



## Schodolez T09 – Roby

Pásové prepravné zariadenie pre osoby na mechanickom invalidnom vozíku. Na požiadanie zákazníka, je možné schodolez dodať vo verzii s nástavcom na prevoz detských kočíkov alebo vo verzii s nájazdovými rampami pre špeciálne vozíky.

### Zostava: EUROPA

- certifikácia TÜV
- zodpovedá európskej smernici 89/336 o elektromagnetickej kompatibilite
- zodpovedá európskej smernici 93/42 o lekárskech zariadeniach

**Farba:** oranžová RAL 2011 alebo svetlomodrá RAL 5015

**Hmotnosť:** 47 kg (37 kg podvozok + 10 kg kormidlo)

**Sklon schodiska:** max. 35°. Indikátor sklonu je umiestnený na kormidle.

**Šírka schodiska:** min. 820 mm

**Hĺbka podesty:** min. 970 mm



**Schody** musia byť vzájomne rovnobežné.

**Napájacie napätie:** 24V z dvoch 12Ah batérií zapojených v sérii. Stav nabitia batérie je možné skontrolovať pomocou svetelnej kontrolky. Nabíjačka (24V-3Ah) je vstavaná priamo v zariadení.

**Rýchlosť:** 5m/min (rovnaká so zaťažením ako aj bez zaťaženia)

**Dojazd bez dobitia batérie:** 23 poschodí

**Nosnosť:** 130 kg



**Pásy** sú z šedej gumy s vysokým koeficientom trenia, čo zaisťuje dobrú priľnavosť k povrchu. Po pásoch na schodisku nezostávajú žiadne stopy oteru.

**Ovládanie** funguje na báze neprerušovaného držania tlačítok s ochranou proti náhodnému spusteniu. Ovládacie tlačítko pre výstup a zostup a bezpečnostné STOP-tlačítko sa nachádzajú na kormidle.

**Bezpečnosť prepravovanej osoby** je zaručená nasledujúcimi bezpečnostnými prvkami: Samosvorná prevodovka, oneskorené povely, systém dvojitého mechanického zaistenia kormidla, bezpečnostné STOP-tlačítko, bezpečnostné pásy pre prepravovanú osobu.



**Stav pri dodávke:** Zariadenie sa dodáva v týchto súčastiach – podvozok a kormidlo, sieťový kábel na nabíjanie. Zariadenie sa skladá z dvoch dielov, podvozku a kormidla, ktoré je možné od seba jednoducho oddeliť. Takto rozložený schodolez je možné ľahko prepravovať v kufre automobilu. Schodolez je konštruovaný iba pre riadenie a ovládanie doprovoznou osobou, ktorá musí byť oboznámená s obsluhou tohoto zariadenia.

**Iné prevedenia:** Schodolez T09 dokáže v špeciálnom prevedení prevážať elektrické vozíky a kočíky, a to vďaka rampám na to určeným, ktoré sú súčasťou schodolezu. Hmotnosť zariadenia sa ale zvyšuje, naopak, znižuje sa nosnosť schodolezu.

**Poznámka:** Uvedené údaje sú orientačné a nie záväzné. V dobe od predloženia projektu do uzavretia zmluvy o dielo si dodávateľ vyhradzuje právo na zmeny, ktoré bude považovať za vhodné.

**Zavolajte nám zdarma! Bezplatná infolinka: 0800 199 060**

Informácie:

VELCON spol. s r.o., Nemčianska cesta 284, 97401 Nemce - Banská Bystrica,  
Tel./Fax: 048 41 41 247,  
Mobil: 0907 130 771, 0910 901 391  
[www.velcon.sk](http://www.velcon.sk)



Mod. T09 Roby  
MOBILE STAIR CLIMBER

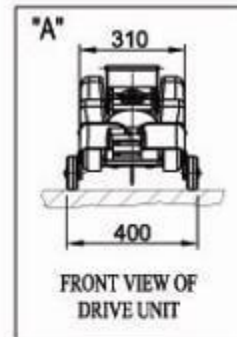
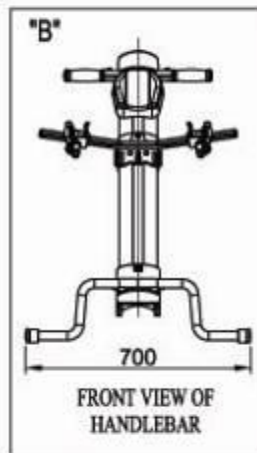
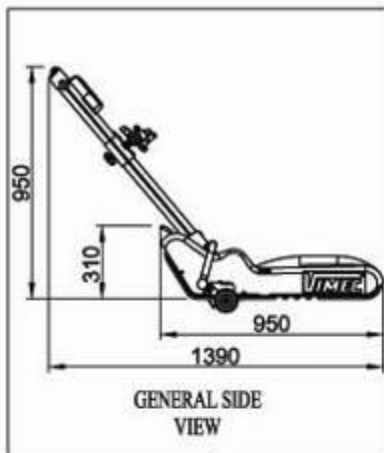
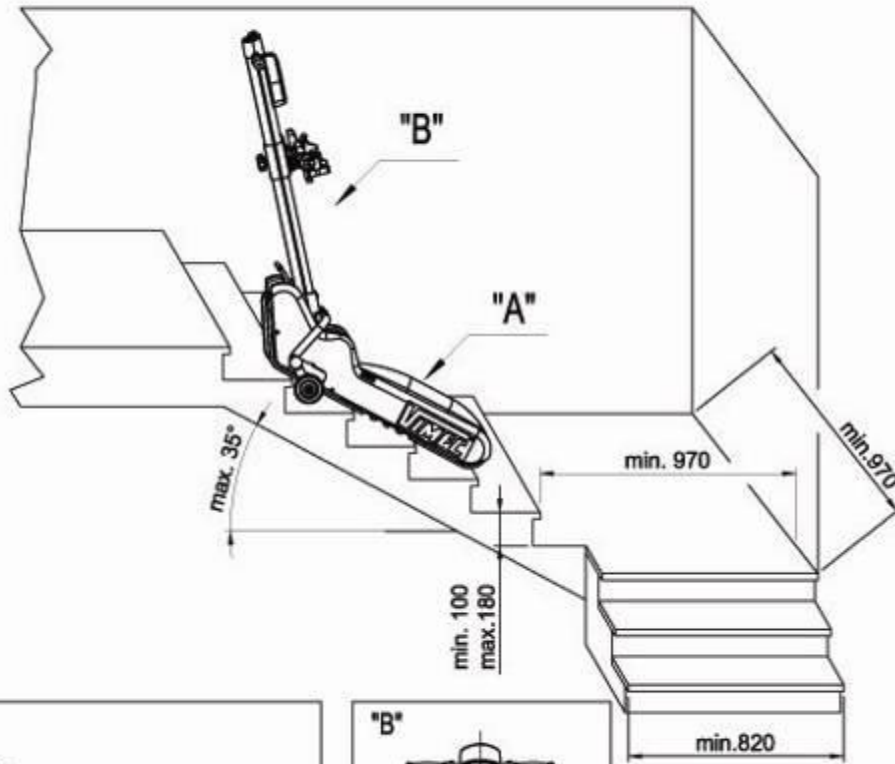

TECHNICAL FEATURES

Rated Load	Power supply voltage	Range	Weight	Speed	Date	Cod.
130 [daN]	CC 24 [V]	23 [FLOORS]	47 [daN]	5 [m/min]	04/04/06	8620702

We reserve the right to alter the specification without prior notification.

If the measures "min.970-min820-max.35" don't fit the above table, T08 can't be used on stair.