

1/ Zmluvné strany

1.1/ Predávajúci: **Pressta-Eisele ČS s.r.o.**
Registovaný v obchodnom registry okresného súdu Žilina v oddieli Sro, vložka číslo 54931/L.
Adresa: A. Dubčeka 291, 013 03 Krasňany
IČO: 46239367
IČ DPH: SK2023290181
Bankové spojenie: Československá obchodná banka Žilina
číslo účtu EUR: 4013875576/7500
IBAN: SK217500000004013875576
Štatutárny zástupca: Ing. Pavol Vitek, konateľ
/ďalej len predávajúci/

1.2/ Klient: **Centrum účelových zariadení**
Sídlo: Rekreačná 13, 921 01 Piešťany
Bankové spojenie: Štátna pokladnica
Číslo účtu: 7000342520/8180
IČO: 42137004
Právna forma: Štátna príspevková organizácia Ministerstva vnútra Slovenskej republiky podľa zriaďovacej listiny č.p.:SLV-794-1/PS-2008 z 18.decembra 2008 ako vyplýva zo zmien a doplnení vykonaných dodatkom č.1 č.p.:SLV-PS-62/PS-2010 z 03.marca 2010, dodatkom č.2 č.p.:SLV-PS-1061/2012 z 28.novembra 2012, dodatkom č.3 č.p.:SLV-PS-1165//2012 z 12.decembra 2012 a dodatkom č.4 č.p.:SLV-PS-215/2013 z 17.apríla 2013.

v zastúpení: JUDR.Ján Dubovec, riaditeľ
/ďalej len klient/

uzavreli dobrovoľne a bez nátlaku nasledujúcu zmluvu:

2/ Predmet zmluvy

Predmetom zmluvy je dodávka strojného zariadenia na výrobu plastových okien

2.1/ Pozícia 1 – Frézka odvodňovacia, v zmysle Technicko-obchodnej ponuky č: 30083-15-029401 z 2.3.2015 (Príloha č.1 tejto zmluvy) a odsúhlasených cien v zmysle Výzvy (Príloha č.2 tejto zmluvy).

2.2/ Pozícia 2 – Frézka kopírovacia, v zmysle Technicko-obchodnej ponuky č: 30083-15-029401 z 2.3.2015 (Príloha č.1 tejto zmluvy) a odsúhlasených cien v zmysle Výzvy (Príloha č.2 tejto zmluvy).

2.3/ Pozícia 3 – Frézka čelná, v zmysle Technicko-obchodnej ponuky č: 30083-15-029401 z 2.3.2015 (Príloha č.1 tejto zmluvy) a odsúhlasených cien v zmysle Výzvy (Príloha č.2 tejto zmluvy).

2.4/ Predávajúci sa zaväzuje dodať kupujúcemu tovar podľa tejto Kúpnej zmluvy.

2.5/ Klient sa zaväzuje, že odoberie predmet zmluvy a uhradí dohodnutú cenu.

3/ Zmluvná cena

Cena vrátane dopravy do závodu klienta, montáže a sprevádzania výrobou. Klient znáša náklady a riziko za vyloženie stroja, jeho manipuláciu a uskladnenie.

3.1/ Pozícia 1 – Frézka odvodňovacia

Zmluvná cena: 5.560,00 EUR bez DPH

3.2/ Pozícia 2 – Frézka kopírovacia

Zmluvná cena: 1.600,00 EUR bez DPH

3.3/ Pozícia 3 – Frézka čelná

Zmluvná cena: 11.040,00 EUR bez DPH

4/ Platobné podmienky

Zmluvné strany sa dohodli na týchto platobných podmienkach:

4.1/ Pozícia 1 – Frézka odvodňovacia

4.1.1/ 50% ceny t.j. sumu 2.780,00 EUR slovom (dvetisíc sedemstoosemdesiat) uhradí klient predávajúcemu vopred pri objednaní tovaru do 16.3.2015. Tovar je zaplatený po pripísaní predmetnej sumy na účet predávajúceho.

4.1.2/ 50% ceny t.j. sumu 2.780,00 EUR slovom (dvetisíc sedemstoosemdesiat) uhradí klient predávajúcemu vopred pred expedíciou tovaru do 27.4.2015. Tovar je zaplatený po pripísaní predmetnej sumy na účet predávajúceho.

4.2/ Pozícia 2 – Frézka kopírovacia

4.2.1/ 50% ceny t.j. sumu 800,00 EUR slovom (osemsto) uhradí klient predávajúcemu vopred pri objednaní tovaru do 16.3.2015. Tovar je zaplatený po pripísaní predmetnej sumy na účet predávajúceho.

4.2.2/ 50% ceny t.j. sumu 800,00 EUR slovom (osemsto) uhradí klient predávajúcemu vopred pred expedíciou tovaru do 27.4.2015. Tovar je zaplatený po pripísaní predmetnej sumy na účet predávajúceho.

4.3/ Pozícia 3 – Frézka čelná

4.3.1/ 50% ceny t.j. sumu 5.520,00 EUR slovom (päťtisíc päťstodvadsať) uhradí klient predávajúcemu vopred pri objednaní tovaru do 16.3.2015. Tovar je zaplatený po pripísaní predmetnej sumy na účet predávajúceho.

4.3.2/ 50% ceny t.j. sumu 5.520,00 EUR slovom (päťtisíc päťstodvadsať) uhradí klient predávajúcemu vopred pred expedíciou tovaru do 27.4.2015. Tovar je zaplatený po pripísaní predmetnej sumy na účet predávajúceho.

4.4/ Klient vyhlasuje, že má finančné prostriedky na uhradenie tovaru.

5/ Termín dodávky

5.1/ Predmet zmluvy dodá predávajúci klientovi do 30.4.2015 .

5.2/ Dodržanie dodacej lehoty predpokladá splnenie zmluvných záväzkov klienta.

6/ Dodacie podmienky

6.1/ Na zmluvu sa vzťahujú Všeobecné obchodné a dodacie podmienky Pressta-Eisele ČS s.r.o. – viď príloha 3. Zmeny Všeobecných obchodných a platobných podmienok musia byť uvedené v tejto kúpnej zmluve.

6.2/ Za neplnenie termínu dodávky predávajúcim sa určuje zmluvná pokuta vo výške 0,1 % ceny tovaru bez DPH za každý deň oneskorenia. V prípade oneskorenia plnenia termínu dodávky sa vo vzťahu k predávajúcemu za neplnenie termínu dodávky účtuje zmluvná pokuta vo výške 0,1% ceny tovaru bez DPH za každý deň nedoržania dodacích termínov.

6.3/ Záruka na použité stroje pri jednozmennej prevádzke je 6 mesiacov.

7/ Záverečné ustanovenia

7.1/ Zmluva nadobúda platnosť dňom podpisu zmluvnými stranami.

7.2/ Zmeny a doplnku k tejto zmluve sú platné v písomnej forme, so súhlasom oboch strán.

7.3/ Zmluvné strany vyhlasujú, že jednotlivým článkom porozumeli, podmienky považujú za primerané a zaväzujú sa ich plniť.

7.4/ Táto zmluva je vyhotovená v štyroch origináloch, po dvoch kusoch pre predávajúceho a klienta.

7.5/ Neoddeliteľnou súčasťou tejto zmluvy sú nasledujúce prílohy:

- Príloha č.1: Technicko-obchodná ponuka č.: 30083-15-029401 z 2.3.2015.
- Príloha č.2: Kópia odsúhlasených cien podľa strany 2 Výzvy na predloženie ponuky.
- Príloha č.3: Všeobecné obchodné a dodacie podmienky Pressta-Eisele ČS s.r.o.

V Piešťanoch, dňa: 13.03.2015

Pressta-Eisele ČS, s.r.o.
A. Dubčeka 291
013 03 Krasňany, okr. Žilina
Slovenská republika

+421 (0)41 569 26 79
+421 (0)41 569 29 66
+421 (0)41 569 26 78
pressta-eisele@pressta-eisele.eu
www www.pressta-eisele.eu

Centrum účelových zariadení

Rekreačná 13
92101 Piešťany
SLOVAKIA

Technicko-obchodná ponuka číslo: 30083-15-029401
zo dňa: 2.3.2015

Kontaktná osoba: Stehlík Ján, Ing.
Email: jstehlik@pressta-eisele.eu
Telefón: +421 911 804 042

Nákup frézovacích zariadení pre účely výroby plastových okien a dverí

REFERENCIE:

Počet strojov - 5 (výzva bod 2.1)
Počet zákazníkov - 2 (výzva bod 2.2)

POZ. 1.1.: Frézka odvodňovacia, použitý stroj, 3 frézovacie jednotky, samostatne spustiteľné agregáty, pneum.upínače
Obj,č.: WSF76-VJK01-1999

Názov: WSF76/00
Cena: 5.560,00 EUR/ks.
Počet kusov: 1

POZ. 1.2.: Frézka kopírovacia, použitý stroj, 1 vreteno,

Obj,č.: PAN80-SCH-2001

Názov: Panto 80
Cena: 1600 EUR/ks.
Počet kusov: 1

Použitý stroje spĺňajú požiadavky opisu predmetu zákazky - vid' príloha 1 Výzvy na predloženie ponuky z 25.2.2015.

REKAPITULÁCIA:

Položka

1.1. - Frézka odvodňovacia: Počet: 1 ks., Cena za MJ v € bez DPH: 5.560,00, Cena za MJ v € s DPH: 6.672,00

1.2. - Frézka kopírovacia: Počet: 1 ks., Cena za MJ v € bez DPH: 1.600,00, Cena za MJ v € s DPH: 1.920,00

1.3. - Frézka čelná: Počet: 1 ks., Cena za MJ v € bez DPH: 11.040,00, Cena za MJ v € s DPH: 13.248,00

CELKOM: Cena za MJ v € bez DPH: 18.200,00, Cena za MJ v € s DPH: 21840,00

Pressta-Eisele ČS, s.r.o. • Riaditeľ Ing. Pavol Vitek • Spoločnosť je zapísaná v OR okresného súdu v Žiline: Oddiel Sro, vložka č. 54931/L • IČO: 46 239 367 • IČ DPH: SK2023290181

Bankové spojenie: ČSOB a.s., Žilina
(EUR) 4013875576/7500
IBAN: SK21 7500 0000 0040 1387 5576
SWIFT-BIC: CEKOSKBX

ČSOB a.s., Zlín, Česká republika
(CZK) 249384601 / 0300
IBAN: CZ25 0300 0000 0002 4938 4601
SWIFT-BIC: CEKOCZPP

1	91-FPC 021 016	ARCUS P1P RV Frézka čelná s pneu.posuvom, 1 zostava (rýchlovýmenný systém)	11 040.00	1 ks	11 040.00 EUR
---	----------------	--	-----------	------	---------------

- určené pre čelné frézovanie v AL a PVC profiloch
- uhlový rozsah 20 ° -90 °- 20 °
- upínanie materiálu pneumatické, horizontálne a vertikálne
- posun frézovacieho agregátu pneumatický
- hlbkový doraz plynule staviteľný s merítkom
- automatická blokácia funkcií pri poklese tlaku a pri neupnutom obrotku
- max. priemer nástroja 250 mm
- max. výška nástroja v mieste osadenia 100mm
- inklusive 1x rýchlo-výmenný náboj
- hodnoty pre osadenie zostavy ná rýchlo-výmennom náboji / D=40mm H7 /

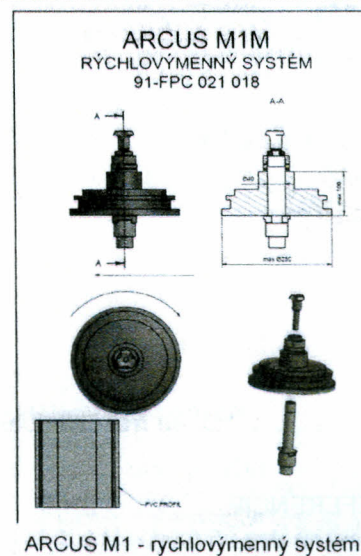

ARCUS P1P RV	Cena spolu:	11 040.00 EUR
--------------	-------------	---------------

Cenníková cena TOP:	11 040.00 EUR
---------------------	---------------

Špeciálne podmienky dodávky:

Technické detaily:	V tabuľkovej časti, prípadne v prílohách TOP
Platobné podmienky:	50% pri objednaní, 50% platba vopred pri objednaní
Dodacia podmienka:	Cena vrátane dopravy a montáže. Miesto dodania Svidník
Dodací termín:	podľa dohody.
Expedícia:	O pripravenosti dodávky na expedíciu výrobcu vopred informuje odberateľ. Za vykládku a manipuláciu so zariadeniami vo vlastných priestoroch zodpovedá zákazník.
Zošíť povinností:	V prípade potreby doplnenie ďalších technických údajov k objednávke dodávateľ predloží objednávateľovi zošíť povinností. Všetky údaje v ponuke platia výhradne podľa konečných údajov v zošíte povinností. Objednávateľ je povinný detailne upresniť v zošíte povinností všetky technické otázky. Ak to bude potrebné, je tiež objednávateľ povinný dodať vzorky pre zoradenie a preberanie stroja.
Preberanie zariadenia:	Funkčné preberanie v závode výrobcu, alebo v mieste určenom výrobcom. Zariadenia sa považujú za prebraté aj vtedy, keď objednávateľ nesplní výzvu na preberanie.
Uvedenie do prevádzky:	Uvedenie do prevádzky u zákazníka vykonáva servisný personál firmy dodávateľa v prípade objednania tejto služby.
Školenia:	Školenia personálu obsluhy a programovania vykonáva servisný personál firmy v prípade objednania uvedených služieb.
Dokumentácia a značenie	Dodávka zariadenia včítane: - návodov na používanie stroja v rozsahu dokumentácie bežne dodávanej výrobcom zariadenia, v súlade s aktuálnymi požiadavkami kladenými na obsah dokumentácie a v zmysle smernice EU platnej v čase dodávky - východiskovej elektrickej revíznej správy v rozsahu stanovenom STN EN a príslušnými harmonizovanými normami smernice EU, - ES prehlásenia o zhode výrobku vydaného výrobcom, prípadne splnomocnencom - autorizovanou osobou v súlade s požiadavkami kladenými na predmetné strojné zariadenie - označenia značkou CE na dodávanom zariadení
Ceny:	Uvedené ceny sú netto bez DPH.
Záručná doba:	Záručná doba je 12 mesiacov po prevzatí zariadenia pri 1 zmennej prevádzke (8-hodinový pracovný čas) Záručna doba pre použité stroje: 3 mesiace pri 1 zmennej prevádzke
Platnosť ponuky:	Ponuka platí 30 dní od dátumu vystavenia.

Všeobecné prevádzkové podmienky:

Prevádzková teplota stroja:	0°C - +50°C
Prevádzková teplota PC:	+10°C - +35°C
Teplota skladovania:	- 25°C - +35°C
Vlhkosť vzduchu:	10% - 90% nekondenzovanej vlhkosti
Prevádzková nadmorská výška:	max: 2000 m nad morom
Korózia/chemická odolnosť:	Ohľadom korózie nie sú žiadne špeciálne opatrenia. Okolité vzduch nesmie obsahovať vysoké koncentrácie kyselín, lúhov, korózných prostriedkov, solí, kovových pár alebo iných korozívnych alebo elektricky vodivých nečistôt.
Okolité vzduch:	Nesmie obsahovať vyššie koncentrácie nečistôt.

Vyobrazenia a fotografie použité v technicko-obchodnej ponuke sú len ilustračné a teda nezáväznú.

Na naše ponuky a potvrdenia objednávok sa výhradne vzťahujú Všeobecné obchodné a dodacie podmienky v aktuálnom znení, ktoré tvoria súčasť tejto technicko-obchodnej ponuky.

Súčasťou ceny je aj doprava, kompletná montáž a sprevádzkovanie.

III. Administratívne informácie

Lehota na predkladanie ponúk:

Dátum: 3.3.2015

Čas: 12:00 hod.

Spôsob predkladania ponúk: elektronicky na email macak@exteco.eu

Predpokladaná hodnota zákazky:

V rozsahu <20 000 € bez DPH.

IV. Podmienky účasti

Podmienky účasti:

Doklad o oprávnení podnikateľ vo forme kópie výpisu z Obchodného registra SR.

V. Kritéria vyhodnotenia ponúk

Kritérium na vyhodnotenie ponúk:

1. Najnižšia cena za predmet zákazky
2. Kvalita prevedenia

1.

Spôsob vyhodnotenia:

Najnižšia cena (y) – za položky 1.

	Položka	Počet	Cena za MJ v € bez DPH	Cena za MJ v € s DPH
1.1.	Frézka odvodňovacia	1ks	5560,-	6672,-
1.2.	Frézka kopírovacia	1ks	1600,-	1920,-
1.3.	Frézka čelná	1ks	11040,-	13248,-
1.	CELKOM	X	18200,-	21840,-

2.

Spôsob vyhodnotenia:

Kvalita prevedenia – za položky 2.

 **Pressta-Eisele ČS s.r.o.**
A. Dubčeka 291, SK - 013 03 Krasňany
IČO: 46239367 IČ DPH: SK2023290181



2.1. Počet podobných dodávok stojov realizovaný počas posledných dvoch rokov.

VŠEOBECNÉ OBCHODNÉ A Dodacie Podmienky spoločnosti Pressta-Eisele ČS, s.r.o.

so sídlom A. Dubčeka 291, 013 03 Kráľany, IČO: 46239367, zapísaná odd. obch. registra vedeného Okr. súdom Žilna v Odd.: Sro., vložke č.: 54931A, R20120101

Článok I. Úvodné ustanovenia

1.1 Tieto „všeobecné obchodné a dodacie podmienky“ spoločnosti Pressta-Eisele ČS s.r.o., so sídlom A. Dubčeka 291, 013 03 Kráľany, IČO: 46239367, zapísanej oddelením obchodného registra vedeného Okresným súdom Žilna v Odd.: Sro., vložke č.: 54931A, (skratka ako „spoločnosť“ alebo „predávajúci“) vypracované spoločnosťou v súlade s ustanovením §273 zákona č.513/1991 Zb. Obchodného zákonníka v platnom znení (skratka ako „Obchodný zákonník“ alebo „OZ“) sa bez rozdielu použijú na všetky dodávky tovaru a služieb zo strany predávajúceho pri výkone jeho podnikateľskej činnosti tak:

- a) na území Slovenskej republiky, ako aj
- b) v zahraničí;

1.2 Predávajúci a kupujúci (odberateľ, zákazník, objednávateľ akéhokoľvek tovaru, výkonov alebo služieb – skratka ako „kupujúci“) sa dohodli, že všetky ich vzájomné záväzky vzťahy vznikajúce pri podnikateľskej činnosti spoločnosti, ponuky, objednávky, kúpne a iné zmluvy, ako aj dodávky tovaru a služieb nevynímajú (skratka ako „zmluva/zmluvy“ alebo „obchodno-právny záväzok/vzťah“ alebo „obchodno-právne záväzok/vzťah“), sa budú v súlade s ustanovením §262 OZ riadiť týmito Všeobecnými obchodnými a dodacími podmienkami (skratka ako „VODP“ alebo „podmienky“) – kupujúci svoj súhlas, ako i vedomosť o existencii, obsahu, právach a povinnostiach vyplývajúcich z VODP potvrdzuje samotnou objednávkou tovarov a/alebo služieb od predávajúceho (predávajúci a kupujúci spoločne ako „účastníci“).

1.3 V súlade s bodom 1.2 tohto článku VODP sú tieto podmienky ako príloha neoddeliteľnou súčasťou všetkých zmlúv uzatváraných medzi predávajúcim a kupujúcim bez ohľadu na skutočnosť, či je kupujúci:

- a) fyzická osoba s trvalým bydliskom a/alebo pobytom na území Slovenskej republiky – podnikateľ,
- b) fyzická osoba s trvalým bydliskom a/alebo pobytom mimo územia Slovenskej republiky – podnikateľ,
- c) fyzická osoba s trvalým bydliskom a/alebo pobytom na území Slovenskej republiky – podnikateľ,
- d) fyzická osoba s trvalým bydliskom a/alebo pobytom mimo územia Slovenskej republiky – podnikateľ
- e) právnická osoba so sídlom na území Slovenskej republiky – podnikateľ,
- f) právnická osoba so sídlom na území Slovenskej republiky – podnikateľ,
- g) právnická osoba so sídlom mimo územia Slovenskej republiky – podnikateľ a
- h) právnická osoba so sídlom mimo územia Slovenskej republiky – podnikateľ a

1.4 Tieto podmienky platia v plnom rozsahu, pokiaľ si predávajúci a kupujúci nedohodnú v písomnej zmluve niektoré podmienky odlišným spôsobom alebo rozšahom.

1.5 Účastníci spoločne vyhlasujú, berú na vedomie a sú si vedomí skutočnosť, že v prípade akýchkoľvek sporov vznikajúcich z obchodno-právnych záväzkov vzťahov:

- a) bude medzi účastníkmi prioritne uprednostnené zmierlivé mimosúdne riešenie spornej veci a
- b) v prípade nemožnosti alebo neochoty účastníkov postupovať podľa písm. a) tohto bodu VODP platí, že v súlade s ustanovením §37e zákona č.57/1963 Zb. o medzinárodnom práve súkromom a procesnom v platnom znení (ďalej len „zákon o medzinárodnom práve“) je založená výlučná právomoc miestne a vecne príslušného súdu Slovenskej republiky.

1.6 Táto dohoda o voľbe právomoci nadobúda platnosť a účinnosť momentom určeným v súlade s bodom 1.2 tohto článku podmienok.

1.7 Účastníci sa zároveň v súlade s ustanovením §9 zákona o medzinárodnom práve dohodli, že podmienky a obchodno-právne záväzky vzťahy sa v prípade, ak bude kupujúci subjektom špecifikovaným v písm. b), d), g) a h) bodu 1.3 tohto článku VODP, spravujú takisto Obchodným zákonníkom, táto dohoda o voľbe právomoci nadobúda platnosť a účinnosť momentom určeným v súlade s bodom 1.2 v súvislosti s bodom 1.6 tohto článku podmienok.

Článok II. Ponuka, objednávka a uzatvorenie zmluvy

2.1 Ponuka predávajúceho má výlučne informatívny charakter, pričom na jej platnosť nemá vplyv eventualná zmena technických parametrov pôvodnej objednávky tovaru a/alebo služby, ktorá nespôsobí svojím konaním predávajúci.

2.2 Podklady a prílohy priložené k ponukám, ako sú predovšetkým špecifikácie výrobkov a služieb, majú výlučne informatívny charakter, pokiaľ ich predávajúci výslovne neoznami za záväzné, predmetom zmluvy je výlučne presne špecifikovaný výrobok s vlastnosťami a charakteristikami, ako aj úspešom použitia podľa príloženého popisu výrobku (eventualne príručka ku strojom).

2.3 Všetky ponuky, zmluvné a projektové podklady, ako aj iné súvisiace a obdobné dokumenty (skratka ako „poskytnuté podklady“) sú v súlade s ustanovením §51 v súvislosti s ustanovením §271 OZ dôverného charakteru a nesmú byť bez výslovneho písomného a predchádzajúceho súhlasu predávajúceho zverejnené alebo sprístupnené tretím osobám. V prípade, ak po vypracovaní ponuky podľa bodu 2.1 a 2.2 podmienok nedôjde k uzavretiu zmluvy a realizácii objednávky, predávajúci je oprávnený nim poskytnuté podklady kedykoľvek získať späť a kupujúci sa tieto zaväzujú bezodkladne vrátiť, ustanovenie §373 OZ tu platí obdobne.

2.4 Zamestnanci predávajúceho nie sú oprávnení dohodovať ústne akékoľvek vedľajšie dohody alebo dávať ústne potvrdenie nad rámec týchto podmienok, písomných zmlúv alebo potvrdených objednávok.

2.5 Objednávky predkladá kupujúci predávajúcou písomnou formou – osobne, faxom, elektronicke (napr. e-mailom) alebo poštou – objednávka sa stáva pre kupujúceho záväznou okamihom jej doručenia predávajúcou.

2.6 Objedávka kupujúceho musí obsahovať základné identifikačné údaje kupujúceho, predovšetkým však:

- a) obchodné meno alebo meno a priezvisko kupujúceho,
- b) sídlo spoločnosti alebo miesto podnikania kupujúceho,
- c) určenie miesta dodania,
- d) IČO alebo iný identifikačný údaj o zápise v príslušnom registri,
- e) DIČ a DIČ pre DPH, prípadne uviesť, či je kupujúci plátcem DPH
- f) osobu oprávnenú konať v mene kupujúceho,
- g) určenie predmetu plnenia,
- h) určenie množstva plnenia a
- i) požadovaný termín dodania plnenia.

V prípade, ak objednávka kupujúceho neobsahuje vyššie uvedené údaje, považuje sa za platnú objednávku kupujúceho pôvodná cenová ponuka predávajúceho. Body e), f), g), h) môžu byť nahradené odvolaním sa na konkrétnu cenovú ponuku.

2.7 Zmluva medzi predávajúcim a kupujúcim je uzatvorená momentom písomného potvrdenia objednávky kupujúceho predávajúcim formou vystavenia zálohovej faktúry a jej následného, úplného a/alebo čiastočného, zaplatenia kupujúcim; pokiaľ podľa zmluvy nie je potrebné faktúru zaplatiť, je zmluva uzavretá okamihom podpísania zálohovej faktúry kupujúcim a momentom jej riadneho doručenia predávajúcou.

Článok III. Predmet plnenia

3.1 Predávajúci sa zaväzuje dodať kupujúcou objednaný tovar podľa špecifikácie uvedenej v zálohovej faktúre.

3.2 Súčasťou dodávky strojných zariadení je ES vyhlásenie je ES vyhlásenie o zhode výrobu zariadenia v origináli a v preklade a návod na používanie zariadenia v rozsahu štandardne dodávanom výrobcom v origináli a v preklade

3.3 Kupujúci sa zaväzuje tento tovar odobrať a riadne a včas zaplatiť dohodnutú kúpnu cenu.

Článok IV. Cena tovaru/cena služby

4.1 Dohodnutá cena tovaru (ako aj cena služby a akéhokoľvek iného súvisiaceho a obdobného výkonu) je výslovne uvedená v zálohovej faktúre – táto cena neobsahuje DPH, colné poplatky, dane a iné platby, ktoré je kupujúci povinný uhradiť, cenou sa rozumie pri dodacej doleže „EXW (Ex Works – Incoterms 2000) Pressta-Eisele ČS s.r.o., Kráľany, A. Dubčeka 291, Žilna, Slovenská republika.“

4.2 Predávajúci má právo zmeniť konečnú cenu:

- a) pri zmene technického zadania,
- b) odchýlením objednávky od pôvodnej ponuky,
- c) pri rozšírení predmetu objednávky alebo
- d) pri zrušení predmetu objednávky.

4.3 Cena je určená dohodou so zohľadnením nákladov predávajúceho v čase ponuky.

4.4 Predávajúci a kupujúci si dohodli nasledovnú cenovú doložku: v prípade, ak sa v čase od uzavretia zmluvy do dodania tovaru zvýši náklady vyplývajúce zo zmien colných, daňových alebo iných predpisov, bankových sadzieb, vstupných materiálov a iných súvisiacich a obdobných podmienok, ktoré v čase uzatvorenia zmluvy nebolo možné predávajúcim predvídať, predávajúci je oprávnený o takto preukázateľne zvýšené náklady cenu upraviť.

4.5 Ceny za pracovné hodiny sa vzťahujú na bežný pracovný čas a výkon; za nadsady, prácu v noci, v nedeľu a v štátny sviatok, ako aj za prácu za sťažených podmienok, sa zvýši ocelková cena takto zvýšené mzdové náklady.

4.6 Pokiaľ nebolo výhradne písomne dohodnuté inak, znáša zákazník predovšetkým všetky náklady:

- a) na dopravu,
- b) na balenie,
- c) vedľajšie poplatky,
- d) poistenie,
- e) daň,
- f) náklady na peňažný styk a
- g) iné obdobné a súvisiace náklady.

4.7 Predávajúci a kupujúci si dohodli nasledovnú kurzovú doložku: v prípade, ak sa v čase od uzavretia zmluvy do dodania tovaru zvýši výmenný kurz slovenskej koruny (SKK) voči EUR podľa platného kurzu Národnej banky Slovenska o viac ako 5 %, zvýši sa o rovnaké percentá aj výška kúpnej ceny dohodnutá v slovenských korunách (SKK).

4.8 Predávajúci a kupujúci si dohodli nasledovnú colnú doložku: v prípade, ak sa od v čase uzavretia zmluvy do dodania tovaru zmenia colné predpisy (napr. zavedenie cla, dovozných prídatkov a pod.), predávajúci je oprávnený ceny upraviť podľa takto objektívne vznikajúcej okolnosti.

4.9 Cena bude zvýšená o príslušnú DPH v súlade s platnými predpismi.

Článok V. Platobné podmienky

5.1 Platby za tovar a služby, ich výška a termín splatnosti sú dohodnuté individuálne, pričom sú výslovne uvedené v zálohovej faktúre.

5.2 Platobná povinnosť kupujúceho je splnená v okamihu riadneho a výslovne pripísania celej sumy v prospech bankového účtu predávajúceho, ak kupujúci neplatí v hotovosti do pokladne predávajúceho. V prípade, ak je kupujúci omeškani so zaplatením dohodnutéj kúpnej ceny, je v súlade s ustanovením §369 v súvislosti s ust. §502 OZ povinný zaplatiť predávajúcou dohodnutý ročný úrok z omeškania vo výške 0,05 % z dĺžnej sumy za každý, aj začatý deň omeškania - pri omeškani dlhšom ako 30 dní je predávajúci oprávnený od zmluvy odstúpiť a nárokovat si zaplatenie zmluvnej pokuty vo výške 25% z celkovej ceny dodávky tovaru alebo služby, čím nie je v súlade s ustanovením §373 a nast. OZ dotknutý nárok na náhradu škody.

5.3 V prípade omeškania úhrady peňažného záväzku je predávajúci oprávnený:

- a) odložiť splnenie záväzku až do realizácie omeškaných platieb alebo iných úkonov alebo
- b) primerane predĺžiť dodaciu lehotu alebo
- c) určiť nový dodací termín/nové dodacie termíny alebo
- d) požadovať okamžitú úhradu celej kúpnej ceny.

5.4 Zmluva je možné v súlade s ustanovením § 355 OZ jednostranne zrušiť v lehote do 10 dní odo dňa jej uzavretia, a to výlučne v prípade, ak kupujúci

zaplatí predávajúcoum odstupné vo výške zaplatenej zálohy, maximálne však vo výške 15 % ceny tovaru.

5.5 V prípade, ak kupujúci riadne a včas nezaplatí predchádzajúcu dodávku tovaru do splatnosti príslušnej faktúry, predávajúci je oprávnený pozastaviť všetky ďalšie dodávky až do momentu úplného zaplatenia dodaného tovaru; toto právo patrí predávajúcoum aj vtedy, ak nastane oprávnená pochybnosť o platobnej schopnosti kupujúceho.

Článok VI. Dodacie lehoty

6.1 Dodávky tovaru budú s poukazom na dostupnosť produktov, výrobných faktorov a prevádzkových možností predávajúceho realizované v najkratšom možnom termíne. Predávajúci je oprávnený aj k čiastočnému plneniu, prípadne i k plneniu pred stanovenou dodacou lehotou.

6.2 Termín splnenia dodávky začína plynúť odo dňa zaplatenia zálohovej faktúry v plnej výške.

6.3 V prípade, ak je dodací termín viazaný na dodanie podkladov, vzoriek alebo skúšobných pokotovarov zo strany kupujúceho, tento je povinný uskutočniť dodávku v zmluvne stanovenom termíne – v prípade omeškania kupujúceho je predávajúci oprávnený stanoviť nový dodací termín s prihliadnutím k okolnostiam daného prípadu.

6.4 Podmienkou dodržania termínu dodávky zo strany predávajúceho je riadne a včasné plnenie zmluvných záväzkov zo strany kupujúceho - v prípade, ak kupujúci v dohodnutých termínoch a dohodnutej výške ceny tovaru nezaplatí predávajúcoum jednotlivé položky v zmysle zálohovej faktúry, predávajúci je oprávnený spraviť do 7 dní odo dňa úplného zaplatenia ceny tovaru určiť nový termín plnenia dodávky s prihliadnutím k okolnostiam daného prípadu.

6.5 Lehota na dodanie tovaru sa primerane predlžuje v prípade udalostí spôsobených vyššou mocou, ktoré majú priamo a/alebo sprostredkované vplyvy na plnenie predávajúceho alebo jeho dodávateľov a ďalších okolností, ktoré vylučujú a/alebo môžu vylučovať zodpovednosť predávajúceho; v prípade, ak sa stane plnenie na základe takýchto okolností nemožným alebo plnenie nie je možné od predávajúceho spravodlivo požadovať, predávajúci je od povinnosti plnenia oslobodený bez akéhokoľvek nároku kupujúceho na náhradu škody.

Článok VII. Dodacie podmienky a prechod nebezpečenstva škody

7.1 Ak nie je dohodnuté inak, je miestom dodania sídlo predávajúceho. Tovar za kupujúceho preberajú osoby určené v objednávke; ak tieto osoby nie sú kupujúcim určené, má sa za to, že tovar riadne prevzala osoba, ktorá jeho prevzala za kupujúceho písomne potvrdí na dodacom liste, pričom kupujúci, pokiaľ možno, na dodacom liste výslovne uvedie predovšetkým:

- a) meno a priezvisko preberajúcej osoby,
- b) dátum a čas prevzatia tovaru a/alebo služby,
- c) prípadné chyby a nedostatky tovaru.

7.2 Podpis preberajúcej osoby a odtlačok jej pečiatky. V prípade, ak preberajúci nedospeje pečiatkou, je plne postačujúci čitateľný podpis preberajúcej osoby – k takto napísanému čitateľnému podpisu preberajúca osoba (zodpovedný zástupca, poverený zamestnanec) doplní svoju vlastnoručnú parafu a/alebo iný podpisový vzor.

Neuvedenie vyššie uvedených údajov nemá vplyv na riadne dodanie tovaru predávajúcim.

7.2 Kupujúci je povinný bezodkladne pri prevzatí riadne skontrolovať predmet plnenia, predovšetkým čo sa týka:

- a) množstva,
- b) druhu a
- c) kvality dodaného tovaru.

Zistené nedostatky je kupujúci povinný bezodkladne oznámiť predávajúcoum, inak jeho právo na riadne plnenie zaniká; v prípade poškodenia dopravovanej zásielky je povinný kupujúci spísať na mieste s dopravcom protokol o poškodení a uviesť v ňom všetky zistené závady – jednu datovanú a oboja účastníkmi podpísanú kópiu protokolu odovzdať kupujúci zástupcovi dopravcu a jednu predávajúcoum.

7.3 Nebezpečenstvo škody na tovare prechádza na kupujúceho:

a) prevzatím tovaru kupujúcim v mieste sídla predávajúceho. V tomto prípade je kupujúci povinný najneskôr do 3 dní odo dňa písomného vyzvania prevziať tovar v mieste sídla predávajúceho. V prípade, ak kupujúci túto lehotu nedodrží a bezodkladne neoznami predávajúcoum ako má s tovarom ďalej naložiť, predávajúci tovar uskladní a tento sa považuje za prevzatý dňom uskladnenia, pričom predávajúci má právo na sklade v obvyklej výške vzhľadom na predmet a dobu uskladnenia, predávajúci je oprávnený tovar uskladniť buď vo svojom sklade, v inom verejnom sklade alebo u tretej osoby, a to vzhľadom na náklady uskladnenia

b) odovzdaním tovaru prvému dopravcovi na prepravu pre kupujúceho, ak zmluva určuje odoslanie tovaru predávajúcim,

7.4 Kupujúci je povinný vytvárať vhodné podmienky na rýchlu dodávku, resp. vylučku tovaru.

7.5 Poistenie prepravby zabezpečuje predávajúci výlučne na základe predchádzajúceho písomného dojednania a na náklady kupujúceho.

Článok VIII. Inštalácia a uvedenie do prevádzky

8.1 Ak kupujúci požaduje inštaláciu a/alebo uvedenie do prevádzky tovaru, túto predávajúci vykoná až po dodaní tovaru, za dohodnutú úhradu a v termíne dohodnutom s kupujúcim.

8.2 Pri inštalácii a/alebo uvedení do prevádzky stroja a/alebo časti stroja sa kupujúci, pokiaľ nie je dohodnuté inak, zaväzuje uhradiť predávajúcoum súvisiace náklady, predovšetkým:

- a) mzdové náklady,
- b) cenu montážneho materiálu,
- c) potraty a/alebo vzorky nevyhnutné k riadnemu nastaveniu stroja (tovaru), prípadne zabezpečiť predmetné pokotovary na vlastné náklady
- d) náklady za prácu nadsad,
- e) prácu v sobotu, nedeľu a v štátny sviatok,
- f) cestovné náklady,
- g) nočné, ako aj
- h) dopravné náklady za prepravu batôžiny a náradia.

8.3 Kupujúci je povinný pri inštalácii a/alebo uvedení do prevádzky tovaru umožniť prístup osôb poverených predávajúcim do objektov, v ktorých má byť predmet plnenia umiestnený, a tiež vyhovieť všetkým podmienkam nevyhnutným na jeho inštaláciu a/alebo uvedenie do prevádzky podľa osobitných požiadaviek predávajúceho a/alebo výrobu, predovšetkým však s následným zohľadnením: teploty, vlhkosti, prašnosti, osvetlenia, podmienok dodávky energie (elektrická, vzduch a pod.), dočasného skladovania, manipulovaných prostriedkov, stavu podlahy, prevádzkového okolia tovaru, prevádzkových podmienok a podmienok inštalácie a/alebo uvedenia do prevádzky.

8.4 Inštalácia a/alebo uvedenie do prevádzky tovaru je povinný začať s inštaláciou doručeného spolu s predmetom kúpy podľa príslušnej kúpnej zmluvy – pripravenosť kupujúceho na inštaláciu má byť kupujúcim vopred písomne potvrdená a toto potvrdenie predávajúcoum riadne doručené.

8.5 Nevyhnutným predpokladom pre začatie a vykonanie inštalácie a/alebo uvedenia do prevádzky zo strany predávajúceho je splnenie podmienok špecifikovaných v bode 8.3 tohto článku VODP zo strany kupujúceho; v prípade, ak kupujúci:

- a) neposkytne predávajúcoum predmetnú súčinnosť
- b) nedodrží všeobecne platné, ako aj osobitné podmienky pre inštaláciu a/alebo uvedenie do prevádzky a používanie (napr. v zmysle návodu na obsluhu a prevádzku) alebo
- c) nedodrží vyžadované úradné podmienky pre homologizáciu,

8.6 Predávajúci nie je povinný začať s inštaláciou a/alebo uvedenie do prevádzky, pokiaľ kupujúci nespĺňa nasledovnú kumulatívnu podmienku: a) neschválil rozmerne zjavné v predávajúcim poskytnutým vyobrazením predmetov, ktoré sa majú nainštalovať a b) písomne predávajúcoum nepotvrdil skutočnosť, že sú splnené všetky predpoklady bezproblémového vykonania montážnych prác v zmysle predchádzajúcich bodov VODP.

8.5 Inštalácia a/alebo uvedenie do prevádzky musí kupujúci bezodkladne písomne informovať predávajúceho – v prípade, ak kupujúci nespĺňa vyššie uvedené zmluvnú povinnosť, má povinnosť zaplatiť predávajúcoum všetky náklady vzniknuté z uvedeného dôvodu.

8.7 Počas doby trvania inštalácie a/alebo uvedenia do prevádzky je kupujúci povinný náležite a včas zabezpečiť bezpečné umiestnenie všetkých predmetov dodaných v tomto práve.

8.8 Predmetom inštalácie a/alebo uvedenia do prevádzky nie sú:

- a) stavebné práce,
- b) iné úpravy okolia,
- c) iné úpravy miesta inštalácie tovaru.

8.9 Inštalácia a/alebo uvedenie do prevádzky predmetu plnenia sa považuje za riadne splnené preukázaním, že príslušný produkt pracuje správne (podľa odovzanej dokumentácie alebo iným predvedením štandardného prevádzkového stavu); o inštalácii a/alebo uvedení do prevádzky predmetu plnenia bude účastníkmi spísaný a podpísaný protokol o uvedení do prevádzky.

8.10 Inštalácia a/alebo uvedenie do prevádzky sa formálne preberá na mieste inštalácie tovaru a považuje sa za ukončenú podpísaním protokolu o uvedení do prevádzky. Inštalácia a/alebo uvedenie do prevádzky sa považuje za riadne ukončenú a kupujúcim prevzatú aj bez podpísania protokolu o uvedení do prevádzky v týchto prípadoch:

- a) v prípade, ak kupujúci nespĺňa vyzvu na prevzatie alebo podpísanie protokolu o uvedení do prevádzky v lehote 10 dní od vykonania inštalácie a/alebo uvedenia do prevádzky a kupujúci bol písomne upozomený, že neprevzatie resp. nepodpísanie protokolu o uvedení do prevádzky bez právneho dôvodu má rovnaké účinky ako prevzatie inštalácie a/alebo uvedenia do prevádzky, resp. podpísanie protokolu o uvedení do prevádzky,
- b) v prípade, ak je dodaný tovar na základe pokynu kupujúceho predávajúcim odoslaný na iné miesto, ako bolo miesto pôvodne zmluvne dohodnuté.

8.11 V prípade, ak kupujúci požaduje vypracovanie projektu (tzv. „layout“) osadenia tovaru – stroja v rozmiestnení technológie (skratka ako „projekt“), predávajúci predmetný projekt vykoná pred dodaním tovaru, resp. po dodaní tovaru, a to výlučne za účastníkov dohodnutú úhradu a v účastníkmi dohodnutom termíne.

8.12 Projekt sa podľa bodu 8.11 tohto článku VODP považuje za autorské dielo v súlade s ustanovením §7 ods. 1 písm. h) zákona č.618/2003 Z. z. o autorskom práve a právach súvisiacich s autorským právom (autorský zákon) v platnom znení (skratka ako „zákon“), požičiavajúce tomu zodpovedajúcu ochranu, ktoré je vo vlastníctve predávajúceho; predávajúci je výlučne oprávnený dávať písomný súhlas na jeho ďalšie využitie iným subjektom ako kupujúcim, ako aj na jeho sprístupnenie tretím osobám a ďalšie, zákonom predpokladané, užívanie. Za prípadné porušenie tohto práva zodpovedá kupujúci.

Článok IX. Záruka za tovar

9.1 Kupujúci je povinný prevziať tovar bezodkladne po jeho prevzatí, pričom akékoľvek chyby tovaru je povinný u predávajúceho bezodkladne písomne reklamovať, najneskôr však:

- a) pri chýbajúcich zásielkach, množstevných a zjavných chýbách v lehote do 5 dní odo dňa prevzatia tovaru,
- b) pri skrytých chýbách, ktoré nie je možné zistiť pri dôkladnej vstupnej kontrole v lehote do 5 dní odo dňa, kedy tieto chyby mohli byť zistené pri vynaložení všetkej potrebnej starostlivosti a
- c) v ostatných prípadoch do konca záručnej doby pri chýbách, na ktoré sa vzťahuje záruka predávajúceho.

9.2 Pri reklamáciách je rozhodujúcim dátum riadneho doručenia reklamácie predávajúcoum. Neoddeliteľnou súčasťou každej písomnej reklamácie:

