



Číslo Zmluvy Poskytovateľa: 46 001 621  
Číslo Zmluvy Prevádzkovateľa PS:

Slovenská elektrizačná  
prenosová sústava, a.s.  
Evid. č. zmluvy

2016-0313-1151320

**Rámcová zmluva  
o poskytovaní podporných služieb a dodávke  
regulačnej elektriny  
(ďalej len „Zmluva“)**

medzi

**Obchodné meno:** Tepláreň Košice, a. s.  
v skratke **TEKO, a. s.**  
**Sídlo:** Teplárenská 3, 042 92 Košice  
**IČO:** 36 211 541  
**DIČ:** 2020048580  
**IČ pre DPH:** SK2020048580  
**IČ SDE (spotrebná daň z elektriny):** SK56001300022  
**EIC kód typu X:** 24X-TEKOAS-----O  
**Menom spoločnosti koná:** **Ing. Ladislav Koch**, predseda predstavenstva  
**Ing. František Hazala**, člen predstavenstva  
**Bankové spojenie:** [REDACTED]  
**IBAN:** [REDACTED]

Spoločnosť je zapísaná v Obchodnom registri Okresného súdu Košice I, Oddiel: Sa, Vložka č. 1204/V

(ďalej len „Poskytovateľ alebo Dodávateľ“ )

a

**Obchodné meno:** Slovenská elektrizačná prenosová sústava, a.s.  
**Sídlo:** Mlynské nivy 59/A, 824 84 Bratislava, SR  
**IČO:** 35 829 141  
**DIČ:** 2020261342  
**IČ pre DPH:** SK2020261342  
**IČ SDE (spotrebná daň z elektriny):** SK52741300088  
**Menom spoločnosti koná:** **Ing. Miroslav Stejskal**, predseda predstavenstva  
**Ing. Michal Pokorný**, podpredseda predstavenstva  
**Bankové spojenie:** [REDACTED]  
**Číslo účtu:** [REDACTED]  
**IBAN:** [REDACTED]  
**BIC(SWIFT):** [REDACTED]  
**Bankové spojenie:** [REDACTED]  
**Číslo účtu:** [REDACTED]  
**IBAN:** [REDACTED]

BIC (SWIFT):

[REDACTED]

[REDACTED]

[REDACTED]

Spoločnosť je zapísaná v Obchodnom registri Okresného súdu Bratislava 1 Oddiel: Sa, Vložka č.: 2906/B.

(ďalej len „Prevádzkovateľ PS“ alebo aj „SEPS“)

(ďalej aj ako „Zmluvné strany“)

## Článok I Preambula

- 1.1. Prevádzkovateľ PS v zmysle Zákona č. 251/2012 Z. z. o energetike a o zmene a doplnení niektorých zákonov v znení neskorších predpisov (ďalej len „Zákon“) je držiteľom povolenia na prenos elektriny na úrovni prenosovej sústavy Slovenskej republiky, zodpovedá za zabezpečenie systémových služieb pre elektrizačnú sústavu Slovenskej republiky (ďalej len „ES SR“). Prevádzkovateľ PS má podľa § 28 ods. 1, písm. b) Zákona právo nakupovať podporné služby (ďalej len „PpS“) potrebné na zabezpečenie poskytovania systémových služieb na dodržanie kvality dodávky elektriny a na zabezpečenie prevádzkovej spoľahlivosti sústavy na základe transparentných, nediskriminačných a trhových postupov. V prípade predchádzania ohrozeniu bezpečnosti a stability sústavy, resp. pri ohrození bezpečnosti prevádzky prenosovej sústavy je Prevádzkovateľ PS oprávnený nakupovať PpS od poskytovateľov PpS na vymedzenom území na základe zmluvy o poskytovaní podporných služieb a dodávke regulačnej elektriny, alebo zmluvy o poskytovaní PpS, uzavretej v súlade s Prevádzkovým poriadkom prevádzkovateľa PS SEPS (ďalej len „Prevádzkový poriadok“), na nevyhnutnú dobu aj priamo. Priamy nákup PpS a zmluvné podmienky priameho nákupu PpS je Prevádzkovateľ PS povinný bezodkladne oznámiť Ministerstvu hospodárstva Slovenskej republiky a Úradu pre reguláciu sieťových odvetví (ďalej len „ÚRSO“). Tieto činnosti zabezpečované Prevádzkovateľom PS sú činnosťami regulovanými ÚRSO.
- 1.2. Táto Zmluva sa riadi najmä platným znením: Zákona, zákona č. 250/2012 Z. z. o regulácii v sieťových odvetviach, v znení neskorších predpisov zákona č. 513/1991 Zb. Obchodný zákonník v znení neskorších predpisov (ďalej len „Obchodný zákonník“), vyhlášky ÚRSO č. 24/2013 Z. z., ktorou sa ustanovujú pravidlá pre fungovanie vnútorného trhu s elektrinou a pravidlá pre fungovanie vnútorného trhu s plynom v znení neskorších predpisov a platnými rozhodnutiami ÚRSO. Zmluva sa ďalej riadi Prevádzkovým poriadkom, technickými podmienkami prístupu a pripojenia, pravidlami prevádzkovania prenosovej sústavy (ďalej len „Technické podmienky“), pravidlami informačného systému Damas Energy (ďalej len „IS Prevádzkovateľa PS“), všetky uvedené dokumenty v tomto článku sú ďalej spolu uvádzané aj ako „Predpisy“.

[Handwritten signature]

Prešľo... kontrolou  
Strana 2/31  
Advokátska kancelária

- 1.3. Terminológia a odborné pojmy používané v tejto Zmluve vychádzajú z platného znenia Predpisov.

## Článok II Predmet Zmluvy

- 2.1. Touto Zmluvou sa Poskytovateľ zaväzuje poskytnúť Prevádzkovateľovi PS dohodnuté množstvo PpS a dodať požadované množstvo regulačnej elektriny (ďalej aj „RE“) v určenej kvalite na žiadosť Prevádzkovateľa PS. Prevádzkovateľ PS sa zaväzuje zaplatiť dohodnutú cenu za poskytnuté PpS. Platbu za dodanú RE uhrádza zúčtovateľ odchýlok na základe zmluvy o zúčtovaní odchýlky alebo zmluvy o zúčtovaní regulačnej elektriny.
- 2.2. Predmetom tejto Zmluvy je určenie podmienok pre rezervovanie výkonu na poskytovanie PpS pre Prevádzkovateľa PS zo zariadení Poskytovateľa, alebo zo zariadení virtuálneho bloku (ďalej len „VB“) vytvoreného podľa dokumentu Technické podmienky na poskytovanie PpS typu sekundárna regulácia výkonu (ďalej len „SRV“):
- 2.2.1. pripojených do ES SR,
- 2.2.2. zo zahraničnej PS,
- ako aj určenie podmienok dodávky RE Dodávateľom, vyplývajúcej z aktivácie poskytovaných PpS.
- 2.3. Zariadenia alebo fiktívne výrobné zariadenia pripojené do ES SR, ktoré sú pripojené na Riadiaci a informačný systém dispečingu Prevádzkovateľa PS (ďalej len „RIS SED“), poskytujúce PpS uvedené v čl. III tejto Zmluvy, musia spĺňať spôsobilosť poskytovania týchto PpS doloženú platným certifikátom podľa dokumentu Technické podmienky, potvrdeným poverenou autoritou (ďalej len „Certifikát“), ku dňu účinnosti tejto Zmluvy, okrem zariadení na poskytovanie PpS zo zahraničnej PS.
- 2.4. V prípade poskytovania PpS poskytovateľom zo zahraničnej PS je predmetom tejto Zmluvy rezervovanie výkonu na poskytovanie PpS zo zariadení pripojených do zahraničnej ES, pričom je poskytovanie tejto služby garantované prevádzkovateľom zahraničnej PS a dodávka RE vyplývajúca z aktivácie PpS mimo regulačnej oblasti Prevádzkovateľa PS:
- 2.4.1. v prípade RE dodanej aktiváciou PpS zo zahraničnej PS platia pre cenu RE rovnaké pravidlá ako pre cenu RE obstaranej na Slovensku, okrem RE dodanej aktiváciou PpS typu primárna regulácia výkonu (ďalej len „PRV“). Za RE dodanú aktiváciou PpS typu PRV Poskytovateľovi nenáleží žiadna platba,
- 2.4.2. v prípade poskytovania PpS zo zahraničia vrátane poskytovania PpS zo zahraničia pre Prevádzkovateľa VB sa vyžaduje písomné potvrdenie zahraničného prevádzkovateľa PS o schopnosti zariadenia pripojeného do jeho ES poskytovať PpS (Príloha č. 14 tejto Zmluvy), Certifikát sa v prípade poskytovania PRV nevyžaduje,
- 2.4.3. v prípade využívania technickej infraštruktúry Prevádzkovateľa PS Poskytovateľom pre účely riadenia fiktívneho zariadenia alebo VB v zahraničí, Prevádzkovateľ PS nenesie žiadnu zodpovednosť za škody spôsobené Poskytovateľovi nesprávnou funkciou alebo poruchou technickej infraštruktúry Prevádzkovateľa PS využívanej Poskytovateľom,



- 2.4.4. v prípade, že Prevádzkovateľ PS riadi PS prostredníctvom Riadiaceho a informačného záložného dispečingu (ďalej len „RIS ZD“), Poskytovateľovi nie je umožnené poskytovanie PpS zo zariadenia fiktívneho bloku alebo VB mimo vymedzeného územia. Prevádzkovateľ PS túto skutočnosť oznámi Poskytovateľovi najneskôr 3 kalendárne dni pred plánovaným prechodom na riadenie z RIS ZD na e-mailovú adresu pre zasielanie správ/informácií uvedenú v Prílohe č. 1 tejto Zmluvy. Neposkytnutie PpS v tomto prípade nebude považované za porušenie podľa čl. XIII tejto Zmluvy. Počas riadenia PS prostredníctvom RIS ZD bude Poskytovateľovi platba za disponibilitu PpS uhradená iba do výšky reálne poskytnutej disponibilite VB,
- 2.4.5. v prípade poskytovania PpS prostredníctvom VB, je Poskytovateľ pred poskytovaním PpS povinný nahlásiť zahraničnému prevádzkovateľovi PS a Prevádzkovateľovi PS zmluvné hodnoty disponibilného výkonu rezervovaného na zariadeniach VB v zahraničnej PS podľa bodu 3.4. tejto Zmluvy na príslušné časové obdobie,
- 2.4.6. v prípade poskytovania PpS (okrem PpS typu PRV) zo zahraničnej PS je Poskytovateľ povinný si rezervovať prenosovú kapacitu na príslušnom profile Prevádzkovateľa PS so zahraničnou PS, z ktorej bude dodávka PpS a dodávka RE realizovaná, podľa Prílohy č. 15 tejto Zmluvy. Podmienky poskytovania PpS na príslušnom profile určuje prevádzkovateľ zahraničnej PS,
- 2.4.7. v prípade poskytovania PpS z regulačnej oblasti ČEPS, je Poskytovateľ povinný uhradiť servisný poplatok spojený s mesačným vyhodnotením plnenia kontraktov vo výške 1000 EUR (slovom jedentisíc eur). Servisný poplatok uhradí Poskytovateľ do 14 dní odo dňa doručenia faktúry, ktorú Prevádzkovateľ PS vystaví najneskôr do 15 dní od dodania služby,
- 2.4.8. Poskytovateľ poskytujúci PpS zo zariadení v zahraničnej PS nemá právo zúčastňovať sa na denných výberových konaniach podľa bodu 3.3.4., pokiaľ tieto zariadenia nie sú súčasťou VB,
- 2.4.9. Poskytovateľ, ktorý poskytuje PpS prostredníctvom VB, ktorý na poskytovanie PpS využíva zariadenia v zahraničnej PS, má právo zúčastňovať sa na dlhodobých, krátkodobých resp. strednodobých a denných výberových konaniach,
- 2.4.10. Poskytovateľ, ktorý poskytuje PpS prostredníctvom VB a na poskytovanie PpS využíva aj zariadenia v zahraničnej PS, má právo zúčastňovať sa na viacročných výberových konaniach, pričom jeho ponuka nesmie presiahnuť certifikovaný výkon na zariadeniach, ktoré tvoria súčasť VB v rámci vymedzeného územia.
- 2.5. Prevádzkovateľ PS má právo aktivovať PpS TRV15MIN+ od min. výkonu 5MW, TRV10MIN+ od min. výkonu 5MW, TRV3MIN+ od min. výkonu 10MW a ZNO od min. výkonu 5MW, až do výšky súčtu všetkých platných kontraktov.
- 2.6. V prípade zmeny zariadenia používaného na poskytovanie PpS za iné certifikované zariadenie, inú zostavu zariadení tvoriacich VB alebo uvedenia nového certifikovaného zariadenia do prevádzky, sa Prevádzkovateľ PS a Poskytovateľ dohodli, že Poskytovateľ zašle Certifikát príslušného zariadenia na dispečing Prevádzkovateľa PS bez potreby uzavretia písomného dodatku k tejto Zmluve. V prípade poskytovania PpS typu SRV prostredníctvom VB zo zahraničnej PS musí byť schopnosť týchto zariadení poskytovať PpS doložená zahraničným prevádzkovateľom PS.



Handwritten signatures in blue ink at the bottom left of the page.



## Článok III

### Kvantifikácia a zabezpečenie podporných služieb

- 3.1. Poskytovateľ je na základe tejto Zmluvy a platného Certifikátu pre poskytovanie PpS, resp. v zmysle bodu 2.3. tejto Zmluvy, schopný poskytnúť Prevádzkovateľovi PS tieto PpS podľa platného Certifikátu:
- 3.1.1. *primárna regulácia výkonu (ďalej aj ako „PRV“)*
  - 3.1.2. *sekundárna regulácia výkonu (ďalej aj ako „SRV“)*
  - 3.1.3. *terciárna regulácia výkonu 3 minútová kladná (ďalej aj ako „TRV3MIN+“)*
  - 3.1.4. *terciárna regulácia výkonu 3 minútová záporná (ďalej aj ako „TRV3MIN-„)*
  - 3.1.5. *terciárna regulácia výkonu 10 minútová kladná (ďalej aj ako „TRV10MIN+“)*
  - 3.1.6. *terciárna regulácia výkonu 10 minútová záporná (ďalej aj ako „TRV10MIN-“)*
  - 3.1.7. *terciárna regulácia výkonu 15 minútová kladná (ďalej aj ako „TRV15MIN+“)*
  - 3.1.8. *terciárna regulácia výkonu 15 minútová záporná (ďalej aj ako „TRV15MIN-“)*
  - 3.1.9. *zníženie odberu (ďalej aj ako „ZNO“)*
  - 3.1.10. *zvýšenie odberu (ďalej aj ako „ZVO“)*
- 3.2. Certifikáty sú uložené v databáze Certifikátov Prevádzkovateľa PS a sú spravované Osobami poverenými pre Prípravu prevádzky a správu Certifikátov. Poskytovateľ je povinný každú zmenu Certifikátu dať na vedomie Osobám povereným pre Prípravu prevádzky a správu Certifikátov.
- 3.3. Táto Zmluva stanovuje rámcové podmienky poskytovania PpS na základe jednotlivých kontraktov (kontraktom pre účely tejto Zmluvy sa rozumie objednávka na základe výsledkov výberového konania, resp. priamej zmluvy na poskytovanie PpS) (ďalej len „**Kontrakt**“), ktoré sú zaevidované v IS Prevádzkovateľa PS a definujú objednané objemy PpS v MW a k nim prislúchajúce ceny pre každú obchodnú hodinu daného obdobia v súlade s pravidlami príslušného výberového konania, resp. v súlade s priamou zmluvou o poskytovaní PpS, uzatvorených podľa bodu 3.3.1. až 3.3.6. tejto Zmluvy:
- 3.3.1. v rámci viacročného výberového konania podľa výsledkov výberového konania konaného podľa pravidiel pre tieto výberové konania (výlučne pre účely evidencie v IS Prevádzkovateľa PS spravidla niekoľko Kontraktov typu ročný),
  - 3.3.2. v rámci dlhodobého, resp. strednodobého výberového konania podľa výsledkov výberového konania konaného podľa pravidiel pre tieto výberové konania (spravidla Kontrakt typu ročný),
  - 3.3.3. v rámci krátkodobého výberového konania podľa výsledkov výberového konania konaného podľa pravidiel pre krátkodobé výberové konanie (spravidla Kontrakt typu mesačný),
  - 3.3.4. v rámci denného výberového konania podľa výsledkov výberového konania konaného podľa pravidiel pre denné výberové konanie (spravidla Kontrakt typu denný),
  - 3.3.5. na základe priamej zmluvy (spravidla Kontrakt typu ročný),



Handwritten signatures in blue ink at the bottom left of the page.

- 3.3.6. na základe iných kontraktov napr. v prípade prevzatia Kontraktu za iného poskytovateľa (spravidla Kontrakt typu iný).
- 3.4. Hodnoty PpS dohodnuté Zmluvnými stranami podľa bodu 3.3. tejto Zmluvy sa pokladajú za zmluvné hodnoty. Zmluvné hodnoty sú: objem výkonov PpS podľa bodu 3.1. tejto Zmluvy v MW, cena a obdobie poskytovania PpS po jednotlivých obchodných hodinách. Minimálna doba poskytovania PpS je v súlade s dokumentom Technické podmienky.
- 3.5. V prípade záujmu Poskytovateľa o poskytovanie PpS formou subdodávky zo zariadení iného poskytovateľa (Subdodávateľa), podmienky subdodávky musia byť rámcovo upravené trojstrannou dohodou Prevádzkovateľa PS, Poskytovateľa/Dodávateľa a Subdodávateľa. Trojstranná dohoda definuje spôsob priradenia kontrahovaných hodnôt Zmluvným stranám, spôsob zadávania prípravy prevádzky, spôsob plnenia dodávky PpS a RE, vyhodnotenie, platobné a fakturačné podmienky a ďalšie vzájomné vzťahy viažuce sa na predmet trojstrannej dohody.
- 3.6. Poskytovateľ je povinný dohodnúť s Prevádzkovateľom PS spôsob prevzatia zodpovednosti za odchýlku za Subdodávateľa počas poskytovania PpS na zariadeniach Subdodávateľa.

#### Článok IV

#### Rozsah, spôsob a záväznosť odovzdávania diagramov disponibility podporných služieb v príprave prevádzky

- 4.1. Poskytovateľ je povinný odovzdať Prevádzkovateľovi PS prípravu prevádzky (ďalej len „PP“) na dennej a týždennej báze zariadení poskytujúcich PpS s rozpisom zmluvných hodnôt PpS a konkrétnych technických podmienok ich realizácie (formou poznámky v IS Prevádzkovateľa PS pre každý energetický týždeň a deň). Týždennú a dennú PP zadá Poskytovateľ za všetky zariadenia poskytujúce PpS do IS Prevádzkovateľa PS.
- 4.2. V prípade, že Poskytovateľ má v rámci platných Kontraktov zmluvne dohodnuté nulové hodnoty objemu poskytovaných PpS resp. z technických dôvodov (dlhodobej odstávky alebo poruchy svojich zariadení) neplánuje poskytovať PpS, má možnosť požiadať Prevádzkovateľa PS na základe písomnej žiadosti podľa formuláru uvedeného v Prílohe č. 9 tejto Zmluvy (ďalej len „Žiadosť“), o pozastavenie povinnosti podávať týždennú PP a dennú PP. V prípade súhlasu Prevádzkovateľa PS, nebude Poskytovateľovi v tomto období umožnené podávanie ponúk do žiadnych výberových konaní a súčasne nebude mať možnosť prevziať poskytovanie PpS za iného poskytovateľa v zmysle bodov 4.19. až 4.21. Prevádzkovateľ PS má právo bez udania dôvodu takúto Žiadosť zamietnuť. Žiadosť je nutné poslať najneskôr 14 kalendárnych dní pred požadovanou účinnosťou. Prevádzkovateľ PS má 10 kalendárnych dní na schválenie a zrealizovanie Žiadosti. Žiadosť sa podáva minimálne na obdobie 4 po sebe nasledujúcich energetických týždňov (ďalej len „ET“, začiatok ET je v sobotu 0:00 a koniec ET v piatok 24:00), maximálne však na obdobie 12 po sebe nasledujúcich ET. V prípade potreby predĺženia termínu je nutná opätovná Žiadosť. Predčasné ukončenie platnej Žiadosti je možné uskutočniť len písomnou formou minimálne 7 kalendárnych dní pred dotknutým ET, od ktorého je potrebné zmenu vykonať. Prevádzkovateľ PS má 5 pracovných dní na zrealizovanie požadovanej úpravy.
- 4.3. Týždenná a denná PP musí obsahovať rozpis údajov po hodinách v platnom čase, tzn. 24 hodnôt pre každý údaj a každý deň energetického týždňa, s výnimkou dňa prechodu na SELČ, kedy je odovzdaných 23 hodnôt a dňa prechodu späť na SEČ, kedy je odovzdaných 25 hodnôt. PP musí obsahovať pre každé výrobné zariadenie a každú hodinu tieto údaje:



- 4.3.1. diagramový bod (Pdg),
- 4.3.2. poskytovaný výkon PRV,
- 4.3.3. poskytovaný výkon SRV,
- 4.3.4. poskytovaný výkon TRV3MIN+,
- 4.3.5. poskytovaný výkon TRV3MIN-,
- 4.3.6. poskytovaný výkon TRV10MIN+,
- 4.3.7. poskytovaný výkon TRV10MIN-,
- 4.3.8. poskytovaný výkon TRV15MIN+,
- 4.3.9. poskytovaný výkon TRV15MIN-,
- 4.3.10. poskytovaný výkon ZNO,
- 4.3.11. poskytovaný výkon ZVO.

Denná PP musí obsahovať pre každé zariadenie a každú obchodnú hodinu aj tieto údaje:

- 4.3.12. cenu elektriny za kladnú RE pre všetky druhy poskytovaných PpS. Cena musí byť v súlade s aktuálne platným cenovým rozhodnutím ÚRSO,
  - 4.3.13. cenu elektriny za zápornú RE pre všetky druhy poskytovaných PpS. Cena musí byť v súlade s aktuálne platným cenovým rozhodnutím ÚRSO.
- 4.4. Súbor údajov pre zariadenia Poskytovateľa v rámci odovzdanej PP musí spĺňať tieto podmienky:
- 4.4.1. Všetky hodnoty výkonu PpS musia zodpovedať minimálnym a maximálnym hodnotám výkonu stanoveným v Technických podmienkach a musia predstavovať celé čísla v MW, okrem PRV, ktoré môžu mať maximálne 1 desatinné miesto a musia spĺňať podmienky podľa platného Prevádzkového poriadku. Hodnoty výkonu PRV a SRV sú symetrické. Všetky hodnoty cien okrem ceny zápornej RE (vrátane čerpania PVE) musia predstavovať kladné čísla.
  - 4.4.2. Všetky hodnoty výkonov rozpísané na jednom zariadení poskytujúcom PpS musia byť v každej hodine v zhode s technickými hodnotami zariadenia poskytujúceho PpS podľa Certifikátu pre poskytovanie PpS. Toto ustanovenie zahŕňa rozsah regulačných výkonov, ako aj minimálne a maximálne hodnoty jednotlivých PpS na jednom zariadení poskytujúcom PpS.
  - 4.4.3. Súčet výkonov diagramového bodu a všetkých kladných výkonov rozpísaných PpS nesmie byť vyšší, ako maximálny výkon zariadenia poskytujúceho PpS (na strane výroby elektriny), alebo rozdiel výkonu diagramového bodu a všetkých kladných výkonov rozpísaných PpS nesmie byť nižší ako minimálny výkon zariadenia poskytujúceho PpS (na strane spotreby elektriny) s rešpektovaním možnosti preťaženia v PRV.
  - 4.4.4. Rozdiel diagramového bodu a absolútnych hodnôt všetkých záporných výkonov rozpísaných PpS nesmie byť nižší ako minimálny výkon zariadenia poskytujúceho PpS (na strane výroby elektriny), alebo súčet diagramového bodu a absolútnych hodnôt všetkých záporných výkonov, nesmie byť vyšší ako maximálny výkon zariadenia (na strane spotreby elektriny) s rešpektovaním možnosti zníženia výkonu pod minimálny výkon v prípade využitia PRV.
  - 4.4.5. Celkový výkon v každom druhu PpS musí byť rovný celkovému zmluvnému výkonu okrem PpS PRV, TRV10MIN+/- a TRV3MIN+/-, kde výkon v PP môže prekračovať celkový zmluvný výkon o hodnotu podľa technických možností





poskytujúceho zariadenia, pokiaľ je takýto postup odsúhlasený Osobou poverenou pre Prípravu prevádzky a správu Certifikátov, resp. pre Aktiváciu PpS Prevádzkovateľa PS. Prekročením zmluvne dohodnutého objemu PpS Poskytovateľovi nevzniká nárok na platbu za disponibilitu prevyšujúcu zmluvnú hodnotu.

- 4.4.6. Podporné služby ZNO a ZVO poskytujú iba odberné zariadenia. Požadovaná manuálna alebo automatická zmena odoberaného činného výkonu sa môže uskutočniť:
- 4.4.6.1. odpojením alebo znížením odoberaného činného výkonu zariadení poskytujúcich ZNO,
  - 4.4.6.2. pripojením alebo zvýšením odoberaného činného výkonu zariadení poskytujúcich ZVO.
- 4.4.7. Poskytovateľ PpS z VB musí svoju PP koordinovať s Poskytovateľom, ktorého zariadenie poskytuje PpS pre VB. Zariadenie Poskytovateľa, ktoré je súčasťou VB a poskytuje PpS v rámci VB, nesmie súčasne poskytovať PpS pre Prevádzkovateľa PS. V tomto prípade bude PP odmietnutá.
- 4.5. Pokiaľ Poskytovateľ zadá v PP akúkoľvek hodnotu alebo hodnoty, ktoré nezodpovedajú týmto podmienkam a technickým údajom zariadení odovzdaným Poskytovateľom, je Prevádzkovateľ PS oprávnený PP odmietnuť.
- 4.6. Týždenná PP musí poskytnúť základný prehľad o očakávanej prevádzke jednotlivých zariadení poskytujúcich PpS a o zabezpečení jednotlivých PpS. Poskytovateľ je povinný odovzdať Prevádzkovateľovi PS hodinový rozpis PP všetkých zariadení (t.j. tých, ktoré poskytujú ako aj tých, ktoré neposkytujú PpS) na nasledujúci energetický týždeň, a to v štruktúre a so splnením podmienok podľa tohto článku, každý týždeň najneskôr vo štvrtok do 14:00. Týždennú PP odovzdá Poskytovateľ vo formáte a spôsobom stanoveným v Technických podmienkach a v Zmluve.
- 4.7. Pokiaľ je streda nepracovným dňom, dôjde k odovzdaniu rozpisu týždennej PP najbližší predchádzajúci pracovný deň. Pri kumulácii nepracovných dní môže Prevádzkovateľ PS výnimočne určiť aj iný deň, prípadne dlhšie obdobie (maximálne 14-denné), na ktoré sa spracováva týždenná PP. V takom prípade je Poskytovateľ povinný odovzdať PP na celé stanovené obdobie v termínoch, ktoré sú mu oznámené Prevádzkovateľom PS. Rozhodnutie Prevádzkovateľa PS podľa druhej vety tohto bodu oznámi Prevádzkovateľ PS Poskytovateľovi v IS Prevádzkovateľa PS.
- 4.8. Poskytovateľ je povinný každé zníženie disponibility PpS oproti zmluvnej hodnote disponibility zadať do IS Prevádzkovateľa PS, a zároveň upraviť poslednú platnú prípravu prevádzky, ktorá bude zohľadňovať toto zníženie.
- 4.9. Denná PP poskytuje aktualizovaný prehľad o plánovanej prevádzke jednotlivých zariadení poskytujúcich PpS. Poskytovateľ je povinný odovzdať dennú PP všetkých zariadení (t.j. tých, ktoré poskytujú, ako aj tých, ktoré neposkytujú PpS) vždy na každý nasledujúci deň najneskôr do 14:00 predchádzajúceho dňa.
- 4.10. Nedodržanie PP s rozpisáním dohodnutého objemu PpS podľa všetkých uzavretých Kontraktov alebo nesplnenie podmienok a termínov podľa tohto článku, je považované za podstatné porušenie zmluvných povinností Poskytovateľa, a môže mať za následok uplatnenie zmluvnej pokuty podľa čl. XIII tejto Zmluvy.
- 4.11. Poskytovateľ je povinný monitorovať zariadenia na PpS a oznamovať Prevádzkovateľovi PS ich poruchy v prípade, že majú negatívny vplyv na aktiváciu, riadenie, deaktiváciu, prípadne monitoring PpS.





- 4.12. V prípade výskytu poruchy na zariadení poskytujúcom PpS, ktorá znemožní poskytovanie dohodnutého rozsahu PpS podľa poslednej platnej PP alebo ak je potrebné meniť diagramové body na nasadených zariadeniach poskytujúcich PpS z dôvodu zmeny prevádzkovej situácie (výpadok generátora a zmena hydrologickej situácie) na zariadeniach poskytujúcich PpS Poskytovateľa a zmeny diagramových bodov v dôsledku vnútrodenného obchodovania, potom môže Poskytovateľ v priebehu dňa navrhnúť náhradné vykrytie výpadku PpS na inom zariadení alebo zmenu diagramových bodov, zmenou PP iba v IS Prevádzkovateľa PS. Musí byť však splnená podmienka, že tým nebude narušené poskytovanie inej PpS na tomto zariadení poskytujúcom PpS. Návrh môže byť Poskytovateľom zaslaný najneskôr 30 min pred začiatkom prvej hodiny zmeny. Prevádzkovateľ PS potvrdí prostredníctvom dispečera dispečingu Prevádzkovateľa PS v IS Prevádzkovateľa PS prijatie alebo zamietnutie návrhu, najneskôr 10 minút pred začiatkom prvej hodiny platnosti zmeny. Odsúhlasením je návrh zo strany Prevádzkovateľa PS prijatý, zamietnutím návrhu nebola zmena PP od predmetnej obchodnej hodiny akceptovaná. Prijatím návrhu na zmenu PP sa táto stáva poslednou platnou PP, voči ktorej sa vyhodnocuje disponibilita PpS a dodaná RE.
- 4.13. V prípade zmeny PP, musí zmenu PP, okrem podmienok uvedených v bode 4.12., vykonať Poskytovateľ poskytujúci PpS prostredníctvom VB, ako aj Poskytovateľ PpS, ktorého zariadenia, alebo časť zariadení poskytujú PpS pre Poskytovateľa PpS z VB. Poskytovateľ PpS, ktorého zariadenie je súčasťou VB a poskytuje na nich PpS, musí zmenu PP vykonať skôr ako Poskytovateľ poskytujúci PpS prostredníctvom VB. Zmeny PP na zariadeniach Poskytovateľa PpS, ktorého zariadenia sú súčasťou VB, a aj zmeny PP Poskytovateľa poskytujúceho PpS prostredníctvom VB musia byť zaslané najneskôr 30 min pred začiatkom počiatkovej hodiny zmeny. Prevádzkovateľ PS potvrdí prostredníctvom dispečera dispečingu Prevádzkovateľa PS prijatie alebo zamietnutie návrhu najneskôr 10 minút pred začiatkom počiatkovej hodiny platnosti zmeny. Prijatím návrhu na zmenu PP sa táto stáva poslednou platnou PP, voči ktorej sa vyhodnocuje disponibilita PpS a dodaná RE.
- 4.14. Prekročenie dohodnutého objemu PpS je pri náhradnom zabezpečení možné najviac o maximálny rozsah (viď dokument Technické podmienky) na zariadenie poskytujúce PpS pre PRV, resp. minimálny rozsah na zariadenie poskytujúce PpS pre ostatné PpS a len v prípade, kedy na zariadeniach poskytujúcich PpS, na ktorých je PpS rozpísaná, nie je technicky možné realizovať nižšiu hodnotu PpS bez toho, aby sa znížil zmluvne dohodnutý objem. Prekročením zmluvne dohodnutého objemu PpS Poskytovateľovi nevzniká nárok na platbu za disponibilitu prevyšujúcu zmluvnú hodnotu.
- 4.15. Ak dôjde k náhrade PpS na zariadeniach, ktoré túto PpS podľa dennej PP neposkytovali, potom sú ceny RE na týchto zariadeniach určené tak, aby ceny dodávanej RE nahrádzajúcimi zariadeniami boli zhodné s cenou RE nahradených zariadení.
- 4.16. Ak zariadenia podľa bodu 4.15. tejto Zmluvy poskytujú PpS podľa poslednej platnej PP a náhrada je urobená rozšírením regulačných pásiem, potom ceny RE na týchto zariadeniach ostanú nezmenené.
- 4.17. V prípade, že celkový výkon PpS navýšený v zmene PP je väčší než výkon PpS v pôvodnej PP, potom ceny RE na zariadeniach poskytujúcich PpS u ktorých došlo k zmene sú priradené na najnižšie (v prípade kladnej RE), resp. najvyššie (v prípade zápornej RE) z hodnôt cien Dodávateľa v danej obchodnej hodine.
- 4.18. Poskytovateľ sa zaväzuje dodržať všetky hodnoty PpS zadané Prevádzkovateľovi PS v poslednej platnej PP. V prípade, že Poskytovateľ vedome nedodržuje poslednú prijatú PP, postupuje sa podľa čl. XIII tejto Zmluvy.
- 4.19. Prevádzkovateľ PS je oprávnený udeliť Poskytovateľovi na základe predchádzajúcej žiadosti na prevod práv a povinností z Kontraktu Poskytovateľa v IS Prevádzkovateľa PS

*Handwritten signature*



súhlas s tým, aby dohodnutý typ PpS za Poskytovateľa dodával po dohodnutú dobu iný poskytovateľ, pod podmienkou, že tento iný poskytovateľ má uzavretú s Prevádzkovateľom PS platnú a účinnú Rámcovú zmluvu o poskytovaní podporných služieb a dodávke regulačnej elektriny a spĺňa technické a obchodné podmienky na poskytovanie PpS a RE (ďalej len „Náhradný poskytovateľ“). Prevod práv a povinností z Kontraktu z Poskytovateľa na Náhradného poskytovateľa podľa predchádzajúcej vety je Poskytovateľ oprávnený uskutočniť výlučne na základe predchádzajúceho súhlasu Prevádzkovateľa PS udeleného prostredníctvom IS Prevádzkovateľa PS. Súhlas Prevádzkovateľa PS podľa tohto bodu je podmienený záväzkom Náhradného poskytovateľa s prevzatím poskytovania PpS a všetkých záväzkov Poskytovateľa voči Prevádzkovateľovi PS v zmysle tejto Zmluvy a podmienok uvedených v Prevádzkovom poriadku, a tiež v Používateľskej príručke na prevody kontraktov v IS Prevádzkovateľa PS. Zmluvné strany sa dohodli a sú si vedomé, že práva a povinnosti Náhradného poskytovateľa sa v rozsahu, v akom na neho boli z Kontraktu prevedené spravujú daným Kontraktom, Prevádzkovým poriadkom a Rámcovou zmluvou o poskytovaní podporných služieb a dodávke regulačnej elektriny, ktorú má Náhradný poskytovateľ uzatvorenú s Prevádzkovateľom PS. V prípade, ak nemožno postupovať v zmysle vyššie uvedených ustanovení tohto bodu z dôvodov spočívajúcich v IS Prevádzkovateľa PS (napríklad pre jeho nedostupnosť, výpadok, poruchu), použije Poskytovateľ vo vzťahu k prevodu práv a povinností z Kontraktu podľa tohto bodu žiadosť uvedenú v Prílohe č. 8. podpísanú poverenými osobami pre Kontrakt a pre prevod práv a povinností z Kontraktu uvedenými v Prílohe č. 1. Vyjadrenie Prevádzkovateľa PS o tom, či udelí alebo neudelí súhlas sa taktiež uskutoční písomne v zmysle Prílohy č. 8.

- 4.20. V prípade Kontraktov uzatvorených na základe výberových konaní podľa bodu 3.3.1. Prevádzkovateľ PS umožní Poskytovateľovi na základe písomnej žiadosti prevod práv a povinností z Kontraktu na Náhradného poskytovateľa. Poskytovateľ je oprávnený previesť na Náhradného poskytovateľa práva a povinnosti z Kontraktu na obdobie trvania Kontraktu alebo jeho časti v členení na jednotlivé kalendárne mesiace podľa Prílohy č. 23. Poskytovateľ je povinný písomnú žiadosť na prevod práv a povinností z Kontraktu z Poskytovateľa na Náhradného poskytovateľa doručiť Prevádzkovateľovi PS v období od 01.09. do 20.09. kalendárneho roka bezprostredne predchádzajúceho kalendárnemu roku, v ktorom prevod práv a povinností z predmetného Kontraktu má nadobudnúť účinok. Udelenie súhlasu Prevádzkovateľa PS s prevodom práv a povinností podľa tohto bodu je podmienené záväzkom Náhradného poskytovateľa s prevzatím poskytovania PpS a všetkých záväzkov Poskytovateľa voči Prevádzkovateľovi PS v zmysle Zmluvy a podmienok uvedených v Prevádzkovom poriadku. Zmluvné strany sa dohodli a sú si vedomé, že práva a povinnosti Náhradného poskytovateľa sa v rozsahu, v akom na neho boli z Kontraktu prevedené spravujú daným Kontraktom, Prevádzkovým poriadkom a Rámcovou zmluvou o poskytovaní podporných služieb a dodávke regulačnej elektriny, ktorú má Náhradný poskytovateľ uzatvorenú s Prevádzkovateľom PS. V prípade takéhoto prevodu práv a povinností z Kontraktu sa objem prevádzaného výkonu, ktorý je predmetom prevodu práv a povinností nezapočítava do limitu určeného Prevádzkovým poriadkom pre Kontrakty uzatvorené na základe výberových konaní podľa bodov 3.3.2. a 3.3.3. Náhradný poskytovateľ je povinný upraviť výšku finančného zabezpečenia v súlade s Prílohou č. 22 v zmysle podmienok uvedených v bode 11.2.
- 4.21. Prevádzkovateľ PS oznámi Poskytovateľovi a Náhradnému poskytovateľovi vyjadrenie k písomnej žiadosti podľa bodu 4.20. v období najneskôr do 30.09. kalendárneho roka, v ktorom bola Prevádzkovateľovi PS predmetná písomná žiadosť Poskytovateľa doručená.
- 4.22. Pre účely tejto Zmluvy sa Kontrakt uzatvorený podľa bodu 3.3.1. vrátane Kontraktu v časti práv a povinností, ktoré Poskytovateľ v súlade so Zmluvou previedol na Náhradného



poskytovateľa považuje pre obdobie kalendárneho roka resp. pre obdobie, ktorého sa prevod týka, za strednodobý Kontrakt, a to odo dňa 30.09. predchádzajúceho kalendárneho roka.

- 4.23. Prevádzkovateľ PS pri prijímaní PP nezodpovedá za prenos dát elektronickou cestou medzi Poskytovateľom a IS Prevádzkovateľa PS. Zmluvné strany sú však povinné navzájom a bezodkladne sa informovať v prípade, ak dôjde k poruche prenosu dát, o ktorej majú vedomosť, a ktorá by mohla mať za následok, že PP nebude doručená Prevádzkovateľovi PS, a tiež dohodnúť náhradný prenos dát.
- 4.24. Pokiaľ z dôvodu poruchy prenosu dát medzi zariadením Poskytovateľa a serverom Prevádzkovateľa PS nedošlo k zapísaniu prípravy prevádzky alebo k predloženiu Ponuky na PpS, a Ponuky na RE, a k ich registrácii, nezakladá táto situácia žiaden nárok na náhradu škody Poskytovateľovi, ani akékoľvek iné plnenie Prevádzkovateľa PS voči Poskytovateľovi a žiadne ustanovenie tejto Zmluvy nesmie byť vykladané v tomto zmysle.
- 4.25. Prevádzkovateľ PS nie je povinný uskutočňovať kontrolu údajov odovzdaných Poskytovateľom a upozornenie na prípadný rozpor nie je povinnosťou Prevádzkovateľa PS. Neuskutočnenie kontroly údajov odovzdaných Poskytovateľom zo strany Prevádzkovateľa PS, alebo neupozornenie na prípadný rozpor zo strany Prevádzkovateľa PS sa nepovažuje za porušenie Zmluvy. Poskytovateľ nie je zbavený zodpovednosti za dopady a dôsledky prípadného neplnenia Zmluvy.
- 4.26. V prípade stavu núdze v plynárenstve sa pri plnení tejto Zmluvy Zmluvné strany riadia príslušnými platnými právnymi predpismi upravujúcimi stav núdze.
- 4.27. V prípade stavu núdze v plynárenstve Poskytovateľ zadá, po dohode s Prevádzkovateľom PS, zmenu PP, ktorá odráža dohodnuté množstvá PpS. Stanovenie a uplatnenie zmluvných pokút v stave núdze, rieši Prevádzkovateľ PS s každým Poskytovateľom, ktorý je viazaný na odber zemného plynu, jednotlivo, podľa okolností, ktoré nastali počas stavu núdze, a dokázateľne mu neumožnili plniť všetky Kontrakty, stanovené podľa tejto Zmluvy.
- 4.28. Pokiaľ má Poskytovateľ technický problém so zadaním akéhokoľvek typu PP do IS PPS, môže po predchádzajúcom telefonickom dohovore s Prevádzkovateľom PS zabezpečiť vloženie PP do systému IS PPS náhradným spôsobom. Poskytovateľ je v takomto prípade povinný poslať najneskôr 1 hodinu (30 minút v prípade prevádzky podľa bodu 4.12. Zmluvy) pred ukončením podávania PP e-mailom žiadosť o vykonanie náhradného vloženia PP do IS PPS, ktorej súčasťou bude súbor v štandardnom formáte s vyplnenými požadovanými hodnotami PP. Po doručení žiadosti Prevádzkovateľ PS zabezpečí vloženie do IS PPS, a o výsledku náhradného vloženia informuje Poskytovateľa e-mailom.

## Článok V

### Hodnotenie objemu a kvality poskytovaných podporných služieb

- 5.1. Hodnotenie objemu a kvality poskytovaných PpS sa uskutočňuje v zmysle platných Technických podmienok.
- 5.2. Prevádzkovateľ PS uskutočňuje priebežné denné vyhodnocovanie objemu poskytnutých PpS súčasne s kontrolou kvality poskytovaných PpS. Prevádzkovateľ PS sprístupní Poskytovateľovi v IS Prevádzkovateľa PS denné vyhodnotenie objemu poskytnutých PpS do 13:00 nasledujúceho pracovného dňa. V pondelok a v pracovných dňoch, ktorým predchádza minimálne jeden nepracovný deň, sa vyhodnotenie sprístupní do 16:00.





V prípade nedostupnosti IS Prevádzkovateľa PS na strane Prevádzkovateľa PS, zašle Prevádzkovateľ PS denné vyhodnotenie e-mailom na adresu Osobám povereným pre Hodnotenie a kontrolu.

- 5.3. Základom pre hodnotenie objemu a kvality poskytovaných PpS sú skutočné hodnoty výkonov, ktoré Poskytovateľ zasiela a Prevádzkovateľ PS prijíma v reálnom čase v súlade s platnými Technickými podmienkami, a záznamy v dispečerskej dokumentácii. Tieto údaje sú kontrolované vo vzťahu k poslednej platnej PP. V prípade, ak Poskytovateľ nedoručí Prevádzkovateľovi PS hodnoty do RIS SED alebo RIS ZD v reálnom čase, nie je možné uskutočniť hodnotenie objemu a kvality PpS, v dôsledku čoho bude disponibilný výkon poskytovaných PpS za čas, pre ktorý neboli hodnoty Poskytovateľom v súlade s týmto bodom riadne doručené, vyhodnotený ako nulový, čím nie je dotknuté právo Prevádzkovateľa PS uplatniť si sankcie v zmysle tejto Zmluvy. Hodnotenie pre každú obchodnú hodinu obsahuje uznaný disponibilný výkon PpS, čas poskytovania a plnenie kritérií kvality pre jednotlivé PpS a zariadenia.
- 5.4. Poskytovateľ musí na zariadeniach poskytujúcich PpS (vrátane fiktívneho bloku), okrem zariadenia poskytujúceho SRV a okrem zmien Pdg pri prechode v hodine, dodržiavať v rámci obchodnej hodiny konštantné Pdg vo výške z poslednej platnej PP. Zmena Pdg pri prechode v hodine musí byť vykonaná rovnomerne, rešpektujúc technické obmedzenia zariadení, v časovom rozmedzí 5 minút pred začiatkom obchodnej hodiny až 5 minút po začiatku obchodnej hodiny.
- 5.5. Poskytovateľ ponúka na svojich zariadeniach PpS vo výške podľa poslednej platnej PP. Pokiaľ sú v reálnom čase ponúkané väčšie hodnoty PpS oproti poslednej platnej PP, vo vyhodnotení disponibilnosti sa akceptuje iba objem PpS do výšky poslednej platnej PP.
- 5.6. V prípade nesúhlasu Poskytovateľa s denným vyhodnotením, môže Poskytovateľ reklamovať tieto údaje v súlade s platným Prevádzkovým poriadkom. Poskytovateľ môže uplatniť reklamáciu denného vyhodnotenia najneskôr do 5 pracovných dní od jeho sprístupnenia v IS Prevádzkovateľa PS prostredníctvom IS Prevádzkovateľa PS.
- 5.7. Prevádzkovateľ PS preverí reklamované údaje a do 6 pracovných dní od podania reklamácie informuje Poskytovateľa o výsledku preverenia prostredníctvom IS Prevádzkovateľa PS. Pokiaľ Prevádzkovateľ PS reklamáciu uzná úplne alebo čiastočne, sprístupní opravené vyhodnotenie v IS Prevádzkovateľa PS.
- 5.8. V prípade, že v procese reklamácie nedôjde k vyriešeniu a odstráneniu rozporu, Poskytovateľ vystaví Prevádzkovateľovi PS faktúru za poskytnuté PpS iba v rozsahu obojstranne schváleného vyhodnotenia. V takom prípade obojstranne schválené vyhodnotenie neobsahuje vyhodnotenie obchodných hodín, ktoré sú predmetom sporu.
- 5.9. V častiach vyhodnotenia PpS, ktoré sú predmetom sporu, sa následne postupuje podľa čl. XV tejto Zmluvy.
- 5.10. Prevádzkovateľ PS pre účely zverejnenia vyhodnotenia nezodpovedá za prenos dát elektronickou cestou medzi Prevádzkovateľom PS a Poskytovateľom. Zmluvné strany sú povinné navzájom sa bezodkladne informovať v prípade, ak dôjde k poruche prenosu dát, o ktorej majú vedomosť, a ktorá by mohla mať za následok nedodržanie záväzkov Prevádzkovateľa PS súvisiacich so sprístupnením vyhodnotenia PpS v IS Prevádzkovateľa PS.
- 5.11. Prevádzkovateľ PS sprístupní Poskytovateľovi mesačné vyhodnotenie PpS poskytovaných Poskytovateľom po jednotlivých obchodných hodinách v IS Prevádzkovateľa, po zohľadnení reklamácií najneskôr 11. pracovný deň po skončení kalendárneho mesiaca do 13:00. Mesačné vyhodnotenie obsahuje obchodné a technické vyhodnotenie poskytovania všetkých PpS sumárne za všetky zariadenia, ktoré poskytovali PpS v členení podľa



jednotlivých druhov PpS dodaných Prevádzkovateľovi PS zo strany Poskytovateľa na základe všetkých Kontraktov.

- 5.12. V prípade nesúhlasu Poskytovateľa s mesačným vyhodnotením, má Poskytovateľ právo uskutočniť spolu s Prevádzkovateľom PS kontrolu podkladov pre vyhodnotenie.
- 5.13. Pokiaľ v prípade poskytovania TRV15MIN+/-, TRV10MIN+/- a TRV3MIN+/- na prečerpávacej vodnej elektrárni (ďalej len „PVE“) nie je splnené kritérium disponibilnej energie PVE, disponibilný výkon z PP bude vo vyhodnotení obchodného dňa znížený nasledovne. V obchodných hodinách daného dňa je uznaný iba výkon do takej veľkosti, ktorý zodpovedá disponibilnej energii na začiatku obchodného dňa so zohľadnením energie na turbínovú a prečerpávaciu prevádzku podľa PP a účinnosti prečerpávacieho cyklu.
- 5.14. V prípade poskytovania PpS zo zahraničia je vyhodnotenie vykonané na základe potvrdenia zahraničného prevádzkovateľa PS, do ktorej je zariadenie poskytujúce PpS pripojené a záznamov dispečerskej dokumentácie Prevádzkovateľa PS. Poskytovateľ zabezpečí, aby toto potvrdenie bolo doručené Prevádzkovateľovi PS do 5 pracovných dní po skončení kalendárneho mesiaca v písomnej, alebo elektronickej forme. Potvrdenie bude doručené Osobám povereným pre Technické a obchodné hodnotenie a kontrolu na strane Prevádzkovateľa PS vo forme tabuľky podľa vzoru uvedeného v Prílohe č. 13 tejto Zmluvy.
- 5.15. V prípade poskytovania PpS PRV zo zahraničnej PS bude Poskytovateľovi hradená len poskytnutá disponibilita. Regulačná elektrina, aktivovaná z tejto PpS nebude Poskytovateľovi vyhodnocovaná a Poskytovateľovi nenáleží žiadna platba.
- 5.16. Prevádzkovateľ PS si vyhradzuje právo opravy zverejneného denného vyhodnotenia objemu poskytovaných PpS najneskôr do sprístupnenia mesačného vyhodnotenia. V prípade, keď PPS dodatočne zistí skutočnosti, ktoré majú zásadný vplyv na vyhodnotenie objemu PpS, okamžite upovedomí Poskytovateľa o vykonanej oprave vyhodnotenia e-mailom. Poskytovateľ môže v tomto prípade uplatniť reklamáciu na opravené vyhodnotenie e-mailom do dvoch pracovných dní od doručenia opraveného vyhodnotenia.
- 5.17. V prípade zlyhania komunikácie medzi terminálmi ASDR slúžiacich na účely dispečerského riadenia Poskytovateľa a Prevádzkovateľa PS je možná telefonická aktivácia/deaktivácia PpS typu TRV, ZNO a ZVO v súlade s príslušnou platnou prevádzkovou inštrukciou. Telefonická aktivácia/deaktivácia je možná len v prípade vzájomného súhlasu medzi dispečermi dispečingov Prevádzkovateľa PS a Poskytovateľa. Tento súhlas je platný maximálne 24 hodín od času zaznamenaného v dispečerskom denníku Prevádzkovateľa PS. Poskytovateľ je povinný v prípade súhlasu obratom zaslať potvrdzujúci e-mail, podľa vzoru uvedeného v Prílohe č. 21 Zmluvy. Tento e-mail je potrebné zaslať najneskôr do dvoch hodín od uzatvorenia súhlasu na adresy osôb poverených uvedených v Prílohe č. 21 Zmluvy. V prípade nedoručenia potvrdzujúceho e-mailu zo strany Poskytovateľa súhlas nie je platný. Po uplynutí doby platnosti súhlasu, je možné v prípade pretrvávania poruchy komunikácie a záujmu dispečerov Poskytovateľa a Prevádzkovateľa PS, vyššie uvedený postup zopakovať. Počas doby platnosti telefonической aktivácie/deaktivácie nebude disponibilný výkon poskytovanej PpS vyhodnotený, a zároveň si Prevádzkovateľ PS nebude uplatňovať zmluvnú pokutu.
- 5.18. Prevádzkovateľ PS nezodpovedá za škodu alebo výdavky, ktoré vzniknú Poskytovateľovi v súvislosti s prenosom dát elektronicou cestou medzi Prevádzkovateľom PS a Poskytovateľom vo vzťahu k požiadavke na prenos dát v reálnom čase.

## Článok VI

### Spôsob aktivácie podporných služieb a dodávka regulačnej elektriny

- 6.1. Regulačná elektrina zo zariadení poskytujúcich PpS je dodaná na základe aktivácie PpS. Aktivácia sa realizuje riadiacimi signálmi RIS SED Prevádzkovateľa PS alebo príkazmi dispečera dispečingu Prevádzkovateľa PS. Regulačná elektrina je dodaná v rozsahu týchto signálov alebo príkazov.
- 6.2. Pre nastavenia dovoľených trendov v centrálnom regulátore SRV v RIS SED určí Poskytovateľ požadovanú hodnotu dovoľeného trendu SRV pre každé svoje zariadenie certifikované pre SRV. Táto hodnota musí byť väčšia alebo rovná 1,5 MW a menšia alebo rovná hodnote dovoľeného trendu nastaveného na regulátore zariadenia pri certifikácii podľa platného Certifikátu. Zároveň hodnota dovoľeného trendu stanovuje, že certifikovaná hodnota SRV z platného Certifikátu SRV pre dané zariadenie je aktivovaná do 15 minút. Hodnotu požadovaného dovoľeného trendu pre SRV uvedie Poskytovateľ pre každé svoje zariadenie certifikované pre PpS typu SRV do tabuľky v Prílohe č.19 tejto Zmluvy. V prípade poskytovania PpS typu SRV prostredníctvom VB, kde je potrebné zasielanie dynamickej rampy/dovoľeného trendu SRV v reálnom čase, uvedie Poskytovateľ v Prílohe č. 19 tejto Zmluvy maximálny dovoľený trend VB.
- 6.3. Prevádzkovateľ PS má právo vykonať kontrolu aktivácie zariadenia poskytujúceho PpS. Kontrolná aktivácia sa vykoná na základe náhodného výberu zo všetkých zariadení poskytujúcich PpS uvedených v dennej PP. Kontrolná aktivácia bude vykonávaná maximálne jedenkrát v ET. Podmienky vykonávania kontroly aktivácie sú stanovené v Prevádzkovom poriadku a dokumente Technické podmienky.
- 6.4. Veľkosť aktivovanej RE je zohľadnená pri výpočte odchýlky v zmysle Prevádzkového poriadku OKTE, a.s.
- 6.5. Prevádzkovateľ PS nezodpovedá za škodu, alebo výdavky, ktoré vzniknú v súvislosti s prenosom dát elektronickou cestou medzi Prevádzkovateľom PS a Poskytovateľom vo vzťahu k požiadavke na aktiváciu/deaktiváciu PpS v reálnom čase.

## Článok VII

### Vyhodnotenie a ocenenie regulačnej elektriny

- 7.1. Vyhodnotenie objemu obstaranej RE je vykonávaný Prevádzkovateľom PS v súlade s dokumentom Technické podmienky.
- 7.2. Výsledná hodnota ocenenia RE je Prevádzkovateľom PS vyhodnocovaná v každej obchodnej hodine (v štvrt' hodinovom rozlíšení) ako súčin množstva vyhodnoteného objemu RE v MWh, určeného podľa čl. VII tejto Zmluvy a ceny určenej podľa čl. IX tejto Zmluvy.
- 7.3. Prevádzkovateľ PS uskutočňuje priebežné denné vyhodnocovanie objemu a ocenenia RE a sprístupní ho Dodávateľovi v IS Prevádzkovateľa PS. Vyhodnotenie objemu obstaranej RE sa uskutočňuje v dvoch etapách:



- 7.3.1. Predbežné vyhodnotenie objemu a ocenenia RE sprístupní Prevádzkovateľ PS v IS Prevádzkovateľa PS a zasiela ich do informačného systému zúčtovateľa odchýlok (ďalej len „ISZO“) denne do 09:00 za predchádzajúci deň.
- 7.3.2. V druhej etape denného vyhodnotenia Prevádzkovateľ PS sprístupní v IS Prevádzkovateľa PS a zašle do ISZO finálne vyhodnotenie objemu a ocenenia RE do 13:00 nasledujúceho pracovného dňa. V pondelok a v pracovných dňoch, ktorým predchádza minimálne jeden nepracovný deň sa vyhodnotenie sprístupní v IS Prevádzkovateľa PS a zašle do ISZO do 16:00.
- 7.4. RE dodávanú z VB vyhodnocuje Prevádzkovateľ PS sumárne za celý VB. V prípade ak Poskytovateľ využíva pre dodávku RE zariadenia, ktoré sú pripojené do zahraničnej PS, bude Prevádzkovateľ PS samostatne vyhodnocovať veľkosť RE dodanej zo zariadení VB v zahraničnej PS. Prevádzkovateľ PS sprístupní predbežné vyhodnotenie RE sumárne za celý VB Dodávateľovi RE z VB (ďalej len „Prevádzkovateľ VB“) denne do 7:00 v IS Prevádzkovateľa PS. Finálne vyhodnotenie RE dodanej z VB sprístupní Prevádzkovateľ PS Prevádzkovateľovi VB do 11:30 nasledujúceho pracovného dňa v IS Prevádzkovateľa PS.
- 7.5. Prevádzkovateľ VB vykoná rozdelenie dodanej RE medzi jednotlivých Poskytovateľov, ktorých zariadenia sú umiestnené v regulačnej oblasti Prevádzkovateľa PS spolupracujúcich vo VB, a sprístupní ho v IS Prevádzkovateľa PS. V prípade predbežného rozdelenia dodanej RE do 7:45 nasledujúceho dňa a v prípade finálneho rozdelenia dodanej RE do 12:30 nasledujúceho pracovného dňa.
- 7.6. Veľkosť vyhodnotenej RE dodanej zo zariadení VB zo zahraničnej PS nemôže Prevádzkovateľ VB pri delení RE pre jednotlivých poskytovateľov VB meniť. Rozdelenie vyhodnotenej RE vykoná Prevádzkovateľ VB na základe sprístupneného vyhodnotenia v bode 7.7. tejto Zmluvy, takým spôsobom, aby sa suma RE jednotlivých poskytovateľov VB zhodovala s veľkosťou vyhodnotenej RE, ktoré uskutočnil Prevádzkovateľ PS za celý VB. V prípade ak to tak nie je, Prevádzkovateľ PS zamietne rozdelenie RE uskutočnené Prevádzkovateľom VB a jednotlivým poskytovateľom spolupracujúcim vo VB vyhodnotí nulový objem RE, ktorý zašle do ISZO. Toto sa vzťahuje na predbežné a aj finálne rozdelenie RE zo strany Prevádzkovateľa VB podľa bodu 7.5. tejto Zmluvy.
- 7.7. Vyhodnotenie objemu RE sa vykonáva s presnosťou na tri desatinné miesta za každú obchodnú hodinu v štvrt' hodinovom rozlíšení. Ocenenie RE sa vykonáva s presnosťou na štyri desatinné miesta. V prípade nedostupnosti IS Prevádzkovateľa PS na strane Prevádzkovateľa PS zašle Prevádzkovateľ PS denné vyhodnotenie e-mailom na adresu Osobám povereným pre Hodnotenie a kontrolu.
- 7.8. V prípade nesúhlasu Dodávateľa s denným vyhodnotením, môže Dodávateľ reklamovať tieto údaje v súlade s platným Prevádzkovým poriadkom v IS Prevádzkovateľa PS.
- 7.9. Dodávateľ môže uplatniť reklamáciu denného vyhodnotenia najneskôr do 5 pracovných dní od sprístupnenia finálneho vyhodnotenia v IS Prevádzkovateľa PS prostredníctvom IS Prevádzkovateľa PS.
- 7.10. Prevádzkovateľ PS preverí reklamované údaje a do 6 pracovných dní od podania reklamácie informuje Dodávateľa o výsledku preverenia prostredníctvom IS Prevádzkovateľa PS. Pokiaľ Prevádzkovateľ PS reklamáciu uzná úplne alebo čiastočne, sprístupní opravené vyhodnotenie v IS Prevádzkovateľa PS a zašle do ISZO.
- 7.11. V častiach vyhodnotenia dodanej RE, ktoré sú predmetom riešenia sporov, sa následne postupuje podľa čl. XV tejto Zmluvy.
- 7.12. Prevádzkovateľ PS pre účely zverejnenia vyhodnotenia nezodpovedá za prenos dát elektronicou cestou medzi Prevádzkovateľom PS a Dodávateľom. Zmluvné strany sú však povinné navzájom sa bezodkladne informovať v prípade, ak dôjde k poruche prenosu dát,



Handwritten signature and initials in blue ink.

o ktorej majú vedomosť, a ktorá by mohla mať za následok nedodržanie záväzkov Prevádzkovateľa PS súvisiacich so sprístupnením vyhodnotenia RE v IS Prevádzkovateľa PS.

- 7.13. Zúčtovanie a vysporiadanie RE, na základe údajov poskytnutých Prevádzkovateľom PS, zabezpečí OKTE, a.s.

## Článok VIII Cena za podporné služby

- 8.1. Cena za poskytované PpS sa riadi dohodou Zmluvných strán podľa bodu 3.3. a 3.4. tejto Zmluvy a platnými rozhodnutiami ÚRSO. V prípade poskytovania PpS, ktorých maximálna cena je regulovaná, Poskytovateľovi nemôže byť uhradená cena vyššia ako je regulovaná cena pre príslušnú PpS.
- 8.2. Platba za disponibilitu PpS bude uhrádzaná Prevádzkovateľom PS Poskytovateľovi mesačne, v súlade s čl. X tejto Zmluvy. Po skončení bežného mesiaca je platba vypočítaná ako súčet súčinov jednotkových zmluvných cien príslušnej PpS a vyhodnotenej disponibility príslušnej PpS v jednotlivých obchodných hodinách daného mesiaca, maximálne do výšky zmluvných Kontraktov. Podrobnosti výpočtu platby pre jednotlivé PpS sú uvedené v čl. X tejto Zmluvy.
- 8.3. V prípade, ak Poskytovateľ uspel pre konkrétny druh PpS vo viacerých výberových konaniach, prípadne má uzatvorenú priamu zmluvu pre tento druh PpS a túto PpS nezabezpečil pre Prevádzkovateľa PS v potrebnej kvalite a rozsahu, tak sa platba za disponibilitu kráti od najvyššej jednotkovej ceny zo všetkých Kontraktov na danú PpS v príslušnej obchodnej hodine.
- 8.4. Zmluvné strany sa dohodli, že ak v priebehu trvania Zmluvy a Kontraktu dôjde na základe rozhodnutia ÚRSO k zmene regulovanej ceny pre príslušný typ PpS jej znížením, ceny dohodnuté medzi Zmluvnými stranami na základe Zmluvy budú odo dňa účinnosti takéhoto rozhodnutia znížené takým spôsobom, aby ich výška zodpovedala maximálnej cene stanovenej v predmetnom rozhodnutí a budú prepočítané podľa maximálnej ceny stanovenej v predmetnom rozhodnutí.

## Článok IX Cena regulačnej elektriny

- 9.1. Cenu RE Dodávateľ zadá podľa bodu 4.3. tejto Zmluvy v súlade s aktuálne platným rozhodnutím ÚRSO.
- 9.2. Platba za dodanú RE bude uhrádzaná Dodávateľovi spoločnosťou OKTE, a.s., a informácie o cene aktivovanej RE zasiela Prevádzkovateľ PS zúčtovateľovi odchýlok.

## Článok X

### Platobné a fakturačné podmienky za disponibilitu poskytnutých podporných služieb

- 10.1. Za poskytovanie PRV sa pre každý obchodný prípad dohodne cena uvedená pre všetky hodiny daného obchodného intervalu v potvrdení o akceptácii ponuky. Dohodnutá cena v EUR je hrazená za každý MW a hodinu skutočne poskytnutej disponibilite regulačného výkonu PRV, pre využitie v oboch smeroch od bazového bodu, na základe odsúhlaseného vyhodnotenia až do výšky dohodnutej pre danú obchodnú hodinu podľa všetkých Kontraktov v súlade s bodom 4.3. resp. 4.4. tejto Zmluvy. Uhrádza sa len skutočne poskytnutá rezerva regulačného výkonu PRV v každej obchodnej hodine, až do celkovej výšky zmluvných Kontraktov. V prípade viacerých ponukových cien Poskytovateľa v danej obchodnej hodine akceptovaných Prevádzkovateľom PS v jednotlivých výberových konaniach, prípadne priamou zmluvou, bude platba za disponibilitu, v prípade jej neplnenia, znížená od najvyššej jednotkovej ceny Poskytovateľa v danej obchodnej hodine.
- 10.2. Za poskytovanie SRV sa pre každý obchodný prípad dohodne cena uvedená pre všetky hodiny daného obchodného intervalu v potvrdení o akceptácii ponuky. Dohodnutá cena v EUR je hrazená za každý MW a hodinu skutočne poskytnutej rezervy regulačného výkonu SRV na základe odsúhlaseného vyhodnotenia až do výšky dohodnutej pre danú obchodnú hodinu podľa všetkých Kontraktov v súlade s bodom 4.3. resp. 4.4. tejto Zmluvy. Uhrádza sa len skutočne poskytnutá rezerva regulačného výkonu SRV v každej obchodnej hodine, až do celkovej výšky zmluvných Kontraktov. V prípade viacerých ponukových cien Poskytovateľa v danej obchodnej hodine akceptovaných Prevádzkovateľom PS v jednotlivých výberových konaniach, prípadne priamou zmluvou, bude platba za disponibilitu, v prípade jej neplnenia znížená od najvyššej jednotkovej ceny Poskytovateľa v danej obchodnej hodine.
- 10.3. Za poskytovanie TRV3MIN+ sa dohodne cena uvedená pre všetky hodiny daného obchodného intervalu v potvrdení o akceptácii ponuky. Dohodnutá cena v EUR je hrazená za každý MW a hodinu skutočne poskytnutého rezervovaného výkonu v TRV3MIN+ na základe odsúhlaseného vyhodnotenia až do výšky dohodnutej pre danú obchodnú hodinu podľa všetkých Kontraktov v súlade s bodom 4.3. resp. 4.4. tejto Zmluvy. Uhrádza sa len skutočne poskytnutý rezervovaný výkon v TRV3MIN+ v každej obchodnej hodine, až do celkovej výšky zmluvných Kontraktov. V prípade viacerých ponukových cien Poskytovateľa v danej obchodnej hodine akceptovaných Prevádzkovateľom PS v jednotlivých výberových konaniach, prípadne priamou zmluvou, bude platba za disponibilitu, v prípade jej neplnenia znížená od najvyššej jednotkovej ceny Poskytovateľa v danej obchodnej hodine.
- 10.4. Za poskytovanie TRV3MIN- sa dohodne cena uvedená pre všetky hodiny daného obchodného intervalu v potvrdení o akceptácii ponuky. Dohodnutá cena v EUR je hrazená za každý MW a hodinu skutočne poskytnutého rezervovaného výkonu v TRV3MIN- na základe odsúhlaseného vyhodnotenia až do výšky dohodnutej pre danú obchodnú hodinu podľa všetkých Kontraktov v súlade s bodom 4.3. resp. 4.4. tejto Zmluvy. Uhrádza sa len skutočne poskytnutý rezervovaný výkon v TRV3MIN- v každej obchodnej hodine, až do celkovej výšky zmluvných Kontraktov. V prípade viacerých ponukových cien Poskytovateľa v danej obchodnej hodine akceptovaných Prevádzkovateľom PS v jednotlivých výberových konaniach, prípadne priamou zmluvou, bude platba za disponibilitu, v prípade jej neplnenia znížená od najvyššej jednotkovej ceny Poskytovateľa v danej obchodnej hodine.



Handwritten signatures in blue ink at the bottom left of the page.



- 10.5. Za poskytovanie TRV10MIN+ sa dohodne cena uvedená pre všetky hodiny daného obchodného intervalu v potvrdení o akceptácii ponuky. Dohodnutá cena v EUR je hradená za každý MW a hodinu skutočne poskytnutého rezervovaného výkonu v TRV10MIN+ na základe odsúhlaseného vyhodnotenia až do výšky dohodnutej pre danú obchodnú hodinu podľa všetkých Kontraktov v súlade s bodom 4.3. resp. 4.4. tejto Zmluvy. Uhrádza sa len skutočne poskytnutý rezervovaný výkon v TRV10MIN+ v každej obchodnej hodine, až do celkovej výšky zmluvných Kontraktov. V prípade viacerých ponukových cien Poskytovateľa v danej obchodnej hodine akceptovaných Prevádzkovateľom PS v jednotlivých výberových konaniach, prípadne priamou zmluvou, bude platba za disponibilitu, v prípade jej neplnenia znížená od najvyššej jednotkovej ceny Poskytovateľa v danej obchodnej hodine.
- 10.6. Za poskytovanie TRV10MIN- sa dohodne cena uvedená pre všetky hodiny daného obchodného intervalu v potvrdení o akceptácii ponuky. Dohodnutá cena v EUR je hradená za každý MW a hodinu skutočne poskytnutého rezervovaného výkonu v TRV10MIN- na základe odsúhlaseného vyhodnotenia až do výšky dohodnutej pre danú obchodnú hodinu podľa všetkých Kontraktov v súlade s bodom 4.3. resp. 4.4. tejto Zmluvy. Uhrádza sa len skutočne poskytnutý rezervovaný výkon v TRV10MIN- v každej obchodnej hodine, až do celkovej výšky zmluvných Kontraktov. V prípade viacerých ponukových cien Poskytovateľa v danej obchodnej hodine akceptovaných Prevádzkovateľom PS v jednotlivých výberových konaniach, prípadne priamou zmluvou, bude platba za disponibilitu, v prípade jej neplnenia znížená od najvyššej jednotkovej ceny Poskytovateľa v danej obchodnej hodine.
- 10.7. Za poskytovanie TRV15MIN+ sa dohodne cena uvedená pre všetky hodiny daného obchodného intervalu v potvrdení o akceptácii ponuky. Dohodnutá cena v EUR je hradená za každý MW a hodinu skutočne poskytnutej rezervy regulačného výkonu TRV15MIN+ na základe odsúhlaseného vyhodnotenia až do výšky dohodnutej pre danú obchodnú hodinu podľa všetkých Kontraktov v súlade s bodom 4.3. resp. 4.4. tejto Zmluvy. Uhrádza sa len skutočne poskytnutá rezerva regulačného pásma TRV15MIN+ v každej obchodnej hodine, až do celkovej výšky zmluvných Kontraktov. V prípade viacerých ponukových cien Poskytovateľa v danej obchodnej hodine akceptovaných Prevádzkovateľom PS v jednotlivých výberových konaniach, prípadne priamou zmluvou, bude platba za disponibilitu, v prípade jej neplnenia znížená od najvyššej jednotkovej ceny Poskytovateľa v danej obchodnej hodine.
- 10.8. Za poskytovanie TRV15MIN- sa dohodne cena uvedená pre všetky hodiny daného obchodného intervalu v potvrdení o akceptácii ponuky. Dohodnutá cena v EUR je hradená za každý MW a hodinu skutočne poskytnutého regulačného výkonu TRV15MIN- na základe odsúhlaseného vyhodnotenia až do výšky dohodnutej pre danú obchodnú hodinu podľa všetkých Kontraktov v súlade s bodom 4.3. resp. 4.4. tejto Zmluvy. Uhrádza sa len skutočne poskytnutá rezerva regulačného pásma TRV15MIN- v každej obchodnej hodine, až do celkovej výšky zmluvných Kontraktov. V prípade viacerých ponukových cien Poskytovateľa v danej obchodnej hodine akceptovaných Prevádzkovateľom PS v jednotlivých výberových konaniach, prípadne priamou zmluvou, bude platba za disponibilitu, v prípade jej neplnenia znížená od najvyššej jednotkovej ceny Poskytovateľa v danej obchodnej hodine.
- 10.9. Za poskytovanie ZNO sa dohodne cena uvedená pre všetky hodiny daného obchodného intervalu v potvrdení o akceptácii ponuky. Dohodnutá cena v EUR je hradená za každý MW a hodinu skutočne poskytnutej rezervy regulačného výkonu ZNO na základe odsúhlaseného vyhodnotenia až do výšky dohodnutej pre danú obchodnú hodinu podľa všetkých Kontraktov v súlade s bodom 4.3. resp. 4.4. tejto Zmluvy. Uhrádza sa len skutočne poskytnutá rezerva regulačného pásma ZNO v každej obchodnej hodine, až do



celkovej výšky zmluvných Kontraktov. V prípade viacerých ponukových cien Poskytovateľa v danej obchodnej hodine akceptovaných Prevádzkovateľom PS v jednotlivých výberových konaniach, prípadne priamou zmluvou, bude platba za disponibilitu, v prípade jej neplnenia znížená od najvyššej jednotkovej ceny Poskytovateľa v danej obchodnej hodine.

- 10.10. Za poskytovanie ZVO sa dohodne cena uvedená pre všetky hodiny daného obchodného intervalu v potvrdení o akceptácii ponuky. Dohodnutá cena v EUR je hrazená za každý MW a hodinu skutočne poskytnutej rezervy regulačného výkonu ZVO na základe odsúhlaseného vyhodnotenia až do výšky dohodnutej pre danú obchodnú hodinu podľa všetkých Kontraktov v súlade s bodom 4.3. resp. 4.4. tejto Zmluvy. Uhrádza sa len skutočne poskytnutá rezerva regulačného pásma ZVO v každej obchodnej hodine, až do celkovej výšky zmluvných Kontraktov. V prípade viacerých ponukových cien Poskytovateľa v danej obchodnej hodine akceptovaných Prevádzkovateľom PS v jednotlivých výberových konaniach, prípadne priamou zmluvou, bude platba za disponibilitu, v prípade jej neplnenia znížená od najvyššej jednotkovej ceny Poskytovateľa v danej obchodnej hodine.
- 10.11. Platby za poskytovanie PpS sú stanovené na základe vyhodnotenia v IS Prevádzkovateľa PS. Prevádzkovateľ PS uhradí na účet Poskytovateľa v priebehu jednotlivých kalendárnych mesiacov jednu platbu zálohovej faktúry podľa bodu 10.12. tejto Zmluvy za poskytované PpS, ktoré sú predmetom Kontraktov uzatvorených podľa Zmluvy. Výška zálohovej platby na nasledujúci mesiac sa vypočíta v posledný kalendárny deň predchádzajúceho mesiaca, zo všetkých platných Kontraktov Poskytovateľa k tomuto dňu.
- 10.12. V priebehu každého kalendárneho mesiaca Prevádzkovateľ PS vystaví do 14. dňa mesiaca zálohovú faktúru v mene a na účet Poskytovateľa, na všetky poskytované PpS vo výške 60 % z celkových predpokladaných mesačných platieb podľa bodu 10.11. tejto Zmluvy v jednej splátke, pričom v platbe bude už zakalkulovaná DPH, okrem prípadu, že sa jedná o zahraničného poskytovateľa.

Prevádzkovateľ PS uhradí na účet Poskytovateľa platbu v takomto rozsahu:

- 10.12.1. jedna splátka 18. deň príslušného kalendárneho mesiaca 60 % z predpokladaných mesačných platieb.

Prevádzkovateľ PS vystaví a doručí scan zálohovej faktúry Poskytovateľovi na e-mailovú adresu uvedenú v Prílohe č. 1 tejto Zmluvy. Faktúra musí mať náležitosti podľa platných právnych predpisov.

- 10.13. Poskytovanie jednotlivých druhov PpS, ktoré je predmetom jednotlivých Kontraktov, sa bude fakturovať mesačne, a to na základe a v rozsahu odsúhlaseného mesačného vyhodnotenia poskytovania PpS. Vyúčtovanie bude realizované jednou faktúrou za všetky plnenia poskytnuté v danom mesiaci podľa Zmluvy formou selfbillingu. Prevádzkovateľ PS vystaví vyúčtovaciu faktúru v mene a na účet Poskytovateľa najneskôr do 15. dňa mesiaca nasledujúceho po mesiaci, ktorého sa vyúčtovanie týka. Zároveň do 4 pracovných dní odo dňa vystavenia faktúry Prevádzkovateľ PS doručí scan faktúry Poskytovateľovi na e-mailovú adresu uvedenú v Prílohe č. 1 tejto Zmluvy a pošle Poskytovateľovi originál vyúčtovacej faktúry poštou.
- 10.14. Ak vyhodnotený objem disponibility PpS prekračuje zmluvne dohodnutý objem disponibility PpS, potom platba za disponibilitu PpS bude maximálne do výšky tohto zmluvne dohodnutého výkonu.
- 10.15. Vo vyúčtovacej faktúre bude uvedená mesačná fakturovaná čiastka za vyhodnotený objem poskytovaných PpS za všetky druhy poskytnutých PpS v danom mesiaci. Mesačné platby pre jednotlivé druhy PpS budú zaokrúhlené na dve desatinné miesta.

Slu.  



- 10.16. Vo vyúčtovacej faktúre bude odpočítaná zálohová platba, ktorá bola uhradená vo výške a v termíne splatnosti podľa zálohovej faktúry pre daný mesiac.
- 10.17. Splatnosť vyúčtovacej faktúry je 21 dní odo dňa jej vystavenia.
- 10.18. Prevádzkovateľ PS nie je v omeškaní so zaplatením faktúry, pokiaľ je celá fakturovaná čiastka pripísaná na účet Poskytovateľa najneskôr posledný deň splatnosti.
- 10.19. Ak prípadne splatnosť vyúčtovacej alebo zálohovej faktúry na sobotu, nedeľu alebo deň pracovného pokoja, za deň splatnosti sa považuje najbližší nasledujúci pracovný deň.
- 10.20. K cene za Kontrakty, uzatvorené podľa tejto Zmluvy, bude fakturovaná DPH platná v deň vzniku daňovej povinnosti v súlade so Zákonom č. 222/2004 Z. z. o dani z pridanej hodnoty. V prípade, že Poskytovateľ nie je zdaniteľnou osobou registrovanou pre DPH v tuzemsku, vysporiadanie DPH bude riešené v súlade s legislatívou platnou v EÚ, resp. prenosom daňovej povinnosti (mechanizmus reverse charge).
- 10.21. Poskytovateľ vyhlasuje, že ku dňu podpisu tejto Zmluvy si nie je vedomý dôvodov, na základe ktorých by Prevádzkovateľ PS mal, či mohol byť ručiteľom v zmysle ust. § 69 ods. 14 v nadväznosti na ust. § 69b zákona č. 222/2004 Z. z. o dani z pridanej hodnoty v znení neskorších predpisov (ďalej len „zákon o DPH“) za daňovú povinnosť Poskytovateľa vzniknutú z DPH, ktorú Poskytovateľ Prevádzkovateľovi PS fakturoval k cene podľa tejto zmluvy. Poskytovateľ vyhlasuje a zaväzuje sa, že k DPH podá riadne daňové priznanie a v prípade vzniku povinnosti zaplatiť DPH túto daň odvedie miestne príslušnému daňovému úradu do určenej lehoty splatnosti podľa platného zákona o DPH. Poskytovateľ vyhlasuje, že nemá úmysel neplatiť DPH vzťahujúcu sa k predmetu plnenia tejto Zmluvy, alebo úmysel skrátiť daň, či prípadne vylákať daňovú výhodu a nemá úmysel dostať sa do postavenia, kedy túto daň nebude môcť zaplatiť.
- 10.22. Za nesplnenie zmluvne dohodnutých podmienok zo strany Poskytovateľa, je Prevádzkovateľ PS oprávnený uplatniť zmluvnú pokutu voči Poskytovateľovi podľa čl. XIII tejto Zmluvy.
- 10.23. Faktúry za zmluvné pokuty sú splatné do 14 dní odo dňa doručenia faktúry. Zmluvná strana má právo započítať zmluvné pokuty stanovené touto Zmluvou proti iným finančným plneniam voči povinnej strane.

## Článok XI Finančné zabezpečenie podporných služieb

- 11.1. Poskytovateľ je v prípade Kontraktov, ktoré sú výsledkom výberových konaní podľa bodov 3.3.1. a 3.3.2., povinný poskytnúť finančné zabezpečenie Kontraktu podľa tejto Zmluvy, a to jednou z nasledujúcich možností alebo ich kombináciou:
- 11.1.1. zložením peňažných prostriedkov (finančná zábezpeka) na účet Prevádzkovateľa PS, ktorý je vedený v [REDACTED] s variabilným symbolom definovaným v Prílohe č. 2 tejto Zmluvy;
- 11.1.2. dorúčením bankovej záruky vo forme a obsahu uvedenom vo vzore v Prílohe č. 18 tejto Zmluvy. Poskytovateľ spolu s bankovou zárukou predloží Prevádzkovateľovi PS potvrdenie banky/pobočky zahraničnej banky, ktorá vystavila bankovú záruku o jej credit ratingu. Banková záruka musí byť





vystavená od banky alebo pobočky zahraničnej banky oprávnenej pôsobiť na území SR s priznaným dlhodobým credit ratingom minimálne na úrovni BBB (S&P), resp. Baa2 (Moody's). Banková záruka musí byť platná minimálne po dobu 30 dní po ukončení doby trvania príslušného Kontraktu. V prípade bankovej záruky vystavenej v cudzom jazyku Poskytovateľ predloží s originálom bankovej záruky aj jej úradný preklad do slovenského jazyka.

- 11.2. V prípade Kontraktu uzatvoreného podľa bodu 3.3.1. je Poskytovateľ povinný poskytnúť finančné zabezpečenie Kontraktu každoročne za obdobie v trvaní od 01.01. do 31.12. kalendárneho roka, pre ktorý sa finančné zabezpečenie poskytuje (ďalej len „**Termín viazanosti finančného zabezpečenia**“) v rozsahu stanovenom pre jednotlivé roky trvania Kontraktu v zmysle Prílohy č. 22 tak, že finančné zabezpečenie vo výške stanovenej pre príslušný kalendárny rok v zmysle Prílohy č. 22 musí byť zo strany Poskytovateľa poskytnuté vždy najneskôr do 30.09. kalendárneho roka bezprostredne predchádzajúceho kalendárnemu roku, za ktorý sa finančné zabezpečenie poskytuje. Finančné zabezpečenie pre jednotlivé kalendárne roky trvania Kontraktu sa poskytuje tým spôsobom, že ak je hodnota finančného zabezpečenia stanoveného v zmysle Prílohy č. 22 pre nasledujúci kalendárny rok trvania Kontraktu vyššia ako je výška zloženého finančného zabezpečenia v kalendárnom roku, v ktorom sa finančné zabezpečenie na nasledujúci kalendárny rok poskytuje, je Poskytovateľ povinný v termíne podľa predchádzajúcej vety finančné zabezpečenie na nasledujúci kalendárny rok v potrebnom rozsahu navýšiť tak, aby jeho výška zodpovedala hodnote stanovenej v zmysle Prílohy č. 22. V prípade, ak je výška finančného zabezpečenia pre nasledujúci kalendárny rok trvania Kontraktu stanoveného v zmysle Prílohy č. 22 nižšia, ako je výška zloženého finančného zabezpečenia v kalendárnom roku, v ktorom sa finančné zabezpečenie na nasledujúci kalendárny rok poskytuje, je Poskytovateľ oprávnený výšku finančného zabezpečenia pre nasledujúci kalendárny rok znížiť alebo požiadať o jej zníženie v zmysle bodu 11.6., avšak až uplynutím Termínu viazanosti už zloženého finančného zabezpečenia v zmysle tohto bodu. Pri výpočte finančného zabezpečenia je Poskytovateľ povinný zohľadniť aj prevod práv a povinností z Kontraktu v zmysle bodu 4.20.
- 11.3. V prípade Kontraktu uzatvoreného podľa bodu 3.3.2. je Poskytovateľ povinný poskytnúť finančné zabezpečenie do výšky 5 % finančného objemu daného Kontraktu. Finančné zabezpečenie je Poskytovateľ povinný poskytnúť najneskôr 20 kalendárnych dní pred prvým dňom obdobia na ktoré bolo vyhlásené príslušné výberové konanie pre uzatvorenie Kontraktu. Výšku finančného zabezpečenia oznámi Prevádzkovateľ PS Poskytovateľovi spolu s výsledkami výberového konania.
- 11.4. V prípade neuhradenia záväzkov Poskytovateľa Prevádzkovateľovi PS vzniknutých na základe čl. XIII tejto Zmluvy, je Prevádzkovateľ PS oprávnený použiť finančné zabezpečenie Poskytovateľa na uhradenie vzniknutého záväzku. O použití finančného zabezpečenia Prevádzkovateľ PS informuje Poskytovateľa v deň, v ktorom ho použil, e-mailom alebo faxom na adresu Poskytovateľa.
- 11.5. Ak v dôsledku použitia finančného zabezpečenia poklesne jeho výška pod stanovenú hodnotu podľa bodu 11.2. a 11.3. tejto Zmluvy, je Poskytovateľ povinný doplniť finančné zabezpečenie na stanovenú hodnotu najneskôr do 5 pracovných dní odo dňa oznámenia použitia finančného zabezpečenia.
- 11.6. Poskytovateľ je oprávnený v súlade s bodom 11.2. požiadať Prevádzkovateľa PS o vrátenie časti zloženej finančnej zábezpeky poskytnutej vo forme podľa bodu 11.1.1. v rozsahu, v akom výška poskytnutého finančného zabezpečenia Poskytovateľa v danom kalendárnom roku prevyšuje výšku stanovenú pre tento kalendárny rok v zmysle Prílohy č. 22 (ďalej len „**Časť finančnej zábezpeky**“) pod podmienkou, že všetky finančné záväzky Poskytovateľa voči Prevádzkovateľovi PS vyplývajúce z tejto Zmluvy a Kontraktu, na



ktorý sa finančné zabezpečenie poskytuje, ktoré vznikli v čase pred doručením žiadosti Poskytovateľa o vrátenie Časti finančnej zábezpeky, boli medzi Zmluvnými stranami riadne vysporiadané. Po splnení podmienok podľa predchádzajúcej vety bude Časť finančnej zábezpeky Poskytovateľovi vrátená do 31.01. kalendárneho roka, v ktorom sa výška finančného zabezpečenia v zmysle Prílohy č. 22 oproti predchádzajúcemu kalendárnemu roku znížila.

- 11.7. Finančná zábezpeka zložená na účte Prevádzkovateľa PS ku Kontraktu podľa bodu 3.3.2. tejto Zmluvy bude vrátená na účet Poskytovateľa do 31 dní od ukončenia platnosti Kontraktu, za predpokladu, že záväzky Poskytovateľa vyplývajúce z tejto Zmluvy voči Prevádzkovateľovi PS budú riadne vysporiadané.
- 11.8. Banková záruka zaniká:
- 11.8.1. uplynutím posledného dňa platnosti bankovej záruky alebo,
- 11.8.2. vrátením originálu bankovej záruky pred dátumom skončenia platnosti bankovej záruky alebo,
- 11.8.3. vyplatením celej peňažnej sumy podľa obsahu bankovej záruky.
- 11.9. Nesplnenie podmienok podľa bodov 11.1., 11.2, 11.3. a 11.5. tejto Zmluvy sa považuje za podstatné porušenie Zmluvy a oprávňuje Prevádzkovateľa PS na okamžité odstúpenie od tejto Zmluvy.

## Článok XII Zmluvný úrok z omeškania

- 12.1. Prevádzkovateľ PS, resp. Poskytovateľ je oprávnený fakturovať úrok z omeškania z dlžnej sumy vo výške 1M EURIBOR + 2% p.a. (pri 360-dňovom účtovnom roku). Pre výpočet úroku sa použije hodnota 1M EURIBOR, ktorá je platná k prvému dňu omeškania s platbou, a to pre celé obdobie omeškania s plnením peňažného záväzku. Úrok z omeškania je splatný do 14 kalendárnych dní od doručenia jeho vyúčtovania faxom a na e-mailovú adresu uvedenú v Prílohe č. 1 tejto Zmluvy. Faktúra bude súčasne Poskytovateľovi, resp. Prevádzkovateľovi PS zaslaná doporučenou poštou na adresu jeho sídla.
- 12.2. Ak jedna zo Zmluvných strán uhradí druhej Zmluvnej strane úroky z omeškania z dlžnej čiastky, ktorá bola neoprávnene fakturovaná, je Zmluvná strana, v prospech ktorej takéto úroky boli uhradené, povinná ich bezodkladne vrátiť.

## Článok XIII Zmluvné pokuty za neplnenie dohodnutej dodávky podporných služieb

- 13.1. Za dlhodobé neplnenie kvality poskytovaných PpS sa považuje, ak za predchádzajúcich 10 dní na danom zariadení poskytovaná PpS nespĺnila kritériá kvality 20 % z hodinového časového fondu, t. j. v minimálne 48 hodinách nebolo poskytovanie PpS priznané v plnom rozsahu oproti zadanej PP. V prípadoch dlhodobého neplnenia kvality poskytovaných PpS,

Handwritten signatures in blue ink.



Prevádzkovateľ PS o tejto skutočnosti informuje Poskytovateľa e-mailom a telefonicky. Následne Prevádzkovateľ PS a Poskytovateľ uskutočnia do troch pracovných dní spoločné rokovanie. Poskytovateľ na rokovaní informuje Prevádzkovateľa PS o príčinách poruchy a predbežnom termíne jej odstránenia a z rokovania sa vyhotoví písomný zápis. Prevádzkovateľ PS má právo od nasledujúceho dňa po rokovaní až do doby zabezpečenia nápravy Poskytovateľovi neumožniť podávanie PP a poskytovanie PpS na danom zariadení. Neumožnenie poskytovania PpS a podávania PP sa netýka ďalších zariadení Poskytovateľa na ktorých Poskytovateľ poskytuje PpS, ktoré neboli predmetom rokovania a ktoré spĺňajú dlhodobé plnenie kvality. O odstránení poruchy spôsobujúcej neplnenie kvality danej PpS a preukázaní možnosti jej bezproblémového poskytovania informuje Poskytovateľ e-mailom a telefonicky Prevádzkovateľa PS a potvrdí schopnosť začatia poskytovania PpS. Na základe tejto informácie umožní Prevádzkovateľ PS Poskytovateľovi podávanie PP a poskytovanie PpS na danom zariadení. V prípade ak Poskytovateľ informuje Prevádzkovateľa PS o odstránení poruchy do 13:00, Prevádzkovateľ PS umožní Poskytovateľovi podávanie PpS v PP najbližší deň, alebo v najbližší možný deň. Ak odstraňovanie príčiny dlhodobého neplnenia kvality trvá dlhšie ako 60 pracovných dní odo dňa oznámenia Prevádzkovateľom PS, je Poskytovateľ povinný po opätovnom preukázaní bezproblémového poskytovania PpS vykonať recertifikáciu predmetnej PpS. Postupuje sa pritom podľa postupov uvedených pri zabezpečení certifikácie v Technických podmienkach Prevádzkovateľa.

13.2. Poskytovateľ sa dopustí porušenia Zmluvy, pokiaľ:

13.2.1. Poskytovateľ uvádza Prevádzkovateľa PS do omylu tým, že v poslednej prijatej PP rozpíše výkon na zariadeniach poskytujúcich PpS, o ktorých v dobe odovzdania príslušnej PP vie alebo mal vedieť, že budú mimo prevádzku, alebo o ktorých preukázateľne podľa všetkých okolností vedel, že s ohľadom na technický stav nebudú schopné PpS dodať. Disponibilný výkon PpS na takýchto zariadeniach poskytujúcich PpS je pre účely vyhodnotenia a fakturácie v príslušnej hodine nulový.

13.2.2. Poskytovateľ v poslednej prijatej PP rozpíše výkon na zariadeniach poskytujúcich PpS, na ktorých v čase odovzdania príslušnej PP nie je na základe písomného upovedomenia od Prevádzkovateľa PS podľa bodu 13.1. tejto Zmluvy dočasne oprávnený poskytovať PpS z dôvodov neplnenia kvalitatívnych podmienok poskytovania PpS. Disponibilný výkon PpS na takýchto zariadeniach poskytujúcich PpS je pre účely vyhodnotenia a fakturácie v príslušných hodinách nulový.

13.2.3. Poskytovateľ v priebehu dňa v rozpore so schválenou dennou PP obmedzí poskytovanie PpS bez toho, aby dôvodom bola porucha zariadenia prenosovej sústavy, ktorá znemožňuje pokračovať v poskytovaní príslušnej PpS na danom zariadení poskytujúcom PpS.

13.2.4. Ak je vyhodnotený disponibilný výkon PpS nižší ako zmluvný objem.

13.3. V prípade porušenia zmluvných povinností uvedených v bode 13.2. tejto Zmluvy má Prevádzkovateľ PS právo účtovať Poskytovateľovi zmluvnú pokutu, a to nasledovne:

13.3.1. Ak Poskytovateľ oznámi Prevádzkovateľovi PS najneskôr do dňa D-7 vrátane, zníženie zmluvnej hodnoty disponibilnosti PpS podľa bodu 3.3. tejto Zmluvy, má Prevádzkovateľ PS právo účtovať zmluvnú pokutu vo výške 75 % za každý chýbajúci MW a hodinu rezervovaného výkonu PpS z najvyššej jednotkovej ponukovej ceny Poskytovateľa zo všetkých výberových konaní, ktorých Poskytovateľ uspel, prípadne z priamej zmluvy, v obchodnej hodine, na ktorú je zmluvná pokuta vypočítavaná.





- 13.3.2. Ak Poskytovateľ oznámi Prevádzkovateľovi PS najneskôr do D-1 do 10:00 zníženie zmluvnej hodnoty disponibility PpS podľa bodu 3.3. tejto Zmluvy, má Prevádzkovateľ PS právo účtovať zmluvnú pokutu vo výške 100% za každý chýbajúci MW a hodinu rezervovaného výkonu PpS z najvyššej jednotkovej ponukovej ceny Poskytovateľa zo všetkých výberových konaní, v ktorých Poskytovateľ uspel, prípadne z priamej zmluvy, v obchodnej hodine, na ktorú je zmluvná pokuta vypočítavaná.
- 13.3.3. Ak Poskytovateľ oznámi Prevádzkovateľovi PS v D-1 po 10:00 zníženie zmluvnej hodnoty disponibility PpS podľa bodu 3.3. tejto Zmluvy, prípadne v priebehu dňa D obmedzí poskytovanie PpS v rozpore so schválenou dennou PP, má Prevádzkovateľ PS právo účtovať zmluvnú pokutu vo výške 110% za každý chýbajúci MW a hodinu rezervovaného výkonu PpS z najvyššej jednotkovej ponukovej ceny Poskytovateľa zo všetkých výberových konaní, v ktorých Poskytovateľ uspel, prípadne z priamej zmluvy, v obchodnej hodine, na ktorú je zmluvná pokuta vypočítavaná.
- 13.3.4. V prípade ak je vyhodnotený disponibilný výkon PpS nižší ako zmluvný objem, má Prevádzkovateľ PS právo účtovať zmluvnú pokutu vo výške 125% za každý chýbajúci MW a hodinu rezervovaného výkonu PpS z najvyššej jednotkovej ponukovej ceny Poskytovateľa zo všetkých výberových konaní, v ktorých Poskytovateľ uspel, prípadne z priamej zmluvy, v obchodnej hodine, na ktorú je zmluvná pokuta vypočítavaná.
- 13.3.5. V prípade, ak najvyššia jednotková ponuková cena Poskytovateľa zo všetkých výberových konaní, v ktorých Poskytovateľ uspel, prípadne z priamej zmluvy, v obchodnej hodine, na ktorú je zmluvná pokuta vypočítavaná, je nižšia ako 25% maximálnej ceny danej PpS podľa platného Rozhodnutia ÚRSO (zaokrúhlená na celé EUR smerom dole), v takom prípade má Prevádzkovateľ PS právo účtovať zmluvnú pokutu podľa bodov 13.3.1. až 13.3.4. tejto Zmluvy za každý chýbajúci MW a hodinu rezervovaného výkonu PpS z 25% maximálnej ceny danej PpS podľa platného Rozhodnutia ÚRSO (zaokrúhlená na celé EUR smerom dole).
- 13.4. Pokiaľ došlo k výpadku poskytovania PpS na zariadení poskytujúceho PpS alebo k dlhodobému výpadku prenosu diaľkového merania na RIS SED Prevádzkovateľa PS na strane Poskytovateľa, a tento nezabezpečil náhradný výkon pre PpS, a ak Prevádzkovateľ PS zabezpečil v dobe trvania výpadku náhradný výkon pre PpS s nákladmi preukázateľne vyššími, ako boli náklady vyplývajúce z ceny a objemu neposkytnutej PpS dohodnuté s Poskytovateľom, Prevádzkovateľ PS má právo vyúčtovať Poskytovateľovi náhradu vo výške zodpovedajúcej rozdielu týchto nákladov za každý nedodaný MW rezervy výkonu PpS a hodinu výpadku, a Poskytovateľ je povinný takto vyúčtovaný rozdiel nákladov uhradiť.
- 13.5. Pokiaľ Poskytovateľ nezadá týždennú PP, budú mu do IS PPS pre jeho PP zapísané nulové hodnoty. Pokiaľ Poskytovateľ nezadá dennú PP, budú mu po uzávierke podania PP automaticky zapísané do dennej PP všetky hodnoty uvedené v jeho týždennej PP. V prípade, ak Poskytovateľ neodovzdá PP spĺňajúcu podmienky uvedené v tejto Zmluve, alebo ju odovzdá oproti stanoveným termínom s oneskorením o viac ako 24 hodín (v prípade týždennej PP), resp. 3 hodín (v prípade dennej PP), Prevádzkovateľ PS má právo účtovať zmluvnú pokutu vo výške 7 000 EUR za každú neodovzdanú dennú PP a 2000 EUR za každú neodovzdanú týždennú PP, s výnimkou, ak dôvodom neodovzdania PP je porucha prenosu dát medzi zariadením Poskytovateľa a serverom Prevádzkovateľa PS, ktorá znemožnila zapísať PP a s výnimkou zavinenia na strane Prevádzkovateľa PS alebo okolnosti vylučujúcej zodpovednosť.

*Handwritten signatures and initials.*



- 13.6. Zaplacením zmluvnej pokuty alebo rozdielu nákladov uvedených v tomto článku nie je dotknuté právo Zmluvnej strany na náhradu škody presahujúcej zaplatenú zmluvnú pokutu.
- 13.7. Pokiaľ dôjde k výpadku zariadenia poskytujúceho PpS Poskytovateľa alebo komunikácie medzi zariadením poskytujúcim PpS Poskytovateľa a RIS SED Prevádzkovateľa PS v dôsledku výpadku zariadenia Prevádzkovateľa PS a zariadenie poskytujúce PpS podľa poslednej platnej PP nemôže poskytovať PpS z dôvodov, ktoré sú na strane Prevádzkovateľa PS, má sa pre účely platby a vyhodnotenia objemu poskytovanej PpS za to, že dohodnutá PpS bola po dobu výpadku Poskytovateľom poskytovaná. Táto skutočnosť sa vyhodnotí na základe záznamov dispečerských denníkov SED alebo ASDR, elektronických denníkov RIS SED a na základe záznamov telefonických hovorov dispečera SED alebo služby ASDR.
- 13.8. Pokiaľ nebolo možné PpS poskytnúť z dôvodu plánovanej odstávky zariadenia Prevádzkovateľa PS, potom objem PpS podľa poslednej platnej PP nebude priznaný a zároveň sa zmluvná pokuta nebude uplatňovať.
- 13.9. Zmluvné strany sa ďalej dohodli, že ustanovenia bodu 13.3. a bodu 13.4. tejto Zmluvy nebránia žiadnej zo Zmluvných strán uplatňovať si voči druhej Zmluvnej strane zodpovednosť za škodu a/alebo iné náhrady vyplývajúce zo zmlúv upravujúcich zodpovednosť jednotlivých Zmluvných strán za príslušnú časť telekomunikačných trás medzi Poskytovateľom a Prevádzkovateľom PS (vrátane RIS SED Prevádzkovateľa PS).
- 13.10. V prípade, že Poskytovateľ nie je schopný, z dôvodov výpadkov zariadenia poskytujúceho PpS, či čiastočných porúch, ktoré znemožňujú na jeho zariadeniach poskytujúcich PpS, tieto PpS v dohodnutom rozsahu poskytnúť, je povinný o tejto skutočnosti informovať Prevádzkovateľa PS prostredníctvom IS Prevádzkovateľa PS, v prípade nedostupnosti IS Prevádzkovateľa PS, informuje Poskytovateľ o tom telefonicky alebo e-mailom, a to bezodkladne potom, ako sa o týchto skutočnostiach dozvedel.
- 13.11. V prípade, že Poskytovateľ bude mať neúspešnú aktiváciu PpS TRV3MIN+/-, TRV10MIN+/-, TRV15MIN+/-, ZNO a ZVO Prevádzkovateľ PS má právo udeliť Poskytovateľovi zmluvnú pokutu vo výške 20% z maximálnej ceny určenej platným cenovým rozhodnutím ÚRSO pre daný druh PpS za všetky obchodné hodiny od poslednej úspešnej aktivácie, nie však viac ako za 168 hodín.

#### Článok XIV

#### Predchádzanie škodám, náhrada škody, okolnosti vylučujúce zodpovednosť

- 14.1. Predchádzanie škodám, náhrada škody a okolnosti vylučujúce zodpovednosť sa budú riadiť príslušnými ustanoveniami Obchodného zákonníka v platnom znení.

#### Článok XV

#### Riešenie sporov

- 15.1. Riešenie sporov sa riadi podľa platných ustanovení Prevádzkového poriadku.

*Handwritten signatures*



## Článok XVI Komunikácia

- 16.1. Osoby poverené pre komunikáciu oboch Zmluvných strán uvedené v Prílohe č. 1 tejto Zmluvy, sú oprávnené v rámci tejto Zmluvy viesť spoločné rokovania, týkajúce sa predmetu, termínov, a ostatných podmienok súvisiacich s plnením tejto Zmluvy. Ak zo záverov takýchto rokovaní vyplynú námety na zmenu tejto Zmluvy, potom ide iba o návrh na zmenu tejto Zmluvy. Osoby poverené pre komunikáciu oboch Zmluvných strán nie sú oprávnené meniť ani rušiť túto Zmluvu. Osoby poverené jednotlivou Zmluvnou stranou pre Kontrakt a prevod práv a povinností z Kontraktu v zmysle Prílohy č. 1 sú oprávnené konať za príslušnú Zmluvnú stranu vo všetkých veciach, ktoré súvisia s predmetným Kontraktom, najmä pri jeho uzatváraní a pri prevode práv a povinností z tohto Kontraktu na Náhradného poskytovateľa.
- 16.2. Písomnou formou odovzdania údajov a dokumentov podľa tejto Zmluvy sa rozumie doporučený list. Keď je správa vyžadujúca písomnú formu odovzdávaná elektronickou formou (e-mail, fax), musí byť najneskôr nasledujúci pracovný deň po dni jej odovzdania potvrdená doporučeným listom. Termínom doručenia e-mailu alebo faxu sa rozumie deň prijatia e-mailu alebo faxu, v prípade keď bola splnená podmienka o ich následnom potvrdení doporučeným listom. Vo všetkých ostatných prípadoch sa termínom doručenia rozumie deň doručenia dokumentov doporučenou poštou, alebo deň osobného doručenia Osobám povereným pre komunikáciu druhej Zmluvnej strane na adresu jej sídla.
- 16.3. Osoba poverená Poskytovateľom má právo overiť správnosť informácie o aktivácii a zrušení dodávky RE spätným telefonátom pre Aktiváciu na strane Prevádzkovateľa PS. Osoba poverená Poskytovateľom má právo sa informovať na predpokladanú dĺžku aktivácie dodávky RE z dôvodu optimalizácie prevádzky zariadení využívaných na dodávku RE.
- 16.4. Poskytovateľ je povinný do Prílohy č. 1 tejto Zmluvy Osoby poverené pre komunikáciu uviesť kontakty jednotlivých poverených osôb, ktoré Prevádzkovateľ PS zaregistruje v IS Prevádzkovateľa PS. Pri zmene údajov uvedených v Prílohe č. 1 tejto Zmluvy príslušná Zmluvná strana, u ktorej zmena nastala, bezodkladne túto zmenu oznámi druhej Zmluvnej strane doporučeným listom. V tomto prípade nie je nutný dodatok k tejto Zmluve.

## Článok XVII Prílohy Zmluvy

- 17.1. Nedeliteľnou súčasťou tejto Zmluvy sú nasledujúce Prílohy (*osvedčenia, povolenie na podnikanie v energetike, výpis obchodného registra a potvrdenia je potrebné predložiť - 1x úradne osvedčené a 3x kópia*):

### 17.1.1. v prípade PpS poskytovaných zo zariadení zapojených do ES SR:

- č. 1 Osoby poverené pre komunikáciu – vyžaduje sa vyplniť tabuľku  
č. 2 Symboly pre platby – vyžadujú sa  
č. 3 Elektrická schéma zapojenia zariadení Poskytovateľa, – vyžaduje sa doložiť jednopólovú schému zapojenia (*nepríkladá sa v prípade zariadení pripojených*





- mimo ES SR), v prípade poskytovania PpS prostredníctvom VB vyžaduje sa doložiť blokovú schému riadiacich signálov VB*
- č. 4 Zoznam Certifikátov Poskytovateľa uložených na dispečingu Prevádzkovateľa PS – *vyžaduje sa doložiť zoznam*
- č. 5 Zodpovednosť za odchýlku:
- a) v prípade vlastnej zodpovednosti za odchýlku čestné vyhlásenie o tom, že Poskytovateľ má uzavretú, alebo uzavrie do doby poskytovania PpS zmluvu o zúčtovaní odchýlok a splní všetky jej zmluvné podmienky - *vyžaduje sa doložiť v uvedenom prípade*
- b) v prípade, že za Poskytovateľa prevzal zodpovednosť za odchýlku iný subjekt, ktorý splní všetky zmluvné podmienky zmluvy o zúčtovaní odchýlky čestné vyhlásenia subjektu zúčtovania o prevzatí zodpovednosti za odchýlku Poskytovateľa - *vyžaduje sa doložiť v uvedenom prípade*
- č. 6 Potvrdenie od Prevádzkovateľa distribučnej siete (len v prípade, ak Poskytovateľ nie je priamo pripojený do PS) - predloží Poskytovateľ - *vyžaduje sa doložiť v uvedenom prípade*
- č. 7 Vyhlásenie o tom, že Poskytovateľ je vlastníkom zariadení na ktorých budú poskytované PpS, alebo úradne osvedčený písomný súhlas vlastníka zariadenia udelený minimálne po dobu platnosti a účinnosti Zmluvy, poskytovať PpS Poskytovateľovi na jeho zariadení - *vyžaduje sa doložiť*
- č. 8 Vzor - Žiadosť o udelenie súhlasu s prevodom práv a povinností z Kontraktu na Náhradného poskytovateľa a oznámenie o prevzatí záväzku poskytovania PpS z Kontraktu Náhradným poskytovateľom podľa bodu 4.19. tejto Zmluvy - *vyžaduje sa zaslať v súlade s bodom 4.19. tejto Zmluvy*
- č. 9 Vzor - Žiadosť o pozastavenie povinnosti podávať týždennú a dennú prípravu prevádzky - *vyžaduje sa zaslať v súlade s bodom 4.2. tejto Zmluvy*
- č. 10 Povolenie na podnikanie v energetike - predloží Poskytovateľ - *vyžaduje sa doložiť*
- č. 11 Aktuálny (*nie starší ako 3 mesiace*) výpis z obchodného registra - predloží Poskytovateľ - *vyžaduje sa doložiť*
- č. 12 Úradne osvedčené písomné splnomocnenie predstavenstva spoločnosti na podpisovanie za spoločnosť - *vyžaduje sa doložiť v prípade, ak táto Zmluva nebude podpísaná členmi predstavenstva, uvedenými v Obchodnom registri SR*
- č. 17 Osvedčenie o registrácii na spotrebnú daň z elektriny (*Registrovaný ako oprávnený spotrebiteľ elektriny, Registrovaný ako platiteľ dane z elektriny*) – *vyžaduje sa doložiť*
- č. 18 Vzor - Banková záruka – *vyžaduje sa doložiť originál bankovej záruky, ak Poskytovateľ poskytuje finančné zabezpečenie formou bankovej záruky*
- č. 19 Hodnoty dovoleného trendu pre SRV – *vyžaduje sa vyplniť tabuľku v prípade poskytovania služby SRV*
- č. 20 Zoznam zariadení s identifikáciou subjektov tvoriacich VB, s uvedením platnosti Certifikátov uložených na dispečingu Prevádzkovateľa PS – *vyžaduje sa doložiť zoznam.*
- č. 21 Vzor – Potvrdenie pripravenosti na telefonickú aktiváciu/deaktiváciu PpS
- č. 22 Spôsob výpočtu zábezpeky na Kontrakt pre viacročné výberové konanie

č. 23 Vzor – Žiadosť o udelenie súhlasu s prevodom práv a povinností z Kontraktu na Náhradného poskytovateľa pre jednotlivé kalendárne mesiace a oznámenie o prevzatí záväzku poskytovania PpSz Kontraktu Náhradným poskytovateľom podľa bodu 4.20. tejto Zmluvy - *vyžaduje sa zaslať v súlade s bodom 4.20.*

**v prípade PpS poskytovaných zo zariadení pripojených mimo ES SR:**

č. 1 Osoby poverené pre komunikáciu – *vyžaduje sa vyplniť tabuľku*

č. 2 Symboly pre platby – *vyžadujú sa*

č. 13 Vzor - Mesačné potvrdenie o disponibilite poskytovateľa, potvrdzované zahraničným prevádzkovateľom PS, z ktorej boli PpS poskytované

č. 14 Písomné potvrdenie zahraničného prevádzkovateľa PS o schopnosti zariadenia pripojeného do jeho PS poskytovať vybraný typ PpS, a jeho súhlas s poskytovaním PpS - *vyžaduje sa doložiť*

č. 15 Postup pri rezervácii cezhraničnej prenosovej kapacity pre účely poskytovania PpS zo zahraničnej PS

č. 16 Vyhlásenie k DPH – platí len pre zahraničného poskytovateľa - *vyžaduje sa doložiť v prípade, ak poskytovateľ podniká prostredníctvom organizačnej zložky so sídlom v SR*

## Článok XVIII Platnosť a ukončenie Zmluvy

- 18.1. Táto Zmluva sa uzatvára na dobu neurčitú. Táto Zmluva nadobúda platnosť dňom podpisu oboma Zmluvnými stranami.
- 18.2. Táto Zmluva nadobúda účinnosť dňa 01.01.2017. V prípade, ak je Poskytovateľ povinnou osobou v zmysle zákona č. 211/2000 Z. z. o slobodnom prístupe k informáciám v platnom znení (ďalej len „**Zákon o slobodnom prístupe k informáciám**“), Poskytovateľ je povinný zabezpečiť zverejnenie Zmluvy v Centrálnom registri zmlúv najneskôr jeden deň pred dátumom uvedeným v predchádzajúcej vete. Bez ohľadu na znenie predchádzajúcich ustanovení tohto bodu sa Zmluvné strany dohodli, že body 4.19., 4.20., 4.21, 4.22. a čl. XI nadobúdajú účinnosť dňom podpisu tejto Zmluvy a v prípade Zmluvy, ktorej účinnosť podlieha jej predchádzajúcemu zverejneniu v Centrálnom registri zmlúv, dňom nasledujúcim po dni jej zverejnenia v Centrálnom registri zmlúv v súlade s ust. § 47 a ods. 1 Občianskeho zákonníka.
- 18.3. Ak sa v dôsledku zmeny právnych predpisov (vrátane príslušných únijných predpisov) alebo zmeny ich interpretácie orgánmi dohľadu, po uzavretí tejto Zmluvy stane pre Prevádzkovateľa PS trvanie tohto záväzkového vzťahu protiprávnym, môže Prevádzkovateľ PS požadovať primeranú, pre Prevádzkovateľa PS uspokojivú zmenu tohto záväzkového vzťahu, a ak sa takáto zmena nedosiahne do 15 dní od písomnej výzvy Prevádzkovateľa PS, je Prevádzkovateľ PS oprávnený vypovedať túto Zmluvu. Výpoveď musí byť písomná. Výpovedná lehota je 1 mesiac a začína plynúť od prvého dňa kalendárneho mesiaca bezprostredne nasledujúceho po mesiaci, v ktorom bola výpoveď druhej Zmluvnej strane doručená. Žiadna zo Zmluvných strán nemá voči druhej Zmluvnej strane nárok na náhradu škody, ktorá by v prípade takéhoto ukončenia Zmluvy mohla vzniknúť.



*Handwritten signatures and initials in blue ink.*

- 18.4. Zmluvné strany sa dohodli, že obdobne ako v bode 18. 3. budú postupovať aj v prípade, ak sa stane protiprávnym trvanie záväzkového vzťahu dojednaného na základe Kontraktu alebo Kontraktov uzatvorených podľa tejto Zmluvy na základe výberového konania podľa bodu 3.3.1.
- 18.5. Táto Zmluva môže byť ukončená dohodou oboch Zmluvných strán, výpoveďou, alebo odstúpením od Zmluvy v zmysle platných právnych predpisov.
- 18.6. Odstúpiť od Zmluvy môže ktorákoľvek Zmluvná strana, ak:
- 18.6.1. povinná Zmluvná strana napriek opakovanému upozorneniu neplní svoje záväzky podľa tejto Zmluvy,
  - 18.6.2. došlo k podstatnému porušeniu tejto Zmluvy,
  - 18.6.3. povinná Zmluvná strana odmietne uzavrieť dodatok k tejto Zmluve, vyplývajúci z tejto Zmluvy.
- 18.7. Prevádzkovateľ PS je oprávnený odstúpiť od Zmluvy v prípade, ak Poskytovateľ po dobu dlhšiu ako 4 mesiace nemá platný Certifikát.
- 18.8. Odstúpenie od Zmluvy je účinné dňom doručenia písomného oznámenia o odstúpení od Zmluvy druhej Zmluvnej strane. Účinky odstúpenia však nenastanú skôr ako dôjde medzi Zmluvnými stranami k úplnému splneniu všetkých práv a povinností z Kontraktov uzatvorených na základe tejto Zmluvy pred tým, ako bolo odstúpenie doručené druhej Zmluvnej strane.
- 18.9. Zmluva môže byť ukončená výpoveďou bez udania dôvodu z oboch Zmluvných strán. Výpoveď musí byť písomná. Výpovedná lehota je 2 mesiace a začína plynúť od prvého dňa nasledujúceho mesiaca po mesiaci, v ktorom bola výpoveď druhej Zmluvnej strane doručená. Účinky výpovede však nenastanú skôr ako dôjde medzi Zmluvnými stranami k úplnému splneniu všetkých práv a povinností vyplývajúcich z Kontraktov uzatvorených na základe Zmluvy. Týmto nie je dotknuté právo Prevádzkovateľa PS vypovedať Zmluvu alebo Kontrakt v súlade s bodom 18.3. a 18.4.

## Článok XIX Záverečné ustanovenia

- 19.1. Túto Zmluvu možno meniť a dopĺňať iba vzostupne číslovanými písomnými dodatkami podpísanými pre toto oprávnenými zástupcami oboch Zmluvných strán.
- 19.2. Zmluvné strany sa zaväzujú, že ak by došlo k zmene predpisov, rozhodnutí alebo iných dokumentov, ktoré upravujú vzťahy upravené touto Zmluvou, uzatvoria dodatok k tejto Zmluve, ktorý bude odrážať novú úpravu v príslušnej oblasti. Ak by nedošlo k uzatvoreniu dodatku v lehote jedného (1) mesiaca od vyzvania Strany, ktorá navrhuje zmenu Zmluvy v zmysle zmeny predpisov, rozhodnutí alebo iných dokumentov, ktoré upravujú vzťahy upravené touto Zmluvou („navrhujúca Strana“), druhou Stranou („odmietajúca Strana“), potom je navrhujúca Strana oprávnená od Zmluvy odstúpiť a odmietajúca Strana nemá nárok na žiadnu kompenzáciu, náhradu škody alebo inú platbu, ktorú by inak mohla od Strany, ktorá odstúpila, požadovať. Ustanovenia bodov 18.3. a 18.4. tejto Zmluvy ostávajú týmto ustanovením nedotknuté.



Handwritten signatures and initials in blue ink at the bottom left of the page.



- 19.3. Ak sa niektoré ustanovenie tejto Zmluvy stane neplatné alebo neúčinné, ostatné ustanovenia Zmluvy nebudú dotknuté touto neplatnosťou, resp. neúčinnosťou, a teda zostanú v platnosti, okrem tých prípadov, keď dané ustanovenie nemožno oddeliť od ostatnej časti Zmluvy vzhľadom na povahu Zmluvy, jej predmet alebo okolnosti, za ktorých bola uzavretá. Zmluvné strany sa zaväzujú, že urobia všetko pre dosiahnutie rovnakého výsledku ako ten, ktorý bol zamýšľaný príslušnými neplatnými alebo neúčinnými ustanoveniami.
- 19.4. Ani jedna Zmluvná strana neposkytne informácie o ustanoveniach tejto Zmluvy („**Dôverná informácia**“) tretím osobám, okrem informácii, ktoré:
- 19.4.1. dala Zmluvná strana k dispozícii svojim riaditeľom, zamestnancom, pridruženým spoločnostiam, obchodným zástupcom, profesionálnym poradcom, bankám alebo iným finančným inštitúciám, agentúram určujúcim bonitu alebo uvažovanému právnomu nástupcovi,
- 19.4.2. sú poskytnuté k dispozícii v súlade s príslušnými všeobecne záväznými predpismi alebo v súvislosti so súdnym alebo správnym konaním; za predpokladu, že každá Zmluvná strana použije primerané úsilie, v rozsahu použiteľnom a možnom v rámci takýchto zákonov, regulácie alebo pravidiel, na obmedzenie rozsahu takto poskytovaných informácií a bude o tom okamžite informovať druhú Zmluvnú stranu,
- 19.4.3. je možné poskytnúť bez predchádzajúceho súhlasu druhej Zmluvnej strany za predpokladu že, poskytujúca strana tieto informácie zreteľne označí ako „**DÔVERNÉ**“ a bude informovať prijímajúcu stranu o spôsobe akým má s týmito informáciami zaobchádzať, aby nedošlo k narušeniu ich dôverného charakteru. To isté platí aj o poskytovaní informácii so súhlasom druhej Zmluvnej strany. Za dôverné informácie sa nepovažujú informácie, na ktorých sa Zmluvné strany výslovne dohodnú. Dôvernosť informácii bude platiť až do doby jedného kalendárneho roka, po skončení platnosti tejto Zmluvy.
- 19.5. Ak preukázateľne poruší niektorá zo Zmluvných strán povinnosť, uvedenú v bode 19.4. tejto Zmluvy, má druhá Zmluvná strana právo uplatňovať za každé porušenie tejto povinnosti Zmluvnej strane, ktorá zmluvné povinnosti porušila zmluvnú pokutu vo výške 7 000 EUR. Nárok na náhradu škody týmto nie je dotknutý.
- 19.6. Ustanovenia o ochrane dôverných informácií, náhrade škody, zmluvných pokutách, a riešení sporov zostávajú v platnosti 1 rok po skončení účinnosti tejto Zmluvy.
- 19.7. Nakoľko spoločnosť SEPS je povinnou osobou v zmysle zákona č. 211/2000 Z. z. o slobodnom prístupe k informáciám v platnom znení (ďalej len zákon o slobodnom prístupe k informáciám), Zmluvné strany sú oboznámené s tým, že informácie o Zmluve budú zverejnené spôsobom uvedeným v ust. § 5a ods. 3 zákona o slobodnom prístupe k informáciám a v rozsahu podľa nariadenia vlády SR č. 498/2011 Z. z., ktorým sa ustanovujú podrobnosti o zverejňovaní zmlúv v Centrálnom registri zmlúv a náležitosti informácie o uzatvorení Zmluvy.
- 19.8. Zmluvné strany sú oboznámené s tým, že Zmluva a daňové doklady súvisiace so Zmluvou budú zverejnené takým spôsobom, ktorý pre povinne zverejňované zmluvy, objednávky a faktúry ukladá Zákon o slobodnom prístupe k informáciám vo svojom ust. § 5a a § 5b.

19.9. Táto Zmluva je vyhotovená v štyroch rovnopisoch v slovenskom jazyku, po dvoch rovnopisoch pre každú Zmluvnú stranu. Oficiálna komunikácia vo vzťahu k tejto Zmluve sa uskutočňuje v slovenskom jazyku.

19.10. Obidve Zmluvné strany svojimi podpismi potvrdzujú, že ustanoveniam tejto Zmluvy porozumeli a zaväzujú sa ich plniť.

Dátum: 06 OKT. 2016

Dátum: 14 -09- 2016

**Slovenská elektrizačná  
prenosová sústava, a.s.**

**Tepláreň Košice, a. s.  
v skratke TEKO, a. s.**



.....  
**Ing. Miroslav Stejskal**  
*predseda predstavenstva*

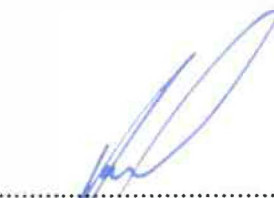

.....  
**Ing. Ladislav Koch**  
*predseda predstavenstva*

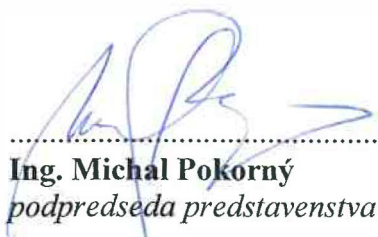

.....  
**Ing. Michal Pokorný**  
*podpredseda predstavenstva*

Slovenská elektrizačná  
prenosová sústava, a.s.  
Mlynský náhon 60/A  
824 04 Bratislava 26  
-1-



.....  
**Ing. František Hazala**  
*člen predstavenstva*

**Tepláreň Košice, a. s.**  
v skratke TEKO, a. s.  
Teplárenská 3, 042 92 Košice  
8



## Príloha č. 1 Osoby poverené pre komunikáciu

### Osoby poverené pre: Fakturáciu, platobný styk a finančné zabezpečenie PpS

Na strane Prevádzkovateľa PS

funkcia	Meno	telefón	Fax	e-mail
vedúca odboru platobných vzťahov				
vedúca odboru fakturácie služieb				
vedúca odboru zmluvných vzťahov				

Na strane Poskytovateľa

funkcia	Meno	telefón	Fax	e-mail
vedúca odboru plánovania a financovania				
vedúca odboru účtovníctva a analýz				
ekonom oddelenia dane, poistenie a fakturácia				

e-mailová adresa pre zasielanie faktúr: [redacted]

### Osoby poverené pre: Kontrakt a prevod práv a povinností z Kontraktu

Na strane Prevádzkovateľa PS

funkcia	Meno	telefón	Fax	e-mail
výkonný riaditeľ sekcie SED a ASDR				
výkonný riaditeľ sekcie obchodu				

Na strane Poskytovateľa

funkcia	Meno	telefón	Fax	e-mail
riaditeľ výrobného úseku				
vedúci odboru dispečerské riadenie a ekonomika prevádzky				

### Osoby poverené pre: Prípravu prevádzky a správu Certifikátov

Na strane Prevádzkovateľa PS (spoločný e-mail: [denna\\_priprava@sepsas.sk](mailto:denna_priprava@sepsas.sk))

funkcia	Meno	telefón	fax	e-mail
vedúci odboru prípravy PpS				
technik prípravy				
technik prípravy				
technik prípravy				
technik prípravy				



Na strane Poskytovateľa

funkcia	Meno	telefón	Fax	e-mail
vedúci odboru dispečerské riadenie a ekonomika prevádzky				
vedúci odd. ekonomických analýz				
technik				

**Osoby poverené pre: Technické hodnotenie a kontrolu**

Na strane Prevádzkovateľa PS (spoločný e-mail: hodnotenie@sepsas.sk)

funkcia	Meno	telefón	fax	e-mail
vedúci odb. štatistik a analýz				
špecialista				
technik prevádzky				
technik prevádzky				
technik prevádzky				
technik prevádzky				

Na strane Poskytovateľa (spoločný e-mail : podporneslužby@teko.sk)

funkcia	Meno	telefón	Fax	e-mail
vedúci odboru dispečerské riadenie a ekonomika prevádzky				
vedúci odd. ekonomických analýz				
technik				

**Osoby poverené pre: Obchodné hodnotenie a Kontrakty**

Na strane Prevádzkovateľa PS (spoločný e-mail: obchodny\_dispecing@sepsas.sk)

funkcia	Meno	Nahrávaný telefón	Fax	e-mail
vedúci odboru obchodného dispečingu				
dispečer obchodného dispečingu				
dispečer obchodného dispečingu				

Na strane Poskytovateľa (spoločný e-mail : podporneslužby@teko.sk)

funkcia	Meno	telefón	Fax	e-mail
vedúci odboru dispečerské riadenie a ekonomika prevádzky				
ekonóm				
ekonóm				

\*nahrávaný telefón

**Osoby poverené pre: Zmluvné vzťahy**

Na strane Prevádzkovateľa PS (spoločný e-mail: zmluvy@sepsas.sk)

Funkcia	Meno	telefón	fax	e-mail
vedúca odboru zmluvných vzťahov				
ekonómka obchodnej činnosti				

Na strane Poskytovateľa

Funkcia	Meno	Telefón	fax	e-mail
riadiateľ výrobného úseku				
vedúca oddelenia zmluvných vzťahov				

### Osoby poverené pre: Aktiváciu PpS

Na strane Prevádzkovateľa PS (spoločný e-mail: dispatcher@sepsas.sk)

funkcia	Meno	Telefón	fax	e-mail
špecialista - inštruktör				
dispečer ŠD riadenia PpS				
dispečer ŠD riadenia PpS				
dispečer ŠD riadenia PpS				
dispečer ŠD riadenia PpS				
dispečer ŠD riadenia PpS				
dispečer ŠD riadenia ES		+		
dispečer ŠD riadenia ES				
dispečer ŠD riadenia PpS				
dispečer ŠD riadenia ES				
dispečer ŠD riadenia ES				
dispečer ŠD riadenia ES				
dispečer ŠD riadenia ES				
dispečer ŠD riadenia ES				

Na strane Poskytovateľa

funkcia	meno	Telefón	Fax	e-mail
zmenový inžinier - technik prevádzky				
zmenový inžinier - technik prevádzky				
zmenový inžinier - technik prevádzky				
zmenový inžinier - technik prevádzky				
zmenový inžinier - technik prevádzky - záskok				

e-mailová adresa pre zasielanie správ/informácií: [redacted]

## Príloha č. 2 Symboly pre platby

Pre úhrady platieb za PpS budú používané tieto symboly:

### *Variabilné symboly (VS):*

Úhrada za PpS

číslo Zmluvy a mesiac

Úrok z omeškania

číslo faktúry

Finančná zábezpeka

IČO Poskytovateľa

### *Konštantné symboly (KS):*

Úhrada za PpS

0308

Úrok z omeškania

0058

### *Špecifický symbol (ŠS):*

Úhrada za PpS

PpS/ /mesiac/príslušný rok\*

\* *Poznámka: oddelovač „/“ slúži iba pre potreby oddelenia čísel v tejto Zmluve, ktoré sa nepoužívajú pri úhrade platieb.*



### **Príloha č. 3**

**Elektrická schéma zapojenia zariadení Poskytovateľa,**  
vyžaduje sa doložiť jednopólovú schému zapojenia  
(neprikladá sa v prípade zariadení pripojených mimo ES SR),  
v prípade poskytovania PpS prostredníctvom VB  
vyžaduje sa doložiť blokovú schému riadiacich signálov VB

# TEPLÁREŇ KOŠICE, a.s.

Schéma a vzorec na vyhodnotenie podporných služieb

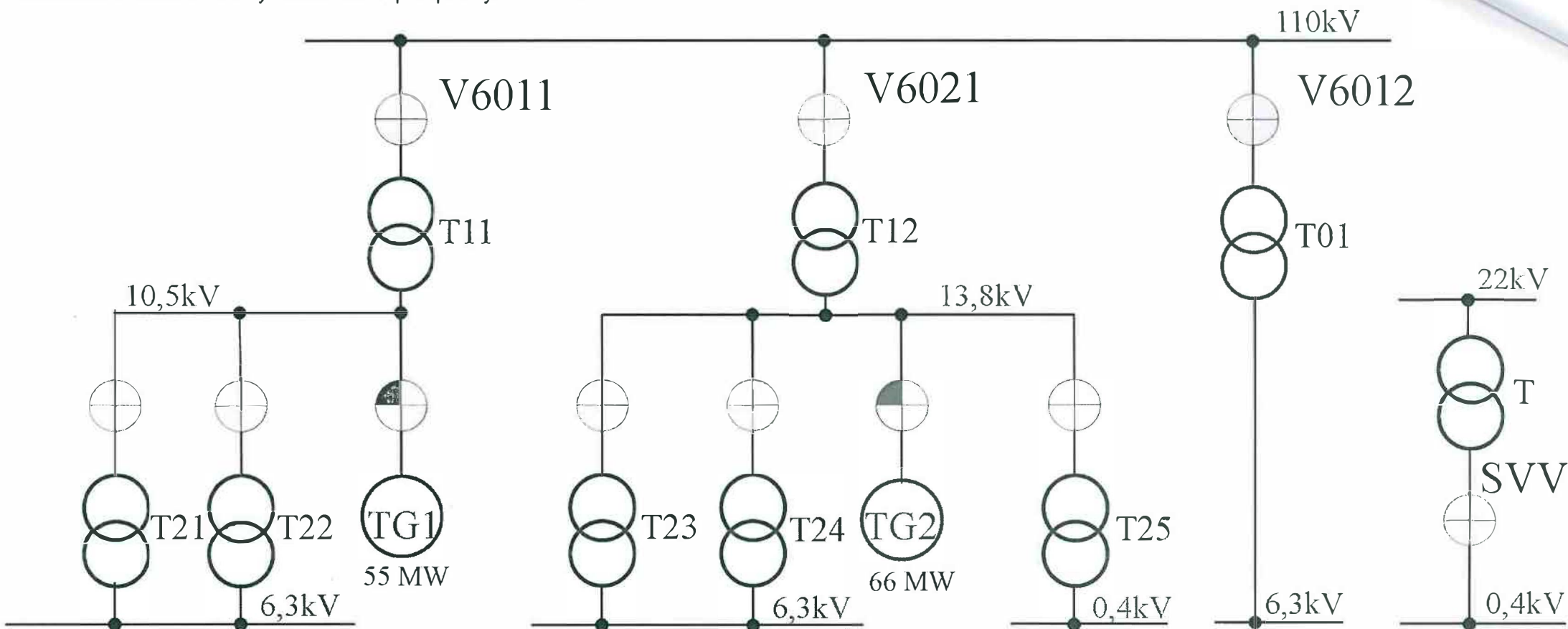

Výpočet dodanej el. energie pre podporné služby :  $DW (TG1 + TG2)$

Úsek: SEPS, a.s., odd. obch. merania

Dátum vyhotovenia: 21.12.2005

Vyhotovil: Milan Straka

Telefón: 0905 319407

DW DJ □ Zložka energie v danom smere nameraná  
 OW OJ ◐ Zložka energie v danom smere meraná, nefakturovaná  
 ◑ Zložka energie v danom smere meraná, fakturovaná

  
 \_\_\_\_\_  
 TEKO, a.s.

\_\_\_\_\_

SEPS, a.s.

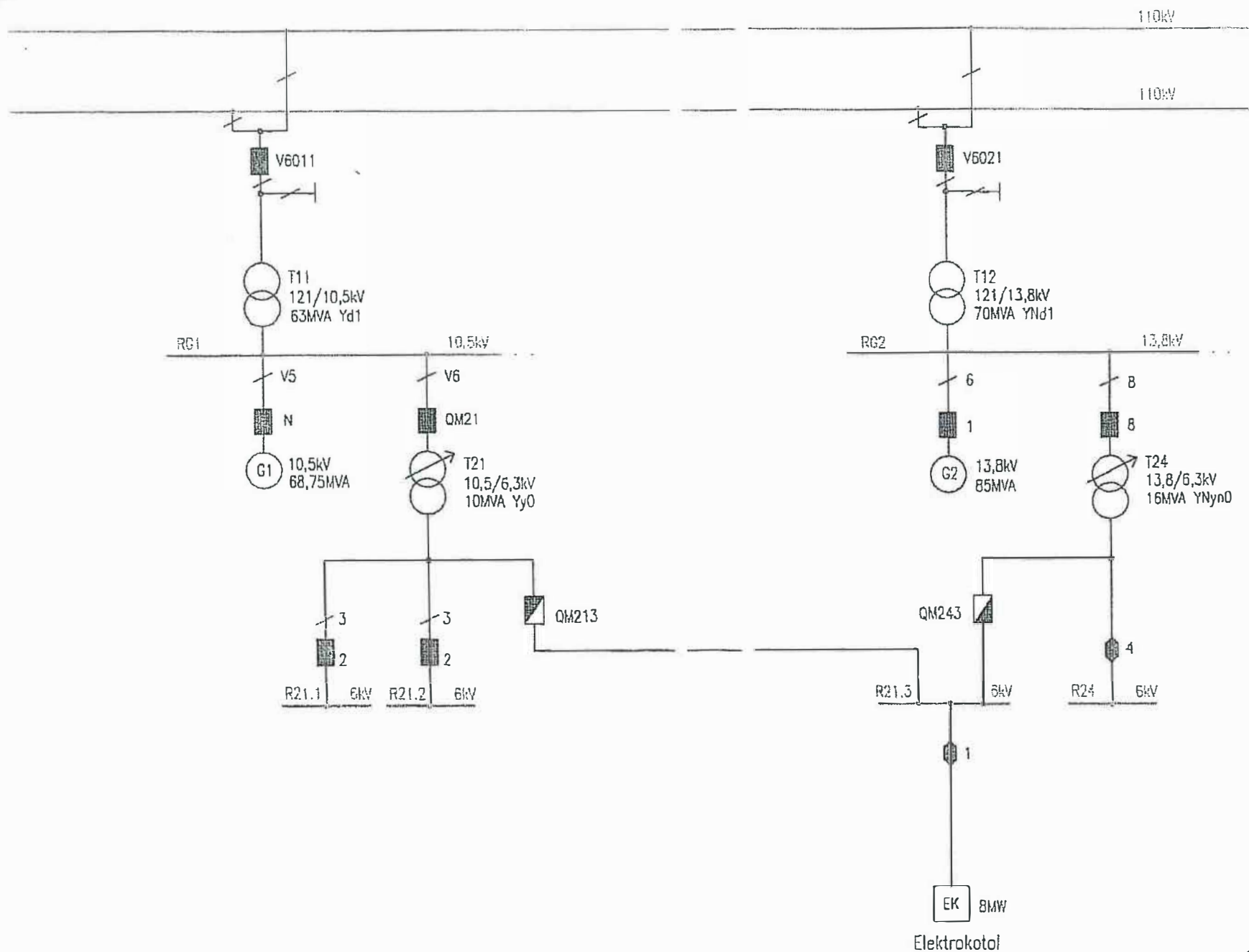

*Handwritten signature*



## Príloha č. 4

### Zoznam Certifikátov Poskytovateľa uložených na dispečingu Prevádzkovateľa PS

p.č.	Elektrárň	Zariadenie	PRV	SRV	TRV 3MIN +	TRV 3MIN-	TRV 10MIN+	TRV 10MIN-	TRV 15MIN+	TRV 15MIN-	ZVO	ZN●
			Platnosť do	Platnosť do	Platnosť do	Platnosť do	Platnosť do	Platnosť do	Platnosť do	Platnosť do	Platnosť do	Platnosť do
1	TEKO, a. s.	TZ1	16.04.2019	16.04.2019					16.04.2019	16.04.2019		
2	TEKO, a. s.	TZ2	15.04.2019	15.04.2019					15.04.2019	15.04.2019		
3												
4												
5												
6												
7												
8												
9												
10												
11												
12												
13												
14												
15												
16												
17												
18												
19												
20												
21												
22												

## Príloha č. 5

### Zodpovednosť za odchýlku

- a) v prípade vlastnej zodpovednosti za odchýlku čestné vyhlásenie o tom, že Poskytovateľ má uzavretú, alebo uzavrie do doby poskytovania PpS zmluvu o zúčtovaní odchýlok a splní všetky jej zmluvné podmienky - *vyžaduje sa doložiť v uvedenom prípade*
- b) v prípade, že za Poskytovateľa prevzal zodpovednosť za odchýlku iný subjekt, ktorý splní všetky zmluvné podmienky zmluvy o zúčtovaní odchýlky, čestné vyhlásenie subjektu zúčtovania o prevzatí zodpovednosti za odchýlku Poskytovateľa - *vyžaduje sa doložiť v uvedenom prípade*

## Čestné prehlásenie

My dolupodpísaní štatutárni zástupcovia spoločnosti Tepláreň Košice a. s. v skratke TEKŎ, a. s., ako Poskytovateľ PpS čestne prehlasujeme, že Tepláreň Košice, a. s. v skratke TEKŎ, a. s. má ku dňu predloženia ponuky so spoločnosťou OKTE, a. s. ako Zúčtovateľom odchýlok uzatvorenú Zmluvu o zúčtovaní odchýlky. Zároveň čestne prehlasujeme, že minimálne na obdobie do 31.12.2017 s platnosťou a účinnosťou k 01.01.2017 uzavrieme Zmluvu o zúčtovaní odchýlky a splníme všetky jej zmluvné podmienky.

Ing. Ladislav Koch  
predseda predstavenstva

Ing. František Hazala  
člen predstavenstva

V Košiciach, dňa 12.09.2016



## **Príloha č. 6**

**Potvrdenie od Prevádzkovateľa distribučnej siete  
(len v prípade, ak Poskytovateľ nie je priamo pripojený do PS)  
- predloží Poskytovateľ**



Váš list číslo/ zo dňa: TEKO/2016/025549/27.6.2016  
Naše číslo: 2297/EB/2016  
Vybavuje: Daniel Zákutný  
Telefón/ E-mail: +421556102919/zakutny\_daniel@vsds.sk  
Miesto/ Dátum: Košice/29.7.2016

doporučene

•  
•  
**TEKO, a.s.**  
**Ing. [REDACTED]**  
**riaditeľ výrobného úseku**  
**Teplárenská 3**  
**042 92 Košice**  
•  
•

## Vec: Žiadosť o vydanie súhlasu PDS - odpoveď

Vážený obchodný partner,

na základe žiadosti doručenej spoločnosti Východoslovenská distribučná, a.s. dňa 30.06.2016, v ktorej žiadate o písomný súhlas s poskytovaním podporných služieb pre potreby výberového konania na výber poskytovateľov podporných služieb pre prevádzkovateľa prenosovej sústavy SR, Vám Východoslovenská distribučná, a.s. ako prevádzkovateľ distribučnej sústavy oznamuje, že

### súhlasí

s poskytovaním hore uvedených služieb na obdobie od 01.01.2017 do 31.12.2017 Vaším elektroenergetickým zariadením, ktorým je zdroj TEKO s inštalovaným výkonom 121 MWe.

Stanovisko je vyhotovené v dvoch rovnopisoch.

S pozdravom

Ing. Jaroslav Hrušč  
riaditeľ divízie Sieťový obchod

Ing. Daniel Zákutný  
vedúci odboru Manažment  
energetických a meraných dát

### Kontakty

**T Linka VSD:**  
**0850 123 312**  
**E** info@vsds.sk  
**I** www.vsds.sk  
**F** +421 55 678-6516

**Poruchová linka VSD:**  
0800 123 332

**Adresa pre písomný kontakt:**  
Východoslovenská  
distribučná, a.s.  
Mlynská 31, 042 91 Košice,  
Slovenská republika

## Príloha č. 7

**Vyhlásenie o tom, že Poskytovateľ je vlastníkom zariadení na ktorých budú poskytované PpS, alebo úradne osvedčený písomný súhlas vlastníka zariadenia udelený minimálne po dobu platnosti a účinnosti Zmluvy, poskytovať PpS Poskytovateľovi na jeho zariadení**

## Čestné prehlásenie

My dolu podpísaní štatutárni zástupcovia spoločnosti Auxilien Slovakia a. s. , IČO: 45 617 724, so sídlom Dostojevského rad 5, 811 09 Bratislava, ako vlastníci zariadenia, ktorého súčasťou je technické riešenie chránené úžitkovým vzorcom na rozšírenie regulačného rozsahu výkonu, čestne prehlasujeme, že súhlasíme s tým, aby spoločnosť Tepláreň Košice, a. s. v skratke TEKO, a. s. využívala uvedené zariadenie pre poskytovanie podporných služieb minimálne po dobu platnosti a účinnosti Rámcovej zmluvy o poskytovaní podporných služieb a dodávke regulačnej elektriny pre rok 2017 medzi TEKO, a.s. a SEPS, a.s.

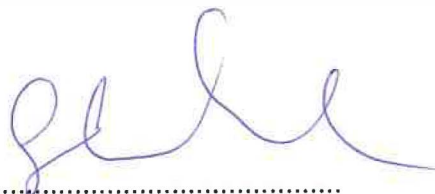

Ing. Jaroslav Gabriel  
člen predstavenstva

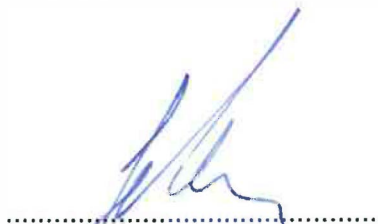

Mgr. Jan Fischer  
predseda predstavenstva



Běžné číslo ověřovací knihy O - 1557/2016

Ověřuji, že tuto listinu přečetl mnou  
vlastnoručně podepsal(a):

JAROSLAV GABRIEL, nar. 6. 6. 1963  
Kladerec nad Ohří, nám. Dr.  
Eduarda Beneše 185, HR. L. Hrnčič

jehož (jejíž) totožnost byla prokázána platným  
úředním průkazem.

V Praze dne 2. 9. 08. 2016



*Lenka Hrušková*  
Mgr. Ing. Lenka Hrušková  
notářská koncipientka  
pověřená JUDr. J. Humpolcovou  
notářem v Praze 1, Obřetelova 55

JUDr. JARMILA HUMPOLCOVÁ  
notář

*J. Humpolcová*

Ověřovací doložka pro legalizaci  
Podle ověř. knihy pošty: Praha 5

Poř.č.: 15000-0217-0258

Uznal podpis na listině za vlastní: Jan Fischer

Datum a místo narození: 27.05.1981.Valtice.CZ

Adresa obyvatel: Černošice  
Vrážská 332.CZ

Druh a č. předlož. dokl. totožnosti: 201767776

Občanský průkaz  
Praha 5 dne 05.09.2016  
Forejtová Dana

*Dana Forejtová*  
Podpis, úřední razítko



## Príloha č. 8

### Vzor - Žiadosť o udelenie súhlasu s prevodom práv a povinností z Kontraktu na Náhradného poskytovateľa a oznámenie o prevzatí záväzku poskytovania PpS z Kontraktu Náhradným poskytovateľom podľa bodu 4.19. Zmluvy

**Od:**

Poskytovateľ: [obchodné meno], [sídlo], [IČO], zapísaný  
v Obchodnom registri Okresného súdu [..], oddiel: [..],  
vločka č. [..], EIC kód spoločnosti [..],  
menom ktorej koná [meno a priezvisko osoby poverenej  
pre Kontrakty a prevod práv a povinností z Kontraktu  
v zmysle Prílohy č. 1]

a

Náhradný poskytovateľ: [obchodné meno], [sídlo], [IČO], zapísaný  
v Obchodnom registri Okresného súdu [..], oddiel: [..],  
vločka č. [..], EIC kód spoločnosti [..], menom ktorej koná  
[meno a priezvisko štatutárneho orgánu alebo osoby  
poverenej na základe plnomocenstva, ktoré sa priloží k  
žiadosti]

**Pre:**

Prevádzkovateľ PS: **Slovenská elektrizačná prenosová sústava, a.s.**, so sídlom Mlynské  
nivy 59/A, 824 84 Bratislava, IČO: 35 829 141, zapísaná v obchodnom registri Okresného  
súdu Bratislava I, oddiel: Sa, vločka č.: 2906/B, menom ktorej koná [meno a priezvisko  
štatutárneho orgánu]

**VEC: Žiadosť o udelenie súhlasu s prevodom práv a povinností z Kontraktu na  
jednotlivé kalendárne mesiace a oznámenie o prevzatí záväzku Poskytovania  
z Kontraktu Náhradným poskytovateľom (ďalej len „Žiadosť“)**

Vážený Prevádzkovateľ PS,

Poskytovateľ Vás touto cestou, odvolávajúc sa na nižšie uvedené dokumenty:

1. Rámcová zmluva o poskytovaní podporných služieb a dodávke regulačnej elektriny, č.  
zmluvy Prevádzkovateľa PS [.....] uzatvorená dňa [dd.mm.rrrr] medzi  
Prevádzkovateľom PS a Poskytovateľom (ďalej len „Zmluva“)
2. Kontrakt uzatvorený v rámci výberového konania na základe Zmluvy podľa výsledkov  
výberového konania na predmet zákazky [.....] medzi Prevádzkovateľom PS  
a Poskytovateľom (ďalej len „Kontrakt“),

žiada o udelenie súhlasu s prevodom práv a povinností z Kontraktu z Poskytovateľa na  
Náhradného poskytovateľa v zmysle § 531 zákona č. 40/1964 Zb. Občiansky zákonník  
v znení neskorších predpisov (ďalej len „Občiansky zákonník“) a v súlade so Zmluvou  
a Prevádzkovým poriadkom,

Zároveň Poskytovateľ a Náhradný poskytovateľ touto cestou oznamujú, že Náhradný poskytovateľ sa zaväzuje, že preberá záväzky Poskytovateľa a že splní záväzky namiesto Poskytovateľa a stáva sa dlžníkom namiesto Poskytovateľa z Kontraktu (ďalej len „oznámenie o prevzatí záväzku“).

Žiadosť o udelenie súhlasu ako aj oznámenie o prevzatí záväzku Poskytovateľ a Náhradný poskytovateľ sa vzťahuje na prevod práv a povinností z Kontraktu vo vzťahu PpS typu .....v rozsahu uvedenom nižšie v tabuľke (ďalej len „Prevod Kontraktu“):

<b>Obdobie</b>	<b>Od</b>	<b>Do</b>

Žiadosť sa podáva v zmysle bodu 4.19 Zmluvy z dôvodu nedostupnosti IS Prevádzkovateľa PS zapríčinennej týmito skutočnosťami<sup>1</sup>:

V [.....] dňa [dd.mm.rrrr]

Za Poskytovateľa:

Za Náhradného poskytovateľa

\_\_\_\_\_  
[meno a priezvisko]  
[funkcia]

\_\_\_\_\_  
[meno a priezvisko]  
[funkcia]

Prevádzkovateľ v nadväznosti na všetky uvedené skutočnosti týmto [vybrať jednu z možností: udeľuje/neudeľuje] ..... Poskytovateľovi a Náhradnému poskytovateľovi súhlas s Prevodom Kontraktu v zmysle § 531 Občianskeho zákonníka v znení neskorších predpisov a v súlade so Zmluvou a Prevádzkovým poriadkom.

V [.] dňa [dd.mm.rrrr]

Za Prevádzkovateľa PS:

\_\_\_\_\_  
[meno a priezvisko]  
[funkcia]

<sup>1</sup> Potrebné uviesť skutočnosti, pre ktoré bolo zadanie Prevodu Kontraktu cez IS Prevádzkovateľa PS nemožné uskutočniť v požadovanom čase.

## Príloha č. 9

### Vzor - Žiadosť o pozastavenie povinnosti podávať týždennú a dennú prípravu prevádzky

Slovenská elektrizačná prenosová sústava, a.s.  
Odbor prípravy PpS  
Obchodná 2  
010 08 Žilina

Vec: Žiadosť o pozastavenie povinnosti podávať týždennú a dennú prípravu prevádzky

	Poskytovateľ PpS
Obchodné meno spoločnosti	
EIC-Kód spoločnosti	
Meno osoby oprávnenej na predloženie žiadosti	
Kontaktná osoba	
Tel č./e-mail	

### Predpokladané obdobie pozastavenia povinnosti zadávania týždennej PP a dennej PP

Obdobie	Od	Do

Zdôvodnenie žiadosti:

Potvrdenie žiadosti:

	Poskytovateľ PpS	Prevádzkovateľ PS Osoba poverená pre Kontrakt a Osoba poverená pre Prípravu prevádzky a správu Certifikátov
Dátum		
Podpis		



## **Príloha č. 10**

### **Povolenie na podnikanie v energetike - predloží Poskytovateľ**

# ÚRAD PRE REGULÁCIU SIEŤOVÝCH ODVETVÍ

Bajkalská 27, P. O. BOX 12, 820 07 Bratislava



to rozhodnutie nadobudlo  
právoplatnosť dňa 15.05.2015  
Úrad pre reguláciu sieťových odvetví  
dňa 15.05.2015

Číslo: 0046/2015/E-PE

## ROZHODNUTIE

Úrad pre reguláciu sieťových odvetví, odbor právny, ako vecne príslušný správny orgán, podľa § 5 zákona č. 71/1967 Zb. o správnom konaní (správny poriadok), podľa § 9 ods. 1 písm. b) bod 2, § 9 ods. 1 písm. c) bod 1 a § 15 ods. 4 v spojení s § 13 ods. 1 písm. a) zákona č. 250/2012 Z. z. o regulácii v sieťových odvetviach a podľa § 10 zákona č. 251/2012 Z. z. o energetike a o zmene a doplnení niektorých zákonov, vo veci žiadosti o zmenu v povolení evidovanú pod číslom: 2088-2015-BA, vykonal zmenu povolenia č. 2006E 0197 - 2. zmena zo dňa 13.12.2011 a vydáva

### povolenie č. 2006E 0197 - 3. zmena právnickej osobe

obchodné meno: **Tepláreň Košice, a. s. v skratke TEKO, a. s.**  
sídlo: **Teplárenská 3, 042 92 Košice** právna forma podnikania: **akciová spoločnosť**

na predmet podnikania:  
**elektroenergetika**

**Rozsah podnikania: výroba elektriny, dodávka elektriny**

**Miesto podnikania a mapa vymedzeného územia: príloha č. 1**

**Zodpovedný zástupca:** Ing. Milan Habán, nar. 2.10.1964, Ružová 31, 040 11 Košice číslo: 656/2004/41a-0384  
Ing. Peter Mihaľov, PhD., nar. 2.7.1970, Budapešťianska 38, 04 013 Košice číslo: 656/2004/4 1a-04 07

**Doba platnosti povolenia: na dobu neurčitú**

**Povinnosti a technické podmienky vykonávania povolenej činnosti:** Držiteľ povolenia je povinný dodržiavať všetky ustanovenia zákona č. 251/2012 Z. z. o energetike a o zmene a doplnení niektorých zákonov a zákona č. 250/2012 Z. z. o regulácii v sieťových odvetviach a všeobecne záväzné predpisy vydané na ich základe. Povolenie sa vzťahuje len na technické zariadenia, na ktorých držiteľ povolenia preukázal technické predpoklady na vykonávanie povolenej činnosti. Technické zariadenia sú uvedené v prílohe č. 2. Týmto rozhodnutím sa mení rozhodnutie o vydaní povolenia č. 2006E 0197 - 2. zmena zo dňa 13.12.2011 Úradom pre reguláciu sieťových odvetví.

**Odôvodnenie:** Držiteľ povolenia požiadal dňa 02.04.2015 Úrad pre reguláciu sieťových odvetví podľa § 10 zákona č. 251/2012 Z. z. o energetike a o zmene a doplnení niektorých zákonov o vykonanie zmeny obchodného mena v povolení č. 2006E 0197 - 2. zmena zo dňa 13.12.2011. Úrad pre reguláciu sieťových odvetví posúdil žiadosť ako odôvodnenú a rozhodol vydať povolenie na podnikanie v energetike tak, ako je uvedené vo výrokovej časti. Pretože účastníkovi konania bolo vyhovieť v plnom rozsahu, podrobnejšie odôvodnenie rozhodnutia podľa § 47 ods. 1 zákona č. 71/1967 Zb. o správnom konaní nie je potrebné.

**Poučenie:** Proti tomuto rozhodnutiu vydanému v prvom stupni môže účastník konania podľa § 18 ods. 1 zákona č. 250/2012 Z. z. o regulácii v sieťových odvetviach podať odvolanie v lehote 15 dní odo dňa oznámenia rozhodnutia na Úrad pre reguláciu sieťových odvetví, odbor právny, Bajkalská 27, 820 07 Bratislava. Rozhodnutie, ktoré po vyčerpaní riadnych opravných prostriedkov nadobudlo právoplatnosť, je preskúmateľné súdom.

Bratislava, vydané dňa 23. apríla 2015



*Miriama Čurlíková*  
JUDr. Miriama Čurlíková  
vymenovaná na zastupovanie  
riadiťky odboru



Typ a adresa zariadenia <sup>1)</sup>	Palivo <sup>2)</sup>	Výkon [MW]	Výroba [GWh]
ET, Teplárenská 3, Košice	CU / ZP	121	320

Výroba spolu: 320 GWh  
Nominálny výkon spolu: 121 MW

T - kombinovaná výroba elektriny a tepla, OeZ - obnoviteľné energetické zdroje, VE - vodná elektrárňa, E - malá vodná elektrárňa, FVE - fotovoltaická elektrárňa, JE - jadrová elektrárňa  
zemný plyn, CU - čierne uhlie, HU - hnedé uhlie, K - koks, KP - kvapalné palivo, JP - jadrové palivo,  
Z - biomasa, geotermálny zdroj, bioplyn, fotovoltaika

Osvädčujem, že táto fotokópia listiny  
skladajúca sa z 2 strán, 2  
listov doslovne súhlasí s predloženým  
originálom / ~~osvedčeným odpisom~~  
skladajúcim sa z 2 strán, 2  
listov. Ide o odpis úplný / ~~časťový~~.  
Na listine neboli vykonané žiadne  
zmeny, doplnky, vsuvky, škrty, ani  
opravy.

V Košiciach, dňa 09. SEP 2016

Jana MORAVČÍKOVÁ  
zamestnanec poverený  
notárom



## Príloha č. 11

**Aktuálny (nie starší ako 3 mesiace) výpis z obchodného registra**  
*– predloží Poskytovateľ*





Číslo dožiadania : el-61998/2016/V

## VÝPIS Z OBCHODNÉHO REGISTRA

Okresného súdu Košice I

k dátumu 26.08.2016

Oddiel: **Sa**

Vložka číslo: 1204/V

### I. Obchodné meno

Tepláreň Košice, a. s. v skratke TEKO, a. s.

### II. Sídlo

**Názov ulice (iného verejného priestranstva) a orientačné číslo (príp. súpisné číslo):**

Teplárenská 3

**Názov obce:** Košice

**PSČ:** 042 92

**Štát:** Slovenská republika

**III. IČO:** 36 211 541

**IV. Deň zápisu:** 21.01.2002

**V. Právna forma:** Akciová spoločnosť

### VI. Predmet podnikania (činnosti)

1. výroba, výkup a odbyt elektrickej energie
2. výroba, výkup, rozvod a odbyt tepelnej energie
3. montáž a opravy meracej a regulačnej techniky
4. vykonávanie skúšok a rozborov v chemickom laboratóriu
5. kovoobrábanie
6. zvaracie práce
7. prenájom náradia
8. požičiavanie motorových vozidiel
9. prevádzkovanie dráhy
10. investičná výstavba energetických zariadení
11. výroba a predaj demineralizovanej vody
12. oprava, odborné prehliadky a odborné skúšky vyhradených technických zariadení elektrických v rozsahu:  
E1.1 technické zariadenia elektrické s napätím do 123 kV vrátane bleskozvodov  
E2 technické zariadenia elektrické s napätím do 1000 V vrátane bleskozvodov

#### Triedy objektov:

A objekty bez nebezpečenstva výbuchu

B objekty s nebezpečenstvom výbuchu

13. oprava, odborné prehliadky a odborné skúšky vyhradených technických zariadení tlakových v rozsahu:

- technické zariadenia tlakové skupina A

- technické zariadenia tlakové skupina B

14. oprava a montáž určených meradiel v rozsahu:

- merače pretečeného množstva vody - na studenú vodu

- merače pretečeného množstva vody - na teplú vodu

- merače tepla a ich členy

15. montáž, rekonštrukcie, údržba elektrických zariadení

16. montáž, rekonštrukcie a údržba tlakových zariadení

17. výkon činnosti stavbyvedúceho

Inžinierske stavby

- potrubné, energetické a iné líniové stavby

18. faktoring a forfaiting

19. montáž, rekonštrukcie, údržba plynových zariadení

20. odborné prehliadky a odborné skúšky vyhradených technických plynových zariadení v rozsahu:

technické zariadenia plynové skupina A na:

f znižovanie tlaku plynu so vstupným pretlakom plynu nad 0,4 MPa

h spotreba plynov spaľovaním s výkonom nad 0,5 MW vrátane zariadení na výrobu ochranných atmosfér pri tepelnom spracovaní

technické zariadenia plynové skupina B na:

f znižovanie tlaku plynu so vstupným pretlakom plynu do 0,4 MPa

g1 rozvod plynov s pretlakom plynu do 0,4 MPa vrátane

g3 rozvod plynov s pretlakom plynu do 0,005 MPa

h1 spotrebu plynov spaľovaním s výkonom od 5 kW do 0,5 MW vrátane zariadení na výrobu ochranných atmosfér pri tepelnom spracúvaní a všetky spotrebiče, pri ktorých sa vyžaduje napojenie na odťah spalín

h2 spotrebu plynov spaľovaním s výkonom od 5 kW do 50 kW vrátane zariadení na výrobu ochranných atmosfér pri tepelnom spracúvaní a všetky spotrebiče, pri ktorých sa vyžaduje napojenie na odťah spalín

21. zámočníctvo

22. vodoinštalatérstvo a kúrenárstvo

23. podnikanie v oblasti nakladania s nebezpečným odpadom

24. výroba, montáž, údržba a opravy zariadení pre dodávku tepla okrem vyhradených technických zariadení

25. prenájom nebytových priestorov a poskytovanie iných než základných služieb spojených s prenájomom

26. podnikanie v oblasti nakladania s odpadmi okrem nebezpečného odpadu

27. vnútroštátna nákladná cestná doprava

## VII. Štatutárny orgán: predstavenstvo

**Funkcia:** predseda

**Meno a priezvisko:** Ing. Ladislav Koch

**Bydlisko:**

**Názov ulice (iného verejného priestranstva) a orientačné číslo (príp. súpisné číslo):**

Tomašíkova 15

**Názov obce:** Košice

**PSČ:** 040 01

**Štát:** Slovenská republika

**Dátum narodenia:** 18.09.1971

**Rodné číslo:** 710918/8746

**Vznik funkcie:** 14.06.2012

**Funkcia:** člen

**Meno a priezvisko:** Daniel Takáč, MBA

**Bydlisko:**

**Názov ulice (iného verejného priestranstva) a orientačné číslo (príp. súpisné číslo):**

Moravská 70

**Názov obce:** Košice

**PSČ:** 040 01

**Štát:** Slovenská republika

**Dátum narodenia:** 04.02.1972

**Rodné číslo:** 720204/8788

**Vznik funkcie:** 14.06.2012

**Funkcia:** člen

**Meno a priezvisko:** Ing. František Hazala

**Bydlisko:**

**Názov ulice (iného verejného priestranstva) a orientačné číslo (príp. súpisné číslo):**

Pri pošte 1257/25

**Názov obce:** Košice

**PSČ:** 040 17

**Štát:** Slovenská republika

**Dátum narodenia:** 25.12.1970

**Rodné číslo:** 701225/9397

**Vznik funkcie:** 15.05.2015

**Spôsob konania štatutárneho orgánu v mene akciovej spoločnosti:**

Vo všetkých veciach zaväzujúcich spoločnosť sú oprávnení konať všetci členovia predstavenstva, pričom v mene spoločnosti podpisujú vždy dvaja členovia predstavenstva, a to predseda spolu s členom predstavenstva spoločnosti. Podpisovanie za spoločnosť sa vykoná tak, že k vytlačenému alebo napísanému názvu spoločnosti, menám a funkciám v predstavenstve podpisujúci pripoja svoj podpis.

---

**VIII. Dozorná rada**

**Meno a priezvisko:** Mgr. Gabriel Hreščák

**Bydlisko:****Názov ulice (iného verejného priestranstva) a orientačné číslo (príp. súpisné číslo):**

Humenská 1

**Názov obce:** Michalovce**PSČ:** 071 01**Štát:** Slovenská republika**Dátum narodenia:** 31.01.1963**Rodné číslo:** 630131/6197**Vznik funkcie:** 27.06.2012**Meno a priezvisko:** RSDr. Ján Mitterpák**Bydlisko:****Názov ulice (iného verejného priestranstva) a orientačné číslo (príp. súpisné číslo):**

Klimkovičova 29

**Názov obce:** Košice**PSČ:** 040 11**Štát:** Slovenská republika**Dátum narodenia:** 15.06.1942**Rodné číslo:** 420615/120**Vznik funkcie:** 27.06.2012**Meno a priezvisko:** Ing. Miroslav Prokopič**Bydlisko:****Názov ulice (iného verejného priestranstva) a orientačné číslo (príp. súpisné číslo):**

Karpatská 1

**Názov obce:** Košice**Štát:** Slovenská republika**Dátum narodenia:** 09.04.1965**Rodné číslo:** 650409/6236**Vznik funkcie:** 25.09.2014

---

**IX. Akcionár****Obchodné meno/názov:**

MH Manažment, a. s.

**Sídlo:****Názov ulice (iného verejného priestranstva) a orientačné číslo (príp. súpisné číslo):**

Trnavská cesta 100

**Názov obce:** Bratislava - mestská časť Ružinov**PSČ:** 821 01**Štát:** Slovenská republika

---

**X. Výška základného imania**

38 210 898,000000 EUR



## **XI. Akcie**

**Počet:** 1111

**Forma:** Akcia na doručiťeľa

**Podoba:** Zaknihované

**Menovitá hodnota:** 33 194,000000 EUR

**Počet:** 1585

**Forma:** Akcia na doručiťeľa

**Podoba:** Zaknihované

**Menovitá hodnota:** 34,000000 EUR

**Počet:** 38

**Forma:** Akcia na meno

**Podoba:** Zaknihované

**Menovitá hodnota:** 33 194,000000 EUR

**Počet:** 503

**Forma:** Akcia na meno

**Podoba:** Zaknihované

**Menovitá hodnota:** 34,000000 EUR

## **Ďalšie právne skutočnosti**

### **XII. Predaj**

#### **Predaj časti podniku**

Zmluva o predaji časti podniku uzatvorená medzi spoločnosťou Tepláreň Košice, a. s. so sídlom Teplárenská 3, 042 92 Košice, IČO 36 211 541 ako predávajúcim a spoločnosťou SPRAVBYTKOMFORT, a. s. Prešov so sídlom Volgogradská 88, 080 01 Prešov, IČO 31 718 523 ako kupujúcim zo dňa 21. decembra 2009.

### **XIII. Iné ďalšie právne skutočnosti**

1. Akciová spoločnosť bola založená zakladateľskou zmluvou zo dňa 13.12.2001 v súlade so zák.č. 513/1991 Zb. Vznikla rozdelením akciovej spoločnosti Slovenské elektrárne, a.s., so sídlom Bratislava, Hraničná 12 v súlade s § 69 ods. 4 zák.č. 513/1991 Zb. na akciové spoločnosti Slovenské elektrárne, a.s., so sídlom Bratislava, Hraničná 12, Slovenská elektrizačná prenosová sústava, a.s., so sídlom Bratislava, Miletičova 5 a Tepláreň Košice, a.s., so sídlom Košice, Teplárenská 3. Notárska zápisnica o založení akciovej spoločnosti Tepláreň Košice, a.s. zo dňa 13.12.2001.

Stanovy akciovej spoločnosti podľa zák. 513/1991 Zb.

Majetok, veci, práva, povinnosti a záväzky zrušenej akciovej spoločnosti v rozsahu podľa Zápisnice zo dňa 13.12.2001 prešli na Tepláreň Košice, a.s.

2. Rozhodnutie predstavenstva zo dňa 28.2.2002.

Deň vzniku funkcie prokuristu Ing. Petra Schwartz 28.2.2002.

3. Rozhodnutie valného zhromaždenia - not. záp. č. N 1804/02 Nz 1804/02 zo dňa 16.12.2002. Rozhodnutie predstavenstva zo dňa 7.1.2003.  
Zánik funkcie prukuristu: Ing. Peter Schwartz, r.č. 510923/1780, Slovenskej jednoty 46, Košice: 7.1.2003.

---

Výpis zo dňa 26.08.2016

## Osvedčovací doložka k žiadosti č.: 9803-20160826-001584-805-2-1

### dčovací doložka údaje

listov/strán výstupu: 6/6

žka osvedčuje: Výpis z Obchodného registra  
36211541

ová značka: Sa/1204/Košice I (oddiel/ vložka/ súd)

základe žiadosti bol vydaný elektronický odpis povinnej osoby podpísaný jej zaručeným elektronickým podpisom podľa zákona 275/2006 Z.z., ktorý bol prevedený do listinnej podoby a opatrený touto osvedčovacou doložkou poviskom IOM Slovenskej pošty. Listinná podoba výstupu sa doslovne zhoduje s údajmi uvedenými v elektronickej odpise. Osvedčený výstup je zapísaný v evidencii osvedčujúcej osoby pod poradovým číslom: 9803-160826-001584-805-2-1-1.

Dátum vyhotovenia: 26.08.2016

Miesto vyhotovenia: Košice 12

Čas vyhotovenia el. odpisu: 13:22:07

Meno zamestnanca Slovenskej pošty, a.s.:  
Zuzana Krištofová

SLOVENSKÁ POŠTA, a.s.  
Partizánska cesta 9  
975 99 Banská Bystrica  
- 810 -

Podpis osvedčujúcej osoby  
a odtlačok pečiatky

Osvedčujem, že táto fotokópia listiny  
skladajúca sa z 7 strán, .....  
listov doslovne súhlasí s predloženým  
originálom / ~~osvedčeným odpisom~~  
skladajúcim sa z 7 strán, .....  
listov. Ide o odpis úplný / čiastočný.  
Na listine neboli vykonané žiadne  
zmeny, dopinky, vsuvky, škrty, ani  
opravy.

V Košiciach, dňa 09. SEP. 2016

Mena MORAVČÍKOVÁ  
zamestnanec poverený  
notárom



SLOVENSKA  
Parizánska  
976 00 Banská Bystrica  
- 010 -





## Príloha č. 12

**Úradne osvedčené písomné splnomocnenie predstavenstva spoločnosti  
na podpisovanie za spoločnosť  
*vyžaduje sa doložiť v prípade, ak Zmluva nebude podpísaná členmi  
predstavenstva, uvedenými v Obchodnom registri SR***

## Príloha č. 13

### Vzor - Mesačné potvrdenie o disponibilite poskytovateľa, potvrdzované zahraničným prevádzkovateľom PS, z ktorej boli PpS poskytované

Druh PpS :

mesiac:

hod/deň	1	2	3	4	5	6	7	8	9	10	11	12	13	14	15	16	17	18	19	20	21	22	23	24	25	26	27	28	29	30	31
1																															
2																															
3																															
4																															
5																															
6																															
7																															
8																															
9																															
10																															
11																															
12																															
13																															
14																															
15																															
16																															
17																															
18																															
19																															
20																															
21																															
22																															
23																															
24																															

Meno a podpis:

Dátum:

Pečiatka spoločnosti:

## **Príloha č. 14**

**Písomné potvrdenie zahraničného prevádzkovateľa PS  
o schopnosti zariadenia pripojeného do jeho PS poskytovať vybraný typ  
PpS, a jeho súhlas s poskytovaním PpS**

## Príloha č. 15

### Postup pri rezervácii cezhraničnej prenosovej kapacity pre účely poskytovania PpS zo zahraničnej PS

1. Na profiloch, na ktorých prebiehajú ročné a mesačné aukcie, je poskytovateľ povinný zabezpečiť si cezhraničnú prenosovú kapacitu v ročnej/mesačnej aukcii a rezervovať túto kapacitu pre dodávku RE v zmysle platných aukčných pravidiel príslušnej aukčnej kancelárie.
2. Na profile SEPS/ČEPS nie sú dlhodobé kapacitné práva pridelované formou aukcií. Požadované cezhraničné prenosy je možné voľne nominovať do termínu D-2 17:00. V prípade poskytovateľa PpS prevádzkujúceho VB, využívajúci zariadenie v zahraničnej PS, je poskytovateľ PpS povinný najneskôr 7 pracovných dní pred začiatkom kalendárneho mesiaca v ktorom plánuje pri prevádzke VB využiť zariadenie v zahraničnej PS, zaslať požiadavku na disponibilitu cezhraničnej prenosovej kapacity na každý deň kalendárneho mesiaca, listom na adresu:  

Slovenská elektrizačná prenosová sústava, a.s.  
Odbor Obchodný dispečing  
Mlynské nivy 59/A  
824 84 Bratislava
3. Pokiaľ v termíne D-2 17.00 hod. dôjde súčtom zadaných požiadaviek na prenos v zmysle pravidiel podľa prílohy C Prevádzkového poriadku (voľné nominácie) a požiadaviek na disponibilitu cezhraničnej prenosovej kapacity (od poskytovateľov PpS prevádzkujúcich VB, využívajúci zariadenie v zahraničnej PS) k prekročeniu celého kapacitného limitu na cezhraničnom profile SEPS/ČEPS, budú požiadavky na prenos a požiadavky na disponibilitu cezhraničnej prenosovej kapacity skrátené na nulovú hodnotu. Informácia o krátení bude poskytovateľovi prevádzkujúcemu VB so zariadením v zahraničnej PS odoslaná na e-mailovú adresu pre zasielanie správ/informácií uvedenú v Prílohe č.1 tejto Zmluvy, Prevádzkovateľovi VB (Správa o prechode na využitie zvyškovej prenosovej kapacity).
4. V prípade krátenia cezhraničnej prenosovej kapacity na nulové hodnoty podľa bodu 3. tejto Prílohy je pre potreby poskytovania PpS následne využitá zvyšková cezhraničná prenosová kapacita, t.j. zostatková kapacita na cezhraničnom profile po vnútrodennej alokácii so zohľadnením aktuálneho stavu prepojených sústav.
5. V prípade nedostatku zvyškovej cezhraničnej prenosovej kapacity pre potreby poskytovania PpS zo zahraničnej PS má dispečer ŠD riadenia PpS právo obmedziť/pozastaviť poskytovanie tejto PpS. Informácia o obmedzení/pozastavení PpS zo zahraničnej PS bude poskytovateľovi prevádzkujúcemu VB so zariadením v zahraničnej PS odoslaná na e-mailovú adresu pre zasielanie správ/informácií uvedenú v Prílohe č.1 tejto Zmluvy, Prevádzkovateľovi VB (Správa o pozastavení služby SRV VB ČR).
6. V prípade krátenia voľných nominácií na nulové hodnoty a nedostatku zvyškovej cezhraničnej prenosovej kapacity a obmedzenia/pozastavenia poskytovania PpS dispečerom ŠD podľa bodu 5. tejto Prílohy, toto nebude zo strany Prevádzkovateľa PS považované za porušenie podľa čl. XIII tejto Zmluvy zo strany poskytovateľa. V tomto prípade bude poskytovateľovi platba za disponibilitu uhradená iba do výšky reálne poskytnutej disponibility VB.



## Príloha č. 16

### Vyhlásenie k DPH – platí len pre zahraničného poskytovateľa

Firma ..... presný názov, sídlo, adresa, vyhlasuje, že organizačná zložka: ..... názov a adresa, založená v SR v zmysle pravidiel platných pre podnikanie v energetike nemá personálne ani technické vybavenie, tzn. nie je prevádzkárňou pre účely DPH.

Obchody a fakturácia vyplývajúce zo Zmluvy budú realizované cez materskú spoločnosť:  
..... názov, ktorá má IČ DPH: .....

Podpisy:

**Príloha č. 17**

**Osvedčenie o registrácii na spotrebnú daň z elektriny**

**Colný úrad Košice**  
Národná trieda 27, 040 01 Košice

videnčné číslo: 560060800006

Dátum vydania osvedčenia: 8.4.2008

Naše číslo: 1095638/1/130372/2015

Podľa § 11 zákona č. 609/2007 Z. z. o spotrebnej dani z elektriny, uhlia a zemného plynu a o zmene a doplnení zákona č. 98/2004 Z. z. o spotrebnej dani z minerálneho oleja v znení neskorších predpisov v znení neskorších predpisov v spojení s § 67 ods. 7 zákona č. 563/2009 Z. z. o správe daní (daňový poriadok) a o zmene a doplnení niektorých zákonov v znení neskorších predpisov vydáva Colný úrad Košice

**OSVEDČENIE**

o registrácii na spotrebnú daň z elektriny

pre daňový subjekt:  
obchodné meno: **Tepláreň Košice, a.s. v skratke TEKO, a.s.**  
adresa sídla: **Teplárenská 3, 042 92 Košice**  
IČO: **36211541**

registrovaný ako

**PLATITEĽ DANE Z ELEKTRINY**

a prideluje registračné číslo

**SK56001300022**

Daňový subjekt je povinný plniť povinnosti, ktoré mu vyplývajú zo zákona č. 609/2007 Z. z. o spotrebnej dani z elektriny, uhlia a zemného plynu a o zmene a doplnení zákona č. 98/2004 Z. z. o spotrebnej dani z minerálneho oleja v znení neskorších predpisov v znení neskorších predpisov a zo zákona č. 563/2009 Z. z. o správe daní (daňový poriadok) a o zmene a doplnení niektorých zákonov v znení neskorších predpisov.

**Poučenie:**

Proti tomuto osvedčeniu podľa § 67 ods. 7 zákona č. 563/2009 Z. z. o správe daní (daňový poriadok) a o zmene a doplnení niektorých zákonov v znení neskorších predpisov nemožno podať odvolanie.

(odtlačok úradnej pečiatky)



*Michal Obšatník*  
pplk. JUDr. Ing. Gerald Tokár  
riaditeľ colného úradu

v z.

pplk. Mgr. Michal Obšatník  
námestník riaditeľa colného úradu

Osvedčujem, že táto fotokópia listiny  
skladajúca sa z ~~??~~ strán, ~~??~~  
listov doslovné súhlasí s predloženým  
originálom / ~~osvedčeným odpisom~~  
skladajúcim sa z ~~??~~ strán, ~~??~~  
listov. Ide o odpis úplný / ~~čiastočný~~.  
Na listine neboli vykonané žiadne  
zmeny, doplnky, vsuvky, škrty, ani  
opravy.

V Košiciach, dňa 09. SEP. 2016

Elena MORAVČÍKOVÁ  
zamestnanec poverený  
notárom





## Príloha č. 18 Vzor - Banková záruka

Slovenská elektrizačná prenosová sústava, a.s.  
Mlynské nivy 59/A  
824 54 Bratislava  
IČO: 35 829 141

### Platobná záruka č. ....

Boli sme informovaní, že spoločnosť..... ( ďalej len „Žiadateľ“), podpísala s Vami, Slovenská elektrizačná prenosová sústava, a.s., Mlynské nivy 59/A, 824 84 Bratislava IČO: 35 829 141 dňa ..... **Zmluvu (uviesť aj číslo zmluvy podľa evidencie SEPS).....**

V súvislosti s podpísaním Zmluvy platobné záväzky Žiadateľa voči Vám má zabezpečovať banková záruka.

Vychádzajúc z vyššie uvedeného a z príkazu Žiadateľa my, ..... banka, ..... , zapísaná v obchodnom registri ..... preberáme voči Vám Slovenská elektrizačná prenosová sústava, a.s., Mlynské nivy 59/A, 824 84 Bratislava IČO: 35 829 141 neodvolateľnú záruku a zaväzujeme sa Vám po obdržaní Vašej prvej písomnej výzvy na zaplatenie bez námietok zaplatiť akúkoľvek sumu alebo sumy nepresahujúce celkove maximum

**EUR .....**  
**(slovom: .....)**

v priebehu 3 ( slovom.....) pracovných dní na účet uvedený vo Vašej písomnej výzve. Vaša písomná výzva na zaplatenie musí obsahovať záväzné prehlásenie, že „Žiadateľ“ nesplnil podmienky vyplývajúce zo Zmluvy.

Táto záruka sa automaticky zníži o každú sumu vyplatenú z tejto záruky pri jej uplatnení.

Táto záruka je platná do ..... 20.... Vaša písomná výzva k nám musí byť doručená najneskôr v posledný pracovný deň platnosti záruky. Po tomto termíne táto záruka automaticky zanikne v celom rozsahu. Táto záruka zanikne pred vyššie uvedeným dátumom skončenia platnosti záruky dňom, kedy od Vás dostaneme spolu s originálom záruky Vaše písomné prehlásenie, že zanikol dôvod, pre ktorý bola záruka vystavená a že sa vzdávate nároku na uplatnenie vyplývajúceho voči nám z tejto záruky.

Pre účely identifikácie bud':

- (i) Vaša vyššie uvedená výzva na zaplatenie/ Vaše vyššie uvedené písomné prehlásenie o vzdaní sa nároku nám musí byť predložené prostredníctvom inej prvotriednej banky, ktorá potvrdí, že podpisy uvedené na danom dokumente sú právne záväzné za Vašu spoločnosť, alebo
- (ii) podpisy štatutárneho orgánu na Vašej vyššie uvedenej písomnej výzve na zaplatenie/ na Vašom vyššie uvedenom písomnom prehlásení o vzdaní sa nároku musia byť úradne overené a predložené nám spolu s originálom Vášho platného výpisu z obchodného registra, nie starším ako tri (3) mesiace, alebo
- (iii) podpisy osoby (osôb) oprávnenej (oprávnených) konať vo Vašom mene na základe plnomocenstva a uvedené na Vašej vyššie uvedenej písomnej výzve na zaplatenie/ na Vašom vyššie uvedenom písomnom prehlásení o vzdaní sa nároku ako aj podpisy štatutárneho orgánu uvedené na plnomocenstve musia byť úradne overené a predložené nám spolu s originálom plnomocenstva a originálom Vášho platného výpisu z obchodného registra, nie starším ako tri (3) mesiace.

Táto záruka podlieha právu Slovenskej republiky.



## Príloha č. 20

**Zoznam zariadení s identifikáciou subjektov tvoriacich VB, s uvedením platnosti Certifikátov uložených na dispečingu Prevádzkovateľa PS**

p. č.	Virtuálny blok	Zariadenie	Subjekt	Platnosť Certifikátu do:
1				
2				
3				
4				
5				
6				
7				
8				

## Príloha č. 21

### Vzor – Potvrdenie pripravenosti na telefonickú aktiváciu/deaktiváciu PpS

Poskytovateľ ..... týmto potvrdzuje **pripravenosť** na aktiváciu PpS typu ..... na zariadení ..... podľa telefonického pokynu dispečera Prevádzkovateľa PS dňa ..... od ..... hod z dôvodu poruchy komunikácie medzi terminálom zariadenia Poskytovateľa a terminálom Prevádzkovateľa PS.

Potvrdenie sa zasiela na základe telefonického dohovoru medzi dispečerom Poskytovateľa a Prevádzkovateľa PS. Potvrdenie platí maximálne na dobu 24 hodín od vyššie uvedeného času. Obnovením komunikácie medzi terminálom Poskytovateľa a terminálom RIS Prevádzkovateľa PS toto potvrdenie stráca platnosť.

Potvrdenie sa zasiela na e-mailové adresy osôb poverených pre Aktiváciu PpS a Technické hodnotenie a kontrolu: **dispatcher@sepsas.sk**  
**hodnotenie@sepsas.sk**

Za Poskytovateľa:

Meno a priezvisko: .....  
pracovník poverený  
na aktiváciu/deaktiváciu PpS

Podpis: .....

Dňa: .....



## Príloha č. 22

### Spôsob výpočtu finančného zabezpečenia Kontraktu pre viacročné výberové konanie

Výška finančného zabezpečenia Kontraktov podľa bodu **Chyba! Nenašiel sa žiaden zdroj odkazov..** tejto Zmluvy sa určí podľa nasledovného vzorca:

$$Z_C = \sum_{rok=1}^n Z_{rok} * K_{rok} \quad [€]$$

- kde  $Z_C$  - celková výška finančného zabezpečenia v EUR všetkých Kontraktov Poskytovateľa PpS, ktoré vznikli na základe bodu **Chyba! Nenašiel sa žiaden zdroj odkazov..** Zmluvy
- $Z_{rok}$  - základná zábezpeka všetkých Kontraktov Poskytovateľa PpS, ktorá je vypočítaná pre celý príslušný kalendárny rok,
- $K_{rok}$  - koeficient násobku základnej zábezpeky podľa Tabuľky č. 1 tejto Prílohy podľa jednotlivých kalendárnych rokov, na ktoré sa vzťahuje finančné zabezpečenie.
- $rok$  - je kalendárny rok, na ktorý sa vzťahuje finančné zabezpečenie. Finančné zabezpečenie sa vzťahuje na všetky kalendárne roky po aktuálnom kalendárnom roku, na ktoré má Poskytovateľ platný Kontrakt bodu **Chyba! Nenašiel sa žiaden zdroj odkazov..** tejto Zmluvy.
- R - rok v ktorom sa poskytuje finančné zabezpečenie Kontraktov
- n - počet rokov, na ktoré bolo viacročné VK vypísané

Tabuľka č. 1

Rok poskytnutia finančného zabezpečenia	Koeficient $K_{rok}$ a rok, na ktorý má Poskytovateľ PpS platný Kontrakt a na ktorý sa finančné zabezpečenie vzťahuje					
	R+1	R+2	R+3	R+4	R+n	R+(n+1)
R	5	3	1	1	1	1
R+1	-	5	3	1	1	1
R+2	-	-	5	3	1	1
R+(n-1)	-	-	-	-	3	5
R+n	-	-	-	-	-	5

Spôsob výpočtu finančného zabezpečenia na jednotlivé roky ( $Z_{rok}$ ):

$$Z_{rok} = \sum_{k=1}^{10} W_{PpS_k} * C_{PpS_k} \quad [€]$$

- Kde  $W_{PpS}$  - je objem disponibilít jednotlivých PpS
- $C_{PpS}$  - základná zábezpeka všetkých Kontraktov Poskytovateľa PpS podľa Tabuľky č. 2

tabuľka č. 2: - parameter určujúci typ PpS

Typ PpS	Parameter k	Výška základnej zábezpeky PpS (€/MW.h)
PRV	1	0,5
SRV	2	0,3
TRV3MIN+	3	0,15
TRV3MIN-	4	0,1
TRV10MIN+	5	0,13
TRV10MIN-	6	0,1
TRV15MIN+	7	0,1
TRV15MIN-	8	0,1
ZNO	9	0,05
ZVO	10	0,05

## Príloha č. 23

### Vzor - Žiadosť o udelenie súhlasu s prevodom práv a povinností z Kontraktu na Náhradného poskytovateľa pre jednotlivé kalendárne mesiace a oznámenie o prevzatí záväzku Poskytovania z Kontraktu Náhradným poskytovateľom podľa bodu 4.20. Zmluvy

**Od:**

Poskytovateľ: [obchodné meno], [sídlo], [IČO], zapísaný v Obchodnom registri Okresného súdu [..], oddiel: [..], vložka č. [..], EIC kód spoločnosti [..], menom ktorej koná [meno a priezvisko osoby poverenej pre Kontrakty a prevod práv a povinností z Kontraktu v zmysle Prílohy č. 1]

a

Náhradný poskytovateľ: [obchodné meno], [sídlo], [IČO], zapísaný v Obchodnom registri Okresného súdu [..], oddiel: [..], vložka č. [..], EIC kód spoločnosti [..], menom ktorej koná [meno a priezvisko štatutárneho orgánu alebo osoby poverenej na základe plnomocenstva, ktoré sa priloží k žiadosti]

**Pre:**

Prevádzkovateľ PS: **Slovenská elektrizačná prenosová sústava, a.s.**, so sídlom Mlynské nivy 59/A, 824 84 Bratislava, IČO: 35 829 141, zapísaná v obchodnom registri Okresného súdu Bratislava I, oddiel: Sa, vložka č.: 2906/B, menom ktorej koná [meno a priezvisko štatutárneho orgánu]

**VEC: Žiadosť o udelenie súhlasu s prevodom práv a povinností z Kontraktu na jednotlivé kalendárne mesiace**

Vážený Prevádzkovateľ PS,

Poskytovateľ Vás touto cestou, odvolávajúc sa na nižšie uvedené dokumenty:

1. Rámcová zmluva o poskytovaní podporných služieb a dodávke regulačnej elektriny, č. zmluvy Prevádzkovateľa PS [.....] uzatvorenú dňa [dd.mm.rrrr] medzi Prevádzkovateľom PS a Poskytovateľom (ďalej len „Zmluva“)
2. Kontrakt uzatvorený v rámci viacročného výberového konania na základe Zmluvy podľa výsledkov výberového konania na predmet zákazky [.....] medzi Prevádzkovateľom PS a Poskytovateľom (ďalej len „Kontrakt“)

o udelenie súhlasu s prevodom práv a povinností z Kontraktu z Poskytovateľa na Náhradného poskytovateľa v zmysle § 531 zákona č. 40/1964 Zb. Občiansky zákonník v znení neskorších predpisov (ďalej len „Občiansky zákonník“) a v súlade so Zmluvou a Prevádzkovým poriadkom (ďalej len „žiadosť o udelenie súhlasu“).

Zároveň Poskytovateľ a Náhradný poskytovateľ touto cestou oznamujú, že Náhradný poskytovateľ sa zaväzuje, že preberá záväzky Poskytovateľa a že splní záväzky namiesto Poskytovateľa a stáva sa dlžníkom namiesto Poskytovateľa z Kontraktu (ďalej len „oznámenie o prevzatí záväzku“).

Žiadosť o udelenie súhlasu ako aj oznámenie o prevzatí záväzku Poskytovateľ a Náhradný poskytovateľ sa vzťahuje na prevod práv a povinností z Kontraktu vo vzťahu PpS typu .....v rozsahu uvedenom nižšie (ďalej len „Prevod Kontraktu“):

na rok .....

Mesiac	Výška prevádzaného výkonu (MW)
Január	
Február	
Marec	
Apríl	
Máj	
Jún	
Júl	
August	
September	
Október	
November	
December	

Poskytovateľ a Náhradný poskytovateľ sa podpisom tejto Žiadosti súčasne zaväzujú upraviť výšku finančného zabezpečenia v súlade s Prílohou č. 22 Zmluvy v zmysle podmienok uvedených v bode 11.2. Zmluvy.

V prípade, ak sa Prevod Kontraktu vzťahuje na obdobie viacerých rokov Poskytovateľ a Náhradný poskytovateľ vyhlasujú a svojím podpisom tejto Žiadosti potvrdzujú, že skutočnosť tak ako sú uvedené vyššie v tejto Žiadosti sa vzťahuje aj na Prílohu č.1<sup>2</sup>, ktorá tvorí neoddeliteľnú súčasť tejto Žiadosti.

<sup>2</sup> Prílohu tvorí tabuľka tak, ako je uvedená v tejto Žiadosti, a to pre každý ďalší jednotlivý rok, na ktorý sa Prevod Kontraktu týka s výnimkou roku uvedeného v tabuľke vyššie v tejto Žiadosti.

v [.....] dňa [dd.mm.rrrr]

Za Poskytovateľa:

Za Náhradného poskytovateľa

\_\_\_\_\_  
[meno a priezvisko]  
[funkcia]

\_\_\_\_\_  
[meno a priezvisko]  
[funkcia]

Prevádzkovateľ v nadväznosti na všetky uvedené skutočnosti týmto [vybrať jednu z možností: udeľuje/neudeľuje] ..... Poskytovateľovi a Náhradnému poskytovateľovi súhlas s Prevodom Kontraktu v zmysle § 531 Občianskeho zákonníka a v súlade so Zmluvou a Prevádzkovým poriadkom.

V [.] dňa [dd.mm.rrrr]

Za Prevádzkovateľa PS:

\_\_\_\_\_  
[meno a priezvisko]  
[funkcia]