

Zmluva o zriadení vecného bremena

uzatvorená podľa ust. § 151o a nasl. zákona č. 40/1964 Zb. Občiansky zákonník v znení neskorších predpisov (ďalej len „Občiansky zákonník“) v spojení s ust. § 13a ods. 3 zákona č. 278/1993 Z.z. o správe majetku štátu v znení neskorších predpisov (ďalej len „zákon a správe majetku štátu“)

Zmluvné strany

Povinný z vecného bremena:

Slovenská republika – v správe:
Fakultná nemocnica s poliklinikou J. A. Reimana Prešov
sídlo: Hollého 14, 081 81 Prešov
IČO: 00 610 577
DIČ: 202 128 1559
IČ DPH: SK 202 128 1559
Bankové spojenie:

Štátna príspevková organizácia zriadená zriaďovacou listinou MZ SR, zo dňa 14.06.1991, pod č. 1970/1991 – A/XI – 1

Zastúpený:

Ing. Ľubomír Šarník - riaditeľ

(ďalej len „**povinný z vecného bremena**“)

a

Oprávnený z vecného bremena:

SWAN Mobile, a. s.
sídlo: Landererova 12, Bratislava - mestská časť Staré mesto 811 09
IČO: 35 680 202
DIČ: 2020324317
IČDPH : SK2020324317
Bankové spojenie:

Zapísaný v obchodnom registri Okresného súdu Bratislava I, oddiel: Sa, vložka č. 2958/B

Zastúpený:

Ing. Juraj Ondriš - predseda predstavenstva
Ing. Miroslav Strečanský - podpredseda predstavenstva
Ján Mrva – člen predstavenstva
Ing. Ivan Vavřík , MBA - člen predstavenstva

(ďalej len „**oprávnený z vecného bremena**“)

(ďalej spolu aj „**zmluvné strany**“)

sa nižšie uvedeného dňa dohodli, že uzatvárajú túto **zmluvu o zriadení vecného bremena**

(ďalej len „zmluva“) za nasledovných podmienok:

Článok I Úvodné ustanovenia

- 1.1. Povinný z vecného bremena je Slovenská republika v zastúpení správcu - štátnej príspevkovej organizácie zriadenej zriaďovacou listinou Ministerstva zdravotníctva Slovenskej republiky, zo dňa 14.06.1991, pod č. 1970/1991 – A/XI – 1, ktorý podpisom tejto zmluvy vyhlasuje, že má plnú právnu subjektivitu a spôsobilosť právne konať a že je oprávnený zaväzovať sa podľa tejto zmluvy a plniť si záväzky z nej vyplývajúce.
- 1.2. Oprávnený z vecného bremena je slovenská právnická osoba – obchodná spoločnosť, založená podľa právneho poriadku Slovenskej republiky, ktorý podpisom tejto zmluvy vyhlasuje, že má plnú právnu subjektivitu a spôsobilosť právne konať a že je oprávnený zaväzovať sa podľa tejto zmluvy a plniť si záväzky z nej vyplývajúce.
- 1.3. Povinný z vecného bremena touto zmluvou zriaďuje vecné bremeno v prospech oprávneného z vecného bremena za účelom a za podmienok stanovených v tejto zmluve k nehnuteľnosti uvedenej v článku II tejto zmluvy a oprávnený z vecného bremena sa za to zaväzuje zaplatiť náhradu v dohodnutej výške.

Článok II Predmet zmluvy

- 2.1 Povinný z vecného bremena je výlučným vlastníkom nasledovného nehnuteľného majetku:
 - budova chirurgického monobloku so súpisným č. 11254 postavená na parcele registra C, č. 4886/22, o výmere 5.160 m², druh pozemku zastavané plochy a nádvoria, nachádzajúca sa na ulici Hollého v Prešove, zapísaná Okresným úradom Prešov, katastrálny odbor, v okrese Prešov, obec Prešov, katastrálne územie Prešov na liste vlastníctva č. 1962, a ktorá je graficky znázornená v situačnom pláne, ktorý tvorí prílohu č. 1 tejto zmluvy. (ďalej len „**zaťažená nehnuteľnosť**“).
- 2.2 Povinný z vecného bremena zriaďuje v prospech oprávneného z vecného bremena **časovo obmedzené vecné bremeno in personam k zaťaženej nehnuteľnosti**, ktorého obsahom je povinnosť povinného z vecného bremena:
 - 2.2.1 strpieť právo umiestnenia inžinierskej stavby a servisných zásahov k inžinierskej stavbe oprávneného z vecného bremena na streche a časti podstrešného priestoru zaťaženej nehnuteľnosti, a to v nevyhnutnom rozsahu a na nevyhnutne potrebný čas.(ďalej len „vecné bremeno“)
- 2.3 Pre účely tejto zmluvy sa Inžinierskou stavbou rozumie telekomunikačná stavba pozostávajúca z anténnych nosičov, antén, telekomunikačného zariadenia a káblových rozvodov podľa ust. § 43a ods. 3 zákona č. 50/1976 Z. o územnom plánovaní a stavebnom poriadku (stavebný zákon) v znení neskorších predpisov.
- 2.4 Rozsah vecného bremena – špecifikácia inžinierskej stavby, vrátane súvisiacej technickej dokumentácie a nákresu jej umiestnenia tvorí prílohu č. 2 tejto zmluvy, ktorá tvorí jej neoddeliteľnú súčasť.
- 2.5 Práva zodpovedajúce vecnému bremenu sa viažu na oprávneného a na ním určené fyzické a právnické osoby.

2.6 Oprávnený z vecného bremena podpisom tejto zmluvy vyhlasuje, že:

2.6.1 vecné bremeno špecifikované v tomto článku zmluvy prijíma;

2.6.2 je oprávnený na zriadenie, prevádzkovanie inžinierskej stavby v súlade so zákonom č. 351/2011 Z. z. o elektronických telekomunikáciách v znení neskorších predpisov.

Článok III

Doba trvania vecného bremena

- 3.1 Zmluvné strany sa dohodli, že povinný z vecného bremena zriaďuje v prospech oprávneného z vecného bremena vecné bremeno k zaťaženej nehnuteľnosti na dobu určitú a **vecné bremeno zaniká najneskôr 2 roky odo dňa nadobudnutia účinkov tejto zmluvy**, teda odo dňa nadobudnutia právoplatnosti rozhodnutia Okresného úradu Prešov, katastrálny odbor, o povolení vkladu vecného bremena na základe tejto zmluvy.
- 3.2 Oprávnený z vecného bremena nadobudne právo z vecného bremena až odo dňa nadobudnutia účinkov tejto zmluvy, teda odo dňa nadobudnutia právoplatnosti rozhodnutia Okresného úradu Prešov, katastrálny odbor, o povolení vkladu vecného bremena na základe tejto zmluvy.

Článok IV

Odplata za zriadenie vecného bremena a platobné podmienky

- 4.1 Odo dňa nadobudnutia práva z vecného bremena sa oprávnený z vecného bremena zaväzuje platiť povinnému z vecného bremena odplatu za zriadenie vecného bremena v dohodnutej výške.
- 4.2 Zmluvné strany sa dohodli, že výška odplaty, ktorú je oprávnený z vecného bremena povinný zaplatiť povinnému z vecného bremena, bola stanovená znaleckým posudkom č. 9/2021 na stanovenie všeobecnej hodnoty vecného bremena na priznanie práva umiestnenia a servisných zásahov telekomunikačnej stavby na zaťaženej nehnuteľnosti, pre účel uzatvorenia zmluvy o zriadení vecného bremena in personam na priznanie práva umiestnenia a servisných zásahov telekomunikačnej stavby a náhrade za obmedzenie vo výkone vlastníckych práv a zápis vecného bremena do evidencie katastra nehnuteľností vypracovaný znalcom v odbore stavebníctvo, odvetvie pozemné stavby a odhad hodnoty nehnuteľnosti, evidenčné číslo znalca: (ďalej len „znalecký posudok“), a to **vo výške odplaty 7.300 Eur (slovom sedemtisícristo eur) s dobou trvania vecného bremena na obdobie 2 rokov.**
- 4.3 Oprávnený z vecného bremena sa zaväzuje **odplatu z vecného bremena** uhrádzať v pravidelných **mesačných splátkach** vo výške **304,17 Eur**.
- 4.4 Pravidelná mesačná splátka odplaty z vecného bremena bude v zmysle zákona č. 222/2004 Z. z. o dani z pridanej hodnoty v znení neskorších predpisov zvýšená o príslušnú výšku dane z pridanej hodnoty (DPH).
- 4.5 Oprávnený z vecného bremena sa okrem odplaty z vecného bremena zaväzuje povinnému z vecného bremena uhradiť aj hotové náklady súvisiace so zriadením vecného bremena, ktoré povinný z vecného bremena vynaložil. Na účely tejto zmluvy sa za hotové náklady súvisiace so zriadením vecného bremena považuje odmena znalca - znalečné za vyhotovenie znaleckého posudku vo výške 300,72 Eur, správny

poplatok vo výške 66 Eur za návrh na vklad vecného bremena do katastra nehnuteľností a poplatky za overenie listín a podpisov potrebných ku vkladu vecného bremena do katastra nehnuteľností. Zároveň je oprávnený z vecného bremena povinný uhradiť povinnému z vecného bremena všetky prípadné náklady súvisiace so zánikom vecného bremena, a to najmä, nie však výlučne, prípadné poplatky za overenie listín a podpisov potrebných k výmazu vecného bremena z katastra nehnuteľností.

- 4.6 Odplatu z vecného bremena sa oprávnený z vecného bremena zaväzuje zaplatiť mesačne vždy za príslušný kalendárny mesiac bezhotovostným prevodom na účet povinného z vecného bremena, alebo v hotovosti do pokladne povinného z vecného bremena, pričom pravidelná mesačná odplata z vecného bremena je splatná v lehotách splatností uvedených na faktúrach vystavených povinným z vecného bremena. Zmluvné strany sa dohodli, že lehota splatnosti povinným z vecného bremena vystavených faktúr je 14 dní odo dňa vystavenia faktúry. Povinný z vecného bremena je povinný vystavené faktúry odoslať elektronicky na e-mail oprávnenému z vecného bremena najneskôr v lehote 3 dní odo dňa ich vystavenia. Faktúra sa považuje za doručení oprávnenému z vecného bremena dňom jej elektronického odoslania na e-mailovú adresu oprávneného z vecného bremena. V prípade omeškania povinného z vecného bremena s odoslaním faktúry v zmysle vyššie uvedeného sa lehota splatnosti faktúry predlžuje o dobu omeškania povinného z vecného bremena.
- 4.7 Hotové náklady súvisiace so zriadením vecného bremena sa oprávnený z vecného bremena zaväzuje zaplatiť na základe mimoriadnej faktúry vyhotovenej bez zbytočného odkladu po nadobudnutí účinnosti tejto zmluvy bezhotovostným prevodom na účet povinného z vecného bremena, alebo v hotovosti do pokladne povinného z vecného bremena, predmetná mimoriadna faktúra bude splatná v lehote 14 dní odo dňa vystavenia faktúry. Povinný z vecného bremena je povinný vystavenú mimoriadnu faktúru odoslať elektronicky na e-mail oprávnenému z vecného bremena najneskôr v lehote 3 dní odo dňa jej vystavenia. Povinný z vecného bremena nie je povinný pred zaplatením hotových nákladov súvisiacich so zriadením vecného bremena podať návrh na vklad vecného bremena do katastra nehnuteľností. Nezaplatením tejto mimoriadnej faktúry v lehote 10 dní odo dňa jej splatnosti vzniká povinnému z vecného bremena právo od zmluvy odstúpiť.
- 4.8 Zmluvné strany sa dohodli, že za účelom vysporiadania vzájomných práv a povinností z dôvodu užívania zaťaženej nehnuteľnosti oprávneným z vecného bremena za obdobie **od 10.05.2020 do nadobudnutia účinkov tejto zmluvy**, povinný z vecného bremena vyhotoví bez zbytočného odkladu po nadobudnutí účinkov tejto zmluvy oprávnenému z vecného bremena mimoriadnu faktúru, ktorú sa oprávnený z vecného bremena zaväzuje zaplatiť povinnému z vecného bremena v lehote splatnosti 14 dní odo dňa vystavenia predmetnej faktúry povinným z vecného bremena. Povinný z vecného bremena je povinný vystavenú mimoriadnu faktúru odoslať elektronicky na e-mail oprávnenému z vecného bremena najneskôr v lehote 3 dní odo dňa jej vystavenia. Zmluvné strany sa dohodli, že odplata za takéto užívanie zaťaženej nehnuteľnosti sa vypočíta alikvotne podľa odplaty z vecného bremena dohodnutej v tejto zmluve.
- 4.9 Odplata z vecného bremena ako aj hotové náklady súvisiace so zriadením vecného bremena sa považujú za zaplatené dňom pripísania na účet povinného z vecného bremena uvedený v záhlaví tejto zmluvy, resp. dňom prijatia platby v hotovosti do pokladne povinného z vecného bremena.
- 4.10 Povinný z vecného bremena má právo požadovať zvýšenie výšky odplaty z vecného bremena o percentuálnu mieru ročnej inflácie oficiálne zistenej v Slovenskej republike

a vyhlásenej Štatistickým úradom SR za kalendárny rok predchádzajúci kalendárnemu roku, v ktorom má dôjsť k zvýšeniu odplaty z vecného bremena. Takáto úprava výšky odplaty z vecného bremena bude vykonávaná povinným z vecného bremena, jeho jednostranným úkonom – písomným oznámením novej výšky odplaty z vecného bremena doručeného oprávnenému z vecného bremena, ktorá nadobúda platnosť a účinnosť prvým dňom kalendárneho mesiaca nasledujúceho po dni doručenia písomného oznámenia oprávnenému z vecného bremena, pokiaľ nebude uvedený neskorší dátum platnosti a účinnosti novej výšky takto zvýšenej odplaty z vecného bremena.

- 4.11 Zvýšená výška odplaty z vecného bremena na základe doručeného oznámenia povinného z vecného bremena za daný kalendárny rok bude vzatá za základ pre nový výpočet odplaty z vecného bremena pre nasledujúci kalendárny rok pri totožnom ďalšom postupe, ak bude povinným z vecného bremena uplatnený. Takýto postup platí pri výpočte výšky odplaty z vecného bremena za každý nový kalendárny rok po celú dobu trvania tejto zmluvy.
- 4.12 Zmluvné strany sa dohodli, že v prípade omeškania oprávneného z vecného bremena so zaplatením odplaty z vecného bremena v zmysle ustanovení tohto článku zmluvy, je oprávnený z vecného bremena povinný zaplatiť povinnému z vecného bremena úroky z omeškania v zmysle ust. § 517 ods. 2 zákona č. 40/1964 Zb. Občiansky zákonník v znení neskorších predpisov (ďalej len „Občiansky zákonník“) v spojení s ust. § 3 Nariadenia vlády č. 87/1995 Z. z. ktorým sa vykonávajú niektoré ustanovenia Občianskeho zákonníka v znení neskorších predpisov.

Článok V **Platnosť a účinnosť zmluvy**

- 5.1 Zmluvné strany berú na vedomie, že na platnosť tejto zmluvy je potrebné jej schválenie Ministerstvom zdravotníctva Slovenskej republiky v zmysle ust. § 13a ods. 3 zákona o správe majetku štátu v znení neskorších predpisov.
- 5.2 Táto zmluva je v zmysle ustanovenia § 5a zákona č. 211/2000 Z. z. o slobodnom prístupe k informáciám v znení neskorších predpisov povinne zverejňovanou zmluvou, ktorá v súlade s ust. § 47a Občianskeho zákonníka nadobúda účinnosť dňom nasledujúcim po dni jej zverejnenia.
- 5.3 Platnosť a účinnosť tejto zmluvy sa končí a zmluva zaniká:
- 5.3.1 uplynutím doby trvania vecného bremena;
 - 5.3.2 písomnou dohodou zmluvných strán ku dňu uvedenému v takejto dohode;
 - 5.3.3 zánikom zaťaženej nehnuteľnosti;
 - 5.3.4 odstúpením od zmluvy v prípadoch, v ktorých to ustanovuje táto zmluva alebo zákon.

Článok VI **Ostatné ustanovenia a splnomocnenie**

- 6.1. Zmluvné strany sa dohodli, že na podanie návrhu na vklad vecného bremena do katastra nehnuteľností ako aj na podanie návrhu na výmaz vecného bremena z katastra nehnuteľností po uplynutí lehoty uvedenej v článku III ods. 3.1 tejto zmluvy je oprávnený povinný z vecného bremena. Za týmto účelom oprávnený z vecného bremena splnomocňuje povinného z vecného bremena na zastupovanie v konaní pred Okresným úradom Prešov, katastrálny odbor, vo veci vkladu vecného bremena k zaťaženej nehnuteľnosti podľa tejto zmluvy ako aj následne po uplynutí doby trvania

tejto zmluvy vo veci výmazu predmetného bremena z katastra nehnuteľností. V tejto súvislosti je povinný z vecného bremena oprávnený na všetky úkony potrebné na dosiahnutie zápisu a následne výmazu vecného bremena podľa tejto zmluvy.

- 6.2. Oprávnený z vecného bremena je oprávnený na výkon práva zodpovedajúceho vecnému bremenu len v rozsahu určenom touto zmluvou. Oprávnený z vecného bremena nie je oprávnený previesť, prenechať, postúpiť alebo akýmkoľvek iným spôsobom umožniť výkon práv zodpovedajúcich vecnému bremenu tretím osobám s výnimkou osôb poverených oprávneným z vecného bremena podľa tejto zmluvy. V prípade porušenia tejto povinnosti je oprávnený z vecného bremena povinný zaplatiť povinnému z vecného bremena zmluvnú pokutu vo výške ročnej odplaty z vecného bremena. Zmluvnou pokutou pritom nie je dotknutý nárok na iné plnenia ani náhradu škody.
- 6.3. Oprávnený z vecného bremena nie je oprávnený bez predchádzajúceho písomného súhlasu povinného z vecného bremena vykonať akékoľvek zmeny na zaťaženej nehnuteľnosti, inak zodpovedá za vzniknutú škodu. Uvedené sa nevzťahuje na oprávnenie oprávneného z vecného bremena osadiť telekomunikačné zariadenie pre prenos signálu bežným technickým postupom na zaťaženej nehnuteľnosti, pokiaľ úmysel osadiť predmetné telekomunikačné zariadenie pre prenos signálu oprávnený z vecného bremena vopred oznámil povinnému z vecného bremena aspoň 3 pracovné dni vopred a pri osadení umožnil účasť zodpovedného zamestnanca povinného z vecného bremena, inak oprávnený z vecného bremena zodpovedá za vzniknutú škodu.
- 6.4. V prípade skončenia zmluvného vzťahu je oprávnený z vecného bremena povinný zaťaženú nehnuteľnosť vypratať ku dňu skončenia platnosti a účinnosti zmluvy. Ak oprávnený z vecného bremena zaťaženú nehnuteľnosť nevyprace ani v dodatočnej lehote určenej v písomnej výzve povinného z vecného bremena, je oprávnený z vecného bremena povinný zaplatiť povinnému z vecného bremena zmluvnú pokutu vo výške dvojnásobku mesačnej odplaty z vecného bremena dohodnutej v článku V tejto zmluvy, a to za každý začatý mesiac omeškania s vypratáním zaťaženej nehnuteľnosti odo dňa skončenia zmluvného vzťahu. Zmluvnou pokutou pritom nie je dotknutý nárok na iné plnenia ani náhradu škody.
- 6.5. Zmluvné strany sú povinné navzájom si oznámiť akúkoľvek zmenu údajov uvedených v záhlaví tejto zmluvy prípadne iné skutočnosti rozhodné pre plnenie práv a povinností z tejto zmluvy.
- 6.6. Oprávnený z vecného bremena okrem iných povinností vyplývajúcich z tejto zmluvy:
 - 6.6.1 je oprávnený na vstup na strechu a do podstrešnej časti zaťaženej nehnuteľnosti za účelom výkonu práv podľa bodu 2.2.1 v nevyhnutnom rozsahu a na čas nevyhnutne potrebný na vykonávanie činnosti podľa bodu 2.2.1, čo mu povinný z vecného bremena za splnenia podmienok uvedených v tejto zmluve umožní.
 - 6.6.2 je oprávnený vstupovať na a do budovy, kde sa nachádza zaťažená nehnuteľnosť za účelom osadenia, prevádzky a servisných zásahov na telekomunikačných zariadeniach pre prenos signálu. V pracovných dňoch v čase od 07:00 do 15:00 hod. (pracovné hodiny) je oprávnený z vecného bremena oprávnený na vstup do a na predmet nájmu len po predchádzajúcej dohode a v sprievode zodpovedného zamestnanca povinného z vecného bremena. Mimo pracovných hodín je oprávnený z vecného bremena oprávnený na vstup do a na zaťaženú nehnuteľnosť v naliehavých prípadoch aj samostatne a na nevyhnutný čas. Za tým účelom je oprávnený z vecného bremena povinný informovať zodpovedného

zamestnanca povinného z vecného bremena a s jeho súhlasom prevziať kľúč u pracovníka SBS služby. Bezprostredne po vykonanom úkone je oprávnený z vecného bremena povinný kľúč vrátiť. Na účely tohto ustanovenia sa za zodpovedného zamestnanca povinného z vecného bremena považuje , kontakt na t.č. alebo mimo pracovných hodín prostredníctvom telefónnej ústredne povinného na t.č.

- 6.6.3 nesmie meniť inžiniersku stavbu, nakoľko každá zmena inžinierskej stavby je zmenou rozsahu vecného bremena a vyžaduje uzatvorenie dodatku k tejto zmluve, ktorého predmetom bude najmä zmena rozsahu vecného bremena, zmena výšky odplaty.
- 6.6.4 je povinný zabezpečiť na vlastné náklady bežnú opravu a celoročné čistenie predmetu vecného bremena.
- 6.6.5 zodpovedá v celom rozsahu za bezpečnosť prevádzky inžinierskej stavby a príslušné bezpečnostné opatrenia vykoná na vlastné náklady.
- 6.6.6 vyhlasuje, že inžinierska stavba nie je zdraviu škodlivá a nepredstavuje žiadne zdravotné nebezpečenstvo pre osoby nachádzajúce sa v jej blízkosti, ani iné nebezpečenstvo pre činnosť a technické zariadenia povinného z vecného bremena, ktoré sa nachádzajú na zaťaženej nehnuteľnosti. V prípade, ak sa uvedené vyhlásenie ukáže ako nepravdivé, je povinný z vecného bremena oprávnený od tejto zmluvy odstúpiť.
- 6.6.7 zodpovedá v celom rozsahu a na vlastné náklady na bezpečnosť technických zariadení, protipožiarnu ochranu inžinierskej stavby v zmysle platných právnych predpisov. Oprávnený z vecného bremena je zároveň povinný vykonať všetky potrebné opatrenia na zabránenie vzniku požiaru alebo inej havárie. Protipožiarne zabezpečenie inžinierskej stavby je povinný vykonávať na vlastné náklady. V prípade zistenia väd, ktoré sú dôsledkom zanedbania povinnosti oprávneného z vecného bremena bude oprávnenému z vecného bremena uložené povinnosť vady v primeranej lehote bez zbytočného odkladu odstrániť na vlastné náklady. V zmysle príslušných právnych predpisov oprávnený z vecného bremena zabezpečuje spoločnú ohlasovňu požiarov.
- 6.6.8 je povinný umožniť technikovi požiarnej ochrany povinného vykonať prehliadky inžinierskej stavby pre potreby kontroly plnenia úloh ochrany pred požiarom a požiarnej prevencie v zmysle platných právnych predpisov.
- 6.6.9 je povinný umožniť povinnému z vecného bremena v nevyhnutnom rozsahu prístup k inžinierskej stavbe za účelom kontroly technického stavu a kontroly, či oprávnený z vecného bremena užíva majetok povinného z vecného bremena riadnym spôsobom v súlade s touto zmluvou.
- 6.6.10 je povinný nahradiť povinnému z vecného bremena všetku škodu a náklady, ktoré povinnému vzniknú nesplnením povinností oprávneného z vecného bremena vyplývajúcich z príslušných právnych predpisov. Za škodu sa na účely tejto zmluvy považujú aj sankcie uložené právoplatným rozhodnutím príslušných štátnych orgánov a orgánov verejnej správy povinnému za porušenie povinností.
- 6.7. Povinný z vecného bremena sa zaväzuje zdržať sa akéhokoľvek konania, ktorým by ohrozil, obmedzil, rušil alebo znemožnil užívanie a výkon práv v zmysle tejto zmluvy. Povinný z vecného bremena sa zaväzuje urobiť všetky potrebné opatrenia na to, aby

ani tretie osoby nemohli takéto ohrozenie, obmedzenie, rušenie alebo znemožnenie spôsobiť.

- 6.8. V prípade, že sa povinný z vecného bremena dozvie o akejkoľvek plánovanej aj neplánovanej skutočnosti, ktorá môže v budúcnosti ohroziť, obmedziť, rušiť alebo znemožniť účel tejto zmluvy, túto krízovú skutočnosť bezodkladne oznámi oprávnenému z vecného bremena mailom na **Dohľadové centrum oprávneného z vecného bremena: č. tel. _____ e-mail: _____**. Takto sa povinná strana zaväzuje informovať najmä o výkone prác alebo činnosti, ktoré môžu znefunkčniť činnosť inžinierskej stavby. Povinný z vecného bremena sa zaväzuje takto upozorniť oprávneného z vecného bremena aj na každú krízovú skutočnosť, ktorá už nastala.
- 6.9. Zmluvné strany sa zároveň dohodli, že ak oprávnený z vecného bremena po skončení zmluvného vzťahu neodstráni inžiniersku stavbu z majetku povinného a majetok povinného z vecného bremena neodovzdá povinnému z vecného bremena, povinný z vecného bremena zabezpečí majetok oprávneného z vecného bremena tak, aby ho oprávnený nepoužíval bez právneho titulu. Povinný z vecného bremena písomne vyzve oprávneného z vecného bremena na prevzatie inžinierskej stavby nachádzajúcej sa na zaťaženej nehnuteľnosti. V prípade, ak si oprávnený z vecného bremena v stanovenej lehote neprevezme inžiniersku stavbu z majetku povinného, povinný túto inžiniersku stavbu odstráni na náklady povinného z vecného bremena.
- 6.10. Za ostatné služby spojené s užívaním zaťažovanej nehnuteľnosti, a to za elektrickú energiu, zaplatí oprávnený z vecného bremena na základe osobitných zmlúv uzatvorených medzi oprávneným z vecného bremena a dodávateľom týchto služieb priamo tomuto dodávateľovi.
- 6.11. Oprávnený z vecného bremena berie na vedomie, že podmienkou zverejnenia tejto zmluvy v Centrálnom registri zmlúv, a tým aj podmienkou nadobudnutia účinnosti tejto zmluvy, je preukázanie sa uzatvorenou zmluvou o dodávke energií s povinným z vecného bremena alebo záväzkov oprávneného z vecného bremena uzatvoriť s povinným z vecného bremena zmluvu o dodávke energií v lehote najneskôr do 15 dní odo dňa nadobudnutia platnosti tejto zmluvy, ako aj preukázanie sa platnou a účinnou zmluvou o dodávke energií na požiadanie povinného z vecného bremena počas trvania tejto zmluvy. Záväzkový vzťah založený touto zmluvou zaniká aj odstúpením povinného z vecného bremena od tejto zmluvy z dôvodu, že oprávnený z vecného bremena si nesplní svoju povinnosť, ku ktorej sa zaviazal podľa prvej vety tohto odseku. Odstúpením povinného z vecného bremena od tejto zmluvy sa zmluva okamihom doručenia písomného oznámenia o odstúpení od zmluvy od začiatku zrušuje. Zrušenie zmluvy od začiatku nemá vplyv na povinnosť oprávneného z vecného bremena zaplatiť povinnému z vecného bremena hotové výdavky, ktoré mu vznikli v súvislosti uzatvorením tejto zmluvy a alikvotnú časť odplaty za zriadenie vecného bremena ku dňu zrušenia zmluvy.
- 6.12. Akékoľvek oznámenie, žiadosť či iný úkon uskutočnený na základe tejto zmluvy (ďalej len "zásielka") bude uskutočnený v písomnej forme, v slovenskom jazyku a bude doručovaný na adresu zmluvnej strany uvedenú v záhlaví tejto zmluvy alebo inú, vopred písomne oznámenú adresu.
- 6.13. Doručením zásielky sa rozumie jeho doručenie doporučené (okrem doručovania faktúr vystavených povinným z vecného bremena) poštou na adresu uvedenú v záhlaví tejto zmluvy, doručenie kuriérom alebo osobné doručenie príslušnou zmluvnou stranou. Za deň doručenia sa považuje aj deň, v ktorý zmluvná strana, ktorá je adresátom, odoprie doručovanú zásielku prevziať alebo deň, v ktorom márne uplynie úložná doba pre

vyzdvihnutie zásielky na pošte, doručovanej poštou zmluvnej strane, alebo v ktorý je na zásielke preukázateľne pracovníkom pošty vyznačená poznámka, že „adresát sa odsťahoval“, „adresát je neznámy“ prípadne inou poznámkou porovnateľného významu a adresát ako zmluvná strana túto skutočnosť druhej zmluvnej strane neoznámil, a to aj v prípade, že sa o tom adresát nedozvedel.

Článok VII **Záverečné ustanovenia**

- 7.1 Akékoľvek zmeny a doplnky k tejto zmluve musia byť vyhotovené písomne vo forme dodatkov a musia byť podpísané oboma zmluvnými stranami, inak sú neplatné.
- 7.2 Neoddeliteľnou súčasťou tejto zmluvy je Príloha č. 1 – situačný plán zaťažovanej nehnuteľnosti a Príloha č. 2 - špecifikácia inžinierskej stavby, vrátane súvisiacej technickej dokumentácie a nákresu jej umiestnenia.
- 7.3 Táto zmluva je vyhotovená v piatich rovnopisoch rovnakej právnej sily, z ktorých každý účastník zmluvy obdrží po jednom vyhotovení, jedno vyhotovenie je určené pre Ministerstvo zdravotníctva Slovenskej republiky, dve vyhotovenia sú určené pre účely Okresného úradu Prešov, katastrálny odbor.
- 7.4 Právne vzťahy medzi zmluvnými stranami vyplývajúce z tejto zmluvy a touto zmluvou výslovne neupravené sa riadia príslušnými ustanoveniami Občianskeho zákonníka v platnom znení, a ďalších všeobecne záväzných právnych predpisov právneho poriadku Slovenskej republiky.
- 7.5 Zmluvné strany vyhlasujú, že majú plnú spôsobilosť k uzavretiu tejto zmluvy, že zmluva je uzatvorená po vzájomnom prejednaní, v zmluve prejavili svoju vôľu slobodne a vážne, bez nátlaku, že si zmluvu pozorne prečítali, jej obsahu rozumejú, a ako prejav súhlasu s celým obsahom tejto zmluvy ju obidve zmluvné strany potvrdzujú svojimi vlastnoručnými podpismi.

V dňa

V dňa

Povinný z vecného bremena
Fakultná nemocnica s poliklinikou J.A.
Reimana
Ing. Ľubomír Šarník - riaditeľ

Oprávnený z vecného bremena
Swan Mobile, a.s.
Ing. Juraj Ondriš
predseda predstavenstva

Oprávnený z vecného bremena
Swan Mobile, a.s.
Ing. Miroslav Strečanský
podpredseda predstavenstva

Zoznam kontaktných údajov

Povinný z vecného bremena	Oprávnený z vecného bremena
Nahlásenie poruchy a technických problémov	
	email: tel.:
Komunikácia vo veciach zmluvných technických	
Meno a priezvisko: Názov pozície: Email: Telefón: Mobil:	Meno a priezvisko: Názov pozície: Email: Email: Mobil:
Meno a priezvisko: Názov pozície: Email: Telefón: Mobil:	Meno a priezvisko: Názov pozície: Email: Telefón: Mobil:

Bratislava 11.05.2021
Číslo: S15255-2021-OZZAP-2

Ministerstvo zdravotníctva Slovenskej republiky v zmysle § 13a zákona č. 278/1993 Z. z. o správe majetku štátu v znení neskorších predpisov a Odborného usmernenia Ministerstva zdravotníctva Slovenskej republiky k vykonávaniu správy majetku štátu a nakladaniu s majetkom štátu č. Z51873-2014-OZZAP zo dňa 28.11.2014 udeľuje

súhlas

na uzavretie Zmluvy o zriadení vecného bremena zo dňa 22.04.2021, medzi Slovenskou republikou, správcom majetku štátu: Fakultná nemocnica s poliklinikou J. A. Reimana Prešov, Hollého 14, 081 81 Prešov, IČO: 00 610 577 ako „Povinnou stranou“ a spoločnosťou SWAN Mobile, a.s., Landererova 12, 811 09 Bratislava – mestská časť Staré mesto, IČO: 35 680 202, ako „Oprávnenou stranou“. Predmetom Zmluvy o zriadení vecného bremena zo dňa 22.04.2021 je povinnosť povinnej strany strpieť právo oprávnenej strany umiestnenia inžinierskej stavby a servisných zásahov k inžinierskej stavbe na streche a časti podstrešného priestoru zaťaženej nehnuteľnosti a to v nevyhnutnom rozsahu a na nevyhnutne potrebný čas. Ide o budovu chirurgického monobloku so súpis. č. 11 254, postavenú na pozemku s parc. č. 4886/22, zapisanú na LV č. 1962, katastrálne územie Prešov, obec Prešov. Mesačná odplata za zriadenie vecného bremena je stanovená vo výške 304,17 EUR plus DPH na základe Znaleckého posudku č. 9/2021, vypracovaného znalcom Ing. Jozefom Murinom dňa 17.02.2021. Vecné bremeno je zriadené na dobu určitú – 2 roky.

S pozdravom

Vladimír Lengvarský
minister

*Fakultná nemocnica s poliklinikou J. A. Reimana
Prešov
Ing. Eubomír Šarník
riaditeľ
Hollého 14
081 81 Prešov*

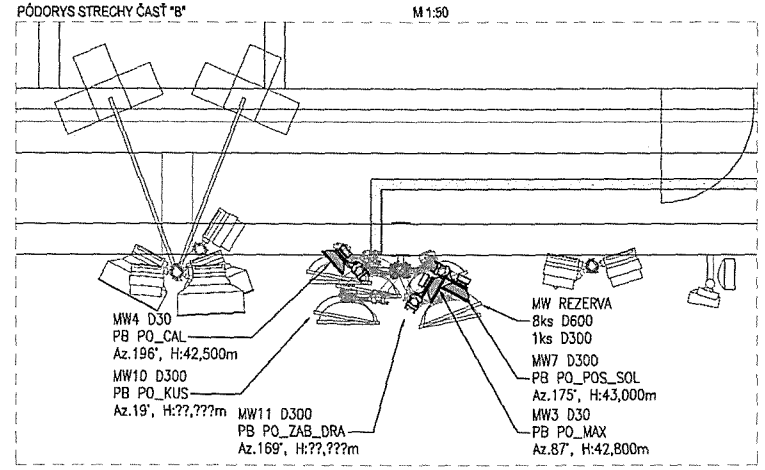
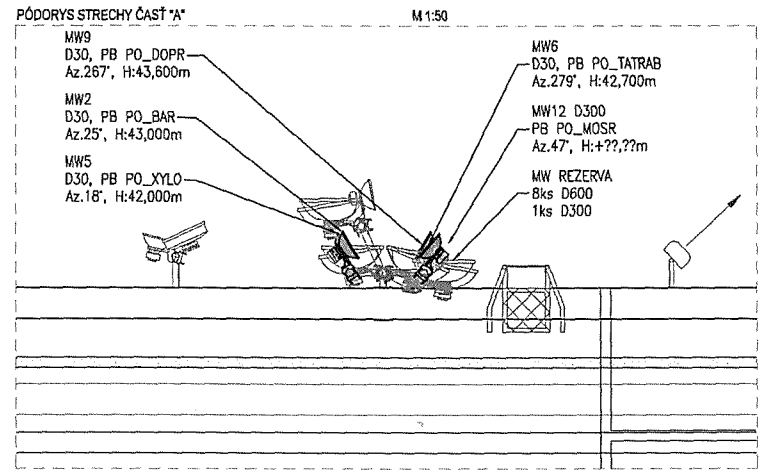
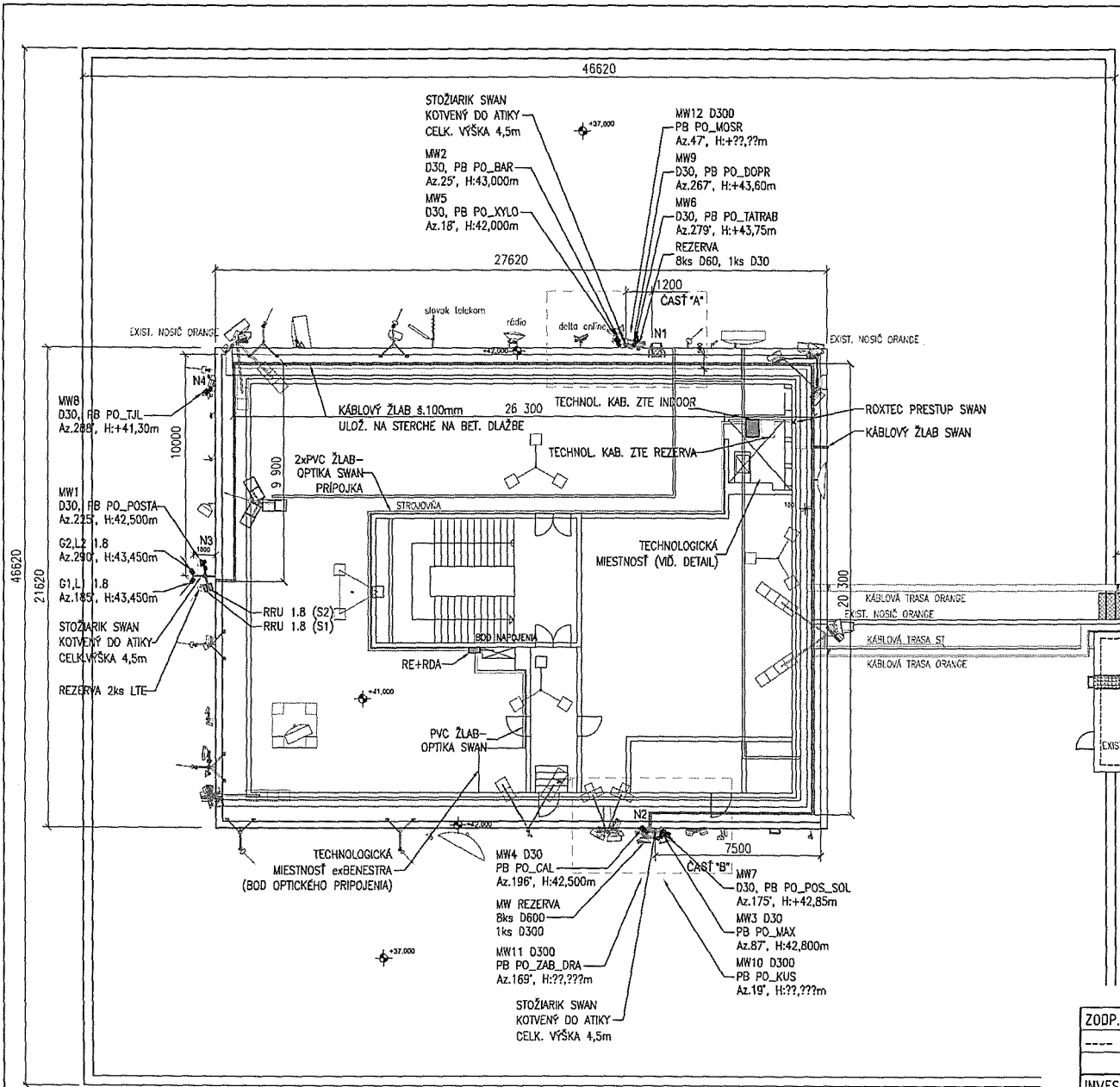

ZODP. PROJEKTANT	VYPRACOVAL	KONTROLOVAL	OTNS OTNS, A.S. VÄNORSKÁ 131 831 04 BRATISLAVA INFO@OTNS.SK	
---	ING. ANDREJ GAŽO	---	STUPEŇ	PSV
INVESTOR	SWAN MOBILE, A.S., BORSKÁ 6, 841 04 BRATISLAVA		DÁTUM	03/2020
MIESTO STAVBY	JĀNA HOLLĚHO 5898/14, 080 01 PREŠOV		MIERKA	1:200, 1:50
STAVBA	ZĀKLADŇOVĀ STANICA LTE A GSM SIETE PO_JHO_A		FORMĀT	2xA4
VÝKRES	PÓDORYS STRECHY		ZĀK. ČÍSLO	---
ČASŤ	STAVEBNĚ-TECHNOL. DĚTIKĀ		Č. VÝKRESU	Č. PARĚ
				01

Úrad geodézie, kartografie a katastra Slovenskej republiky

Informatívna kópia z mapy

Vytvorené cez katastrálny portál

Okres: Prešov
Obec: PREŠOV
Katastrálne územie: Prešov

streda, 17. februára 2021 18:11

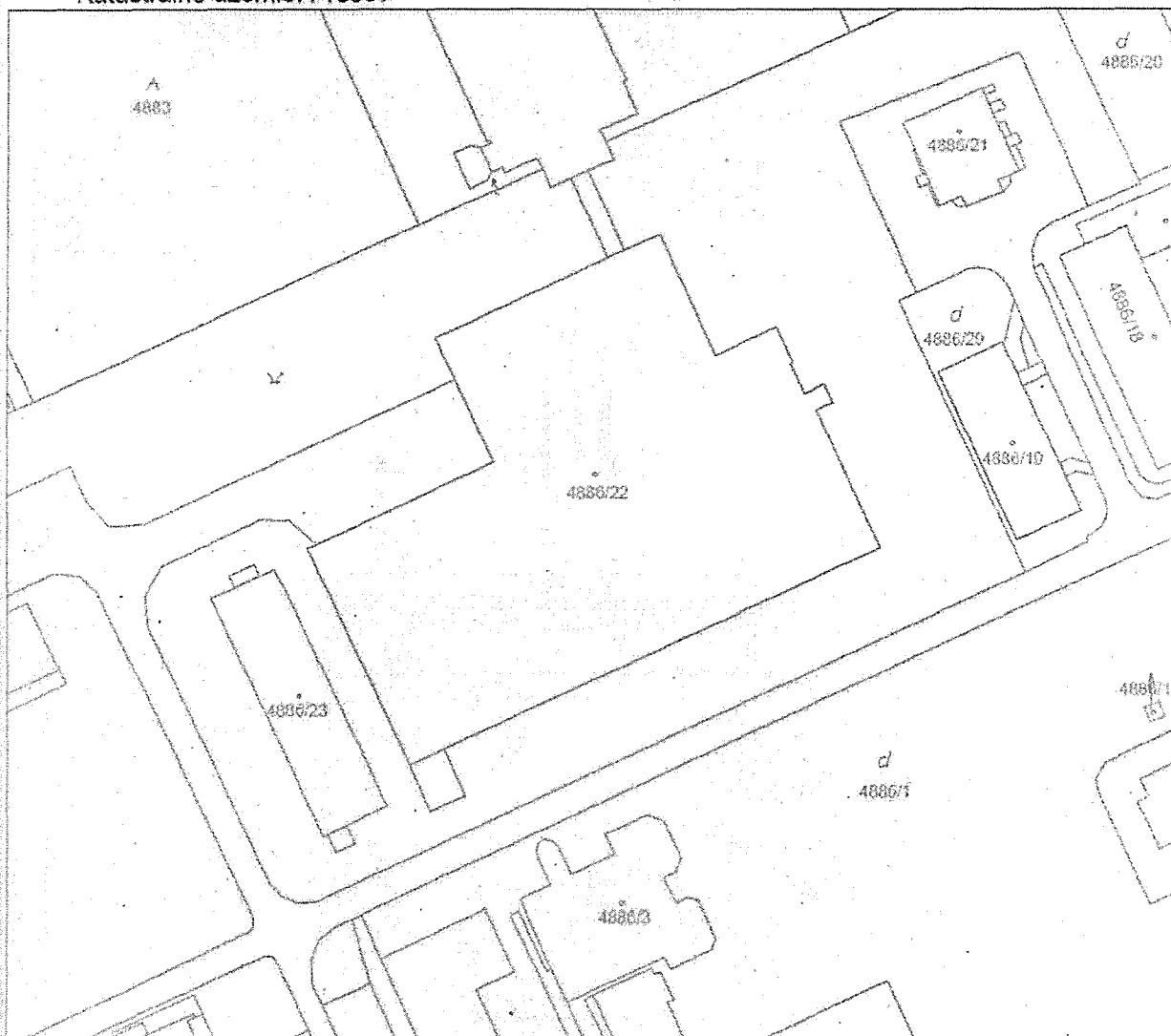

SCALE 1 : 1 000

