

KÚPNA ZMLUVA

č.27/2021/MV

uzatvorená podľa ustanovenia § 409 a nasl. zákona č. 513/1991 Zb. Obchodný zákonník v znení neskorších predpisov a zákona č. 343/2015 Z.z. o verejnom obstarávaní a o zmene a doplnení niektorých zákonov
(ďalej len „Kúpna zmluva“)

ZMLUVNÉ STRANY

(1) **Volvo Group Slovakia, s.r.o.**

so sídlom: Diaľničná cesta 9, 903 01 Senec
IČO: 35729066
DIČ: 2020268437
IČ DPH: SK 2020268437
zapísaná v obchodnom registri Okresného súdu Bratislava I, oddiel Sro, vložka č. 15675/B,
bankové spojenie: ING Bank N.V., Bratislava, SR
č. účtu: 9000032644/7300 – účet v EUR
zastupená: Ing. Miloš Varga – splnomocnený za Volvo Group Slovakia s.r.o.

(ďalej len „Predávajúci“)

a

(2) **Centrum účelových zariadení**

so sídlom: Rekreačná 13,9 2101 Piešťany
IČO: 42137004
DIČ: 2022739697
IČ DPH: SK2022739697
bankové spojenie: Štátna pokladnica
č. účtu: 7000527365/8180
zastupená: Ing. Marcel Moravčík – riaditeľ

(ďalej len „Kupujúci“)

(Predávajúci a Kupujúci spoločne ďalej len „Zmluvné strany“ a samostatne ako „Zmluvná strana“)

uzatvorili túto

KÚPNU ZMLUVU

1. Predmet Kúpnej zmluvy

- 1.1 Predávajúci sa zaväzuje za podmienok stanovených v tejto Kúpnej zmluve a v Podmienkach predaja, ktoré tvoria Prílohu č. 2 (ďalej len „VOP“) Kupujúcemu dodať a previesť vlastnícke právo k Predmetu Kúpnej zmluvy **1 ks Renault D 280.12**, ktorý je špecifikovaný v technickej špecifikácii v Prílohe č.1 (ďalej len „Predmet Kúpnej zmluvy“) a Kupujúci sa Predmet Kúpnej zmluvy zaväzuje prevziať a zaplatiť kúpnu cenu špecifikovanú v článku 2 nižšie.
- 1.2 Predmet Kúpnej zmluvy bude Kupujúci financovať z vlastných zdrojov.

2. Kúpna cena

- 2.1 Kúpna cena Predmetu Kúpnej zmluvy je **65. 640** EUR bez DPH/1 ks (slovom: šesťdesiatpäťtisícšesťstýridsaťeur) (ďalej len „Kúpna cena“). V tejto Kúpnej cene sú zahrnuté aj náklady na dodanie Predmetu Kúpnej zmluvy do miesta dodania určeného podľa bodu 4.1. Zálohy ani preddavky Kupujúci neposkytuje.

- 2.2 Kúpna cena je stanovená dohodu Zmluvných strán na základe cenovej ponuky Predávajúceho, predloženej vo Verejnej súťaži, ktorá je uvedená v Prílohe č. 3 – Personalizovaný technický list a tvorí neoddeliteľnú súčasť tejto Kúpnej zmluvy.

3. Platobné podmienky

- 3.1 Zmluvné strany sa dohodli na fakturácii prevzatého Predmetu Kúpnej zmluvy po dodaní, na základe faktúry Predávajúceho.
- Faktúra musí obsahovať všetky náležitosti daňového dokladu v zmysle platných predpisov, musí na nej byť uvedené číslo zmluvy a musí ako prílohu obsahovať priložený potvrdený preberací doklad –objednávateľom podpísaný dodací list fakturovaného predmetu zákazky – Príloha č. 1 k faktúre.
- 3.2 Kúpna cena je splatná na základe faktúry vystavenej Predávajúcim v deň odovzdania a prevzatia predmetu zákazky Kupujúcemu a jej splatnosť je do 30 dní odo dňa jej doručenia Kupujúcemu formou bankového prevodu na účet zhotoviteľa.
- 3.3 Kúpna cena sa považuje za uhradenú momentom jej pripísania na účet Predávajúceho.
- 3.4 V prípade, že Kúpna cena nebude včas pripísaná na účet Predávajúceho, Predávajúci má právo od tejto Kúpnej zmluvy odstúpiť.
- 3.5 Faktúru – daňový doklad Predávajúci vystaví a doručí Kupujúcemu v deň odovzdania a prevzatia Predmetu Kúpnej zmluvy.
- 3.6 K cene bude fakturovaná DPH v zmysle zák. c. 222/2004 Z. z. o DPH v znení neskorších predpisov.

4. Odovzdanie a prevzatie Predmetu Kúpnej zmluvy

- 4.1 Predávajúci odovzdá Kupujúcemu Predmet Kúpnej zmluvy v servisnom stredisku Volvo Truck Senec, Diaľničná cesta 9, 903 01 Senec najneskôr dňa 30.08.2021.
- 4.2 Predávajúci Kupujúceho vhodným spôsobom (emailom, faxom alebo doporučenou poštou) riadne a včas, najneskôr však 3 dni pred odovzdaním a prevzatím Predmetu Kúpnej zmluvy upovedomí o presnom čase Odovzdania a prevzatia Predmetu Kúpnej zmluvy.
- 4.3 Ak Kupujúci neprevezme Predmet Kúpnej zmluvy alebo nesplní podmienky na jeho prevzatie (napríklad neuhradením Kúpnej ceny v plnej výške, je Predávajúci oprávnený od tejto Kúpnej zmluvy odstúpiť oznámením Kupujúcemu (pričom nárok Kupujúceho na dodanie Predmetu Kúpnej zmluvy zanikne).
- 4.4 Nebezpečenstvo vzniku škody na Predmete Kúpnej zmluvy prechádza na Kupujúceho momentom prevzatia Predmetu Kúpnej zmluvy, čo bude potvrdené odovzdávacím protokolom medzi Predávajúcim a Kupujúcim.
- 4.5 Vlastnícke právo k Predmetu Kúpnej zmluvy prechádza na Kupujúceho až uhradením celej Kúpnej ceny vrátane DPH.

5. Úrok z omeškania a zmluvné pokuty

- 5.1 V prípade, že Predávajúci sa omešká s odovzdaním Predmetu Kúpnej zmluvy, Kupujúci je oprávnený požadovať zaplatenie zmluvnej pokuty vo výške 0,05% z Kúpnej ceny bez DPH za každý deň omeškania, maximálne však do výšky 10 % z Kúpnej ceny.
- 5.2 V prípade omeškania Kupujúceho s úhradou faktúry má Predávajúci právo uplatniť úrok z omeškania vo výške 0,02 % z dlžnej sumy za každý i začatý deň omeškania. Kupujúci nemešká s úhradou faktúry pokiaľ najneskôr v posledný deň jej splatnosti bola suma z účtu Kupujúceho odpísaná.

6. Záručné podmienky

- 6.1 Predávajúci poskytuje na Predmet Kúpnej zmluvy záruku podľa „Medzinárodnej záruky“ spoločnosti Volvo Truck Corporation. Záručná lehota je 24 mesiacov na vozidlo a minimálne 5 ročnou záručnou dobou proti prehrdzaveniu konštrukčných dielov karosérie. Záručná doba začína plynúť dňom prevzatia kompletne dodaného vozidla v zmysle bodu 4.1. Kúpnej zmluvy. Na vybrané súčasti zabezpečujúce prenos výkonu sa poskytuje záruka v trvaní ďalších 12 mesiacov alebo najazdenia 300.000 km, podľa toho, čo nastane skôr. Podrobné znenie záručných podmienok je uvedené v servisnej knižke dodávanej spolu s Predmetom Kúpnej zmluvy. Na zariadenia/súčasti, nadstavby a inštalácie, ktorých montáž/inštalácia nebola uskutočnená Predávajúcim alebo spoločnosťou Volvo Truck Corporation sa vzťahujú záručné podmienky dodávateľov týchto zariadení/súčastí.

7. Záverečné ustanovenia

- 7.1 Táto Kúpna zmluva je vyhotovená v troch (3) rovnopisoch, z ktorých Kupujúci obdrží dve (2) vyhotovenia a Predávajúci jedno (1) vyhotovenie.
- 7.2 Všetky prílohy, a to konkrétne Technická špecifikácia, VOP, personalizovaný technický list a Záručné podmienky tvoria neoddeliteľnú súčasť tejto Zmluvy a Kupujúci potvrdzuje, že sa s ich obsahom riadne oboznámil a s ich obsahom súhlasí.
- 7.3 Práva a povinnosti neupravené touto Kúpnou zmluvou sa riadia VOP, a príslušnými ustanoveniami Obchodného zákonníka. V prípade rozporu ustanovení Kúpnej zmluvy a VOP majú prednosť ustanovenia tejto Kúpnej zmluvy.
- 7.4 Kupujúci nie je oprávnený započítať akúkoľvek svoju pohľadávku proti pohľadávke Predávajúceho.
- 7.5 Všetky zmeny alebo doplnenia tejto Kúpnej zmluvy musia byť uzavreté v písomnej forme a podpísané oboma Zmluvnými stranami. Prílohy, na ktoré sa v Kúpnej zmluve odkazuje, tvoria jej neoddeliteľnú súčasť.
- 7.6 Zmluva nadobúda platnosť dňom jej podpísania oprávnenými zástupcami zmluvných strán. Zmluva v zmysle § 47a, ods. 1 zákona č. 40/1964 Zb. Občiansky zákonník v platnom znení nadobúda účinnosť dňom nasledujúcim po dni jej zverejnenia v Centrálnom registri zmlúv.
- 7.7 Predávajúci udeľuje súhlas so zverejnením zmluvy.
- 7.8 Zmluvné strany sa dohodli, že poskytnuté osobné údaje budú spracovávané výlučne v rozsahu nevyhnutnom na plnenie rámcovej dohody a v súlade s ustanoveniami zákona NR SR č. 18/2018 Z. z. o ochrane osobných údajov v platnom znení a v súlade s Nariadením Európskeho parlamentu a Rady EÚ 2016/679 z 27. Apríla 2016 o ochrane osobných údajov fyzických osôb pri spracúvaní osobných údajov a o voľnom pohybe takýchto údajov.
- 7.9 Zmluvné strany vyhlasujú, že uzatvorili túto Kúpnou zmluvu slobodne a vážne, určito a zrozumiteľne, na dôkaz čoho pripájajú svoje podpisy.

V Senci dňa 25.8.2021

Volvo Group Slovakia, s.r.o.

VOLVO

Ing. 
splnomocnený za Volvo Group Slovakia s.r.o.

V Senci dňa 25.8.2021

Centrum účelových zariadení

Ing. Marcel Moravčík
riaditeľ

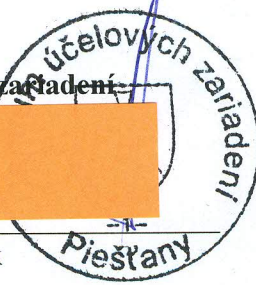

Č. p.: CÚZ – VO – 7/2021

Príloha č. 1 k zákazke: Nákladné vozidlo dieslové nad 7,5t so skriňovou nadstavbou a zadným hydraulickým čelom pre prevádzku CÚZ

Podrobné vymedzenie a opis predmetu zákazky:

1./ nákladného naftového motorového vozidla dieslového nad 7,5 t s predĺženou kabínou, so skriňovou nadstavbou a zadným hydraulickým čelom, s tempomatom, klimatizáciou, s celoročnými pneumatikami rozmeru R19,5 – 245 mm, s obrysovými a dennými vysokosvietivými LED svetlami, so zákonnou záručnou dobou 24 mesiacov na vozidlo a minimálne 5 ročnou záručnou dobou proti prehrdzaveniu konštrukčných dielov karosérie, záručná doba začína plynúť dňom prevzatia kompletne dodaného vozidla dodávateľom vo vopred dohodnutom mieste dodania.

Parametre uvedené v Technickej špecifikácii predmetu zákazky sú uvedené ako minimálny štandard pre požadovaný tovar (nedodržanie parametrov sa však považuje za nesplnenie požiadaviek na predmet zákazky).

Dodávateľ poskytne kupujúcemu podrobné zaškolenie obsluhy vozidla, ktoré je zahrnuté v cene zákazky.

Ak sa na predmete zmluvy vyskytne vada počas záručnej doby, dodávateľ je povinný poskytnúť kupujúcemu bezplatne záručný servis.

V prípade, ak kupujúcim namietaná vada nebude dodávateľom subsumovaná pod právny režim poskytnutej záruky (napr. z dôvodu neodborného zásahu), je povinný na túto skutočnosť kupujúceho pred uskutočnením servisného zásahu upozorniť a tiež jej existenciu exaktným spôsobom preukázať.

Dodávateľ zodpovedá za vady, ktoré mal predmet zmluvy v čase prevzatia objednávateľom, aj keď sa vada stane pozorovateľnou až po tomto čase. Ak ide o odstrániteľnú vadu, ktorú je možné opravou alebo výmenou vadnej časti odstrániť, má objednávateľ právo, aby bola bezplatne, bez zbytočného odkladu a riadne odstránená.

Ak ide o vadu, ktorú nemožno odstrániť, a ktorá bráni tomu, aby sa vec mohla riadne užívať ako vec bez vady, má kupujúci právo na výmenu veci alebo má právo od zmluvy odstúpiť. Tie isté práva prislúchajú kupujúcemu aj vtedy, ak ide síce o odstrániteľné vady, ale kupujúci nemôže pre ich opätovné vyskytnutie sa po oprave alebo pre ich väčší počet vec riadne užívať.

Záručná doba sa predlžuje o dobu, kedy je zariadenie v oprave, dodávateľ je povinný vydať potvrdenie o tom, kedy si kupujúci právo uplatnil, ako aj o vykonaní opravy a o dobe jej trvania. Ak dôjde k výmene, záručná doba začne plynúť odznova od prevzatia novej veci. To isté platí, ak dôjde k výmene súčiastky, na ktorú bola poskytnutá záruka.

2./ K vozidlu sa požaduje dodať: 2 kľúče, z toho minimálne 1 kľúč s diaľkovým ovládaním, technický preukaz, výbava a príslušenstvo v rozsahu podľa technickej špecifikácie, povinná výbava vozidla v zmysle §16 rek. vyhlášky 464/2009 Z.z., požadujeme aby dodávateľ zabezpečil servisné stredisko v rámci územia Košického kraja, okresu Spišská Nová Ves zabezpečujúce autorizovaný servis nákladného vozidla, odovzdanie potvrdenia o obchodnom zastúpení na autorizovaný predaj, autorizovaný servis tovaru v prípade, ak dodávateľ nie je výrobcom tovaru.

3./ **motor** splňuje emisnú normu Euro VI, automatická prevodovka, Pohon 4x2, Palivo Diesel,

Centrum účelových zariadení – CÚZ, Rekreačná 13, 921 01 Piešťany

Skriňová nadstavba + hydraulické zadné čelo, Brzdový systém kotúčový - nezávislé okruhy, ABS, ASR, DTC, ESC,

Objem motora	6,5 L
Výkon motora	180 kW
Počet valcov	6
Objem palivovej nádrže	180 L
Objem nádrže AD Blue	30 L
Počet miest na sedenie v kabíne	3
Počet dverí	2
Rázvor	4100 mm
Celková hmotnosť vozidla	11 900 kg
Užitočné zaťaženie	7 000 kg
Nosnosť prednej nápravy	4 400 kg
Počet prevodových stupňov	7
Počet autobaterií min. 170Ah	150

* minimálny štandard

4./ nadstavba - Spodný rám - zvarané ocelové "U" profily, podlaha - vodevzdorná preglejka, steny a čelo - ocelový plech, výplň tvrdená pur pena, vysoko svietivé Led osvetlenie, Led stropné osvetlenie 2x, vonkajšie reflexné značenie – reflexné tabule, označenie vozidla na zvýšenie viditeľnosti podľa predpisu EHK č.104, vypracovanie protokolu SDU po dokončení vozidla podľa smernice 2007/46/ES v súlade s článkami 1.1 prílohy XVII., vypracovanie protokolu a jednostranné vyhlásenie pre OÚ dopravy,

Vnútoraná výška	2 200 mm
Vnútoraná šírka	2 460 mm
Vnútoraná dĺžka	6 500 mm
Hrúbka podlahy	21 mm
Hrúbka ocelových plechov bočných stien a čela	0,4 mm
Hrúbka výplne stien, predného čela a stropu	31 mm

* minimálny štandard

5./ hydraulické zadné čelo/plošina - pevná ramenová konštrukcia s dvojitou torznou hrazdou cez zdvíhacie ramená z dôvodu maximálnej stability plošiny, automatické naklápanie k zemi, sklon plošiny nastaviteľný v akejkoľvek pozícii, čapy galvanizované a pochrómované, plošina zodpovedá EU bezpečnostným predpisom, zdvíhací rám s pozinkovanou úpravou, elektrický motor s tepelnou poistkou, vonkajšie ovládanie v plastovej skrinke + ovládanie na špirálovom kábli, odovzdanie správz o odbornej skúške zdvíhacieho zariadenia,

Nosnosť	1 000 kg
Dĺžka plošiny	1 500 mm
Počet zdvíhacích a spúšťacích valcov	4

Váha čela pri dĺžke plošiny od 1500mm 340 kg

* minimálny štandard

6./ **povinná výbava vozidla** - Homologizovaný prenosný výstražný trojuholník, bezpečnostný reflexný odev, náhradné koleso + pneumatika + montážny kľúč, lekárnička, zakladací klin, hasiaci prístroj 6kg –práškový,

VOLVO TRUCK A RENAULT TRUCK**Podmienky predaja****nákladných vozidiel, autobusov, náhradných dielov a poskytovania servisu**

(ďalej len „**Všeobecné obchodné podmienky**“ alebo „**VOP**“)

1. DEFINÍCIE

V týchto VOP budú mať nasledujúce výrazy nasledujúci význam, ibaže by bol nezlučiteľný s kontextom:

“**Diely**” akékoľvek nové alebo opravené diely, komponenty, mazadlá, skompletovaná jednotka, príslušenstvo, nástroje alebo Výmenné náhradné diely umiestňované na trh Spoločnosťou alebo obdržaných Spoločnosťou od Zákazníka za účelom poskytovania Servisu;
“**Dodávka**” odovzdanie a prevzatie Výrobkov v súlade s článkom 6 týchto VOP;
“**Nové Vozidlá a/alebo Diely**” Vozidlá, ktoré ešte neboli prvýkrát prihlásené do evidencie vozidiel (t.j. nebolo im ešte pridelené evidenčné číslo) v Slovenskej republike alebo v zahraničí a Diely, ktoré nie sú vo vlastníctve kupujúceho viac ako 6 mesiacov.
“**Podmienky**” tieto VOP spolu s akýmikoľvek dodatočnými podmienkami dohodnutými písomne medzi Zákazníkom a Spoločnosťou;
“**Predaj**” predaj, prenájom, nájom alebo iný podobný právny vzťah v súvislosti s Výrobkom alebo Servisom;
“**Výmenné náhradné diely**” všetky diely podliehajúce príplatku, kde pôvodné diely neboli vrátené Spoločnosti za účelom dodania nových dielov;
“**Servis**” akékoľvek služby, ktoré Spoločnosť poskytuje Zákazníkovi na základe Zmluvy, vrátane, ale bez obmedzenia, úprav, údržby alebo opráv Výrobkov podľa podmienok Záruky alebo inak a vrátane, ale bez obmedzenia, dodávky Časti počas poskytovania akéhokoľvek Servisu;
“**Spoločnosť**” znamená **Volvo Group Slovakia, s.r.o.**, so sídlom na adrese Diaľničná cesta 9, Senec 903 01, IČO: 35 729 066, zapísaná v Obchodnom registri Okresného súdu Bratislava I, oddiel: Sro, vložka č. 15675/B;
“**Vozidlo**” akékoľvek nákladné vozidlo, autobus alebo podvozok nákladných automobilov alebo autobusov predávaných Spoločnosťou Zákazníkovi; alebo akékoľvek motorové vozidlo prijaté Spoločnosťou od Zákazníka za účelom vykonávania Servisu;
“**Volvo**” zahŕňa spoločnosti Volvo Truck, Renault Truck alebo Volvo Bus;
“**Výrobky**” všetky Vozidlá a/alebo Diely;
“**Výrobok Volvo**” termín sa primerane použije pre Výrobky s označením Volvo, Renault, ako aj s označením “Vozidlo Volvo”, “Vozidlo Renault”, a “Volvo Diel”, “Renault Diel”;
“**Zákazník**” fyzická alebo právnická osoba(y), ktorej objednávka na Výrobky alebo Servis bola Spoločnosťou akceptovaná;
“**Záručný list**” dokument obsiahnutý v záručnej a servisnej knižke vydanéj spolu s novým Vozidlom Volvo;
“**Záruka**” akákoľvek záruka poskytnutá v písomnej forme Spoločnosťou alebo Volvom Zákazníkovi;
“**Zmluva**” akákoľvek kúpna alebo servisná zmluva uzatvorená podľa článku 2 týchto VOP medzi Spoločnosťou a Zákazníkom a týkajúca sa Výrobkov alebo Servisu.

2. VZNIK A OBSAH

2.1 S výnimkou možných zmien, ktoré predvída článok 13.6 VOP a písomne dohodnutých odlišných ustanovení v Zmluve, sa bude Zmluva riadiť VOP s vylúčením akýchkoľvek iných podmienok a všetkých predchádzajúcich ústnych alebo písomných vyhlásení vrátane akýchkoľvek podmienok, o ktorých Zákazník tvrdí, že sa uplatňujú na základe akejkoľvek predchádzajúcej objednávky, potvrdenia objednávky alebo akéhokoľvek iného podobného dokumentu.

2.2 Každá objednávka a prijatie cenovej ponuky Výrobkov alebo Servisu sa bude považovať za ponuku Zákazníka kúpiť Výrobky alebo obdržať Servis na základe týchto Podmienok. V prípade Vozidiel, Zmluva vznikne v okamihu podpísania Zmluvy oboma zmluvnými stranami.

2.3 Spoločnosť si vyhradzuje právo žiadať zloženie zálohy ako podmienku uzavretia Zmluvy alebo prijatia objednávky.

2.4 Pokiaľ Spoločnosť písomne neurčí inak, akákoľvek cenová ponuka je platná najdlhšie 30 dní odo dňa jej vystavenia, pokiaľ ju Spoločnosť predtým neodvolá. Spoločnosť nie je povinná vypracovať cenovú ponuku pred začatím poskytovania akéhokoľvek Servisu, pokiaľ o to Zákazník predtým písomne nepožiadala.

3. POPIS A TECHNICKÁ ŠPECIFIKÁCIA

3.1 Množstvo a popis Výrobkov a Servisu bude Spoločnosťou špecifikované v potvrdení objednávky alebo Zmluve. Všetky vzorky, nákresy, brožúry, technická špecifikácia a reklamné materiály vyhotovené Spoločnosťou alebo Volvom a akýkoľvek popis alebo ilustrácia obsiahnutá v katalógoch alebo brožúrach Spoločnosti alebo Volva alebo opísané na internetovej stránke Spoločnosti alebo Volva sú vyhotovené alebo publikované len za účelom orientačnej referencie o Výrobkoch a Servise, ktoré sú v nich prezentované alebo popísané. Tieto materiály nebudú súčasťou Zmluvy a nepredstavujú vzorkový predaj. Bez ohľadu na všeobecný charakter predchádzajúceho ustanovenia, rok, ktorým je označené každé Vozidlo je rokom prvej registrácie a nie nevyhnutne rokom výroby.

3.2 Spoločnosť môže vykonať zmenu technickej špecifikácie, dizajnu, materiálu alebo konečnej úpravy Výrobkov alebo poskytovania Servisu, ktoré vyžadujú akékoľvek platné bezpečnostné, zákonné alebo regulačné predpisy, alebo ktoré podstatným spôsobom neovplyvňujú kvalitu alebo plnenie.

3.3 Zákazník berie na vedomie, že Volvo presadzuje politiku sústavného zlepšovania dizajnu, výroby, technickej špecifikácie a že Volvo si vyhradzuje právo na zmenu dizajnu alebo technickej špecifikácie každého Výrobku Volvo kedykoľvek bez oznámenia a plniť existujúce objednávky pre nové Vozidlá Volvo alebo nové Diely Volvo (vrátane objednávok, ktoré boli čiastočne splnené) a nahradiť pôvodné novými Výrobkami Volvo so zmeneným dizajnom alebo technickou špecifikáciou za predpokladu, že takýmto spôsobom zmenený Výrobok Volvo zodpovedá požiadavkám pôvodnej objednávky.

3.4 Spoločnosť sa bude usilovať informovať Zákazníka ako náhle to bude možné o všetkých podstatných zmenách dizajnu alebo technickej špecifikácii objednaných ale ešte nedodaných Výrobkov Volvo. V prípade, že zmenený dizajn alebo technická špecifikácia nezodpovedajú požiadavkám pôvodnej objednávky, Zákazník má právo zrušiť objednávku Spoločnosti do siedmich dní odo dňa Dodávky. Spoločnosť nebude zodpovedať za akékoľvek prípadné straty, škody, náklady, výdavky, ktoré môžu vzniknúť z takéhoto zrušenia.

4. SERVIS

4.1 Spoločnosť bude vykonávať Servis na Vozidlách iba ohľadne dielov Vozidiel ktoré označil Zákazník, avšak vyhradzuje si právo vykonávať Servis i na tých dieloch Vozidla, kde sa nevyhnutnosť takéhoto zákroku ukáže až pri rozobratí Vozidla. Spoločnosť vopred informuje Zákazníka o nevyhnutnosti takéhoto zákroku a poskytne Zákazníkovi zároveň aj odhad pravdepodobných nákladov takého dodatočného Servisu, pričom tieto odhady nie sú záväzné a Spoločnosť si vyhradzuje právo vykonať Servis spôsobom, ktorý považuje za najvhodnejší. Zákazník súhlasí, že tento dodatočný Servis zaplatí.

4.2 Ak Spoločnosť dodá Výmenné náhradné diely Zákazníkovi, Zákazník musí Spoločnosti vrátiť zodpovedajúci počet nefunkčných dielov spolu s ich špecifikáciou v lehote, ktorá môže byť písomne dohodnutá zmluvnými stranami alebo inak najneskôr však do 30 dní odo dňa Dodávky Výmenných náhradných dielov. V prípade, ak Zákazník nevráti tieto nefunkčné diely, má Spoločnosť právo na zaplatenie protihodnoty nevrátených dielov.

4.3 Zákazník zodpovedá za to, že ak za účelom Servisu nechá akýkoľvek Výrobok v priestoroch Spoločnosti alebo odovzdá Výrobok akejkoľvek tretej strane, ktorá koná v mene Spoločnosti (vrátane odťahovej služby), je povinný odovzdať Výrobok v čistom stave; v prípade Vozidla odstrániť všetky osobné a iné veci, ktoré netvoria súčasť Vozidla; a oznámiť Spoločnosti akýkoľvek náklad nachádzajúci sa na Vozidle alebo iné faktory, ktoré by mohli mať dopad na Servis Vozidla.

4.4 Ak kvôli vykonaniu Servisu Spoločnosť primerane vyžaduje ďalšie pokyny a/alebo informácie od Zákazníka vrátane, ale bez obmedzenia, informácií o konštrukcii, použití alebo histórii Vozidla alebo Dielov, ktoré sú predmetom Servisu, a keď Zákazník takéto pokyny a/alebo informácie neposkytne bez zbytočného odkladu, dohodnutý čas Dodávky sa predĺži o časový úsek od kedy Spoločnosť požiadala o ďalšie pokyny a/alebo informácie až dovtedy, pokiaľ Spoločnosť tieto pokyny/alebo informácie obdrží.

4.5 Ak akýkoľvek Výrobok, ktorý Spoločnosť prijme za účelom Servisu, nie je prevzatý z jej priestorov do 7 dní odo dňa, kedy Spoločnosť oznámila Zákazníkovi, že Výrobok je pripravený na odovzdanie alebo že sú potrebné ďalšie pokyny alebo povolenia pre vykonanie Servisu, a tieto pokyny a povolenia nie sú poskytnuté Zákazníkovi do 7 dní do dňa, keď Spoločnosť o ne požiadala, má Spoločnosť právo na úhradu odmeny za skladovanie v bežných sadzbách účtovaných Spoločnosťou.

4.6 Keď je Zákazníkovo Vozidlo prijaté v priestoroch Spoločnosti za účelom Servisu, nesie Zákazník nebezpečenstvo škody na akomkoľvek jeho náklade alebo obsahu Vozidla prijatom, dovezenom, odiahnutom, prevážanom alebo uschovanom zamestnancami Spoločnosti alebo v mene Spoločnosti. Za stratu alebo škodu vzniknutú akýmkoľvek spôsobom na takýchto veciach v držbe Spoločnosti za účelom Servisu alebo inak, nesie zodpovednosť Zákazník. Týmto sa Zákazník upozorňuje na dôležitosť náležitého poistenia vozidla.

4.7 Akýkoľvek materiál alebo diely Výrobku, ktoré boli natrvalo odstránené, pokiaľ Zákazník nedá Spoločnosti iné písomné pokyny pred tým, ako sa Spoločnosť zaviazala vykonať Servis, sa stávajú majetkom Spoločnosti.

4.8 Pokiaľ Spoločnosť od Zákazníka neobdrží inú písomnú inštrukciu, bude platiť fikcia, že ak akákoľvek osoba objedná Servis Vozidla, od ktorého má kľúče a doklady, objednáva tento Servis v mene a na účet Zákazníka. Ak vyššie uvedená písomná inštrukcia nebola poskytnutá, charakter a rozsah požadovaného Servisu Zákazníkom, ktorý objednala u Spoločnosti tretia osoba, môže byť namietaný iba vo vzťahu k tejto tretej osobe.

5. CENA A PLATOBNÉ PODMIENKY

5.1 Cenou za Vozidlá sa rozumie cena, ktorá je stanovená v Zmluve a cena za Diely a/alebo Servis bude určená dohodou strán. Cena nezahŕňa náklady na balenie a dopravu, DPH a iné príslušné dane alebo poplatky vzťahujúce sa na predaj, ktoré budú pripočítané k predmetnej cene. Každá nehoda ohľadom odovzdania alebo fakturovania akéhokoľvek Výrobku musí byť predložená Spoločnosti do 7 dní odo dňa obdržania upozornenia alebo faktúry. Spoločnosť má právo odmietnuť uznať nárok uplatnený po uplynutí tejto lehoty.

5.2 Cena vratného obalu poskytnutého Spoločnosťou, ktorý nie je Spoločnosti vrátený do 30 dní odo dňa realizácie Dodávky, bude účtovaná Zákazníkovi.

5.3 Pokiaľ nie je zmluvnými stranami dohodnuté inak, cena za Vozidlá je splatná pred Dodávkou. Platba za Diely a/alebo Servis je splatná v súlade s písomne dohodnutými podmienkami. Termín platby sa považuje za podstatnú náležitosť Zmluvy.

5.4 Všetky platby realizované Zákazníkom podľa Zmluvy budú vykonané riadne a včas a to v hotovosti alebo bankovým prevodom v súlade s príslušnými právnymi predpismi.

5.5 Všetky platby realizované Zákazníkom za akékoľvek dodané Výrobky alebo Servis Spoločnosťou (podľa akejkoľvek Zmluvy), bez ohľadu na ich určenie Zákazníkom alebo akékoľvek požiadavky Spoločnosti alebo akékoľvek vyúčtovanie medzi Zákazníkom a Spoločnosťou, sú najprv použité na úhradu za Výrobky alebo Servis, ktoré boli k dátumu prijatia platby Spoločnosťou v držbe Zákazníka, a Spoločnosť je v súlade s tým oprávnená použiť akýkoľvek zostatok po takomto pridelení prijatých platieb na úhradu ďalšieho Výrobku alebo Servisu dodaného Spoločnosťou Kupujúcemu podľa výhradného uváženia Predávajúceho.

5.6 Ak akákoľvek čiastka podľa Zmluvy nie je zaplatená v deň splatnosti, bez toho, aby boli dotknuté iné práva Spoločnosti podľa tejto Zmluvy, bude Spoločnosť uplatňovať úrok z omeškania z dlžnej sumy v súlade s príslušnými ustanoveniami Obchodného zákonníka.

6. DODÁVKA

6.1 Spoločnosť je povinná dodať Vozidlá v mieste a čase dohodnutom v Zmluve. Spoločnosť je povinná, ak nie je dohodnuté inak, dodať Diely v priestoroch Spoločnosti.

6.2 Dodávka sa tiež môže uskutočniť odovzdaním Výrobku prepravnej spoločnosti určenej Zákazníkom, ak sa na tom zmluvné strany dohodnú.

6.3 Dodávka Výrobkov sa uskutoční v čase a v deň dohodnutom zmluvnými stranami. Ak Zákazník neprevezme Výrobky alebo neposkytne potrebné dokumenty, Výrobky sa budú považovať za odovzdané a prevzaté (v takomto prípade prechádza aj nebezpečenstvo škody na Výrobkoch na Zákazníka) a Spoločnosť bez toho, aby boli dotknuté jej iné práva, sa môže rozhodnúť na náklady Zákazníka uskladniť alebo zabezpečiť skladovanie Výrobkov až do prevzatia Výrobkov Zákazníkom. Ak si Zákazník Výrobok neprevezme ani v primeranej náhradnej lehote, ktorú mu Spoločnosť za týmto účelom poskytne, má Spoločnosť právo od Zmluvy odstúpiť. V takomto prípade je Spoločnosť oprávnená predat' ktorýkoľvek Výrobok za najlepšiu možnú cenu, ktorú je možné za daných podmienok primerane požadovať a žiadať od Zákazníka úhradu rozdielu medzi cenou podľa Zmluvy a cenou skutočne zaplatenou, spolu s úhradou všetkých súvisiacich nákladov a výdavkov (vrátane, ale nie výlučne, nákladov skladovania a poistenia).

6.4 Spoločnosť vynaloží primerané úsilie, aby sa uskutočnila Dodávka alebo plnenie podľa Zákazníkových objednávok na Výrobky a/alebo Servis v dohodnutom čase, ale čas Dodávky alebo plnenia sa nebude považovať za podstatnú náležitosť Zmluvy. Ak nie je v Kúpnej zmluve alebo objednávke dohodnuté inak, žiadne omeškanie Dodávky alebo plnenia neoprávňuje Zákazníka odstúpiť od kúpnej zmluvy alebo objednávky skôr ako 14 dní pred tým ako Zákazník Spoločnosť na omeškanie písomne upozornil a požiadal o

uskutočnenie Dodávky alebo plnenia v primeranej náhradnej lehote a Spoločnosť neuskutočnila Dodávku alebo plnenie ani v tejto náhradnej lehote.

7. PREVOD VLASTNÍCKEHO PRÁVA

7.1 Vlastnícke právo k Výrobkom nadobudne Zákazník až po úplnom zaplatení všetkých splatných súm, ktoré sa týkajú Výrobkov.

7.2 Pokiaľ Zákazník nenadobudol vlastnícke právo k Výrobkom, je povinný sa o Výrobky starať ako skladovateľ pre Spoločnosť; držať ich (nie na náklady Spoločnosti) oddelene od ostatného majetku Zákazníka alebo iných tretích strán takým spôsobom, aby ich bolo možné ľahké identifikovať ako majetok Spoločnosti; nezničiť, neznehodnotiť ani nezakryť žiadnu identifikačnú značku na Výrobkoch alebo v súvislosti s nimi; a udržiavať Výrobky primerane poistené v mene Spoločnosti na plnú cenu proti všetkým rizikám podľa požiadaviek Spoločnosti, a poskytnúť kópiu poisťovnej zmluvy kedykoľvek na požiadanie Spoločnosti.

7.3 Nebezpečenstvo straty alebo škody na Výrobkoch prechádza na Zákazníka v momente (i) zaslania Výrobku, alebo (ii) dodania Výrobku dopravcovi na prepravu, alebo (iii) ak má byť Výrobok daný k dispozícii pre prevzatie Zákazníkom, v deň, ktorý Spoločnosť Zákazníkovi oznámi ako deň, kedy bude Výrobok daný Zákazníkovi k dispozícii.

7.4 Právo Zákazníka na držbu sa skončí ihneď potom, ako Spoločnosť odstúpi od Zmluvy v zmysle Podmienok alebo keď čiastka podľa Zmluvy nebola uhradená v deň splatnosti.

7.5 Zákazník týmto udeľuje Spoločnosti, jej zástupcom a zamestnancom neodvolateľné oprávnenie kedykoľvek vstúpiť do priestorov, kde sú alebo môžu byť Výrobky uskladnené za účelom obhliadky, alebo ak sa skončilo právo Zákazníka na držbu, vziať si ich naspäť a súhlasí s tým, že umožní prístup do priestorov akejkoľvek tretej strane určenej Spoločnosťou, kde také Výrobky môžu byť držané.

7.6 Ak Spoločnosť poskytne Zákazníkovi náhradné vozidlo, Spoločnosť zabezpečí jeho poistenie na plnú trhovú cenu proti všetkým bežne akceptovaným rizikám poisťovňami v komplexnej poisťovnej zmluve bez obmedzenia alebo za nadštandardných podmienok. V súvislosti s užívaním náhradného vozidla a v rozsahu v akom nebudú nároky kryté poisťovým plnením, Zákazník v plnom rozsahu odškodní, zabezpečí úhradu akýchkoľvek nákladov, výdavkov a záväzkov ktoré vznikli Spoločnosti, vrátane tých, ktoré vznikli z nedbanlivosti (iných ako tých, ktoré mali za následok smrť alebo ujmu na zdraví, v dôsledku zavinenia Spoločnosti), vznikli v dôsledku povinnosti odškodnenia tretích osôb, v dôsledku povinnosti úhrady trov procesných konaní alebo zaplatenia odmeny za právne služby alebo ktoré na základe rozhodnutí príslušných orgánov bola Spoločnosť povinná vyplatiť inej osobe.

8. ZÁRUKY

8.1 Každý nový Výrobok Spoločnosť predáva so zárukou v rozsahu aktuálnom v čase Dodávky a v akom ho poskytuje výrobca. Každý použitý Výrobok Spoločnosť predáva bez záruky, ak výslovne písomne nevyhlási, že i na takýto Výrobok sa záruka vzťahuje.

8.2 Ak je Volvo výrobcom Výrobku, Zákazník berie na vedomie, že Záruka na Vozidlo Volvo je uvedená v Záručnom liste obsiahnutom v Servisnej a záručnej knižke vydanéj ku každému novému Vozidlu Volvo a podmienky Záruky na Diely Volva sú sprístupnené aj v priestoroch Spoločnosti. Záruka Volvo sa uplatňuje v každom autorizovanom servise Volvo bez ohľadu na to, kde sa uplatňuje.

8.3 Volvo a Spoločnosť vyhlasujú a zaručujú, že Výrobok vyhovuje predpisom a požiadavkám platným v Slovenskej republike. Zákazník berie na vedomie, že ani Volvo ani Spoločnosť nezaručuje, že Výrobok vyhovuje predpisom a požiadavkám platným v ktoromkoľvek inom štáte ako v Slovenskej republike.

9. ZODPOVEDNOSŤ ZA ŠKODU

9.1 Spoločnosť zodpovedá Zákazníkovi za vzniknutú škodu maximálne do výšky 10 % z Kúpnej ceny.

9.2 V rozsahu, v akom to umožňujú platné právne predpisy, Spoločnosť nezodpovedá Zákazníkovi za škodu, ak preukáže, že k porušeniu jej povinnosti došlo výlučne v dôsledku:

9.2.1 konania tretích osôb (napríklad konania subdodávateľov);

9.2.2 poskytnutého alebo opomenutého vyhlásenia alebo odporúčenia Spoločnosťou alebo v jej mene alebo iným spôsobom podľa Zmluvy; alebo

9.2.3 konania Zákazníka v rozpore s ustanovením článkov 4.3 alebo 4.4 vyššie.

9.3 V prípade, že aj napriek ustanoveniam vyššie bude Spoločnosť zodpovedať Zákazníkovi za vzniknutú škodu, Zákazník a Predávajúci súhlasia, ak nie je v Zmluve alebo potvrdení objednávky uvedené inak, že najvyššia možná predvídateľná škoda je 10 % z ceny Výrobku.

9.4 Vymedzenie hraníc zodpovednosti Spoločnosti v zmysle tohto článku Zákazník berie na vedomie a uvedomuje si potrebu prekrytia ostatných možných rizík vlastným poistením.

9.5 Zákazník súhlasí s tým a zaručuje, že nahradí škodu a odškodní v takom rozsahu, aby na Spoločnosť nemali v súvislosti s (i) porušením Zákazníkových záväzkov, (ii) v dôsledku Zákazníkom vykonanej zmeny na Vozidle Volvo bez predchádzajúceho súhlasu a povolenia Spoločnosti resp. ňou splnomocneného zástupcu, t.j. napr. inštaláciou zariadenia, príslušenstva, alebo náhradných dielov alebo použitia takých súčastí, ktoré nezodpovedajú úplne alebo sčasti technickým normám a/alebo kvalitatívnym požiadavkám schválených Volvom, (iii) protiprávnym konaním alebo opomenutím Zákazníka dopad žiadne vynaložené náklady (vrátane nákladov za mimosúdne vymáhanie); výdavky; uplatňované nároky zo zodpovednosti (vrátane zodpovednosti v zmysle daňových predpisov); ujmy na zdraví; priame, nepriame alebo následné straty (všetky tri termíny zahrňujúce, ale nielen, čistú ekonomickú stratu, ušlý zisk, stratu obchodu, stratu dobrej povesti firmy a pod.); iné uplatňované nároky tretích osôb; žaloby; požiadavky; uhrádzané náklady súdnych konaní alebo náklady za právne služby (v plnom rozsahu ich vynaloženia) a rozhodnutia, ktoré boli vydané proti Spoločnosti a to v súvislosti s priamym alebo nepriamym porušením povinnosti Zákazníkom alebo jeho nedbanlivostným konaním alebo porušením povinnosti plniť alebo omeškaniem s plnením podľa podmienok Zmluvy.

10. VYŠŠIA MOC

10.1 Spoločnosť nezodpovedá Zákazníkovi za neuskutočnenie plnenia alebo omeškanie s plnením alebo za následky takého neuskutočnenia alebo omeškania s plnením podľa Zmluvy, ak sa tak stane v dôsledku udalosti, ktorú nespôsobilá Spoločnosť alebo ktorú Spoločnosť nemôže ovládať a ktorú nemohla predvídať alebo odvrátiť, vrátane, ale nielen, rizík z vyššej moci, vojny, výskytu pracovných sporov, protestov, požiarov, búrok, explózií, teroristických činov a výnimočného stavu a Spoločnosť bude oprávnená k primeranému predĺženiu času na plnenie tohto záväzku, ak takáto skutočnosť bude mať vplyv na čas plnenia.

10.2 Spoločnosť výslovne nezodpovedá Zákazníkovi za akékoľvek straty, škody, peňažné alebo nepeňažné nároky či iné požiadavky, bez ohľadu nato či sú oprávnené, v rozsahu v akom boli priamo alebo nepriamo spôsobené akoukoľvek prekážkou alebo udalosťou, bez ohľadu nato či táto bola predvídateľná, ktorá nastala v dôsledku alebo v súvislosti s epidémiou Koronavírusu (Covid-19).

11. ODSTÚPENIE

11.1 Bez toho aby boli dotknuté ostatné ustanovenia Podmienok týkajúce sa možnosti odstúpenia, môže v zmysle tohto článku Spoločnosť písomne odstúpiť od Zmluvy ihneď po tom, ako Zákazník podstatným spôsobom porušil Zmluvu; ocitol sa v likvidácii, bol na jeho majetok vyhlásený konkurz alebo bol podaný návrh na vyhlásenie konkurzu, bolo začaté reštrukturalizačné konanie, prebieha exekučné konanie na jeho majetok alebo sa ocitne v inej ekvivalentnej situácii s podobným účinkom; alebo prestane vykonávať svoju podnikateľskú činnosť alebo Spoločnosť môže odôvodnene predpokladať, že takéto nebezpečenstvo je pravdepodobné alebo hrozí. Každé porušenie Podmienky uvedenej v článku 11 a neuhradenie platieb podľa článku VOP alebo Zmluvy predstavuje podstatné porušenie Zmluvy, ktoré oprávňuje Spoločnosť odstúpiť od Zmluvy a/alebo ostatných Zmlúv.

11.2 Spoločnosť je oprávnená odstúpiť od Zmluvy v prípade, že Zákazník je v omeškaní so splnením akejkoľvek jeho povinnosti podľa Zmluvy v dôsledku akejkoľvek prekážky alebo udalosti, priamo alebo nepriamo spôsobenej v dôsledku alebo v súvislosti s epidémiou Koronavírusu (Covid-19), bez ohľadu nato či táto prekážka alebo udalosť bola predvídateľná.

11.3 Zákazník nie je oprávnený odstúpiť od Zmluvy v prípade, že Spoločnosť je v omeškaní so splnením akejkoľvek jeho povinnosti podľa Zmluvy v dôsledku akejkoľvek prekážky alebo udalosti, priamo alebo nepriamo spôsobenej v dôsledku alebo v súvislosti s epidémiou Koronavírusu (Covid-19), bez ohľadu nato či táto prekážka alebo udalosť bola predvídateľná.

11.4 Odstúpenie od Zmluvy sa nedotkne práv a povinností, ktoré Zákazník ako aj Spoločnosť nadobudli pred odstúpením. Podmienky, ktoré zostanú v platnosti aj po odstúpení, ak je to výslovne uvedené alebo to vyplýva z okolností prípadu, zostanú účinné a záväzné bez ohľadu na takéto odstúpenie od Zmluvy.

12. ZÁKAZ NEAUTORIZOVANEJ DISTRIBÚCIE A PREDKUPNÉ PRÁVO

12.1 Zákazník nie je oprávnený pôsobiť ako neautorizovaný distribútor nových Výrobkov (tie Vozidlá sa považujú za nové, ktoré po prechode vlastníctva na Spoločnosť nemajú odjazdené viac ako 60.000 km, resp. nie sú vo vlastníctve Zákazníka po dobu dlhšiu ako 6 mesiacov). Spoločnosť predá Výrobky s podmienkou, že Zákazník ich nebude ďalej predávať za účelom zisku a ani uzatvárať lízingové zmluvy, ktoré obsahujú prevod vlastníctva alebo predkupné právo. V prípade porušenia tejto povinnosti Spoločnosť má právo požadovať zaplatenie zmluvnej pokuty vo výške 10% z predajnej ceny Výrobkov. V prípade výskytu ďalšieho predaja nových Výrobkov Zákazníkom, Spoločnosť je oprávnená ďalšie predaje odmietnuť.

12.2 V prípade, že Zákazník bude chcieť predat' Výrobky, ktorý je v jeho vlastníctve viac ako 6 mesiacov, ale zároveň menej ako 12 mesiacov (t.j. nepovažuje sa za nové podľa VOP), je povinný Výrobky písomne, doporučenou zásielkou, ponúknuť na predaj Spoločnosti (ďalej len „Ponuka“). Ponuka musí obsahovať minimálne (i) cenu, ktorá nesmie byť vyššia ako je tržová cena a ktorá bola preukázateľne ponúknutá treťou dobromyseľnou osobou (ďalej len „Cena“), ktorá má záujem o kúpu Výrobkov (ďalej len „Dobromyseľná osoba“), (ii) identifikáciu Dobromyseľnej osoby a (iii) záväzný návrh na uzatvorenie kúpnej zmluvy so Spoločnosťou vrátane podmienok tejto kúpnej zmluvy. Po doručení Ponuky Spoločnosti začína plynúť 30 dňová lehota (ďalej len „Lehota“), v rámci ktorej je Spoločnosť povinná písomne informovať Zákazníka, či jeho Ponuku prijíma (ďalej len „Prijatie ponuky“). Kúpna zmluva na Výrobky bude následne uzatvorená do 15 dní odo dňa prijatia ponuky. Ak Spoločnosť informuje Zákazníka o odmietnutí jeho Ponuky alebo ho neinformuje o Prijatí ponuky, je Zákazník oprávnený predat' Výrobky Dobromyseľnej osobe v lehote 120 dní a za podmienok nie odlišných ako boli uvedené v Ponuke a za cenu nie nižšiu ako je Cena. Ak nedôjde k predaju podľa predchádzajúcej vety, Výrobky je možné predat' len po zopakovaní postupu podľa tohto článku 12.20.

13. VŠEOBECNÉ USTANOVENIA

13.1 Uzavretie akejkoľvek zo Zmlúv nepredstavuje alebo neznamená poskytnutie licencie, realizáciu prevodu, predaja alebo iný spôsob nadobudnutia Zákazníkom alebo treťou stranou práv duševného vlastníctva Volva alebo Spoločnosti alebo akejkoľvek inej tretej strany v súvislosti so žiadaným Výrobkom.

13.2 Čas plnenia povinností Spoločnosťou sa nepovažuje za podstatnú náležitosť Zmluvy.

13.3 Uplatnenie akéhokoľvek práva alebo právneho prostriedku Spoločnosťou podľa Zmluvy sa nedotkne iných práv alebo právnych prostriedkov Spoločnosti či už podľa Zmluvy alebo inak.

13.4 Neuplatnenie alebo oneskorenie s uplatnením akéhokoľvek práva, oprávnenia alebo právneho prostriedku nebude znamenať, že sa ho Spoločnosť vzdáva. Čiastočné uplatnenie práva nebráni tomu, aby právo bolo dodatočne uplatnené v celom rozsahu, resp. aby došlo k uplatneniu iného práva alebo oprávneného prostriedku.

13.5 Ak v Zmluve nie je stanovené niečo iné, Podmienky môžu byť zmenené iba v písomnej forme.

13.6 Spoločnosť môže postúpiť všetky alebo časť svojich práv a povinností na tretiu osobu. Výkonom svojich práv a povinností môže poveriť tretiu osobu, resp. jej môže udeliť plnomoceňstvo. Spoločnosť môže služby poskytovať prostredníctvom subdodávateľa. Zákazník nie je oprávnený postúpiť svoje práva a povinnosti na tretiu osobu bez predchádzajúceho súhlasu Spoločnosti.

13.7 Dokumenty, ktoré vytvárajú Zmluvu (vrátane Záruky), obsahujú všetky zmluvné podmienky dohodnuté Spoločnosťou a Zákazníkom v súvislosti s Výrobkami alebo Servisom a nahrádzajú všetky predchádzajúce písomné alebo ústne dohody, vyhlásenia a ujednania medzi zmluvnými stranami ohľadne Výrobkov alebo Servisu. Zákazník sa nemôže spoliehať na žiadne vyhlásenie, sľuby alebo tvrdenie uskutočnené alebo poskytnuté Spoločnosťou alebo v jej mene, ak v zmysle Podmienok sa nepovažujú za súčasť Zmluvy. Nič uvedené v tomto článku 13.7 VOP nevylučuje samostatnú zodpovednosť Zákazníka voči Spoločnosti v súvislosti s akýmikoľvek nepravdivými, neúplnými alebo prehnanými vyhláseniami Zákazníka, na ktoré sa Spoločnosť v dobrej viere spoliehala.

13.8 Zákazník berie na vedomie, že Vozidlo je vybavené softvérovými systémami, ktoré zaznamenávajú informácie o Vozidle. Zákazník súhlasí s tým, aby sa takéto informácie previedli do Švédska a boli použité Volvom a jeho autorizovanými dielňami vo vývojovom procese výroby za účelom zistenia chyby. Zákazník je zodpovedný za to, že osoby oprávnené Zákazníkom viesť Vozidlo sú o tomto informované a súhlasili s týmto použitím v rozsahu vyžadovanom príslušnými právnymi predpismi, napr. Smernica 95/46/EC týkajúca sa spracovania osobných údajov.

13.9 Každé oznámenie v súvislosti so Zmluvou bude písomne adresované druhej zmluvnej strane na adresu jej sídla, hlavné miesto podnikania alebo doručené osobne, prostredníctvom pošty vo forme listovej zásielky prvou triedou alebo špeciálnou kuriérnou službou. Oznámenie sa bude považovať za riadne doručené, v prípade doručovania osobne v momente riadneho doručenia alebo ak zaslané doporučene s návratkou alebo špeciálnou kuriérnou službou, 48 hodín po takomto odoslaní.

13.10 Vznik, existencia, výklad, plnenia, platnosť a všetky iné aspekty Zmluvy alebo akéhokoľvek ustanovenia Zmluvy sa budú riadiť právnym poriadkom Slovenskej republiky a príslušný súd bude rozhodovať o akomkoľvek spore, ktorý vznikne zo Zmluvy alebo v súvislosti ňou.

CZ - RTG,40.1
Kód modelu : 40J20862MD01
Dátum vydania: 22. 3. 2021
Aktualizácia ponuky: 19. 3. 2021
Č. tabuľky: 6206721 z 22. 3. 2021

Do pozornosti

Volvo Group Slovakia,
s.r.o.

D 12 MED P4X2 280E6 - C.H.V. 11,99 T / C.H.S. 11,99 T

RENAULT TRUCKS

D 12

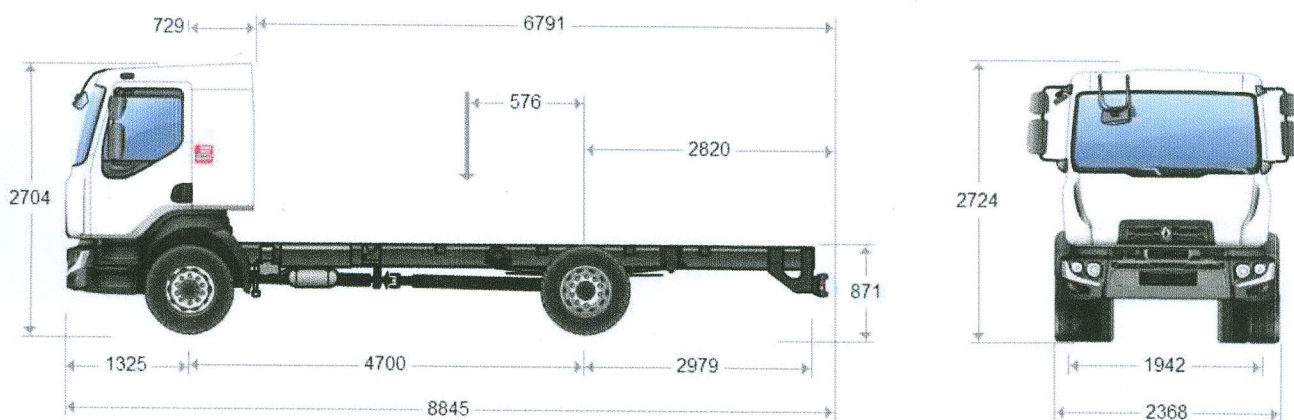

HMOTNOSŤ

Rázvor		mm	4,700
Maximálna registračná hmotnosť	Celková (C.H.V.)	kg	11990
Užitočné zaťaženie	(C)	kg	6938
Hmotnosť podvozka s kabínou	spolu	kg	5052
	predné nápravy (náprava na vozovke)	kg	3429
	zadná skupina náprav (náprava v kontakte s vozovkou)	kg	1623
Maximálna registračná hmotnosť	Predná náprava 1	kg	4480
	zadná náprava 1	kg	8480
Maximálna technická hmotnosť	celková (Coc: 16.1.)	kg	12000
	predné nápravy (Coc: 16.3.)	kg	4480
	zadné nápravy (Coc: 16.3.)	kg	8480

Táto tabuľka berie do úvahy hmotnosti opcii RENAULT TRUCKS, 100 % plný stav močoviny, oleja, kvapaliny do ostrekovačov a chladiacej kvapaliny, palivo doplnené na 90 % a prítomnosť vodiča (75 kg)
Ak chcete zachovať komfort jazdy (ovládateľnosť, brzdenie) vozidiel za každých podmienok zaťaženia a jazdy aj po namontovaní nadstavby, treba dodržiavať ďalej uvedené minimálne zaťaženie prednej nápravy/náprav: 2500 kg

DĹŽKY

Rázvor		mm	4,700
Karosovateľná dĺžka	mini (Wmin / BEP L105)	mm	6518
	maxi (Wmax / BEP L105)	mm	6791
Predný previs	(H / BEP L016)	mm	1325
Vzdialenosť nadstavby	(B / BEP L102)	mm	729
Rázvor	(F / BEP L011)	mm	4700



Milos Varga

Mobilný telefón:
milos.varga@renault-trucks.com

Volvo Group Slovakia, s.r.o.
Telefón: +421 2 32 66 24 24
Fax: +421 2 32 66 24 25
www.renault-trucks.com



Technický rázvor	(F' / BEP L015)	mm	4700
Zadný previs	podvozok	mm	2979
Celková dĺžka podvozku s kabinou	(A / BEP L001)	mm	9004
Ťažisko nákladu	mini (Ymin / BEP L104)	mm	576
	maxi (Ymax / BEP L103)	mm	712
Minimálna dĺžka vozidla (Z)	(Zmin / BEP L001)	mm	8572
Maximálna dĺžka vozidla (Z)	(Zmax / BEP L001)	mm	8845
Zadný previs nadstavby	mini (Xmin / BEP L017)	mm	2547
	maxi (Xmax: BEP L017)	mm	2820

VÝŠKY

Rázvor		mm	4,700
Výška strechy od zeme pri nezaťaženom vozidle	(O)	mm	2704
Maximálna vonkajšia výška bez nákladu	(BEP H001)	mm	2724
Výška pozdĺžnych nosníkov	(BEP H032)	mm	234
Svetlá výška pri zaťažení	vpredu (U1 / BEP H015)	mm	204
	zadná (U3 / BEP H016)	mm	172
Výška od zeme po hornú časť pozdĺžnika na úrovni prednej nehnannej nápravy	naprázdno (H1 / BEP H035)	mm	832
	pri zaťažení (H1 / BEP H036)	mm	796
Výška od zeme po hornú časť pozdĺžnika na úrovni hnacej nápravy	naprázdno (H2 / BEP H037)	mm	871
	pri zaťažení (H2 / BEP H038)	mm	851
Výška od zeme po hornú časť pozdĺžnika na zadnom konci	naprázdno (HN)	mm	895
	pri zaťažení (HN)	mm	884

ŠÍRKY

Rázvor		mm	4,700
Maximálna šírka kabíny	(BEP W002)	mm	2276
Šírka rámu	vpredu (BEP W035)	mm	864
	vzadu (BEP W036)	mm	864
Šírka pri zadných kolesách	zadná náprava 1 (V3 / BEP W003.2)	mm	2368
Rozchod kolies	vpredu (V1 / BEP W013.1)	mm	1942
	zadná 1 (V2 / BEP W013.2)	mm	1830

Rôzne

Rázvor		mm	4,700
Hrúbka pozdĺžnych nosníkov	(BEP W034)	mm	7
Polomer otáčania	medzi chodníkmi	mm	7974
	celkom (BEP W012)	mm	8650



Milos Varga

Mobilný telefón:
milos.varga@renault-trucks.com

Volvo Group Slovakia, s.r.o.
Telefón: +421 2 32 66 24 24
Fax: +421 2 32 66 24 25
www.renault-trucks.com



MOTOR DTI 8

Chladiaca kvapalina: nemrznúca do - 40 °C.

Maximálny výkon: 206 kW pri otáčkach 2100 1/min
Maximálny krútiaci moment: 1050 Nm pri otáčkach od 950 do 1600 1/min.

Naftový 6 valec v rade - 4 ventily na valec - zadné rozvody
Vysokotlakové vstrekovanie COMMON RAIL 2000 barov
Vítanie 110 mm - zdvih 135 mm - objem valcov 7,7 litra
Preplňovaný turbokompresorom s variabilnou geometriou
Recyklácia výfukových plynov
Smer otáčania (pohľad od prevodovky): proti smeru otáčania motora

Objem oleja: 27 litrov vrátane filtra

Plechová olejová vaňa

Kapacita chladiaceho okruhu: 17 litrov

Emisná trieda EURO VI

Kompaktný systém dodatočného spracovania spalín (7. vstrekovač, katalyzátor, filter pevných častíc, SCR)

Chladiaca kvapalina

Zníženie krútiaceho momentu motora o 25%, ak sa emisie vozidla zvýšia nad hranicu stanovenú normou step-D (predpis EHS).

Hluková norma vozidla plniaca smernicu EHK (80 dB).



VÝBAVA MOTORA

Čiastočná recyklácia olejovej hmly (polo-zatvorený okruh)
Zariadenie pre štartovanie za studena pomocou predhrevu nasávaného vzduchu
Bez náhonu na motore.
Elektronický obmedzovač rýchlosti (90 km/h)

SPOJKA

Spojka SAE 395 stlačená

PREVODOVKA RÝCHLOSTI

Prevodovka rýchlostí OPTITRONIC 6AS 1000 (6,75 - 0,78) a automatizovaná spojka. Hliníková skriňa.
6 rýchlostí vpred a 1 rýchlosť vzad.
Volič prevodov pod volantom (Automatické / Manuálne / Manévrovanie).
Volič rýchlostných stupňov cez páčku pod volantom.

SPOMALOVACIA BRZDA

Motorová brzda na výfuku (120 kW pri 2800 1/min)

PRÍDAVNÝ NÁHON

Bez prídavného náhonu na prevodovke.

RIADENIE

Integrovaný hydraulický posilovač s premenlivým pomerom.
Premávka vpravo

PREDNÁ NEHNANÁ NÁPRAVA

Nosnosť prednej nápravy: 4,5 t

PNEUMATIKY A KOLESÁ

Rozmery 245/70 R19,5

Profil G. KMAX S / D

Oceľové disky

Držiak rezervného kolesa a rezervné koleso v ľavom rázvoze



Milos Varga

Mobilný telefón:
milos.varga@renault-trucks.com

Volvo Group Slovakia, s.r.o.
Telefón: +421 2 32 66 24 24
Fax: +421 2 32 66 24 25
www.renault-trucks.com



HNACIA ZADNÁ NÁPRAVA

Hnacia náprava P11140 s jednoduchou redukciou

Integrovaná uzávierka diferenciálu

Nosnosť zadnej nápravy (maximálna technická): 8,5t

Prevodový pomer hnacej nápravy: 3,58

Otáčky motora pri 90 km/h: 1637 1/min

Prevádzkové brzdy :

Brzdový systém s dvomi nezávislými okruhmi

Všetky brzdy kotúčové

Jednovalcový vzduchový kompresor 500 l/min, 360 cm³

Elektronické riadenie výroby stlačeného vzduchu pomocou APM (Air Product Management)

Vymeniteľná vložka vysúšača optimalizovaná preventívnou údržbou

Bez zariadenia na brzdenie privesu.

EBS:

Systém proti zablokovaniu kolies (ABS)

Systém proti preklzávaniu kolies (ASR)

Drag torque control (kontrola krútiaceho momentu pri podraďovaní)

Prepojenie retardéra s prevádzkovými brzdami

Ovládanie zapnutia uzávierky diferenciálu (ak je súčasťou výbavy) pri rýchlostiach do 10 km/h (4x2)

Výstraha účinku brzdového systému

Kontrola stability vozidla a systém proti prevráteniu ESC (Electronic Stability Control)

Skúška správneho spriahnutia

Núdzový brzdový asistent (AFU)

Núdzové brzdové svetlá (EBL)

Parkovacia brzda :

Znehybnenie pomocou pružinových valcov so vzduchovým ovládaním na zadných kolesách

Nastavenia:

Automatické vymedzovanie vôle brzdového obloženia.

Núdzová brzda:

Zaistená nezávislosťou medzi okruhmi.

KABÍNA**Exteriér kabíny:**

Global cab

Kabína z pozinkovaného plechu, ošetrovaného katarforézou.

farba kabíny: Biela ekla

technický kód: 09350

Červený znak

Rohové deflektory proti špineniu.

Zavesenie kabíny pružnými dorazmi vpredu a mechanickými vzadu

Hydraulické sklápanie kabíny.

2 spätné vyhrievané zrkadlá a elektrickým nastavovaním.

2 širokouhlé spätné zrkadlá.

Obrubníkové zrkadlo.

Spätné zrkadlá pre celkovú karosovateľnú šírku od 2 500 do 2 600 mm

Sklopné čelné zrkadlo

Nízke satie vzduchu vzadu za kabínou.

Ukazovateľ zanesenia vzduchového filtra

Ochrana proti rozstreku vody na predných blatníkoch

Predpríprava na montáž slnečnej clony.

Tónované vrstvené čelné sklo.

Bez zadného okna.

Interiér kabíny:

Horná odkladacia konzola s 2 skrinkami (50 l) uzatvárateľné pomocou sieťky

Tri slnečné clony na čelnom skle

Digitálny tachograf DTCO 4.0

Ručný strešný vetrák

Vzduchovo odpružené sedadlo vodiča so zabudovaným bezpečnostným pásom

Lakťová opierka na sedadle vodiča

Červené bezpečnostné pásy

Kontrolka zapnutia bezpečnostného pásu.

Predná lavica pre spolujazdcov (2 miesta) s 3-bodovými bezpečnostnými pásmi a opierkami hlavy

Časované osvetlenie kabíny.

Slnečná clona bočná posuvná na strane vodiča

Tyč pre vešiak na zadnej stene.

Elektricky ovládané okná

Klimatizácia

Palubná dokumentácia v slovenčine

Prvky výbavy na volante:

Štvoramenný volant

Analógové a digitálne rádio vo formáte DAB/DAB+

Bluetooth 4.0 pre audio Streaming s funkciou hands-free a ovládačmi na volante



Milos Varga

Mobilný telefón:

milos.varga@renault-trucks.com

Volvo Group Slovakia, s.r.o.

Telefón: +421 2 32 66 24 24

Fax: +421 2 32 66 24 25

www.renault-trucks.com



Prístrojová doska:

Stredový držiak tabletu s 2 zásuvkami USB-C
Elektrická zásuvka 12V + 24V, na prístrojovej doske, pre príslušenstvo (kabeláž 24V k dispozícii v hornej odkladacej skrínke).
 Systém imobilizéra v kľúčoch.
 Skladací kľúč.
 Časovo ohraničené osvetlenie kabíny.
 Diaľkové ovládanie dverí
 Obmedzovač rýchlosti nastaviteľný ovládaním na volante (ASL)

ELEKTRONIKA / INFORMAČNÝ SYSTÉM NA PALUBE

Displej v češtine a angličtine
 Ďalší jazyk (slovenčina)
 Zásuvka OBD v kabíne na extrahovanie údajov a diagnostiku vozidla
 Tlačidlo asistenčnej služby na uľahčenie geolokácie s platformou 24/7
 Telematická jednotka TGW (telematic gate away) 4G vrátane antény, umožňujúca predplatenie služieb Optifleet (Map, Chek, Drive)
 Systém upozorňujúci na neželané opustenie jazdného pruhu (LDWS)
 Adaptívny tempomat (ACC) spojený s pokročilým systémom núdzového brzdenia (AEBS)

ELEKTRICKÝ VÝBAVA

Kapacita batérií 170 Ah.
 Batérie s kontrolou hladiny elektrolytu
 Odpojovač batérií
 Alternátor 130A.
 Zadné osvetlenie signalizácie (norma EHK).

PODVOZOK

Ochranná farba podvozku šedá Minéral
 technický kód: 03650
 Štandardný zadný previs predvrtaný pre potreby nadstavbára
 Predné odnímateľné ťažné zariadenie
 Predná ochrana proti vklepeniu..
 Zadná zábrana proti vklepeniu.
Uzatvárací priečny nosník
 1 zakladací klin.
 Vyústenie výfuku pod vozidlo.

1	2	3	4	5	6
6.75	3.60	2.13	1.39	1.00	0.78

*Výrobca si vyhradzuje právo na zmenu vlastností bez predchádzajúceho upozornenia.
 Nezmluvný dokument.
 Adaptácie sa môžu uskutočňovať len na základe našich výkresov.*



Milos Varga

Mobilný telefón:
 milos.varga@renault-trucks.com

NÁRAZNÍK – SCHODÍKY A OSVETLENIE

Plastový nárazník z troch častí
 LED obrysové svetlá
 Prístup na miesto vodiča po dvoch schodoch.
 Osvetlenie schodíkov.
 Denné LED svetlá

PRUŽENIE**Pruženie vpredu**

Predné parabolické listové pruženie.

Zadné pruženie

Zadné vzduchové pruženie
Ovládanie pruženia na prístrojovej doske.
 Teleskopické tlmiče.

NÁDRŽ NA PALIVO

Plastová nádrž
Nádrž 215 litrov na pravej strane
 Elektrický predohrev palivového filtra

AdBlue

Nádrž AdBlue 32 litrov

ŠTANDARDNÁ VÝBAVA

Zdvihák 8 t
 Výstražný trojuholník.
Bzučiak zaradenia spiatočky.
 Objem nádrčky ostrekovača 12 l

NADSTAVBA

Konzoly na uchytenie nadstavby vpredu a vzadu
 Priechodka kabínou pre nadstavbára.
 Predpríprava pre elektronickú skrinku prepojenia nadstavbára.
Elektrická predpríprava na zdvižné čelo

STUPNE PREVODOVKY

Volvo Group Slovakia, s.r.o.
 Telefón: +421 2 32 66 24 24
 Fax: +421 2 32 66 24 25
 www.renault-trucks.com



Vyčíslenie

Dátum konfigurácie: 22. 3. 2021

Č. cenníka			CZ RTG 40.1
Typ vozidla	Počet vozidiel		Poznámka
D 12 MED P4X2 280E6	1		

DEFINÍCIA VOZIDLA

Vozidlo	D 12 MED P4X2 280E6
Rázvor	RÁZVOR 4,700
Stály prevod hnacej nápravy	PREVODOVÝ POMER HNACEJ NÁPRAVY 3,58
C.H.V.	C.H.V. 11,99 T
C.H.S.	C.H.S. 11,99 T
Farba	BIELA EKLA (09350)
Pneumatiky	G. KMAX S / D 245/70 R19,5

VYČÍSLENIE PODVOZKA S KABÍNOU A OPCIE RENAULT TRUCKS

Popis:

Základná cena

DRŽIAK REZERVNÉHO KOLESA V RÁZVORE VĽAVO

EL. ZÁSUVKY 12V + 24 V NA PR. DOSKE

ELEKTRICKÁ PREDPRÍPRAVA PRE ČELO

GLOBAL CAB

LAVICA 2 MIESTA

N = 2835 mm

NÁVOD NA OBSLUHU SLOVENSKY

PALIVOVÁ NÁDRŽ VPRAVO 215L

PRIEČKA UZATVÁRACIA

RUČNE OVLÁDANÝ STREŠNÝ VETRÁK

TYČ S VEŠIAKOM

UZÁVIERKA DIFERENCIÁLU

VYPÍNAČ OVLÁDANIA PRUŽENIA 1 KANÁL

ZADNÉ VZDUCHOVÉ PRUŽENIE

ZDVIHÁK 8 T

ZVUKOVÝ SIGNÁL SPIATOČKY

ZHRNUTIE VYČÍSLENIA

Poznámky

Cena predaja netto

48.600 EUR bez DPH

Skriňová nadstavba 6.5m x 2.5m x 2.2m , hydraulické čelo (presné špec. V príloheň

15.950 EUR bez DPH

Strešný spoiler

1.090 EUR bez DPH

Celková cena:

65.640 EUR bez DPH

Záruka na vovidlo rok. 2 rok na motor, prevodovku, hancia náprava .

Výroba podvozku je naplánovaná na 30 mája.

Komplet vozidlo by malo byť do 20 júna , presné dodanie závisí od Covid situácie.



Milos Varga

Mobilný telefón:

milos.varga@renault-trucks.com

Volvo Group Slovakia, s.r.o.

Telefón: +421 2 32 66 24 24

Fax: +421 2 32 66 24 25

www.renault-trucks.com

