



## Dodatok č.1

Rámcovej dohody č.p. SE-135-22/OVO-2008

č.p. SE-OVO2-2011/000552-008

uzavretý v súlade s ustanoveniami § 409 a nasl. Obchodného zákonníka  
v znení neskorších predpisov

### 1. Zmluvné strany

**Predávajúci:**

**STRAŽAN s.r.o**

Púpavová 15, 841 04 Bratislava

Prevádzka: Bojnická 10, 831 04 Bratislava

zastúpený: **Ivan Stražan**, konateľ

IČO: 35816708

DIČ: 2020225251

IČ DPH: SK2020225251

bankové spojenie: Tatra Banka

číslo účtu: 2622838413/1100

Zapísaný v Obchodnom registri Okresného súdu v Bratislave I . Vložka  
číslo:24563/B Oddiel: s.r.o.

ďalej len „predávajúci“)

a

**Kupujúci:**

**Ministerstvo vnútra Slovenskej republiky**

Pribinova 2, 812 72 Bratislava

zastúpený: **Mgr. Ján LAZAR**

generálny riaditeľ sekcie ekonomiky

na základe plnomocenstva č.p. KVSU-2011/000908-008

z 15. Júla 2011

IČO: 00 151 866

bankové spojenie: Štátna pokladnica Bratislava

číslo účtu: 7000180023/8180

V zastúpení kupujúcich

Horskej záchranej služby,

Krajských riaditeľstiev Policajného zboru,

Krajských riaditeľstiev Hasičského a záchranného zboru a

Ostatných rozpočtových a príspevkových organizácií rezortu verejného  
obstarávateľa.

a

verejných obstarávateľov podľa § 6 zákona č. 25/2006 Z.z. o verejnom  
obstarávaní a o zmene a doplnení niektorých zákonov, v znení  
neskorších predpisov (ďalej len „zákon o verejnom obstarávaní“), ktorí  
s gestorom projektu – vyhlasovateľom verejnej súťaže uzavreli  
príkaznú zmluvu (ďalej len „ďalší kupujúci“), ktorá je súčasťou  
dokumentácie o verejnom obstarávaní, a ktorej predmetom je predmet  
zhodný s predmetom zákazky verejnej súťaže vyhlásenej ako  
spoločné obstarávanie viacerých obstarávateľov (ďalej len „SOVO“).

(ďalej len „kupujúci“)

Zmluvné strany sa v súlade s bodmi 5.3. a 11.3. Rámcovej dohody č.p. SE-135-22/OVO-2008 z 20.10.2008 dohodli na zmene a doplnení nasledujúcich ustanovení rámcovej dohody takto:

1. Príloha č. 1 tohto dodatku nahrádza v plnom rozsahu prílohu č. 1 Technická špecifikácia a kúpna cena Rámcovej dohody č.p. SE-135-22/OVO-2008 zo dňa 20.10.2008.

Ostatné ustanovenia Rámcovej dohody č.p. SE-135-22/OVO-2008 zo dňa 20.10.2008 sa nemenia a zostávajú v platnosti.

Tento dodatok č. 1 Rámcovej dohody č.p. SE-135-22/OVO-2008 zo dňa 20.10.2008 je vypracovaný v štyroch vyhotoveniach, z ktorých každé vyhotovenie má platnosť originálu. Každá zo zmluvných strán obdrží dva vyhotovenia dodatku.

Tento dodatok č. 1 tvorí neoddeliteľnú súčasť Rámcovej dohody č.p. SE-135-22/OVO-2008 zo dňa 20.10.2008 a nadobúda platnosť dňom jeho podpísania zmluvnými stranami a účinnosť dňom nasledujúcim po dni jeho zverejnenia v Centrálnom registri zmlúv.

Zmluvné strany vyhlasujú, že sa v plnom rozsahu oboznámili s obsahom úplného znenia tohto dodatku, že im je jeho obsah zrozumiteľný a jasný a na znak súhlasu s jeho obsahom ho podpisujú.

V Bratislave ..... 07.11.2011

07-11-2011  
V Bratislave .....

  
\_\_\_\_\_  
predávajúci  
**Ivan STRAŽAN**  
konateľ Stražan, s.r.o. Bratislava

  
\_\_\_\_\_  
kupujúci  
**Mgr. Ján LAZAR**  
generálny riaditeľ sekcie ekonomiky MV SR





**TECHNICKÁ ŠPECIFIKÁCIA A KÚPNA CENA**  
(Osobný terénny automobil nižšieho štandardu)





**STRAŽAN**<sup>®</sup>  
ŠPECIÁLNE VOZIDLÁ A ZARIADENIA

# Opis predmetu zákazky

( Technické špecifikácie predmetu zákazky)

Land Rover Defender 90 SW

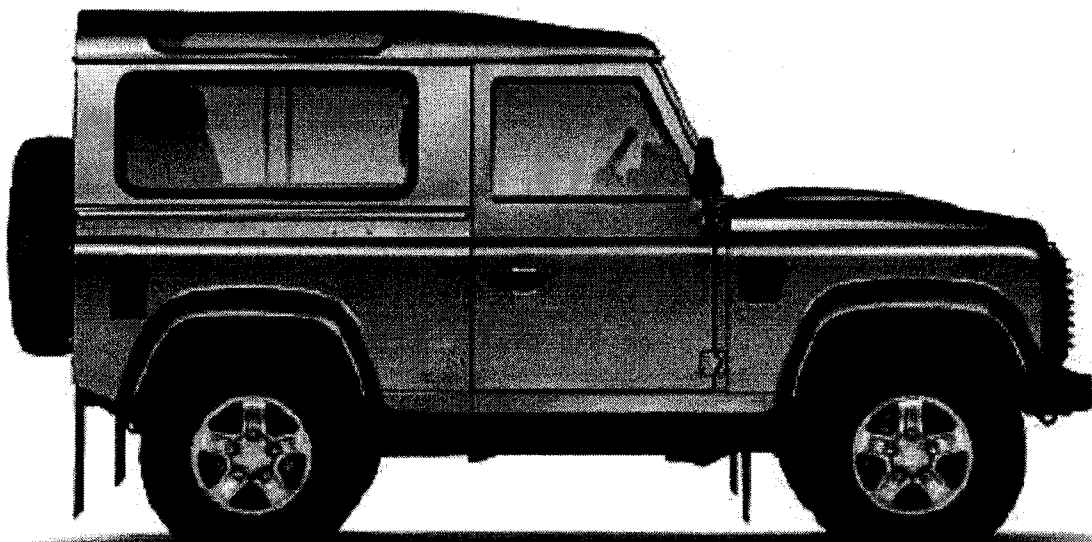

*Handwritten signature*

## OBSAH

<b>1</b>	<b>Podrobný opis predmetu zákazky .....</b>	<b>4</b>
1.1	Predmet zákazky .....	4
1.2	Spoločný slovník obstarávania (CPV) :.....	4
1.3	Technická špecifikácia predmetu zákazky .....	4
1.3.1	Základné informácie o vozidle .....	4
1.3.2	Farebné vyhotovenie .....	5
1.3.3	Karoséria .....	5
1.3.4	Motor .....	6
1.3.5	Najvyššia konštrukčná rýchlosť vozidla .....	7
1.3.6	Pohon a prevodový mechanizmus vozidla .....	7
1.3.7	Podvozok a rám vozidla .....	8
1.3.8	Parametre, rozmery, hmotnosti a objemy .....	8
1.3.9	Povinné vybavenie vozidla: .....	10
1.3.10	Minimálne vybavenie vozidla - základná výbava vozidla: .....	10
1.3.11	Doplnkové (požadované) príslušenstvo a výbava (za príplatok) .....	12
1.3.11.1	Príprava na montáž vozidlovej rádiostanice .....	12
1.3.11.2	Reflexné označenie vozidiel k príslušnosti Policajného zboru.....	12
1.3.11.3	Reflexné označenie vozidiel príslušnosti k HZS alebo HaZZ .....	15
1.3.11.4	Svetelné a zvukové výstražné zariadenie vozidiel Policajného zboru.....	15
1.3.11.5	Svetelné a zvukové výstražné zariadenia vozidiel HZS alebo HaZZ. ....	18
1.3.11.6	Mechanická ochrana prednej nápravy .....	18
1.3.11.7	Predný ochranný rám s prídavnými reflektormi 2 ks.....	18
1.3.11.8	Podlaha zadného batožinového priestoru.....	19
1.3.11.9	Stúpačky na predných blatníkoch .....	19
1.3.11.10	Ochrana prahov dverí .....	19
1.3.11.11	Veľký strešný nosič .....	19
1.3.11.12	Rebrík v zadnej časti vozidla.....	20
1.3.11.13	Tyče v zadnej časti vozidla na uchytienie nosidiel UT 2000 .....	20
1.3.11.14	Ťažné zariadenie pevné ISO 50 .....	20
1.3.12	Voliteľné doplnkové príslušenstvo a výbava (za príplatok).....	20
1.3.12.1	Elektrický navijak .....	20
1.3.12.2	Ochranné mriežky predných reflektorov a zadných svetiel.....	21
1.3.12.3	Ochranná mreža do batožinového priestoru .....	21
1.3.12.4	Zvýšené nasávanie vzduchu.....	21
1.3.12.5	Zadný nárazník so stúpačkami.....	22
1.3.12.6	Ochranné štíty podvozku .....	22
1.3.12.7	Gumové rohože do kabíny .....	22
1.3.12.8	Gumová rohož do batožinového priestoru.....	23
1.3.12.9	Vodovzdorné potahy sedadiel .....	23
1.3.12.10	Predné a zadné zásterky.....	23
1.3.12.11	Vyhrievanie sedadiel vpredu .....	24
1.3.12.12	Delené a sklápatel'né opierky zadných sedadiel .....	24
1.3.12.13	Navigačný systém GPS Nüvi 750 .....	24
1.3.12.14	Disky kolies z ľahkých zliatin .....	26
1.3.12.15	Príplatková farba (metalická) .....	26
1.3.12.16	Mechanické zabezpečenie .....	26
1.3.13	Ďalšie voliteľné doplnkové príslušenstvo a výbava (za príplatok) .....	27





<b>2</b>	<b>Špecifikácia modelov v rozšírenom vyhotovení.....</b>	<b>28</b>
2.1	Modifikácie a prevedenia vozidiel Land Rover Defender 90.....	29
2.2	Modifikácie a prevedenia vozidiel Land Rover Defender 110.....	29
2.2.1	Land Rover Defender 110 SW .....	32
2.2.1.1	Karoséria.....	32
2.2.1.2	Parametre, rozmery, hmotnosti a objemy .....	32
2.3	Modifikácie a prevedenia vozidiel Land Rover Defender 130.....	34
2.3.1	Land Rover Defender 130 SW .....	35
2.3.1.1	Karoséria.....	35
2.3.1.2	Parametre, rozmery, hmotnosti a objemy .....	35
<b>3</b>	<b>Technicko-taktické požiadavky .....</b>	<b>37</b>
<b>4</b>	<b>Všeobecné požiadavky na dodávku predmetu zákazky.....</b>	<b>37</b>
4.1	Miesto plnenia .....	37
4.2	Platnosť rámcovej dohody .....	37
4.3	Termín plnenia.....	37
4.4	Ostatné .....	37
<b>5</b>	<b>Servisné podmienky .....</b>	<b>38</b>
<b>6</b>	<b>Záruky, záručné podmienky, garancie, reklamácie.....</b>	<b>38</b>
6.1	Záručné podmienky .....	38

## 1 Podrobný opis predmetu zákazky

### 1.1 Predmet zákazky

Terénne automobily nižšieho štandardu .

### 1.2 Spoločný slovník obstarávania (CPV) :

34110000-1 Osobné automobily

Doplnkový slovník:

E059-1 Rámcová zmluva

X010-9 Na naftový pohon

### 1.3 Technická špecifikácia predmetu zákazky

#### 1.3.1 Základné informácie o vozidle

Obchodná značka:	Land Rover
Typ:	Defender 90 SW
Kategória:	M1G (základné prevedenie)



*Vozidlo Land Rover Defender 90 SW*

*Hall<sup>A</sup>*

### 1.3.2 *Farebné vyhotovenie*

- Karoséria – červená (bezpríplatková)
- Interiér – štandardný šedý



*Interiér vozidla a palubná doska*

### 1.3.3 *Karoséria*

Celokovová hliníková samonosná karoséria na pevnom rebrinovom ráme, 3 dverová, 4 miestna. Pre zvýšenie kapacity obsaditeľnosti je možné na požiadanie objednať iné vyhotovenie karosérie (viď. bod. 2. Špecifikácia modelov v rozšírenom vyhotovení).

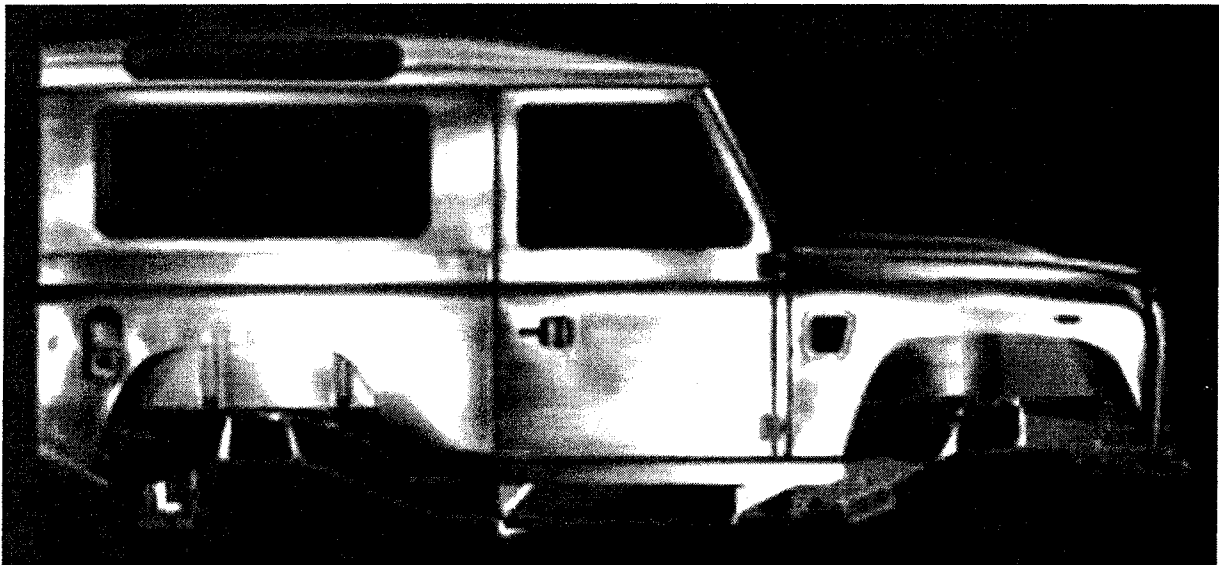

*Celokovová hliníková karoséria vozidla*

*Handwritten signature*





#### 1.3.4 Motor

4 valcový 2,2 litrový preplňovaný vznietový motor s priamym elektronickým vstrekaním paliva a technológiou Commonrail, s kvapalinovým chladením. Svojím výkonom a chodom ďaleko presahuje kvalitu motorov svojej triedy.

Technika ECU – elektronickej kontrolnej jednotky v spojení motorom dosahuje vrchol technologického pokroku, ktorý pociťuje vodič pri každom zošliapnutí plynového pedálu na ceste i mimo nej. Motor je umiestnený vpredu.

- zdvihový objem motora: 2198 ccm
- konštrukcia motora: radový štvorvalec
- rozvod: OHC
- palivo: motorová nafta
- príprava paliva: elektornické priame vstrekovanie paliva
- max. výkon motora: 90 kW pri 3 500 ot./min.
- max. krútiaci moment: 360 Nm pri 2 000 ot./min.
- emisie: EURO V (platné v čase dodania)
- emisie CO<sub>2</sub>: 266 g/km, kombinovaná

### 1.3.5 Najvyššia konštrukčná rýchlosť vozidla

Pri celkovej hmotnosti vozidla LR Defender po rovine dosahuje na šiesty prevodový stupeň vo všeobecnosti maximálnu rýchlosť 145 km/hod.

#### Spotreba paliva (l/100 km)

- |                           |      |
|---------------------------|------|
| - mesto:                  | 11,5 |
| - mimo mesto:             | 9,1  |
| - kombinovaná:            | 10,0 |
| - objem palivovej nádrže: | 60 l |



### 1.3.6 Pohón a prevodový mechanizmus vozidla

Vozidlo je štandardne vybavené:

- plne synchronizovanou šesťstupňovou mechanickou prevodovkou
- dvojstupňovou prídavnou redukčnou prevodovkou s možnosťou radenia do 8 km/hod
- uzatvárateľným medzinápravovým diferenciálom so 100% uzávierkou,
- uzatváranie diferenciálu môže byť vykonávané za jazdy.

Pohon vozidla je stály t.j. 4x4, s uzamykateľnou 100% uzávierkou medzinápravového diferenciálu.

V prípade požiadavky je možné domontovať 100 % uzávierky obidvoch náprava – výbava za príplatok.

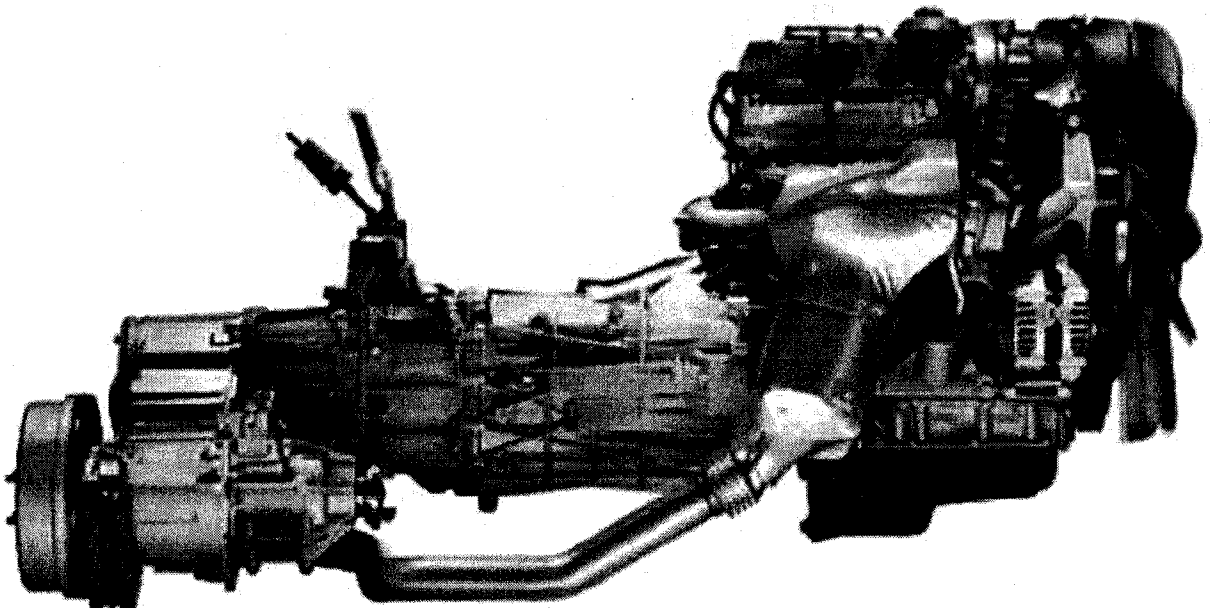

*Motor a prevodové ústrojenstvo vozidla.*



### 1.3.7 Podvozok a rám vozidla

- predná náprava: tuhá so stabilizátorom
- zadná náprava: tuhá so stabilizátorom
- brzdy: kotúčové na oboch nápravách, dvojokruhová brzdová sústava,  
ručná brzda pôsobiaca na prevodovku a tým na všetky 4 kolesá
- rozchod predná náprava: 1 486 mm
- rozchod zadná náprava: 1 486 mm
- rázvor: 2 360 mm

Schopnosť prekríženia náprav až 655 mm. Konštrukcia rámu a karosérie pôsobí priaznivo na jazdné vlastnosti vozidla. Ťažisko vozidla je nízko nad zemou.

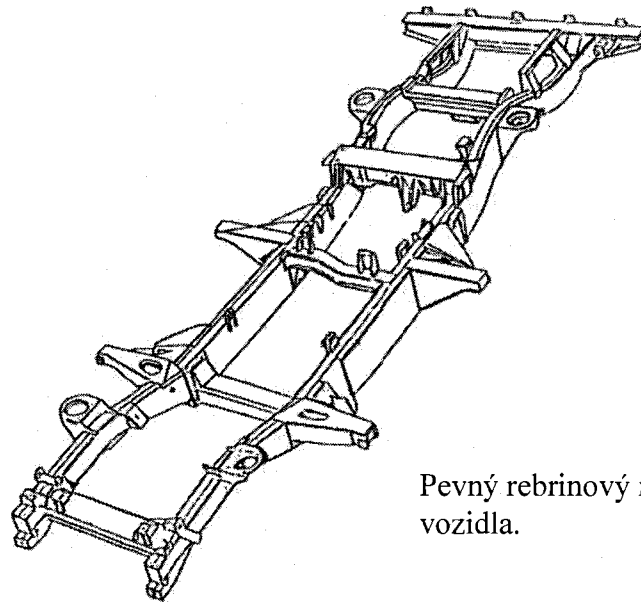

Pevný rebrinový rám vozidla.

### 1.3.8 Parametre, rozmery, hmotnosti a objemy

- Stúpavosť v teréne: 100% t. j. 45 ° (v základnom vyhotovení)
- Bočný náklon: 35° (v základnom vyhotovení)
- Nájazdový uhol vpredu: 47° (v základnom vyhotovení)
- Nájazdový uhol vzadu: 47° (v základnom vyhotovení)
- Stredový priechodový uhol: 147° (v základnom vyhotovení)

NÁJAZDOVÝ A ZÁJAZDOVÝ UHOL / PREJAZDOVÝ UHOL

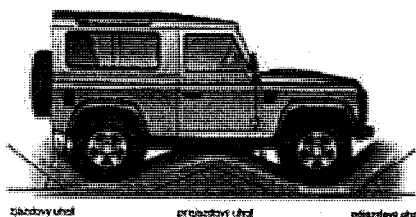

zájzdový uhol      prejazdový uhol      nájazdový uhol

MAXIMÁLNA STÚPAVOSŤ



maximálny uhol stúpania

MAXIMÁLNY BOČNÝ NÁKLON

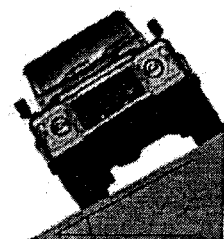

maximálny uhol bočného náklonu je schválený testovosťou nákladu



- Brodivosť: 500 mm vrátane vodnej vlny (bez prídavných zariadení)
- Brodivosť so zvýšeným saním: 1 500 mm
- Svetlá výška podvozku: 250 mm (pre rozmer pneumatiky 205/80 R 16)

BRODIVOSŤ

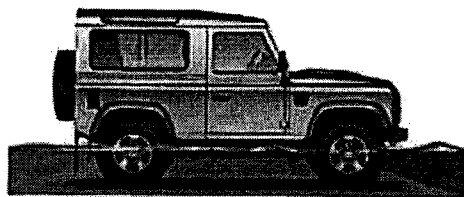

SVETLÁ VÝŠKA

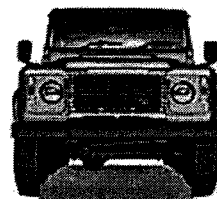

Vozidlo je schopné prekonať kolmý stupeň o výške 450 mm a zákop o šírke 700 mm. Vozidlo je schopné prekonať brod o výške 500 mm vrátane vodnej vlny bez špeciálnej úpravy.

- Prípustná celková hmotnosť: 2 505 kg (v základnom vyhotovení)
- Pohotovosťná hmotnosť: 1 887 kg (v základnom vyhotovení)
- Užitočná hmotnosť: 618 kg (v základnom vyhotovení)
- Prípustná hmotnosť nebrzdeného prívesu: 750 kg
- Prípustná hmotnosť brzdeného prívesu: 3 500 kg

Vozidlo je schopné s nebrzdeným prívesom hmotnosti 750 kg prekonať tiahly svah so stúpaním 100 %.

- výška: 2000 mm (bez prídavných zariadení)  
(pneumatiky 205/80 R 16 – základné

vyhotovenie)

- šírka: 1 790 mm (bez spätných zrkadiel)
- dĺžka: 3 894 mm (v základnom vyhotovení bez prídavných zariadení pre 4 miestnu, 3 dverovú karosériu)

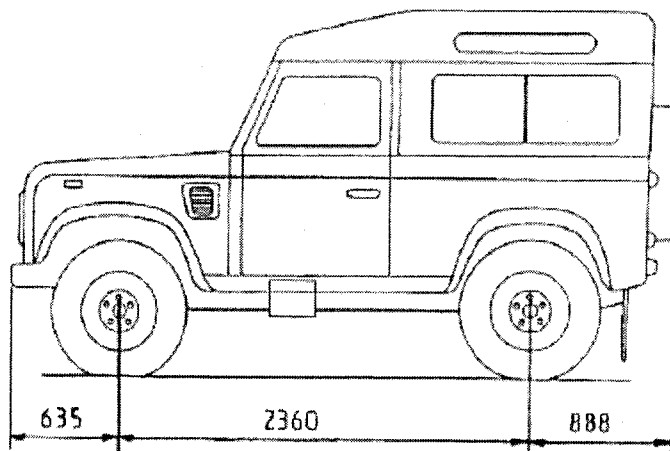
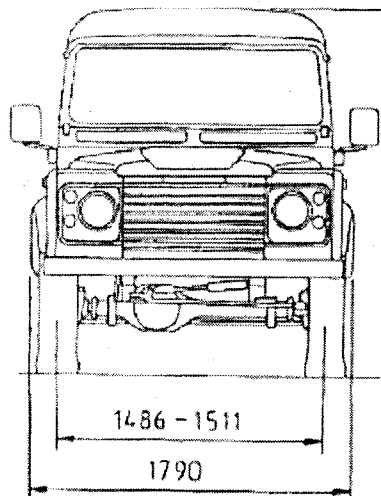

*Handwritten signature*



### 1.3.9 Povinné vybavenie vozidla:

Povinná výstroj a výbava stanovená pre daný druh vozidla (v zmysle zákona č. 725/2004 Z.z. o podmienkach prevádzky vozidiel v premávke na pozemných komunikáciách a o zmene a doplnení niektorých zákonov):

- Výstražný trojuholník
- Ťažné lano
- Lekárnička
- Sada základného náradia a kľúč na kolesá
- Sada náhradných žiaroviek (najviac používaných) a poistiek (ak sú vo vozidle použité)
- Rezervné koleso
- Podložky na upevnenie tabuliek s evidenčným číslom
- Hasiaci prístroj

### 1.3.10 Minimálne vybavenie vozidla - základná výbava vozidla:

- ABS fungujúce aj v teréne a elektronický systém trakčnej kontroly ETC (pre typ vozidla Land Rover Defender 130 výrobca neponúka túto výbavu)
- Pozdĺžne nastaviteľné sedadlo vodiča a spolujazdca
- Bezpečnostné pásy vodiča a spolujazdca
- Bezpečnostné pásy na zadných sedadlách
- Predné opierky hlavy
- Opierky hlavy sedadiel vzadu
- Posilňovač riadenia
- Predné stierače okien s cyklovačom
- Predné hmlové svetlomety
- Vyhrievanie predného okna
- Vyhrievanie zadného okna
- Vyhrievané predné sedadlá
- Zadné hmlové svetlo
- Elektrické ovládanie bočných okien vpredu
- Otáčkomer
- Hodiny
- Zásuvka 12 V
- Auto rádio s CD – prehrávačom + anténa a ozvučenie vozidla
- Sada 4 ks zimných pneumatík na diskoch
- 6 – stupňová manuálna prevodovka
- Ventilové (Ventilované) kotúčové brzdy
- Zadné sklo – vyhrievané s ostrekovačom a stieračom - zadné sklo s ostrekovačom a stieračom sa nedodáva u LR Defender 130.
- Zadné ¼ okná
- Zásterky zadné
- Schodík vzadu sklopný ( pozn. v prípade dodatočnej výbavy zadného nárazníka so stupačkami bude táto výbava zrušená – kolízia)
- Oceľové disky - Michelin Latitude Cross bezdušové pneumatiky 7.50 R16
- Odkladací priestor medzi prednými sedadlami vypúšťa sa kolízia s: Odkladacia schránka medzi prednými sedadlami s vinylovým potahom
- Potahy sedadiel – vinylové – vypúšťa sa kolízia s potahmi sedadiel textilnými.  
pozn. pri konfigurácii vyhrievanie predných sedadiel je podmienkou výrobcu textilné sedadlá



- Gumené koberce vpredu a vzadu - podlahová krytina
- 433MHz Imobilizér s perimetrickým alarmom
- Metalický lak - nutná došpecifikácia konečného užívateľa (výrobca neposkytuje všetky farebné varianty v metalickom nátere)
- Ťažné zariadenie – guľa
- Odkladacia schránka medzi prednými sedadlami s vinylovým potťahom
- Zásterky predné
- Tónované sklá – predné a bočné
- Potahy sedadiel – textilné
- Diaľkovo ovládané centrálné zamykanie

Možnosť objednania vozidiel Land Rover Defender 90 (základné vyhotovenie) nie je časovo obmedzená pri súčasne prebiehajúcej výrobe vozidiel Land Rover Defender, minimálne po dobu platnosti rámcovej dohody. Ďalšie rozšírené typy vozidiel Land Rover Defender sa môžu líšiť vo výbave vozidiel v závislosti od možnosti konštrukcie.

### 1.3.11 *Doplnkové (požadované) príslušenstvo a výbava (za príplatok).*

#### 1.3.11.1 *Príprava na montáž vozidlovej rádiostanice*

Vo vozidle je priestor pre umiestnenie rádiostanice v prednej časti vozidla, je ľahko dostupná z miesta vodiča a spolujazdca, a teda ľahká manipulácia z priestoru obidvoch sedadiel. Súčasťou montáže je aj kabeláž, napájanie, umiestnenie, upevnenie a pripojenie vozidlovej antény rádiostanice.

Typ rádiostanice ako aj rádiostanicu určí kupujúci. V cenovej ponuke nie je zahrnutý káblový zväzok, rádiostanica, antény a ostatné príslušenstvo k rádiostanici.

#### 1.3.11.2 *Reflexné označenie vozidiel k príslušenosti Policajného zboru*

Označovanie služobných cestných vozidiel k príslušenosti k Policajnému zboru Ministerstva vnútra Slovenskej republiky bude vyhotovené v zmysle schváleného montážneho predpisu pre konkrétnu značku a typ vozidla, ktorý spracuje odbor vedecko-technického rozvoja Prezídia Policajného zboru. Konkrétnou značkou a typom vozidla sa rozumie vozidlo, ktorého dodávateľ (výrobca) bude určený ako víťaz vo verejnej súťaži na dodávku vozidiel pre potreby rezortu Ministerstva vnútra Slovenskej republiky.

Aplikácia jednotlivých polepov na vozidlá bude vykonaná v počtoch podľa upresnenia verejného obstarávateľa. Výrezy jednotlivých polepov vykoná jeden subjekt, čím bude dodržaná jednotnosť tvarov a rozmerov jednotlivých polepov.



*Návrh označenia príslušenosti k Policajnému zboru.*

#### *Návrh použitého materiálu k označeniu príslušenosti k Policajnému zboru.*

##### *a) Rozsah setu polepu na vozidlo:*

Znak Policajného zboru	3 kusy
Nápis POLÍCIA čierny	4 kusy
Nápis POLÍCIA biely(obrys)	1 kus
Nápis 158 čierny so symbolom telefónu	3 kusy
Bočný pás zelený	2 kusy
Zadný pás zelený	1 kus
Bočný pás biely vysoko reflexný	2 kusy



Zadný pás biely vysoko reflexný	1 kus
Bočný pás žltý fluorescenčný	2 kusy
Zadný pás žltý fluorescenčný	1 kus
Nápis rezortného evidenčného čísla vozidla <b>XX XXX</b> čierny	1 kus

**b) Vlastnosti použitého materiálu**

**Reflexná fólia - 3M<sup>TM</sup> Scotchlite<sup>TM</sup>**

**zelená 680-77 CRE**

**čierna 680-85 CRE**

**biela 580-10 E**

Fólia je vyrobená z vysokokvalitného reflexného materiálu, ktorý sa prispôsobí aj náročne tvarovaným povrchom. Materiál má vysokú reflexivitu maximálne 50 cd/lx.m<sup>2</sup>.

Fólia s označením 680-XX je vybavená špeciálnym lepidlom **Controltac<sup>TM</sup>**.

Fólia spĺňa predpis OSN EHK 104, ktorá zavádza do platnosti smernicu, povôľujúcu používanie reflexných materiálov na zvýšenie bezpečnosti cestnej premávky v noci a v zlom počasí.

Záruka po aplikácii vo vertikálnej polohe na karosérii vozidla je 8 rokov.

Zoznam polepov, ktorý spĺňa vlastnosti:

- Nápis <b>POLÍCIA</b> čierny bočný	2 kusy
- Nápis <b>POLÍCIA</b> biely zadný (obrysový)	1 kus
- Bočný pás zelený	2 kusy
- Zadný pás zelený	1 kus
- Nápis <b>158</b> čierny so symbolom telefónu	1 kus

**Matná fólia - 3M<sup>TM</sup> Scotchcal<sup>TM</sup>**

**čierna 70-120**

Fólia je vyrobená z liateho materiálu so schopnosťou prispôbiť sa zvlneným povrchom podľa tvaru kapoty vozidla.

Záruka po aplikácii vo vertikálnej polohe na karosérii vozidla je 8 rokov.

Zoznam polepov, ktorý spĺňa uvedené vlastnosti:

- Nápis <b>POLÍCIA</b> čierny na kapote	1 kus
- Nápis <b>158</b> čierny so symbolom telefónu	2 kusy
- Nápis registračného čísla vozidla <b>XX XXX</b> čierny	1 kus

**Fólia pre digitálnu tlač - 3M<sup>TM</sup> Scotchcal<sup>TM</sup>**

**biela IJ70-10**

Fólia je vyrobená z kvalitnej liatej fólie pre digitálnu tlač s ochrannou vrstvou proti mechanickému poškodeniu farieb napr. čistiacimi kefkami. Vrchná ochranná vrstva (laminácia) je rovnakého materiálu ako podkladový materiál.

Záruka po aplikácii vo vertikálnej polohe na karosérii vozidla je 3 roky.

Stálosť farieb proti UV žiareniu je 2 roky.

Zoznam polepov, ktorý musí spĺňať uvedené vlastnosti:

- Znak <b>Policajného zboru</b> veľký	1 kus
- Znak <b>Policajného zboru</b> malý	2 kusy

**Kontúrovacia vysokoreflexná fólia - 3M<sup>TM</sup> Diamond Grade<sup>TM</sup>**

**biela 983-10**

Fólia je vyrobená z vysokokvalitného reflexného materiálu. Materiál má extrémne vysokú reflexivitu minimálne 450 cd/lx.m<sup>2</sup>.

Fólia spĺňa predpis OSN EHK 104, ktorá zavádza do platnosti smernicu, povôľujúcu používanie reflexných materiálov na zvýšenie bezpečnosti cestnej premávky v noci a v zlom počasí.

Záruka po aplikácii vo vertikálnej polohe na karosérii vozidla je 8 rokov.

Zoznam polepov, ktorý musí spĺňať uvedené vlastnosti:





- Bočný pás biely vysoko reflexný 2 kusy
- Zadný pás biely vysoko reflexný 1 kus

**Kontúrovacia fluorescenčná fólia - 3M™ Scotchcal™ žltá 7725-405**

Fólia je vyrobená z materiálu, ktorý zabezpečí zvýšenú viditeľnosť v dennom svetle pri zhoršených podmienkach viditeľnosti, napr. za úsvitu, za súmraku, v hustom daždi a hmle.

Záruka po aplikácii vo vertikálnej polohe na karosérii vozidla je 2 roky.

Stálosť farieb proti UV žiareniu je 2 roky.

Zoznam polepov, ktorý musí spĺňať uvedené vlastnosti:

- Bočný pás žltý fluorescenčný 2 kusy
- Zadný pás žltý fluorescenčný 1 kus

**c) Vizuálne umiestnenie polepov**

**Znak Policajného zboru**

- Veľký znak Policajného zboru je umiestnený v strede na prednej kapote vozidla medzi nápisom POLÍCIA a čelným sklom.
- Malý znak Policajného zboru je umiestnený na predných bočných dverách vozidla medzi bočným zeleným pásom a bočným vysoko reflexným bielym pásom.

**Nápis POLÍCIA čierny**

- Menší nápis POLÍCIA je umiestnený v strede prednej kapoty vozidla medzi predným okrajom kapoty a znakom Policajného zboru.
- Väčší nápis POLÍCIA je umiestnený na boku vozidla prechádzajúci cez predné a zadné bočné dvere medzi bočným zeleným pásom a bočným vysoko reflexným bielym pásom.
- Malý nápis POLÍCIA je umiestnený na zadnej časti karosérie v ľavej hornej časti pod zadným oknom a je umiestnený na zadnom zelenom páse.

**Nápis POLÍCIA biely(obrys)**

- Je umiestnený pod malý čierny zadný nápis POLÍCIA tak, aby tvoril obrys čierneho nápisu POLÍCIA.

**Nápis 158 so symbolom telefónu čierny**

- Veľký nápis je umiestnený na zadnej bočnej časti vozidla nad alebo pod bočným zeleným pásom.
- Malý nápis umiestnený na zadnej časti karosérie vpravo medzi zadným zeleným pásom a zadným vysoko reflexným bielym pásom.

**Bočný pás zelený**

- Je umiestnený pod bočnými oknami pozdĺž celého boku vozidla od predného svetlometu až ku koncovému svetlu.

**Zadný pás zelený**

- Je umiestnené pod zadným oknom vozidla medzi koncovými svetlami.

**Bočný pás biely vysoko reflexný**

- Je umiestnený na boku vozidla v dolnej časti pozdĺž celého vozidla.

**Zadný pás biely vysoko reflexný**

- Je umiestnený na zadnom nárazníku, pričom stredný diel je vyhradený na zadný fluorescenčný pás.

**Bočný pás žltý fluorescenčný**

- Je umiestnený na bočných predných a zadných dverách pod bielym vysoko reflexným pásom.

**Zadný pás žltý fluorescenčný**

- Je umiestnený na zadnom nárazníku medzi bielymi vysoko reflexnými pásmi.

Nápis rezortného evidenčného čísla vozidla **XX XXX** čierny

- Je umiestnený v zadnej časti na streche vozidla čitateľný pri pohľade zo zadu.

Presné rozmery a umiestnenie jednotlivých polepov budú uvedené v montážnom predpise, ktorý dodá obstarávateľ.

### **1.3.11.3 Reflexné označenie vozidiel príslušnosti k HZS alebo HaZZ**

Reflexné označenie vozidiel príslušnosti k Horskéj záchranej službe alebo Hasičskej záchranej službe



*Návrh označenia k príslušnosti Hasičskej záchranej služby.*

### **1.3.11.4 Svetelné a zvukové výstražné zariadenie vozidiel Policajného zboru.**

Zvláštne zvukové a svetelné výstražné zariadenie je určené na motorové vozidlá s právom prednosti jazdy v zmysle zákona č. 725/2004 Z.z.. Výstražné zariadenie spĺňa podmienky ustanovené osobitným predpisom Vyhláškou č. 176/1960 Zb. v znení neskorších predpisov a oznámenie Ministerstva zahraničných vecí Slovenskej republiky č. 245/1996 Z. z. (EHK č.65 a EHK č. 28).

#### **1.3.11.4.1 Vlastnosti zvláštneho svetelného a zvukového zariadenia :**

- Je vhodné pre motorové vozidlá s konštrukčnou rýchlosťou do 250 km/h,
- Je vysoko činné s vysokou svietivosťou a spoľahlivosťou,
- Zabezpečený záručný a pozáručný servis, vymeniteľnosť náhradných dielov,
- Nosná konštrukcia zariadenia je vyrobená z nekorodujúceho materiálu s vysokou pevnosťou, farebný polykarbonátový kryt majáku je mrazuvzdorný s vysokou pevnosťou, tvarovou, materiálovou a farebnou stálosťou proti UV žiareniu, celá konštrukcia zariadenia je vodotesná v zmysle homologizačného predpisu EHK č.65.



#### 1.3.11.4.2 Zostava zariadenia:

Funkčnú zostavu zariadenia predstavuje kombinácia:

- ovládacej časti s elektronikou,
- svetelno-zvukovej rampy,
- doplnkových svetelných výstražných zariadení v maske vozidla.

#### 1.3.11.4.3 Zostava, parametre a vlastnosti častí zariadenia

##### **Siréna, ovládanie a elektronika**

- zosilňovač,
- ovládacia jednotka,
- mikrofón,
- napájanie 12V alebo 24V podľa palubnej siete vozidla,
- možnosť nezávislého ovládania ľavej a pravej strany svetelnej signalizácie bez použitia zvukového signálu,
- možnosť použitia mikrofónu na slovné hlásenie a to aj v režime sirénových tónov (3 tónov typu WAIL, YELP, HI-LO) s prerušením týchto tónov po dobu použitia mikrofónu,
- možnosť prednastavenia tónu a jeho zmeny prepnutím v manuálnom režime (externým manuálnym tlačítkom) kde je voliteľný iný tón, pričom nasledujúcim prepnutím v manuálnom režime sa vráti tón na predchádzajúci,
- možnosť nastavenia hlasitosti s využitím maximálneho výkonu zariadenia bez skresľovania znižujúceho zrozumiteľnosť alebo sklonu k akustickej väzbe,
- stabilita parametrov sirénových tónov s blokováním funkcie pri nefunkčnom majáku,
- možnosť pripojenia rádiostanic používaných v rezorte MV SR do výstupu rozhlasového zariadenia,
- možnosť dodávky elektroniky v integrovanom prevedení do rozmeru veľkosti štandardného autorádia (zosilňovač a ovládacia jednotka integrovaná v jednom paneli), alebo rozdelená do rozmerovo malých funkčných jednotiek (samostatne zosilňovač aj ovládacia jednotka) vhodná pre zabudovanie do stredového panela.



##### **Svetelno-zvuková rampa:**

- aerodynamický tvar s nízkym odporom vzduchu,
- červeno-modrá alebo modro-modrá kombinácia farieb s rovnakým rozložením, podľa patričnej príslušnosti. V prípade červeno-modrej kombinácie je pravá polovica výstražného zariadenia modrá a ľavá polovica červená (červená nad vodičom) v smere jazdy motorového vozidla,
- maják viditeľný zo všetkých strán (s vyžarovaním svetla v uhle 360<sup>0</sup>) s LED technológiou 3 generácie so stroboskopickým efektom a výkonom 2W na LED diódu, deklarovaný technickým listom výrobcu,
- pri vypnutom motore vozidla možná voľba svietenia pravej alebo ľavej strany rampy (svieti len jeden maják ľavý alebo pravý) s jej vizuálnou kontrolou správnej funkcie rampy na ovládacom paneli,



- 2x nezávislé vyhľadávacie bočné biele halogénové svetlá s výkonom 30W s nezávislým ovládaním ľavej alebo pravej strany s možnosťou zapnutia aj bez chodu rampy,

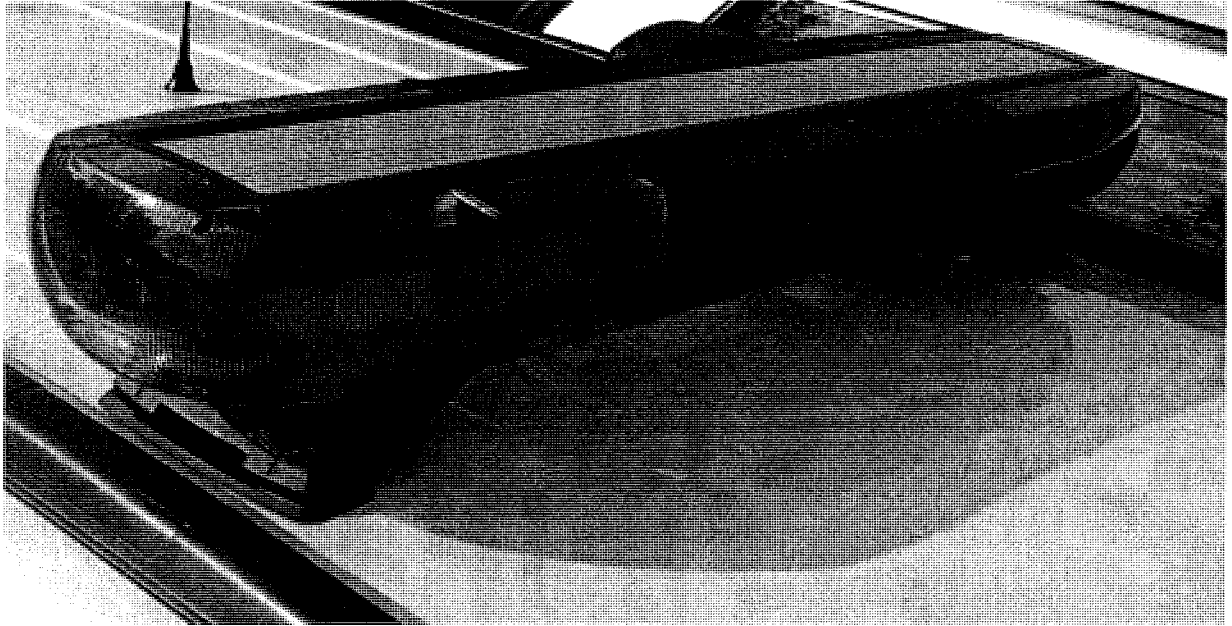

- reproduktor s výkonom 100W a minimálnym akustickým tlakom (pri menovitom výkone 100W a vzdialenosti 1m od zdroja) 120dB v režime použitia sirény,
- červeno blikajúci LED-diodový displej jednoúčelový s nápisom "STOP" na celú výšku krytu rampy, umiestnený v prednej aj zadnej časti rampy,
- predný nápis "STOP" na rampe zrkadlovo otočený,
- držiaky rampy podľa typov používaných motorových vozidiel, ktoré je možné použiť pri prevádzkovej rýchlosti vozidla 250 km/h.

Základné rozmery svetelno-zvukovej rampy:

- šírka 1 100 mm
- výška 140 mm



### **1.3.11.5 Svetelné a zvukové výstražné zariadenia vozidiel HZS alebo HaZZ.**

Sústava zariadení pozostáva s kompletnej výbavy uvedenej v bode 1.3.11.4 *Svetelné a zvukové výstražné zariadenie vozidiel Policajného zboru* s príslušnou farbou a s nasledovnými doplnkovými svetelnými zariadeniami.

#### **1.3.11.5.1 Doplnkové svetelné výstražné zariadenia**

- LED-diodové výstražné svetlá červenej farby alebo modrej farby podľa patričnej príslušnosti s LED technológiou so stroboskopickým efektom, zložené z LED diód umiestnené vpredu (na prednom ráme alebo v maske) alebo na streche vozidla vpredu a vzadu (počet a umiestnenie spresní obstarávateľ).

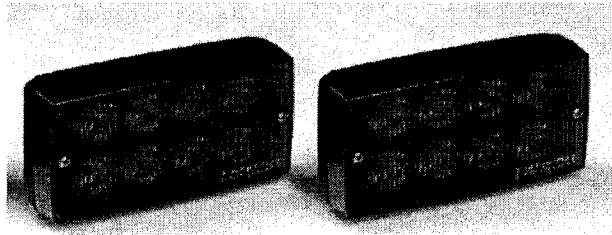
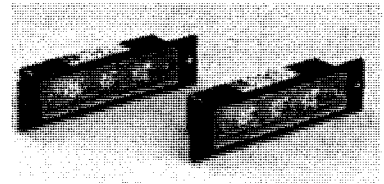

### **1.3.11.6 Mechanická ochrana prednej nápravy**

Ochraňuje komponenty prednej nápravy hlavne pri nájazde vozidla v ťažkom teréne.

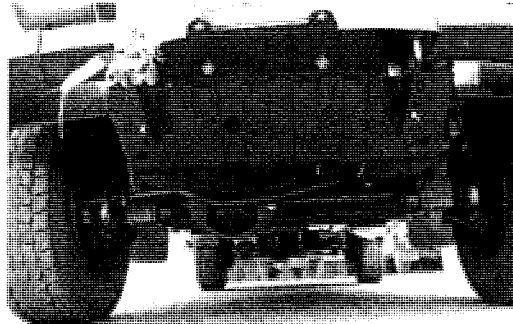

### **1.3.11.7 Predný ochranný rám s prídavnými reflektormi 2 ks**

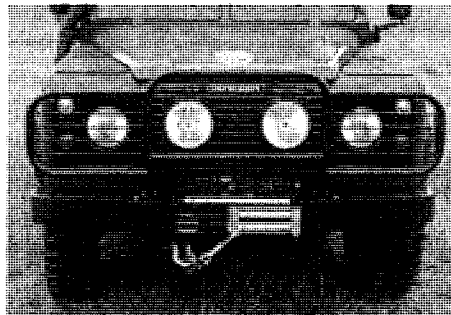

Predný ochranný rám dodávaný len na požiadavku obstarávateľa. Nehomologovaný – nie je známy výrobca s homologáciou predných ochranných rámov a s oprávnením na ich montáž v súlade so smernicou 2005/66/ES

*Handwritten signature*  
18

#### **1.3.11.8 Podlaha zadného batožinového priestoru**

Podlaha zadného batožinového priestoru opatrená hliníkovým plechom s protišmykovou úpravou.

#### **1.3.11.9 Stúpačky na predných blatníkoch**

Stúpačky na predných blatníkoch opatrené hliníkovým plechom s protišmykovou úpravou

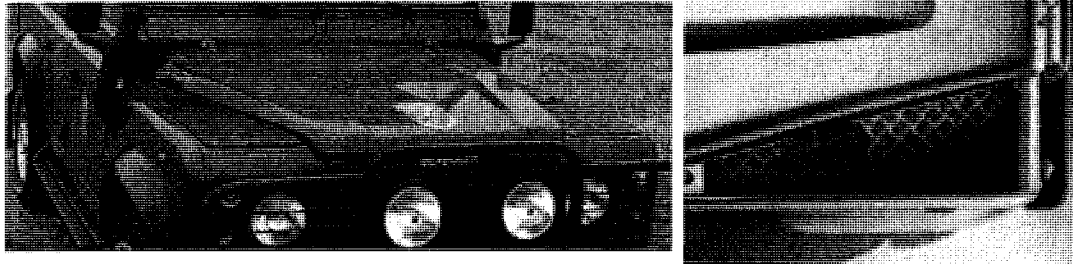

Predné blatníky s úpravou vhodnou pre stúpanie na vozidlo v prednej časti vozidla. Povrchová úprava proti pošmyknutiu účinná aj v ťažkých klimatických podmienkach s čiernou povrchovou úpravou.

#### **1.3.11.10 Ochrana prahov dverí**

Ochrana prahov dverí (podbehy dverí) opatrená hliníkovým plechom s protišmykovou úpravou

Ochrana prahov dverí proti oteru a nadmernému opotrebeniu. Pre zlepšenie bezpečnosti pri nastupovaní opatrené protišmykovou úpravou.

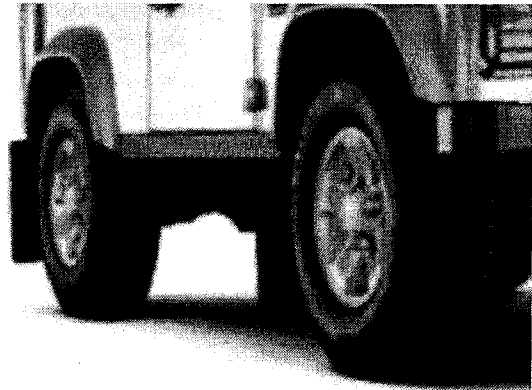

#### **1.3.11.11 Veľký strešný nosič**

Veľký strešný nosič, zvýšená odolnosť strechy vozidla, strecha vozidla opatrené hliníkovým plechom s protišmykovou úpravou

Strešný nosič s protišmykovou a povrchovou úpravou zabezpečuje bezpečné umiestnenie materiálu a batožiny na streche vozidla. Na strešný nosič je ľahký prístup zo zadnej strany pomocou rebríka. Strešný nosič je prispôsobený na uchytenie výstražnej svetelnej a zvukovej signalizácie.

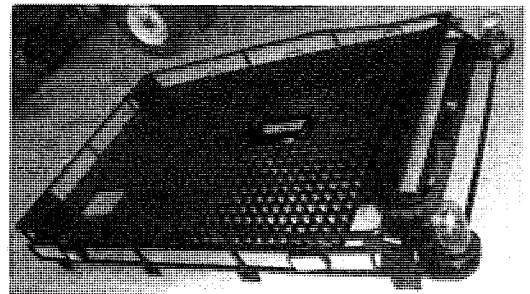
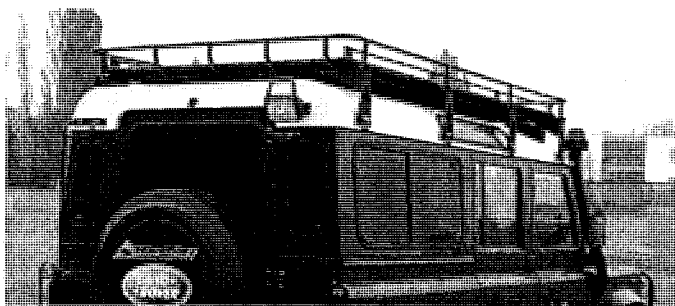

### 1.3.11.12 Rebrík v zadnej časti vozidla

Slúži na bezpečný výstup na strešný nosič vozidla. Rebrík je prispôsobený k vozidlu tak, aby nebolo zakryté evidenčné číslo vozidla. Rebrík je integrovaný so zadnou ochranou ľavého koncového svetla.



### 1.3.11.13 Tyče v zadnej časti vozidla na uchytenie nosidiel UT 2000

Tyče sú umiestnené v zadnom batožinovom priestore a slúžia na bezpečné uchytenie nosidiel UT 2000.

### 1.3.11.14 Ťažné zariadenie pevné ISO 50

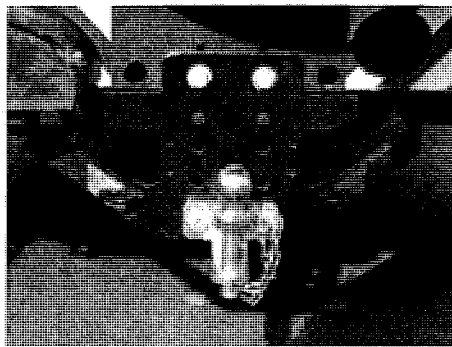

Ťažné zariadenia guľa - ISO 50.

Ťažné zariadenie pevné ISO 50 (NATO iba na zvláštne povolenie u výrobcu)

### 1.3.12 Voliteľné doplnkové príslušenstvo a výbava (za príplatok)

Voliteľné doplnkové príslušenstvo a výbava (za príplatok) – ako kritérium hodnotenia.

#### 1.3.12.1 Elektrický navijak

Elektrický lanový navijak s ťažnou silou 4 390 kg (43,07 kN) s napájaním 12 V, lano dĺžka 26 m.



### 1.3.12.2 Ochranné mriežky predných reflektorov a zadných svetiel

Kompletná ochrana predných svetlometov a zadných koncových svetiel. Zadná ochrana ľavého koncového svetla s integrovaným rebríkom a oknom pre evidenčné číslo vozidla.

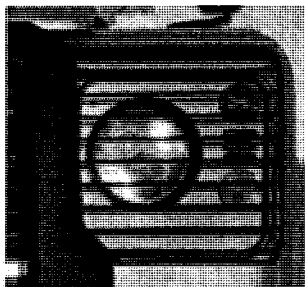

Ochrana predných svetiel

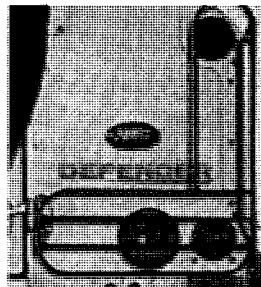

Ochrana zadných svetiel

### 1.3.12.3 Ochranná mreža do batožinového priestoru

Bezpečnostná mreža do batožinového priestoru.

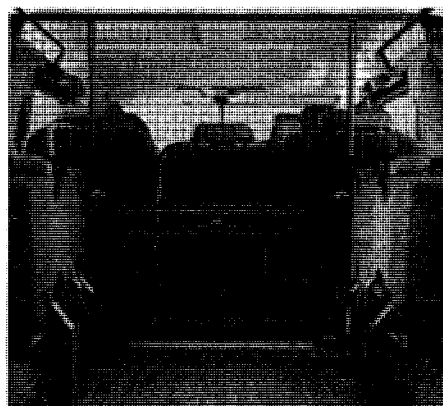

### 1.3.12.4 Zvýšené nasávanie vzduchu

Zvýšené nasávanie motora zabezpečuje zlepšenie brodivosti vozidla zo základných 500 mm vrátane vodnej vlny na 1 500 mm.







### *1.3.12.5 Zadný nárazník so stúpačkami*

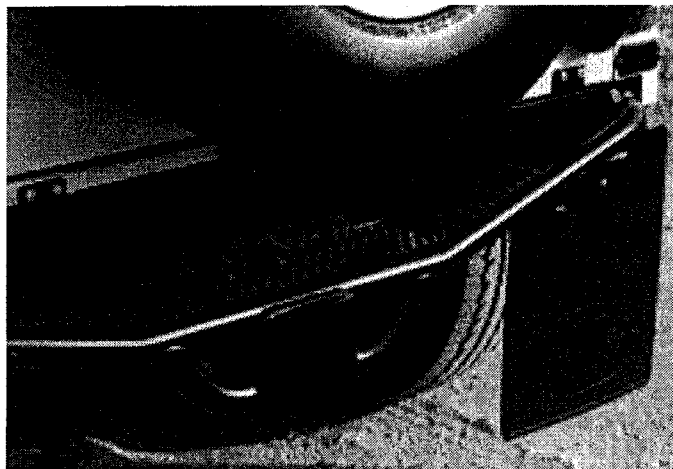

Zadný nárazník integrovaný spolu so stúpačkami s protišmykovou úpravou povrchu pre zlepšenie bezpečnostných vlastností pri nástupe a manipulácii v batožinovom priestore vozidla.

### *1.3.12.6 Ochranné štíty podvozku*

Ochranné štíty predstavujú ochranu pre najdôležitejšie časti podvozku, ktoré by mohli byť porušené pri jazde na nespevnených komunikáciách a v teréne. Skladá sa z ochrany prednej nápravy, ochrany riadenia a ochrany palivovej nádrže.

Ochrana prednej nápravy poskytuje kompletnú ochranu prednej nápravy s časťou riadenia časť ochrany riadenia.

Ochrana riadenia je doplnkom ochrany prednej nápravy. Tieto dve ochrany sú kompletnom ochrany riadiaceho systému vozidla a časti pohonu vozidla.

Kompletný štít je ukončený ochranou palivovej nádrže, čím je zabezpečená ochrana v náročnom teréne a v extrémnych podmienkach pri jazde terénom.

### *1.3.12.7 Gumové rohože do kabíny*

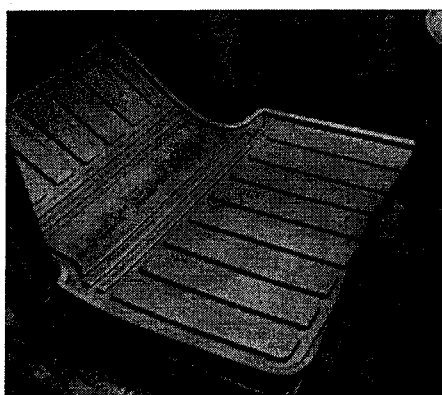

*Predá rohož vodič a spolujazdec*

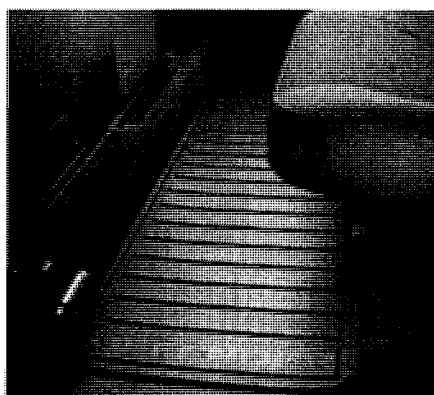

*Zadná rohož – 2 rada sedadiel*

Poskytuje maximálnu ochranu interiéru podlahy - kobercov. Jednoduchá a rýchla údržba a čistenie gumených rohoží vozidla. Vyberanie rohoží bez akýchkoľvek ďalších uchyťovacích a pripevňovacích elementov.

### *1.3.12.8 Gumová rohož do batožinového priestoru*



*Gumená rohož do batožinového priestoru.*

Rovnaké vlastnosti ako gumené rohože interiéru vozidla.

### *1.3.12.9 Vodovzdorné poťahy sedadiel*

Ochrana sedadiel vozidla pred vlhkosťou, špinavým znečisteným oblečením a všeobecným opotrebením. Jednoduché nasadenie poťahov, a v prípade keď sa nepoužívajú, jednoduché zloženie do vlastných odkladacích ochranných obalov. Poťahy sedadiel spĺňajú automobilové normy horľavosti.

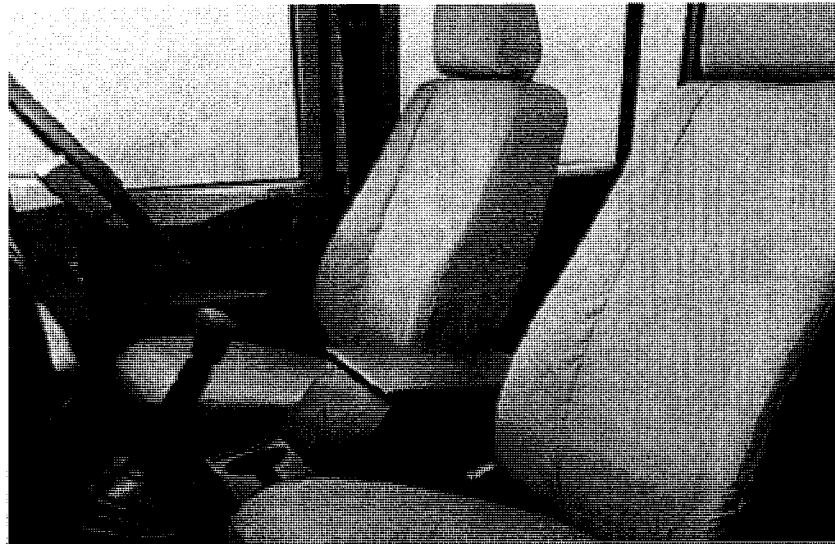

### *1.3.12.10 Predné a zadné zásterky*

Zásterky spĺňajú všetky predpisy na ochranu v súlade s planou legislatívou SR a EÚ.



### 1.3.12.11 Vyhrievanie sedadiel vpredu

Poskytuje komfortné sedenie v ťažkých klimatických podmienkach. Spolu s vyhrievaním predného a zadného okna poskytuje kompletnú súpravu pohotovú výbavu pre jazdu v zime s nízkymi teplotami.

### 1.3.12.12 Delené a sklápaťelné opierky zadných sedadiel

Výhodou vozidla je zvýšenie batožinového priestoru pomocou sklápania pomocou sklápania jednotlivých sedadiel. Sklápanie sedadiel je variabilné pomocou delenia sedadla a opierky. Zadná rada sedadiel (druhá rada sedadiel) je delená na samostatnú sedačku a dvojsedačku.



### 1.3.12.13 Navigačný systém GPS Nüvi 750

Navigačný systém vozidla GPS. V ponuke je zobrazené zariadenie, ktoré podporuje najnovšej technológie spracovania satelitných údajov GPS. V prípade inovácie a ukončenia výroby daného typu, bude toto zariadenie nahradené ekvivalentným zariadením minimálne s parametrami ponúkaného riešenia s inováciou systému.

- navigátor do automobilu v kombinácii s cestovným sprievodcom
- vysoko citlivý 20 kanálový (paralelné kanály) GPS prijímač , 64.000 farebná TFT dotyková obrazovka s uhlopriečkou 110 mm a rozlíšením 480x272 pix.
- plastový obal (nie vodotesný)
- teplotný rozsah 0°C až 60°C
- napájanie: auto adaptér 12/24 V DC/Li-Ion akumulátor (výdrž max.8 h)
- MP3 prehrávač, turistický sprievodca, prehliadač JPEG , podporuje prekladové slovníky
- ovládacie menu v slovenskom jazyku
- hlasová navigácia v slovenskom jazyku
- prepojenie s PC cez USB

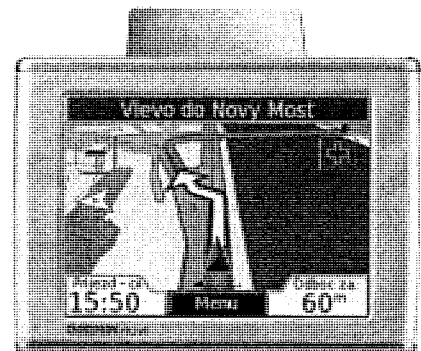



- predinštalovaná mapa celej Európy (pokrytie 33 štátov, AND, BEL, BUL, CZ, DK, EST, FIN, FR, GR, NL, CR, IR, LICH, LIT, LAT, LUX, HU, MON, D, NOR, PL, POR, AT, RSM, SK, SLO, ESP, SCH, SWE, ITA, VAT, UK), vrátane podrobnej uličnej digitálnej, vektorovej mapy Slovenska s 99% pokrytím, s možnosťou priebežnej aktualizácie.
- 500 MB voľného miesta pamäte pre ďalšie mapy, MP3 či JPEG
- integrovaný TMC prijímač dopravných správ – dynamická navigácia
- viacbodové plánovanie cesty prostredníctvom prejazdových bodov
- funkcia ukladania prejdenej trasy (tracklog)
- obsahuje integrovaný FM vysielateľ (možnosť počúvať, interný reproduktor, navigačné pokyny cez každé autorádio)
- slot na pamäťovú SD kartu
- AUDIO book player kompletná dodávka obsahuje napájací kábel (autonabíjačka), držiak do auta, mini USB kábel a kožené púzdro
- integrovaná anténa s možnosťou pripojenia externej antény
- rozmery (ŠxVxH):121x75x19 mm, hmotnosť 178 g, brutto hmotnosť 0,85 kg

Navigačný systém GPS Ntvi 750 sa mení podľa aktuálnych typových radov. Špecifikácia resp. minimálna konfigurácia zostáva zachovaná, aplikujú sa inovatívne prvky



*Disky kolies z ľahkých zliatin*

1  
6"  
disky kolies z ľahkých. Rozmer  
pneumatiky 235/85 R16 116Q.  
Pneumatika vhodná do ťažkého terénu.

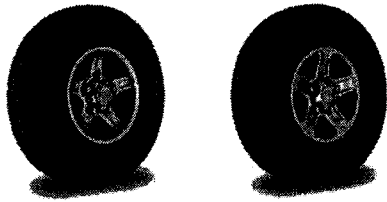

**1.3.12.15 Príplatková farba (metalická)**

Základné a metalické farby v rôznych prevedeniach podľa požiadavky obstarávateľa.

Fuji White	Biela
Sumatra Black	Čierna metalíza
Buckingham Blue	Modrá metalíza tmavá
Indus Silver	Strieborná metalíza svetlá
Firenze Red	Červená metalíza
Orkney Grey	Šedá metalíza
Tamar Blue	Modrá
Galway Green	Zelená metalíza
Keswick Green HFU	Zelená

**1.3.12.16 Mechanické zabezpečenie**

Mechanické zabezpečenie proti neoprávnenému použitiu vozidla. Chráni aj pred odcudzením vozidla.

*Hall*<sup>76</sup>



1.3.13 *Ďalšie voliteľné doplnkové príslušenstvo a výbava (za príplatok)*

- kombinované posuvné ťažné zariadenie guľa/čap
- taška s príslušenstvom pre lanový navijak
- bočné pracovné svetlá po oboch stranách vozidla pod strešným nosičom
- vnútorné osvetlenie - pridané nad raneným - neónové alebo LED diódové

svetlo

- prídavné teplovzdušné kúrenie pre posádku
- špeciálne tmavé fólie na zadné okná + bezpečnostné fólie
- mreže zadných okien
- náklonomer
- kryt rezervy
- lampička na čítanie máp v priestore pred spolujazdcom



*Lampička na čítanie máp*

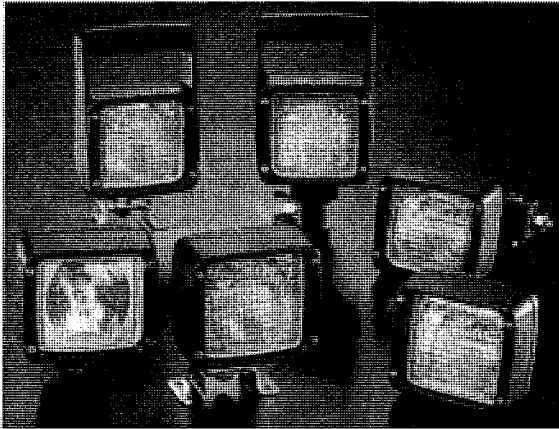

*Pracovné svetlá*

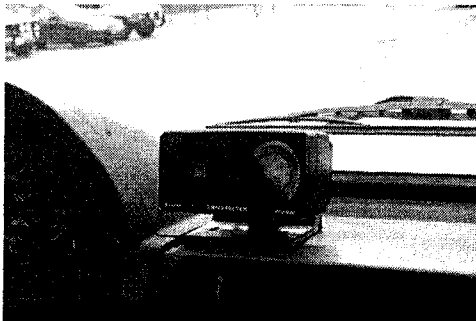

*Náklonomer*

**Použité obrázky sú len ilustratívne!!**

*Hall*<sup>27</sup>

## 2 Špecifikácia modelov v rozšírenom vyhotovení

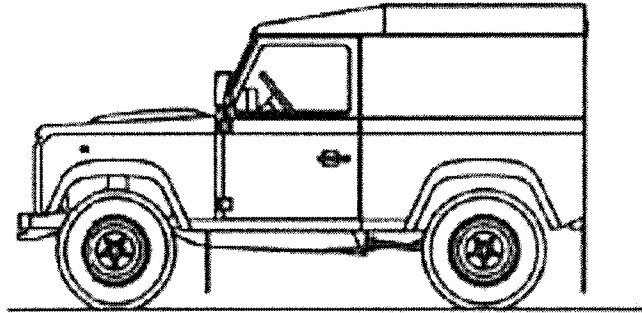

DEFENDER 90

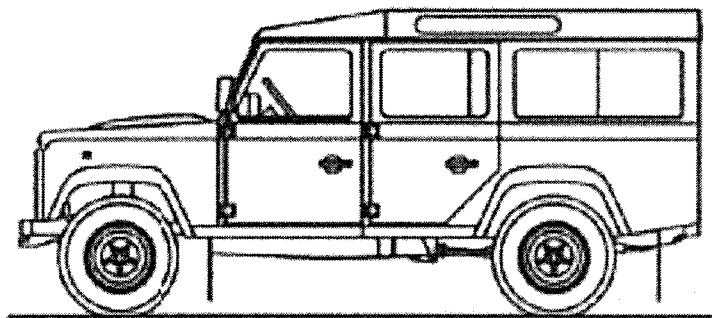

DEFENDER 110

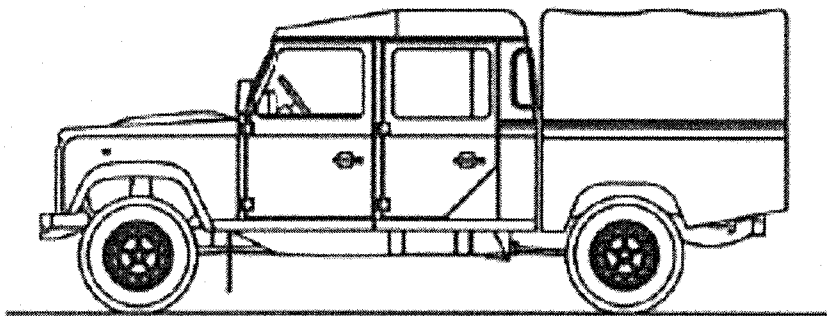

DEFENDER 130

*Modely vozidla Land Rover Defender*

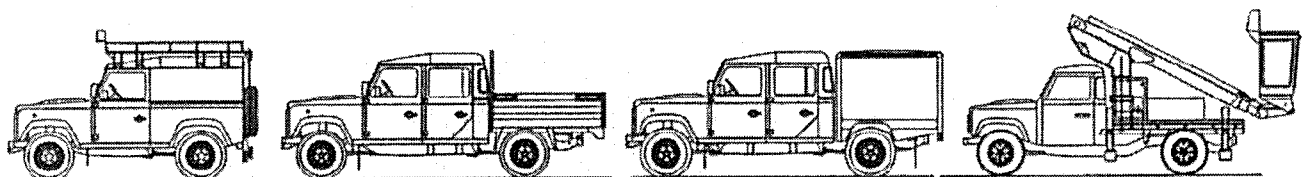

*Špeciálne úpravy vozidiel Land Rover Defender*

## 2.1 Modifikácie a prevedenia vozidiel Land Rover Defender 90

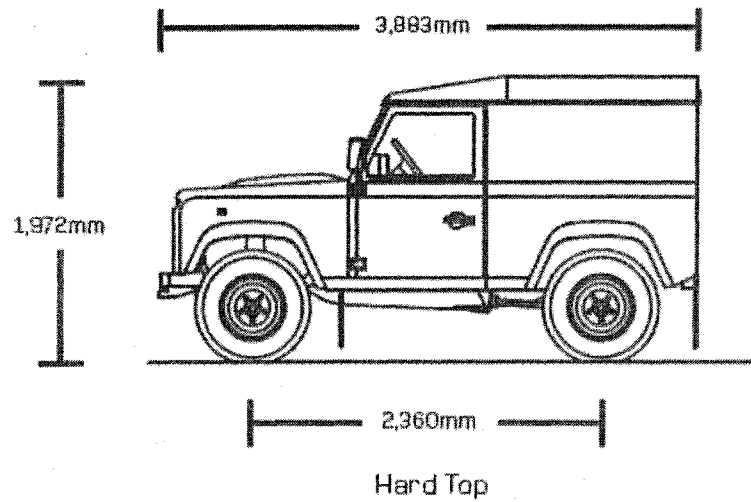

*Land Rover Defender 90 HT (Hard Top)*

*Land Rover Defender 90 ST (Soft Top)*

*Land Rover Defender 90 SW (Station Wagon)*

## 2.2 Modifikácie a prevedenia vozidiel Land Rover Defender 110

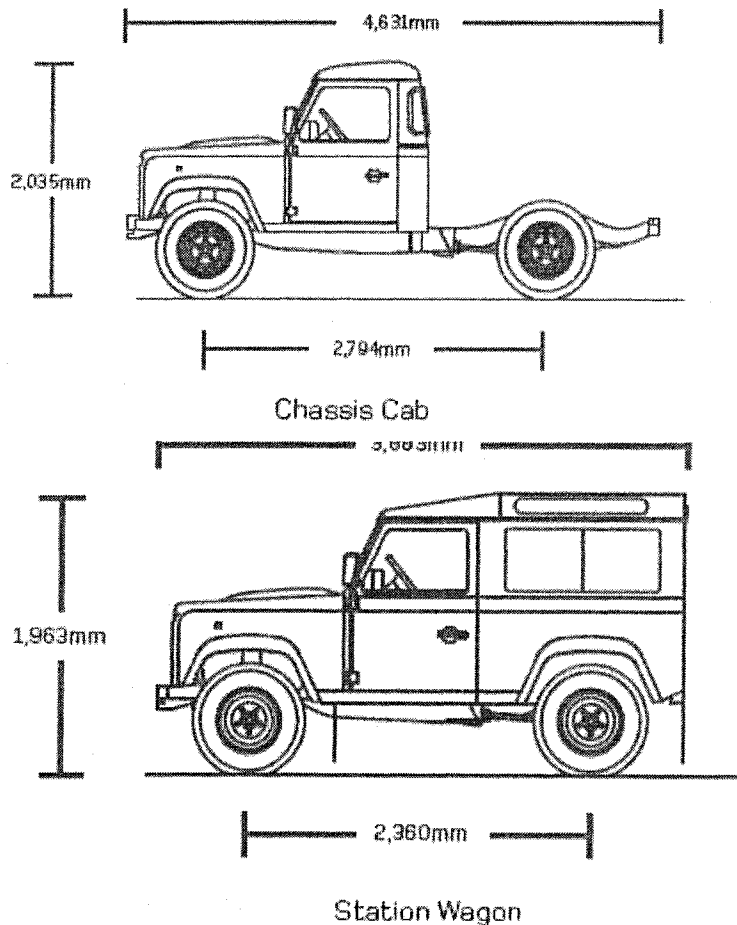

*Land Rover Defender 110 CH-CAB (Chassis Cab)*



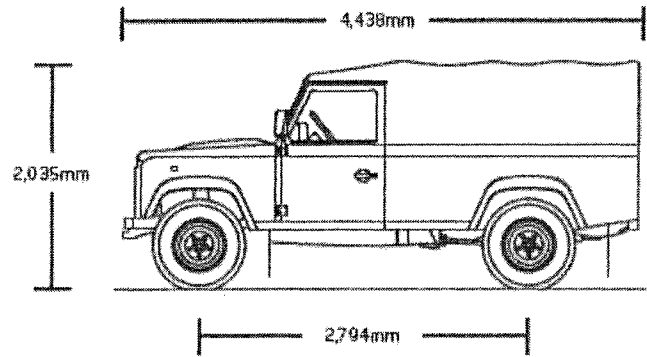

Soft Top

*Land Rover Defender 110 ST (Soft Top)*

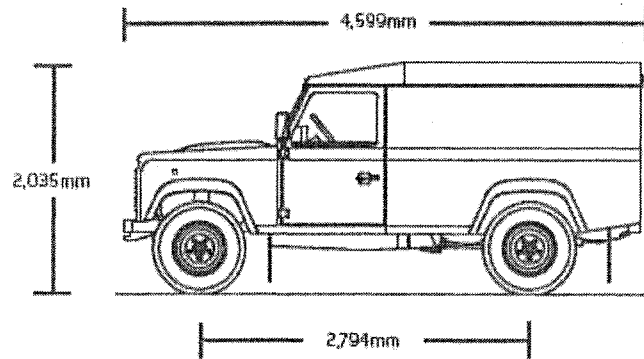

Hard Top

*Land Rover Defender 110 HT (Hard Top)*

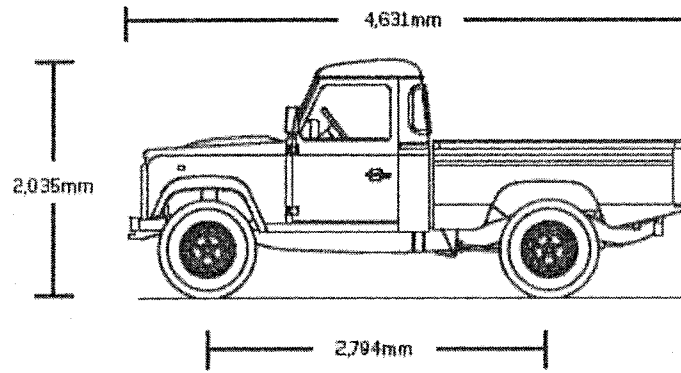

High Capacity Pick Up

*Land Rover Defender 110 HC Pick Up (High Capacity Pick Up)*

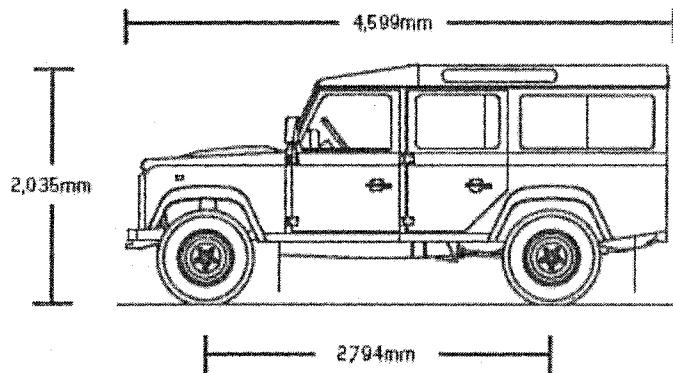

Station Wagon

*Land Rover Defender 110 SW (Station Wagon)*

## 2.2.1 Land Rover Defender 110 SW

### 2.2.1.1 Karoséria

Celokovová hliníková samonosná karoséria na pevnom rebrinovom ráme, 5 dverová, v základnom prevedení 5 miestna. Pre zvýšenie kapacity obsaditeľnosti je možné zvýšiť obsaditeľnosť na 7 miest. Cena rozšíreného typu karosérie je za príplatok (viď.

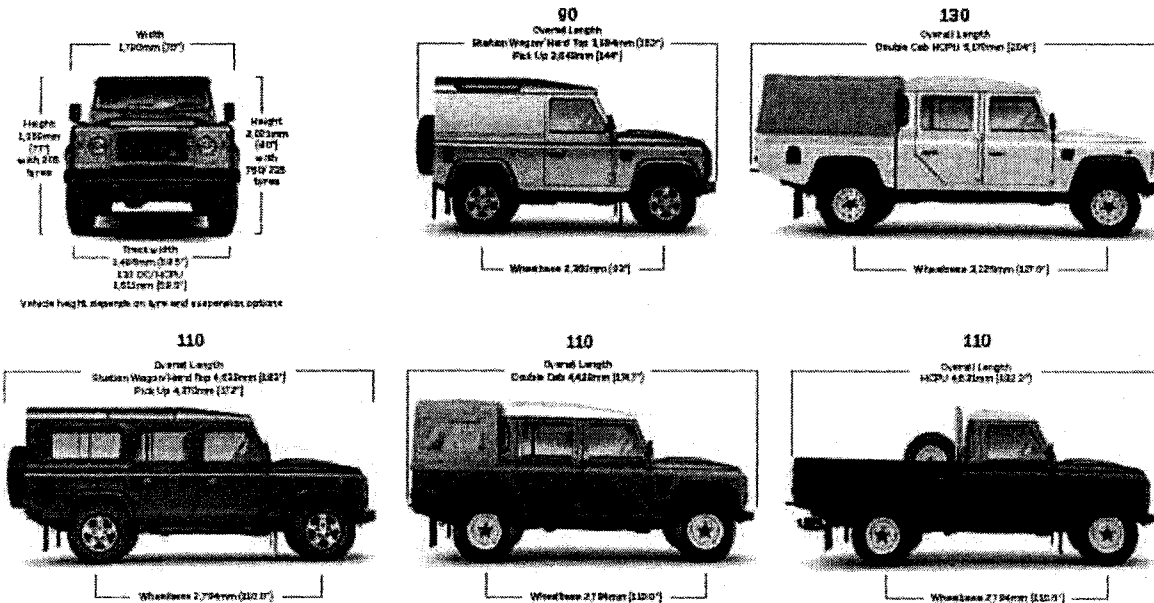

kalkulácia).

Modifikácia karosérie rozšíreného typu vozidiel Land Rover Defender.

### 2.2.1.2 Parametre, rozmery, hmotnosti a objemy

- Celková hmotnosť: 3 050 kg
- Pohotovostná hmotnosť: 2 062 kg
- Užitočná hmotnosť: 988 kg
- Prípustná hmotnosť nebrzdeného prívesu: 750 kg
- Prípustná hmotnosť brzdeného prívesu: 3 500 kg

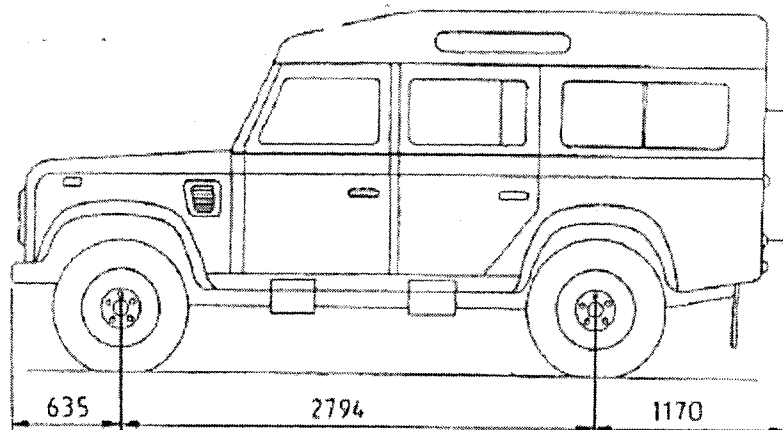

- Rázvor náprav: 2 794 mm
- Dĺžka vozidla: 4639 - 4785 mm

*Handwritten signature*



**STRAŽAN®**  
ŠPECIÁLNE VOZIDLÁ A ZARIADENIA



*Land rover Defender 110 SW*

*H. Müller<sup>83</sup>*

### 2.3 Modifikácie a prevedenia vozidiel Land Rover Defender 130

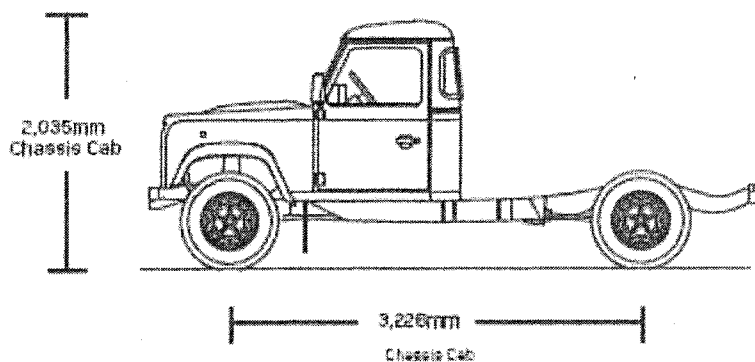

*Land Rover Defender 130 CH-CAB (Chassis Cab)*

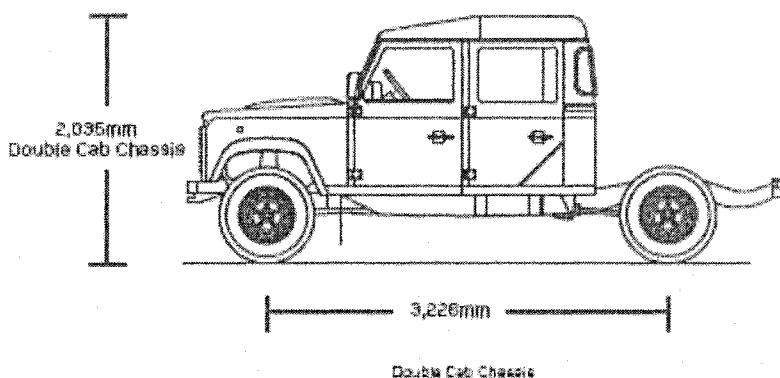

*Land Rover Defender 130 CH-DCAB (Double Cab Chassis)*

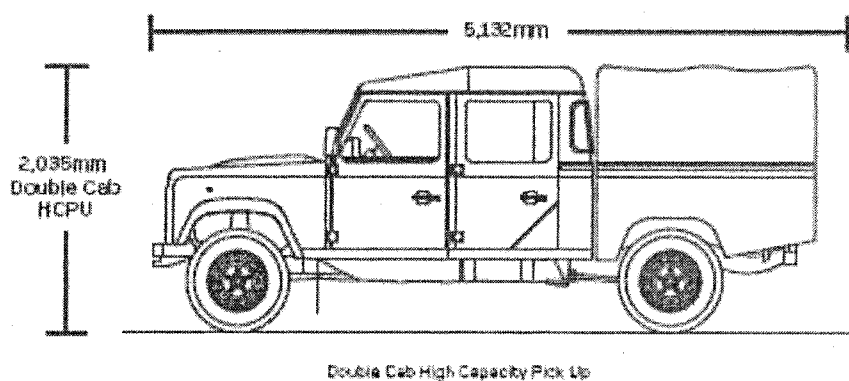

*Land Rover Defender 130 DCHC Pick Up (Double Cab High Capacity Pick Up)*



### 2.3.1 Land Rover Defender 130 Chassis Cap

#### 2.3.1.1 Karoséria

Celokovová hliníková samonosná karoséria na pevnom rebrinovom ráme, 4 dverová, v základnom prevedení 5 miestna. Cena rozšíreného typu karosérie je za príplatok (viď kalkulácia).

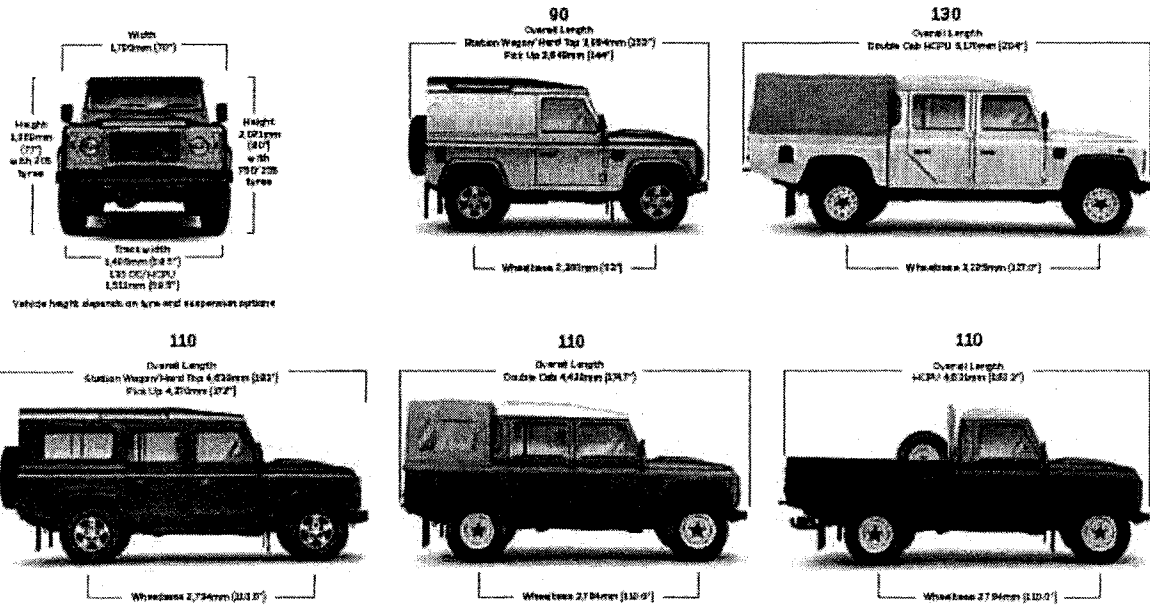

Modifikácia karosérie rozšíreného typu vozidiel Land Rover Defender.

#### 2.3.1.2 Parametre, rozmery, hmotnosti a objemy

- Celková hmotnosť: 3 500 kg
  - Pohotovostná hmotnosť: podľa konečného vyhotovenia vozidla.
  - Pohotovostná hmotnosť pre pick-up: 2 149 kg
  - Užitočná hmotnosť pre pick up: 1 231 kg
  - Prípustná hmotnosť nebrzdeného prívesu: 750 kg
  - Prípustná hmotnosť brzdeného prívesu: 3 500 kg
- 
- Rázvor náprav: 3 226 mm
  - Dĺžka vozidla: 5 171 mm

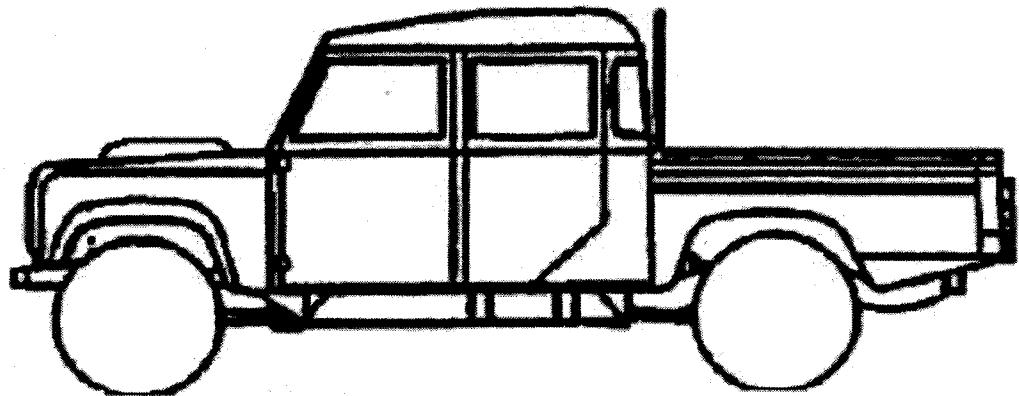

*Handwritten signature*

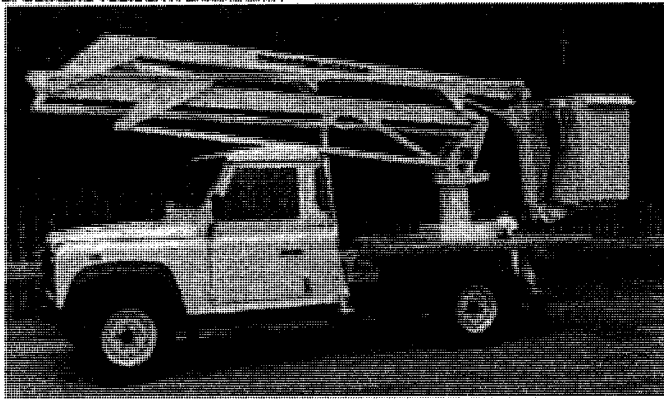

*Land Rover Defender 130 vo  
vyhotovení sanitné vozidlo*

Možnosť objednania vozidla pre všetky vozidlá iné ako Land Rover Defender 90 (základné vyhotovenie) nie je časovo obmedzená pri súčasne prebiehajúcej výrobe vozidiel Land Rover Defender, minimálne po dobu platnosti rámcovej dohody.



### 3 Technicko-taktické požiadavky

Naša spoločnosť zabezpečí :

- komplexnú dodávku tovaru v rozsahu a v sortimente podľa Opisu predmetu zákazky (obstarávania).
- realizáciu dodávok priebežne v čase platnosti rámcovej dohody a na jej základe zadávaných zákaziek formou uzavieraných kúpnych zmlúv, vo vyžadovanej technickej špecifikácii, vyhotovení a výbave, v požadovaných množstvách a v dohodnutých lehotách dodávky
- komplexné zabezpečenie služieb spojených s dodávkou tovaru, vykonania predpredajného servisu, vrátane dopravy do miesta plnenia (náklady na dopravu, poistenie a ostatné náklady spojené s dodávkou tovaru budú súčasťou ponúkanej ceny).

### 4 Všeobecné požiadavky na dodávku predmetu zákazky

#### 4.1 Miesto plnenia

Miestom plnenia sa rozumie miesto dodania predmetu zákazky. Miestom plnenia je na adrese: Košická ul. č. 47, Bratislava a tiež miesta sídiel ďalších kupujúcich zastúpených verejným obstarávateľom v rámci spoločného obstarávania viacerých obstarávateľov (SOVO) (krajské a okresné mestá na území Slovenskej republiky).

#### 4.2 Platnosť rámcovej dohody

Platnosť rámcovej dohody je stanovená do 30.06.2012.

#### 4.3 Termín plnenia

Po dobu platnosti rámcovej dohody. Termín plnenia čiastkových dodávok je 8 týždňov odo dňa zadania zákazky – podpísania kúpnej zmluvy zmluvnými stranami.

#### 4.4 Ostatné

- Naša spoločnosť zabezpečí dodávku predmetu obstarávania s vlastným personálnym a technickým vybavením, prípadne technickým a personálnym vybavením vlastných subdodávateľov alebo zmluvných partnerov.
- Predmetom dodávky je automobil nový, v požadovanom vyhotovení schválenom na prevádzku na pozemných komunikáciách Slovenskej republiky (povinná výstroj a výbava v zmysle zákona č. 725/2004 Z.z. o podmienkach prevádzky vozidiel v premávke na pozemných komunikáciách a o zmene a doplnení niektorých zákonov a vyhlášky č. 578/2006 Z.z. pre daný druh vozidla).
- Predmetom dodávky je automobil, vyrobený v karjine európskej únie, jeho výroba sa i naďalej predpokladá, najmenej do 30.06.2012, viď. prehlásenie zástupcu výrobcu vozidla.
- Súčasťou dodávky každého vozidla je:
  - rezervné koleso,
  - sada základného náradia,
  - podložky na upevnenie tabuliek s evidenčným číslom,
  - platné osvedčenie o evidencii preukazujúce schválenie vozidla pre premávku na pozemných komunikáciách v Slovenskom jazyku vydané podľa § 23 zákona č.





725/2004 Z.z. o podmienkach prevádzky vozidiel v premávke na pozemných komunikáciách a o zmene a doplnení niektorých zákonov

- návod na obsluhu a údržbu vozidla, vrátane dodávanej výbavy a príslušenstva a v slovenskom jazyku,
- servisná knižka v slovenskom jazyku.

## 5 Servisné podmienky

- Predpredajný servis zabezpečí predávajúci vo svojich servisných strediskách.
- Garancia vykonávania záručného a pozáručného autorizovaného, údržby a opráv bude realizovaný vo vlastných servisných strediskách alebo v servisných strediskách našich zmluvných partnerov.

Zoznam servisných stredísk tvorí samostatnú prílohu predloženej ponuky

## 6 Záruky, záručné podmienky, garancie, reklamácie

Na dodávaný tovar, príslušenstvo a výbavu bude poskytnutá záruka v rozsahu 3 roky alebo najazdených 100 tis. km, vrátane príslušenstva a výbavy dodávaného ako súčasť automobilu. Na prehrdzavenie karosérie bude poskytnutá záruka 12 rokov, na lak 3 roky.

Záruka začína plynúť odo dňa prevzatia tovaru kupujúcim (od dátumu predaja uvedeného v servisnej knižke a na preberacom – odovzdávacom protokole).

Montážou svetelného a zvukového výstražného zariadenia, vysielaciek a rádiolokačných zariadení na meranie rýchlosti nedochádza k strate alebo obmedzeniu záruky na vozidlo, vid' prehlásenie zástupcu výrobcu.

### 6.1 Záručné podmienky

1. Okrem všeobecných dôvodov platia pre zánik záruky tieto dôvody:

- a) kupujúci si nenechá na vozidle vykonať práce predpísané výrobcom a vyznačené v servisnej knižke v stanovených termínoch a v určených servisných značkových opravovniach,
  - b) do vozidla bude kupujúcim zabudovaný resp. inak namontovaný taký diel, ktorý nie je povolený výrobcom,
  - c) vozidlo je pozmenené nedovoleným spôsobom, odlišujúcim sa od jeho konštrukčného riešenia,
  - d) vozidlo bolo používané v rozpore s jeho účelom,
  - e) užívateľ vozidla si nesplnil povinnosť predísť vzniku zmenšenia škody (napr. vozidlo neodstavil ihneď po tom ako bola zistená porucha, ale jazdil ďalej a tým zavinil zvýšenie rozsahu poruchy),
  - f) pri prevádzke vozidla neboli použité výrobcom predpísané alebo doporučené materiály, alebo náplne, predovšetkým oleje, pohonné hmoty, brzdové a chladiace kvapaliny.
2. Ak sa v priebehu záručnej doby prejaví chyba materiálu alebo výrobná závada, je predávajúci povinný poškodené dielce opraviť alebo vymeniť, čo bude vykonané bez úhrady najneskôr do 30 dní od reklamovania závady kupujúcim.
  3. Predávajúci nenesie žiadnu zodpovednosť za závady, ktoré boli spôsobené neodbornou prevádzkou, obsluhou a údržbou.



4. Nebezpečenstvo škody v dodávke ( nekompletnosť, poškodenie vozidla) prechádza na kupujúceho v momente prevzatia predmetu zmluvy kupujúcim. Kupujúci si vyhradzuje právo neprevziať poškodené alebo nekompletné vozidlo.
5. V prípade reklamácií predmetu zmluvy sa postupuje podľa príslušných ustanovení Obchodného zákonníka a všeobecne záväzných právnych predpisov.

*H. Malina*

## KÚPNA CENA

### Spôsob určenia ceny

Cena za požadovaný tovar (tovary) musí byť stanovená v zmysle zákona NR SR č.18/1996 Z. z. o cenách v znení neskorších predpisov, vyhlášky MF SR č.87/1996 Z. z., ktorou sa vykonáva zákon NR SR č.18/1996 Z. z. o cenách v znení vyhlášky MF SR č.375/1999 Z. z.. Cena bude stanovená dohodou zmluvných strán v súlade s úspešnou ponukou uchádzača.

### Cena za predmet zákazky

Uchádzačom navrhovaná cena bude vyjadrená v slovenských korunách. Vzhľadom k prechodu štátnej meny Slovenskej republiky na EURO od 01. 01. 2009, bude zároveň zmluvná cena vyjadrená v EUR, konverzným kurzom koruny voči euru **1€ = 30,1260 Sk**.

Kúpna cena je cena vrátane **cla, dane z pridanej hodnoty, balenia, dopravy do miesta plnenia, poistenia a ďalších nákladov spojených s dodávkou,**

Podmienky úpravy a zmeny ceny. Dohodnutú cenu je možné meniť iba pri zmene colných a daňových predpisov alebo preukázateľnou zmenou cien výrobného závodu, vždy len po vzájomnej dohode zmluvných strán, v zmysle zákona č.18/1996 Z.z. o cenách a jeho vykonávacej vyhlášky č. 87/96

### **Cenová ponuka základného typu vozidla**

Cena vozidla Land Rover Defender 90 SW (základné vyhotovenie)	SKK	EUR
Cena pre bežného zákazníka bez DPH	1 014 785,00	<b>33 684,69</b>
Poskytovaná zľava z ceny v %	3	<b>3</b>
Cena so zľavou bez DPH	984 341,45	<b>32 674,15</b>
20 % DPH	196 868,29	<b>6 534,83</b>
Cena predmetu zákazky s DPH	1 181 209,74	<b>39 208,98</b>

Cena vozidla Land Rover Defender 90 SW sa rozumie cena vozidla v ponúkanom základnom vyhotovení (cena základného modelu podľa Opisu predmetu zákazky časť 1.3.1. až 1.3.10.).



**1.2. Cenová ponuka doplnkového príslušenstva a výbavy (za príplatok).**

Voliteľné doplnkové príslušenstvo a výbava	Bežná cena bez DPH v Sk	Poskyt. zľava v %	Cena bez DPH po zľave v Sk	Cena bez DPH v EUR	Cena s DPH v EUR
Príprava na montáž vozidlovej rádiostanice*	2 867,10	5	2 723,75	90,41	108,49
Reflexné označenie vozidla príslušnosti k Policajnému zboru SR	24 234,00	5	23 022,30	764,20	917,04
Reflexné označenie vozidla príslušnosti k HZS alebo HaZZ	29 589,00	5	28 109,55	933,07	1 119,68
Svetelné a zvukové výstražné zariadenie vozidiel Policajného zboru **	119 301,00	5	113 335,95	3 762,06	4 514,48
Svetelné a zvukové výstražné zariadenie vozidiel HZS resp. HaZZ ***	159 386,00	5	151 416,70	5 026,11	6 031,34
Mechanická ochrana prednej nápravy	7 875,00	5	7 481,25	248,33	298,00
Predný ochranný rám s prídavnými reflektormi 2 ks	64 345,00	5	61 127,75	2 029,07	2 434,88
Podlaha zadného batožinového priestoru opatrená hliníkovým plechom s protišmykovou úpravou	15 645,00	5	14 862,75	493,35	592,02
Stúpačky na predných blatníkoch opatrené hliníkovým plechom s protišmykovou úpravou	10 344,00	5	9 826,80	326,19	391,43
Ochrana prahov dverí (podbehy dverí) opatrená hliníkovým plechom s protišmykovou úpravou	15 788,00	5	14 998,60	497,86	597,43
Veľký strešný nosič, zvýšená odolnosť strechy vozidla, strecha vozidla opatrené hliníkovým plechom s protišmykovou úpravou	79 659,00	5	75 676,05	2 511,98	3 014,38
Rebrík v zadnej časti vozidla	4 870,00	5	4 626,50	153,57	184,29
Tyče v zadnej časti vozidla na uchytenie nosidiel UT 2000	9 762,00	5	9 273,90	307,84	369,40
Ťažné zariadenie pevné ISO 50	6 672,00	5	6 338,40	210,40	252,48
<b>Cena spolu</b>	<b>550 337,10</b>	<b>-</b>	<b>522 820,25</b>	<b>17 354,45</b>	<b>20 825,34</b>

Uvedená cena nezahŕňa cenu montáže uvedeného príslušenstva na vozidlo.

Cena za montáž je závislá od špecifikácie a požiadavky montáže.

\* - cena nezahŕňa káblový zväzok, rádiostanicu, antény a ostatné príslušenstvo k rádiostanici

\*\* - špecifikácia podľa Opisu predmetu zákazky časť 1.3.11.4

\*\*\* - špecifikácia podľa Opisu predmetu zákazky časť 1.3.11.5



**1.3. Cenová ponuka voliteľného doplnkového príslušenstva a výbavy (za príplatok).**

Voliteľné doplnkové príslušenstvo a výbava	Bežná cena bez DPH v Sk	Poskyt. zľava v %	Cena bez DPH po zľave v Sk	Cena bez DPH v EUR	Cena s DPH v EUR
Elektrický navijak bez príslušenstva	63 570,00	5	60 391,50	2 004,63	2 405,56
Ochranné mriežky predných reflektorov a zadných svetiel	10 759,00	5	10 221,05	339,28	407,13
Ochranná mreža do batožinového priestoru	9 020,00	5	8 569,00	284,44	341,33
Zvýšené nasávanie vzduchu	17 219,00	5	16 358,05	542,99	651,59
Zadný nárazník so stupačkami	15 370,00	5	14 601,50	484,68	581,62
Ochranné štíty podvozku	15 225,00	5	14 463,75	480,11	576,13
Gumená rohože do kabíny	-	5	-	-	-
Gumená rohož do batožinového priestoru	6 264,00	5	5 950,80	197,53	237,04
Vodeodolné poťahy sedadiel	14 413,00	5	13 692,35	454,50	545,40
Vyhrievanie sedadiel vpredu	-	5	-	-	-
Delené a sklápaceľné opierky zadných sedadiel	-	5	-	-	-
Navigačný systém	16 600,00	5	15 770,00	523,47	628,16
Disky kolies z ľahkých zliatin (4 ks)	32 480,00	5	30 856,00	1 024,23	1 229,08
Príplatková farba	-	5	-	-	-
Mechanické zabezpečenie	13 036,00	5	12 384,20	411,08	493,30
Diaľkové ovládanie navijaku	4 567,50	5	4 339,13	144,03	172,84
<b>Cena spolu</b>	<b>218 523,50</b>	<b>5</b>	<b>207 597,33</b>	<b>6 890,97</b>	<b>8 269,16</b>

Riadok s cenou označenou "-" sa považuje za vybavenie v základnej cene podľa časti "C" bod 1.3.2. Súťažných podkladov.

Uvedená cena nezahŕňa cenu montáže uvedeného príslušenstva na vozidlo.

Cena za montáž je závislá od špecifikácie a požiadavky montáže.



#### 1.4. Ďalšie voliteľné doplnkové príslušenstvo a výbava (za príplatok).

Ďalšie voliteľné doplnkové príslušenstvo a výbava	Poskyt. zľava v %
Kombinované posuvné ťažné zariadenie guľa/čap	5
100% uzávierky prednej a zadnej nápravy	5
Zimné pneumatiky	5
Terénne pneumatiky	5
Posuvné ťažné zariadenie	5
Taška s príslušenstvom pre lanový navijak	5
Bočné pracovné svetlá po oboch stranách vozidla pod strešným nosičom	5
Vnútorne osvetlenie - prídavné nad raneným	5
Ďiaľkové ovládanie navijaku	5
Prídavné teplovzdušné kúrenie pre posádku	5
Špeciálne tmavé fólie na zadné okná + bezpečnostné fólie	5
Mreže zadných okien	5
Náklonomer	5
Kryt rezervy	5
Lampička na čítanie máp	5

Uvedená cena nezahŕňa cenu montáže uvedeného príslušenstva na vozidlo. Cena za montáž je závislá od špecifikácie a požiadavky montáže.

Na akékoľvek ďalšie voliteľné doplnkové príslušenstvo a výbavu bude poskytovaná zľava vo výške 5 % z kúpnej ceny podľa maloobchodného cenníka predávajúceho.

STRAŽAN, s.r.o., Púpavová 15, 841 04 Bratislava • Prevádzka: Bojnická 10, 831 04 Bratislava

Tel.: 02/4920 8501 • Fax: 02/4446 0613 • e-mail: strazan@strazan.sk

IČO: 35 816 708 • DIČ: 2020225251 • IČ DPH: SK2020225251 • Peňažný ústav: Tatra Banka EUR: 2926784055/1100. Tatra Banka SK: 2622838413 / 1100

Spoločnosť zapísaná v OR Okr. súdu Bratislava I, odd.: s.r.o., vložka č. 24563/B



**1.5. Cenová ponuka rozšírených typov vozíel Land Rover Defender**

Cena vozidla Land Rover Defneder 90 ST (Soft Top)	SKK	EUR
Cena pre bežného zákazníka bez DPH	955 286,00	31 709,69
Poskytovaná zľava z ceny v %	3	3
Cena so zľavou bez DPH	926 627,42	30 758,40
20 % DPH	185 325,48	6 151,68
Cena predmetu zákazky s DPH	1 111 952,90	36 910,07

Cena vozidla Land Rover Defneder 90 HT (Hard Top)	SKK	EUR
Cena pre bežného zákazníka bez DPH	1 001 499,00	33 243,68
Poskytovaná zľava z ceny v %	3	3
Cena so zľavou bez DPH	971 454,03	32 246,37
20 % DPH	194 290,81	6 449,27
Cena predmetu zákazky s DPH	1 165 744,84	38 695,64

Cena vozidla Land Rover Defneder 110 CH-CAB (Chassis Cab) do 3050 kg	SKK	EUR
Cena pre bežného zákazníka bez DPH	963 726,00	31 989,84
Poskytovaná zľava z ceny v %	3	3
Cena so zľavou bez DPH	934 814,22	31 030,15
20 % DPH	186 962,84	6 206,03
Cena predmetu zákazky s DPH	1 121 777,06	37 236,18

Cena vozidla Land Rover Defneder 110 CH-CAB (Chassis Cab) do 3500 kg	SKK	EUR
Cena pre bežného zákazníka bez DPH	1 048 974,00	34 819,56
Poskytovaná zľava z ceny v %	3	3
Cena so zľavou bez DPH	1 017 504,78	33 774,97
20 % DPH	203 500,96	6 754,99
Cena predmetu zákazky s DPH	1 221 005,74	40 529,97

Cena vozidla Land Rover Defneder 110 ST (Soft Top) do 3050 kg	SKK	EUR
Cena pre bežného zákazníka bez DPH	1 174 422,00	38 983,67
Poskytovaná zľava z ceny v %	3	3
Cena so zľavou bez DPH	1 139 189,34	37 814,16
20 % DPH	227 837,87	7 562,83
Cena predmetu zákazky s DPH	1 367 027,21	45 376,99

Cena vozidla Land Rover Defneder 110 HT (Hard Top) do 3050 kg	SKK	EUR
Cena pre bežného zákazníka bez DPH	1 043 466,00	34 636,73
Poskytovaná zľava z ceny v %	3	3
Cena so zľavou bez DPH	1 012 162,02	33 597,62
20 % DPH	202 432,40	6 719,52
Cena predmetu zákazky s DPH	1 214 594,42	40 317,15

STRAŽAN, s.r.o., Púpavová 15, 841 04 Bratislava • Prevádzka: Bojnická 10, 831 04 Bratislava

Tel.: 02/4920 8501 • Fax: 02/4446 0513 • e-mail: strazan@strazan.sk

IČO: 35 816 708 • DIČ: 2020225251 • IČ DPH: SK2020225251 • Peňažný ústav: Tatra Banka EUR: 2926784055/1100, Tatra Banka SK: 2622838413 / 1100

Spoločnosť zapísaná v OR Okr. súdu Bratislava I, odd.: s.r.o., vložka č. 24563/B



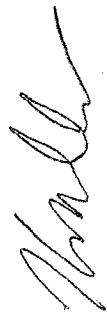

Cena vozidla Land Rover Defneder 110 HC Pick Up do 3050 kg	SKK	EUR
Cena pre bežného zákazníka bez DPH	1 043 466,00	34 636,73
Poskytovaná zľava z ceny v %	3	3
Cena so zľavou bez DPH	1 012 162,02	33 597,62
20 % DPH	202 432,40	6 719,52
Cena predmetu zákazky s DPH	1 214 594,42	40 317,15

Cena vozidla Land Rover Defneder 110 HC Pick Up do 3500 kg	SKK	EUR
Cena pre bežného zákazníka bez DPH	1 128 254,00	37 451,17
Poskytovaná zľava z ceny v %	3	3
Cena so zľavou bez DPH	1 094 406,38	36 327,64
20 % DPH	218 881,28	7 265,53
Cena predmetu zákazky s DPH	1 313 287,66	43 593,16

Cena vozidla Land Rover Defneder 110 SW (Station Wagon)	SKK	EUR
Cena pre bežného zákazníka bez DPH	1 106 430,00	36 726,75
Poskytovaná zľava z ceny v %	3	3
Cena so zľavou bez DPH	1 073 237,10	35 624,95
20 % DPH	214 647,42	7 124,99
Cena predmetu zákazky s DPH	1 287 884,52	42 749,93

Cena vozidla Land Rover Defneder 130 CH-CAB	SKK	EUR
Cena pre bežného zákazníka bez DPH	1 102 772,00	36 605,32
Poskytovaná zľava z ceny v %	3	3
Cena so zľavou bez DPH	1 069 688,84	35 507,16
20 % DPH	213 937,77	7 101,43
Cena predmetu zákazky s DPH	1 283 626,61	42 608,60

Cena vozidla Land Rover Defneder 130 CH-DCAB	SKK	EUR
Cena pre bežného zákazníka bez DPH	1 178 350,00	39 114,05
Poskytovaná zľava z ceny v %	3	3
Cena so zľavou bez DPH	1 142 999,50	37 940,63
20 % DPH	228 599,90	7 588,13
Cena predmetu zákazky s DPH	1 371 599,40	45 528,76

Cena vozidla Land Rover Defneder 130 DCHC Pick Up	SKK	EUR
Cena pre bežného zákazníka bez DPH	1 211 923,00	40 228,47
Poskytovaná zľava z ceny v %	3	3
Cena so zľavou bez DPH	1 175 565,31	39 021,62
20 % DPH	235 113,06	7 804,32
Cena predmetu zákazky s DPH	1 410 678,37	46 825,94

Cena vozidla Land Rover Defender sa rozumie cena vozidla v príslušnom vyhotovení (Opisu predmetu zákazky časť 2 - Špecifikácia modelov v rozšírenom vyhotovení) s výbavou podľa Opisu predmetu zákazky časť 1.3.9. Povinné vybavenie vozidla a 1.3.10. Minimálne vybavenie vozidla - základná výbava vozidla).



## Cenová ponuka najviac používaných náhradných dielov

Zoznam najviac používaných náhradných dielcov	Bežná cena bez DPH v Sk	Poskyt. zľava v %	Cena bez DPH po zľave v Sk	Cena bez DPH v EUR	Cena s DPH v EUR
olejový filter	319,00	10	287,10	10,59	12,71
brzdové segmenty predných bŕzd spolu	2 001,00	10	1 800,90	66,42	79,71
brzdové segmenty zadných bŕzd spolu	1 465,00	10	1 318,50	48,63	58,35
predná kapota	20 300,00	10	18 270,00	673,84	808,60
predné čelo	7 453,00	10	6 707,70	247,39	296,87
predný integrovaný svetlomet ľavý a pravý spolu	2 509,00	10	2 258,10	83,28	99,94
predný blatník pravý a ľavý spolu	26 680,00	10	24 012,00	885,61	1 062,74
predný nárazník	9 671,50	10	8 704,35	321,03	385,24
čelné sklo	9 411,00	10	8 469,90	312,39	374,87
zadné integrované svetlo ľavé a pravé spolu	969,00	10	872,10	32,16	38,60
zadný nárazník	15 370,00	10	13 833,00	510,19	612,23
<b>Aritmetický priemer</b>	<b>8 740,77</b>	<b>10</b>	<b>7 866,70</b>	<b>290,14</b>	<b>348,17</b>

Kúpna cena náhradných dielcov po dobu platnosti zmluvy neprekročí cenu odporúčanú výrobcem alebo zástupcom výrobcu a bude rovnaká alebo nižšia.

  
 za predávajúceho  
**Ivan STRAŽAN**  
 konateľ Stražan, s.r.o.

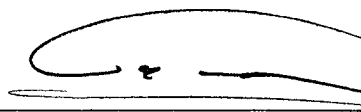
  
 za kupujúceho  
**Mgr. Ján LAZAR**  
 generálny riaditeľ sekcie ekonomiky MV SR

