

## RÁMCOVÁ DOHODA č. AOS – IX – 17/2022

uzatvorená podľa § 2 ods. 5 písm. g) a § 83 zákona č. 343/2015 Z. z., o verejnom obstarávaní a o zmene a doplnení niektorých zákonov, v znení neskorších predpisov (ďalej len ako „**zákon o verejnom obstarávaní**“) a v zmysle ustanovenia § 269 ods. 2 zákona č. 513/1991 Zb., Obchodného zákonníka, v znení neskorších predpisov (ďalej len ako „**Obchodný zákonník**“)

### Článok I. Zmluvné strany

**1.1 Budúci kupujúci :** **Akadémia ozbrojených síl generála Milana Rastislava Štefánika**  
Demänová 393, 031 01 Liptovský Mikuláš

**Zastúpený :** doc. Ing. Jozef PUTTERA, CSc.  
rektor

**IČO:** 37 910 337  
**IČ DPH:** SK2021872083  
**Bankové spojenie:** Štátna pokladnica  
**IBAN:** SK86 8180 0000 0070 0016 6299  
**SWIFT kód:** SPSRSKBA  
(ďalej len ako „budúci kupujúci“)

**1.2 Budúci predávajúci:** **ZEKON, akciová spoločnosť Michalovce**  
Štefana Tučeka 23, 071 01 Michalovce

**Konajúci prostredníctvom:** Ing. Michal Kandala – predseda predstavenstva  
Ing. Ján Polák, člen predstavenstva  
**IČO:** 31687814  
**IČ DPH:** SK2020498205  
**Bankové spojenie:** Československá obchodná banka a.s.  
**IBAN:** SK45 7500 0000 0001 1367 5573

Budúci predávajúci je zapísaný v: Obchodnom registri Okresného súdu Košice I, Oddiel: Sa, vložka číslo 456/V

(ďalej len „budúci predávajúci“)

(budúci kupujúci a budúci predávajúci ďalej spoločne tiež len ako „zmluvné strany“ a samostatne len ako „zmluvná strana“)

### Článok II. Predmet rámcovej dohody

**2.1** Predmetom tejto rámcovej dohody je určenie podmienok zadávania zákaziek počas platnosti a účinnosti tejto rámcovej dohody na kúpu a dodanie **poľných rovnošiat s digitalizovanou potlačou „les“** (ďalej len ako „**tovar**“).

**2.2** Zákazkou sa pre účely tejto rámcovej dohody rozumie čiastková kúpna zmluva (ďalej len ako „**kúpna zmluva**“) medzi budúcim predávajúcim a budúcim kupujúcim podľa § 409 a nasl. zákona č. 513/1991 Zb., Obchodného zákonníka, ktorej predmetom bude kúpa a dodanie tovaru podľa podmienok tejto rámcovej dohody.

**2.3** Jednotlivé druhy tovaru a ich podrobná špecifikácia pre potreby tejto rámcovej zmluvy je uvedená v Prílohe č.1 tejto rámcovej dohody - „Cenová a technická špecifikácia tovaru“ (ďalej len ako „Príloha č. 1“). Príloha č. 1 je neoddeliteľnou súčasťou tejto rámcovej dohody.

**2.4** Budúci kupujúci bude oprávnený zadávať zákazky na dodanie tovaru v akomkoľvek množstve v rámci finančných limitov uvedených v bode 3.1 tejto rámcovej dohody.

**2.5** Zmluvné strany prehlasujú a berú na vedomie, že budúcemu predávajúcemu v dôsledku uzatvorenia tejto rámcovej dohody nevzniká právny nárok na zadávanie zákaziek podľa tejto rámcovej dohody. Zadávanie zákaziek na dodanie konkrétneho množstva tovaru počas platnosti a účinnosti tejto rámcovej dohody bude závislé od výšky disponibilných finančných prostriedkov budúceho kupujúceho v jednotlivých kalendárnych rokoch platnosti a účinnosti tejto rámcovej dohody. Zadávanie zákaziek bude limitované výškou finančného limitu uvedeného v bode 3.1. tejto rámcovej dohody a aktuálnymi potrebami budúceho kupujúceho. Budúci predávajúci si je vedomý, že mu nevznikajú voči budúcemu kupujúcemu žiadne finančné nároky, vrátane náhrady škody, v dôsledku nezadania zákaziek na dodanie tovaru v akomkoľvek rozsahu predpokladaného množstva tovaru.

### **Článok III. Cena**

**3.1** Celkový finančný limit pre zákazky zadané počas platnosti a účinnosti tejto rámcovej dohody do výšky: **350 000,- EUR bez DPH** (Tristopäťdesiat tisíc EUR).

Tento finančný limit je maximálny a neprekročiteľný. Možnosť vykonať zmeny v tejto rámcovej dohode v súlade s § 18 zákona o verejnom obstarávaní týmto nie je dotknutá.

**3.2** Budúci kupujúci nemá zmluvnú povinnosť zadať zákazky na základe tejto rámcovej dohody vo výške celkového finančného limitu a nie je povinný vyššie uvedený finančný limit vyčerpať. V prípade vyčerpania celkového finančného limitu budúci kupujúci už nebude oprávnený zadávať zákazky na základe tejto rámcovej dohody.

**3.3** Jednotkové ceny tovarov bez dane z pridanej hodnoty sú uvedené v Prílohe č. 1 tejto rámcovej dohody. Dohodnuté jednotkové ceny predstavujú odplatu za splnenie všetkých zmluvných záväzkov budúceho predávajúceho a sú v nej zahrnuté všetky interné či externé náklady budúceho predávajúceho súvisiace s dodaním tovaru, vrátane nákladov na dopravu a balenie, nákladov na kodifikáciu, a nákladov, ktoré mu vzniknú v súvislosti s vykonaním štátneho overovania kvality a primeraný zisk.

**3.4** Každá zmena jednotkových cien bude možná len v súlade s § 18 zákona o verejnom obstarávaní po vzájomnej dohode zmluvných strán a musí byť vykonaná formou písomného dodatku k rámcovej dohode.

**3.5** Daň z pridanej hodnoty (ďalej len ako „DPH“) bude budúci predávajúci účtovať v aktuálnej sadzbe podľa právnych predpisov platných a účinných v deň vzniku daňovej povinnosti.

### **Článok IV. Spôsob zadania zákazky a podmienky kúpnej zmluvy**

#### **4.1 Spôsob zadania zákazky**

**4.1.1** Budúci predávajúci sa zaväzuje, že na základe riadne doručenej písomnej výzvy budúceho kupujúceho uzavrie s budúcim kupujúcim v lehote do 30 dní od doručenia uvedenej výzvy príslušnú kúpnu zmluvu. Výzvou na uzavretie kúpnej zmluvy sa na účely tejto rámcovej dohody rozumie písomný prejav vôle budúceho kupujúceho uzatvoriť s budúcim predávajúcim kúpnu zmluvu. Podstatnými náležitosťami tejto výzvy na uzavretie kúpnej zmluvy budú zoznam tovaru určený podľa druhu, množstva a veľkostného sortimentu, kúpna cena, miesto a lehota dodania tovaru. Súčasťou tejto výzvy môže byť aj návrh príslušnej kúpnej zmluvy.

**4.1.2** Budúci kupujúci výzvu na uzavretie kúpnej zmluvy podľa bodu 4.1.1 tohto článku rámcovej dohody doručí budúcemu predávajúcemu elektronicky e-mailom na adresu [sekretariat@zekonas.sk](mailto:sekretariat@zekonas.sk) a súčasne jej doručenie môže vykonať akýmkoľvek iným spôsobom (v originálnom vyhotovení v listinnej podobe poštovou zásielkou alebo osobne), čím sa zabezpečí, že sa budúci predávajúci môže oboznámiť s výzvou na uzavretie kúpnej zmluvy.

## **4.2 Predmet kúpnej zmluvy**

**4.2.1** Budúci predávajúci sa zaviazuje (a) dodať budúcemu kupujúcemu tovar určený čo do množstva a druhu v príslušnej výzve v zmysle bodu 4.1.1 tejto rámcovej zmluvy a (b) previesť na budúceho kupujúceho vlastnícke právo k tovaru a budúci kupujúci sa zaviazuje riadne dodaný tovar prevziať a zaplatiť za dodaný tovar dohodnutú kúpnu cenu v súlade s podmienkami tejto rámcovej dohody a kúpnej zmluvy. Budúci predávajúci sa tiež zaviazuje dodať návrh kodifikačných údajov v súlade s bodom 6.12 tejto rámcovej dohody, ako aj ďalšie doklady v zmysle bodu 6.13 tejto rámcovej dohody.

## **4.3 Kúpna cena a platobné podmienky**

**4.3.1** Kúpna cena tovaru bude stanovená dohodou zmluvných strán v zmysle zákona NR SR č. 18/1996 Z. z., o cenách, v znení neskorších predpisov. Výška kúpnej ceny tovaru bude vychádzať z jednotkových cien tovaru dohodnutých v tejto rámcovej dohode a množstva tovaru, ktorý bude predmetom príslušnej kúpnej zmluvy. Podrobná cenová špecifikácia s uvedením jednotkových cien tovarov bez DPH, základu dane (ak budúci predávajúci bude platcom DPH), sadzby dane (ak budúci predávajúci bude platcom DPH), výšky dane (ak budúci predávajúci bude platcom DPH) a celkovej ceny (resp. celkovej ceny s DPH ak budúci predávajúci bude platcom DPH) bude uvedená v Prílohe č. 1 ku kúpnej zmluve. Kúpna cena tovaru bude predstavovať odplatu za splnenie všetkých zmluvných záväzkov budúceho predávajúceho vyplývajúcich z uzavretej kúpnej zmluvy a budú v nej zahrnuté všetky interné či externé náklady budúceho predávajúceho spojené s plnením kúpnej zmluvy vrátane nákladov na dopravu a balenie, nákladov na kodifikáciu a nákladov, ktoré budúcemu predávajúcemu vzniknú v súvislosti s vykonaním štátneho overovania kvality, ako aj primeraný zisk.

**4.3.2** Zmluvné strany sa dohodli, že budúci predávajúci bude môcť dodať tovar, v súlade so znením príslušnej kúpnej zmluvy, i postupným čiastkovým plnením, a v tomto rozsahu aj vyhotoviť faktúru.

**4.3.3** Zmluvné strany sa dohodli, že budúci kupujúci zaplatí budúcemu predávajúcemu kúpnu cenu za úplnú dodávku tovaru alebo jej časť v rozsahu čiastkového plnenia podľa kúpnej zmluvy na základe riadne vystavenej a prijatej faktúry. Budúci predávajúci vyhotoví faktúru do 15 dní odo dňa dodania tovaru budúcemu kupujúcemu a odošle ju v dvoch rovnopisoch na adresu budúceho kupujúceho uvedenú v kúpnej zmluve. Povinnou prílohou jedného vyhotovenia rovnopisu faktúry bude rovnopis dodacieho listu a preberacieho zápisu, ktoré v súlade s kúpnu zmluvou budú preukazovať úplnú dodávku tovaru alebo jej časti. Faktúra bude musieť obsahovať okrem náležitostí podľa § 74 ods.1 zákona č. 222/2004 Z. z., o dani z pridanej hodnoty, v znení neskorších predpisov, aj číslo príslušnej kúpnej zmluvy, číslo príslušného dodacieho listu, číslo príslušného preberacieho zápisu a číslo tejto rámcovej dohody.

**4.3.4** Budúci kupujúci uhradí kúpnu cenu formou bezhotovostného platobného styku bez poskytnutia preddavku. Budúci kupujúci si splní svoj záväzok zaplatiť kúpnu cenu za úplnú dodávku tovaru alebo jej časť zaplatením kúpnej ceny bankovým prevodom v prospech účtu budúceho predávajúceho uvedeného v kúpnej zmluve. Lehota splatnosti faktúry bude 30 kalendárnych dní odo dňa jej doručenia budúcemu kupujúcemu. Povinnosť budúceho kupujúceho zaplatiť kúpnu cenu sa podľa dohody zmluvných strán bude považovať za splnenú v deň, v ktorý bude z účtu budúceho kupujúceho odpísaná príslušná suma v prospech účtu budúceho predávajúceho.

**4.3.5** Budúci kupujúci bude oprávnený namietať vecnú a formálnu správnosť a úplnosť faktúry, alebo jej povinných príloh, s uvedením zodpovedajúcich výhrad a vrátiť faktúru bez zaplatenia najneskôr do uplynutia lehoty jej splatnosti. Oprávneným vrátením faktúry prestane plynúť lehota jej splatnosti. Nová 30-dňová lehota splatnosti začne plynúť odo dňa doručenia novej opravenej faktúry budúcemu kupujúcemu.

**4.3.6** Identifikačné údaje o osobe oprávnenej konať za budúceho kupujúceho vo veciach fakturačných, vrátane kontaktných údajov s uvedením čísla telefónu a e-mailovej adresy, budú uvedené v kúpnej zmluve.

**4.3.7** Zmluvné strany sa v kúpnej zmluve môžu dohodnúť na ďalších platobných podmienkach, ktoré nebudú v rozpore s podmienkami tejto rámcovej dohody.

## **Článok V. Miesto dodania, spôsob dodania a dodacia lehota**

**5.1** Miesto dodania: Akadémia ozbrojených síl generála Milana Rastislava Štefánika, Demänová 393, 031 06 Liptovský Mikuláš

**5.2** Budúci predávajúci dodá tovar do miesta dodania na vlastné náklady a nebezpečenstvo tak, aby bola zabezpečená dostatočná ochrana tovaru pred jeho poškodením, stratou alebo znehodnotením až do momentu prevzatia tovaru budúcim kupujúcim v mieste dodania. Budúci predávajúci je povinný vyzvať budúceho kupujúceho na prevzatie tovaru v mieste jeho dodania minimálne 3 pracovné dni pred plánovaným termínom dodania tovaru. Dodanie tovaru bude možné výhradne v pracovné dni a v pracovnom čase budúceho kupujúceho. Doba pracovného času bude spresnená budúcim kupujúcim v kúpnej zmluve. Dodanie a prevzatie tovaru v mieste dodania bude potvrdené oprávnenými osobami zmluvných strán na dodacom liste a preberacom zápise. Dodací list a preberací zápis, ktoré vyhotoví budúci predávajúci, bude obsahovať minimálne nasledovné údaje: identifikačné údaje zmluvných strán, číslo kúpnej zmluvy, na základe ktorej bude tovar dodávaný, druh a množstvo dodávaného tovaru, jednotková cena tovaru, základ dane v eurách pri uplatnení príslušnej sadzby dane (ak budúci predávajúci bude platcom DPH), uplatnenú sadzbu DPH uvedenú v percentách (ak budúci predávajúci bude platcom DPH), výšku DPH spolu v eurách (ak budúci predávajúci bude platcom DPH), celkovú cenu tovaru v eurách, miesto dodania a prevzatia tovaru, meno a priezvisko osôb zmluvných strán potvrdzujúcich dodanie a prevzatie tovaru a dátum odovzdania a prevzatia tovaru a iné skutočnosti, na ktorých sa zmluvné strany môžu v kúpnej zmluve dohodnúť.

**5.3** Budúci kupujúci bude oprávnený odmietnuť dodávku tovaru v celom rozsahu, ak bude nekompletná (napr. z dôvodu chýbajúceho množstva podľa dodacieho listu).

**5.4** Budúci kupujúci bude povinný pri preberaní tovaru vykonať v mieste dodania prehliadku tovaru. Budúci kupujúci je oprávnený odmietnuť prevzatie toho tovaru, na ktorom zistí pri prehliadke zjavné vady, a túto skutočnosť zapíše do preberacieho zápisu.

**5.5** Identifikačné údaje o osobách oprávnených konať za budúceho kupujúceho vo veciach technických a prevzatia tovaru, vrátane kontaktných údajov s uvedením čísla telefónu a e-mailovej adresy budú uvedené v kúpnej zmluve.

**5.6** Lehota dodania tovaru je:

**5.6.1** 120 kalendárnych dní odo dňa nadobudnutia účinnosti kúpnej zmluvy v prípade, ak kúpna zmluva bude uzavretá v celkovej cene do 200.000,- € s DPH vrátane;

**5.6.2** 140 kalendárnych dní odo dňa nadobudnutia účinnosti kúpnej zmluvy v prípade, ak kúpna zmluva bude uzavretá v celkovej cene viac ako 200 000,- € s DPH.

**5.7** Zmluvné strany sa v kúpnej zmluve môžu dohodnúť na inej lehote dodania ako je uvedená v bode 5.6 tejto rámcovej dohody.

**5.8** Zmluvné strany sa v kúpnej zmluve môžu dohodnúť na ďalších dodacích podmienkach, ktoré nebudú v rozpore s podmienkami tejto rámcovej dohody.

## **Článok VI. Kvalita tovaru, záruka, zodpovednosť za vady**

**6.1** Budúci predávajúci bude povinný dodať tovar v množstve, druhu, akosti a vyhotovení podľa príslušnej kúpnej zmluvy a tejto rámcovej dohody, spôsobilý na použitie na obvyklý účel. Dodaný tovar bude musieť byť novo vyrobený, doposiaľ nepoužívaný a bude musieť spĺňať všetky technické, kvalitatívne a úžitkové parametre, vlastnosti a požiadavky uvedené v kúpnej zmluve a v tejto rámcovej dohode.

**6.2** Ak budúci predávajúci poruší povinnosti uvedené v bode 5.9.1 tohto článku rámcovej dohody a/alebo dodá iný tovar a/alebo poruší povinnosť ustanovenú v § 420 ods. 4 Obchodného zákonníka, bude mať dodávaný tovar faktické vady.

**6.3** Budúci predávajúci poskytne záruku za akosť dodaného tovaru v trvaní 24 mesiacov. Záručná doba začne plynúť odo dňa prevzatia tovaru budúcim kupujúcim. Záruka za akosť sa nebude vzťahovať na bežné opotrebenie tovaru spôsobené obvyklým používaním a na vady vzniknuté nesprávnym používaním, mechanickým poškodením alebo nesprávnou údržbou a ošetrovaním budúcim kupujúcim. Zmluvné strany vylučujú aplikáciu § 428 Obchodného zákonníka pre uplatnenie zodpovednosti za vady, na ktoré sa vzťahuje záruka za akosť. Zmluvné strany sa dohodli, že budúci kupujúci bude povinný oznámiť vady tovaru (ďalej len ako „reklamácia“), na ktoré sa vzťahuje záruka za akosť, najneskôr do uplynutia dohodnutej záručnej doby. Záručná doba nebude plynúť po dobu, po ktorú budúci kupujúci nebude môcť užívať tovar pre jeho vady, za ktoré zodpovedá budúci predávajúci. Plynutie záručnej doby sa preruší dňom doručenia reklamácie budúcemu predávajúcemu. Záručná doba začne plynúť znova dňom prevzatia opraveného, ak bude tovar opraviteľný alebo náhradného tovaru budúcim kupujúcim. V prípade, ak dôjde k výmene tovaru za nový, začne plynúť nová záručná doba dňom prevzatia nového tovaru.

**6.4** Zodpovednosť za vady, na ktoré sa nevzťahuje záruka za akosť (napr. chýbajúce množstvo tovaru v rozpore s dodacím listom, poškodený tovar) sa riadi príslušnými ustanoveniami Obchodného zákonníka. Budúci kupujúci bude oprávnený reklamovať vady do dvoch rokov od doby dodania tovaru.

**6.5** Nároky budúceho kupujúceho z väd tovaru sa budú spravovať režimom podľa § 436 až 441 Obchodného zákonníka.

**6.6** Voľbu nároku z väd tovaru uvedie budúci kupujúci v reklamácií alebo oznámi písomne (doručením poštou alebo e-mailom) bez zbytočného odkladu po odoslaní reklamácie. Ak budúci kupujúci zistí vady tovaru pri preberaní tovaru, bude oprávnený reklamovať vady tovaru v lehote dohodnutej v tejto rámcovej dohode a zároveň bude oprávnený nezaplatiť kúpnu cenu v rozsahu vadného plnenia, ktorým sa rozumie aj nedodanie dokladov. Budúci kupujúci zaplatí kúpnu cenu na základe novej faktúry doručenej po odstránení väd, ak budúci kupujúci nevyužije právo odstúpiť od kúpnej zmluvy.

**6.7** Povinné náležitosti reklamácie:

- číslo kúpnej zmluvy,
- identifikáciu tovaru,
- popis vady,
- číslo dodacieho listu,
- počet vadných alebo chýbajúcich párov, ak ide o takéto vadné plnenie,
- spôsob odstránenia väd.

**6.8** Ak bude reklamácia neúplná, budúci predávajúci písomne vyzve budúceho kupujúceho na jej doplnenie, pričom lehota na doplnenie náležitostí nesmie byť kratšia ako 5 pracovných dní od okamihu doručenia výzvy budúcemu kupujúcemu. Budúci predávajúci bude povinný vybaviť riadne uplatnenú reklamáciu (vrátane odstránenia väd) v čo najkratšom možnom čase, najneskôr do 30 dní odo dňa doručenia reklamácie.

**6.9** Náklady na odstránenie väd tovaru, ako aj preukázateľné náklady budúceho kupujúceho súvisiace s uplatnením nárokov z väd tovaru, bude znášať budúci predávajúci.

**6.10** Identifikačné údaje o osobe oprávnenej konať za budúceho kupujúceho vo veciach reklamácií, vrátane kontaktných údajov s uvedením čísla telefónu a e-mailovej adresy, budú uvedené v kúpnej zmluve.

**6.11** Zmluvné strany sa v kúpnej zmluve môžu dohodnúť na ďalších podmienkach vzťahujúcich sa na kvalitu a záruku, ktoré nebudú v rozpore s podmienkami tejto rámcovej dohody.

## 6.12 Kodifikácia

**6.12.1** Budúci predávajúci sa zaväzuje, že dodá návrh kodifikačných údajov na tovar uvedený v prílohách kúpnej zmluvy v súlade so STANAG 4177, podľa § 13, zákona č. 11/2004 Z. z., o obrannej štandardizácii, kodifikácii a štátnom overovaní kvality výrobkov a služieb na účely obrany, v znení neskorších predpisov (ďalej len ako „zákon č. 11/2004 Z. z.“) a vyhlášky Ministerstva obrany Slovenskej republiky č. 476/2011 Z. z., ktorou sa ustanovujú podrobnosti o metodike spracúvania návrhu kodifikačných údajov, o programovom vybavení na spracúvanie návrhov kodifikačných údajov, o návrhu kodifikačných údajov a o povinnostiach dodávateľa produktu, v znení neskorších predpisov na vlastné náklady podľa príslušných právnych a technických noriem, najneskôr do termínu dodania tovaru podľa príslušnej kúpnej zmluvy.

**6.12.2** Budúci predávajúci spracuje návrh kodifikačných údajov v súlade s Metodickým pokynom na spracovanie návrhu kodifikačných údajov o produkte v aplikácii MCC WEB uvedeným na webovom sídle [www.uosksok.sk](http://www.uosksok.sk) v časti Odbor kodifikácie.

**6.12.3** Budúci predávajúci môže o spracovanie návrhu kodifikačných údajov požiadať agentúru pre kodifikáciu podľa § 11 zákona č. 11/2004 Z. z. Zoznam agentúr pre kodifikáciu je uvedený na webovom sídle [www.uosksok.sk](http://www.uosksok.sk) v časti Odbor kodifikácie.

**6.12.4** Dodanie návrhu kodifikačných údajov bude splnené potvrdením dodacieho listu Úradom pre obrannú štandardizáciu, kodifikáciu a štátne overovanie kvality, P. O. BOX 61, Martina Rázusa 7, 91101 Trenčín, Slovenská republika (ďalej len ako „úrad“). Budúci predávajúci po potvrdení dodacieho listu oznámi túto skutočnosť budúcemu kupujúcemu na adresu uvedenú v kúpnej zmluve.

**6.12.5** Identifikačné údaje o osobách oprávnených konať za budúceho kupujúceho vo veciach kodifikácie, vrátane kontaktných údajov s uvedením čísla telefónu a e-mailovej adresy budú uvedené v kúpnej zmluve.

## 6.13 Štátne overovanie kvality

**6.13.1** Budúci predávajúci sa zaväzuje pri realizácii tejto rámcovej dohody a kúpnej zmluvy plniť požiadavky slovenského obranného štandardu SOŠ AQAP 2110:2017, požiadavky NATO na overovanie kvality pri návrhu, vývoji a výrobe.

**6.13.2** Zmluvné strany sa dohodli, že budúci kupujúci požiada o vykonanie štátneho overovania kvality úrad v súlade so zákonom č. 11/2004 Z. z.

**6.13.3** Zmluvné strany sa dohodli, že pri plnení tejto rámcovej dohody a kúpnej zmluvy sa v prípade rozhodnutia úradu o vykonaní štátneho overovania kvality a za podmienok stanovených v tejto rámcovej dohode a kúpnej zmluve uplatní štátne overovanie kvality v súlade so zákonom č. 11/2004 Z. z. a budúci predávajúci umožní štátne overovanie kvality vykonať.

**6.13.4** Zmluvné strany sa dohodli, že v súlade so zákonom č. 11/2004 Z. z., úrad stanoví rozsah, postup a podmienky na vykonanie štátneho overovania kvality.

**6.13.5** Ak úrad rozhodne o vykonaní štátneho overovania kvality a úrad neukončí štátne overovanie kvality v súlade s § 15 ods. 12 zákona č. 11/2004 Z. z., budúci predávajúci nemôže odovzdať tovar bez osvedčenia o kvalite a úplnosti produktu vydaného podľa § 16 ods. 2 zákona č. 11/2004 Z. z.

**6.13.6** V prípade, že budúci predávajúci zmarí vykonanie štátneho overovania kvality nesplnením svojich záväzkov uvedených v tejto rámcovej dohode a kúpnej zmluve, má budúci kupujúci právo odstúpiť od rámcovej dohody a/alebo kúpnej zmluvy a má právo na náhradu všetkých škôd vzniknutých v súvislosti s týmto odstúpením.

**6.13.7** Budúci predávajúci umožní poverenému zástupcovi pre štátne overovanie kvality prístup ku kompletnej dokumentácii, ktorá súvisí s dodaním tovaru v súlade s príslušnými právnymi predpismi na ochranu utajovaných skutočností. Platnú dokumentáciu v riadenom režime na vyžiadanie úradu, dodá na adresu úradu, Odbor štátneho overovania kvality.

**6.13.8** Budúci predávajúci sa zaväzuje predložiť zástupcovi úradu zoznam subdodávok a ich dodávateľov. Poverený zástupca úradu určí subdodávky, na ktoré sa bude požadovať vykonanie štátneho overovania kvality a spresní požiadavky na zabezpečenie jeho realizácie. Budúci predávajúci sa zaväzuje uplatniť požiadavky na štátne overovanie kvality do zmlúv s dodávateľmi subdodávok.

**6.13.9** Budúci predávajúci umožní a zabezpečí poverenému zástupcovi pre štátne overovanie kvality prístup do všetkých priestorov budúceho predávajúceho a subdodávateľov v ktorých sa bude realizovať akákoľvek časť zmluvne dohodnutých prác súvisiacich s tovarom.

**6.13.10** Budúci predávajúci sa zaväzuje na účely štátneho overovania kvality bezodplatne poskytnúť vzorky na účely verifikácie produktu s požiadavkami rámcovej dohody, kúpnej zmluvy, maximálne však do výšky 0,2% z celkovej ceny za tovar bez DPH.

**6.13.11** Budúci predávajúci umožní poverenému zástupcovi pre štátne overovanie kvality účasť na riešení reklamácií, ak budú voči nemu uplatnené. O uplatnení reklamácie bude budúci predávajúci okamžite informovať povereného zástupcu úradu.

**6.13.12** Osvedčenie o kvalite a úplnosti produktu vydané podľa § 16 ods. 2 zákona č. 11/2004 Z. z., nezbavuje budúceho predávajúceho zodpovednosti za nezhodný produkt ani za škody spôsobené nezhodným produktom.

## **Článok VII. Sankcie**

**7.1** V prípade porušenia povinnosti budúceho predávajúceho dodať tovar riadne a/alebo včas podľa tejto rámcovej zmluvy a/alebo príslušnej kúpnej zmluvy bude budúci kupujúci oprávnený požadovať od budúceho predávajúceho zaplataenie zmluvnej pokuty vo výške 0,05 % z ceny riadne alebo včas nedodaného tovaru, a to za každý začatý deň omeškania.

**7.2** V prípade porušenia povinnosti budúceho predávajúceho vybaviť reklamáciu v dohodnutej dobe bude budúci kupujúci oprávnený požadovať od budúceho predávajúceho zaplataenie zmluvnej pokuty vo výške 0,03 % z ceny vadného plnenia, minimálne však 10,- €, a to za každý začatý deň omeškania.

**7.3** V prípade, že budúci predávajúci nedodá návrh kodifikačných údajov podľa bodu 6.12.1 tejto rámcovej dohody, bude budúci kupujúci oprávnený požadovať od budúceho predávajúceho zaplataenie zmluvnej pokuty vo výške 0,03 % z ceny tovaru, ktorého sa kodifikácia týka, najmenej však vo výške 10,- €, a to za každý začatý deň omeškania.

**7.4** V prípade omeškania budúceho kupujúceho s úhradou faktúry budúceho predávajúceho je budúci predávajúci oprávnený od budúceho kupujúceho požadovať úrok z omeškania podľa § 369 ods. 2 Obchodného zákonníka.

**7.5** Zmluvné strany sa dohodli, že v prípade, ak budúci predávajúci bezdôvodne neuzavrie s budúcim kupujúcim kúpnu zmluvu v lehote uvedenej v tejto rámcovej dohode, alebo odmietne uzavrieť kúpnu zmluvu a budúci kupujúci v dôsledku toho odstúpi od tejto rámcovej dohody, budúci kupujúci bude oprávnený požadovať od budúceho predávajúceho jednorazovú zmluvnú pokutu vo výške 5.000,- €. Touto dohodou o zmluvnej pokute nie je dotknutý nárok budúceho kupujúceho na náhradu škody.

**7.6** Dohodnuté sankcie uhradí povinná zmluvná strana strane oprávnenej nezávisle na tom, či a v akej výške vznikne druhej zmluvnej strane škoda. Zmluvná pokuta sa nezapočítava na náhradu škody.

**7.7** Dohodnuté sankcie zaplatí povinná strana strane oprávnenej do 30 dní odo dňa doručenia ich písomného uplatnenia. Základom pre výpočet sankcií sú ceny s DPH (ak budúci predávajúci bude platcom DPH).

## **Článok VIII. Predčasné ukončenie kúpnej zmluvy**

**8.1** Každá kúpna zmluva bude môcť predčasne zaniknúť na základe dohody zmluvných strán alebo odstúpením od zmluvy jednou zo zmluvných strán.

**8.2** Od kúpnej zmluvy bude môcť ktorákoľvek strana odstúpiť v súlade s ustanoveniami Obchodného zákonníka. Budúci kupujúci bude môcť od kúpnej zmluvy odstúpiť aj v súlade s § 19 zákona o verejnom obstarávaní a § 15 zákona č. 315/2016 Z. z., o registri partnerov verejného sektora a o zmene a doplnení niektorých zákonov, v znení neskorších predpisov (ďalej len ako „**zákon o registri partnerov verejného sektora**“).

**8.3** Zmluvné strany sa dohodli, že za podstatné porušenie kúpnej zmluvy v zmysle § 345 ods. 2 Obchodného zákonníka budú považovať:

- na strane budúceho predávajúceho:

- a) nedodržanie záväzku dodať tovar riadne a/alebo včas podľa kúpnej zmluvy,
- b) zmarenie vykonania štátneho overovania kvality nesplnením svojich záväzkov uvedených v bode 6.13. tejto rámcovej dohody,
- c) neodstránenie väd tovaru budúcim predávajúcim v lehote dohodnutej na vybavenie reklamácie,
- d) opakovaná reklamácia väd tovaru podľa kúpnej zmluvy,

- na strane budúceho kupujúceho:

- a) omeškanie budúceho kupujúceho s úhradou faktúry o viac ako 30 dní.

**8.4** Odstúpenie musí byť druhej zmluvnej strane oznámené písomne, inak bude neplatné. V oznámení musí byť uvedený dôvod, pre ktorý zmluvná strana od kúpnej zmluvy odstupuje. Odstúpenie od kúpnej zmluvy bude účinné dňom, kedy bude písomné oznámenie o odstúpení od kúpnej zmluvy doručené druhej zmluvnej strane.

## **Článok IX. Nadobudnutie vlastníckeho práva a nebezpečenstvo škody**

**9.1** Budúci predávajúci bude znášať nebezpečenstvo škody na tovare a zostane vlastníkom tovaru až do momentu jeho prevzatia budúcim kupujúcim v mieste dodania, a to na základe dodacieho listu a preberacieho zápisu potvrdených podpismi zmluvných strán v súlade s bodom 5.2 tejto rámcovej dohody. Prevzatím tovaru budúcim kupujúcim v mieste dodania prejde vlastnícke právo k tovaru a nebezpečenstvo škody na tovare na budúceho kupujúceho.

## **Článok X. Predčasné ukončenie rámcovej dohody**

**6.1** Pred uplynutím dohodnutej doby, na ktorú je táto rámcová dohoda uzatvorená, je možné túto rámcovú dohodu predčasne ukončiť výlučne písomnou formou, a to dohodou zmluvných strán, odstúpením jednej zo zmluvných strán od rámcovej dohody alebo výpoveďou budúceho kupujúceho, a to aj bez uvedenia dôvodu, s dvojmesačnou výpovednou lehotou (a to aj každého budúceho kupujúceho samostatne vo svojej časti). Výpovedná lehota začne plynúť prvým dňom mesiaca bezprostredne nasledujúceho po mesiaci, v ktorom bola doručená výpoveď druhej zmluvnej strane.

**6.2** Zmluvné strany môžu od tejto rámcovej dohody odstúpiť v súlade s ustanoveniami Obchodného zákonníka a budúci kupujúci aj podľa § 19 zákona o verejnom obstarávaní a § 15 zákona o registri partnerov verejného sektora.



**6.3** Zmluvné strany sa dohodli, že za podstatné porušenie tejto rámcovej dohody v zmysle § 345 ods.2 budú považovať:

- na strane budúceho predávajúceho:

- a) nedodržanie záväzku dodať tovar riadne a/alebo včas podľa kúpnej zmluvy,
- b) zmarenie vykonania štátneho overovania kvality nesplnením svojich záväzkov uvedených v bode 6.13. tejto rámcovej dohody,
- c) neodstránenie väd tovaru budúcim predávajúcim v lehote dohodnutej na vybavenie reklamácie,
- d) nedodržanie záväzku uzavrieť s budúcim predávajúcim kúpnu zmluvu v lehote uvedenej v rámcovej dohode,
- e) opakovaná reklamácia väd tovaru podľa kúpnej zmluvy,

- na strane budúceho kupujúceho:

- a) omeškanie budúceho kupujúceho s úhradou faktúry o viac ako 30 dní.

**6.4** Odstúpenie musí byť druhej strane oznámené písomne, inak je neplatné a musí v ňom byť uvedený dôvod, pre ktorý zmluvná strana od rámcovej dohody odstupuje. Odstúpenie od rámcovej dohody je účinné dňom, kedy bolo písomné oznámenie o odstúpení od rámcovej dohody doručené druhej zmluvnej strane.

## **Článok XI. Subdodávateľa**

**11.1** Budúci predávajúci nemá v úmysle zadať podiel zákazky subdodávateľom, resp. v čase uzavretia tejto rámcovej dohody mu subdodávateľa nie sú známi.

**11.2** Pre účely tejto rámcovej dohody sa subdodávateľom rozumie taký hospodársky subjekt, ktorý uzavrel alebo uzavrie s budúcim predávajúcim písomnú odplatnú zmluvu na plnenie určitej časti zákazky, tj. za subdodávateľa je považovaný ten, kto sa priamo bude podieľať na plnení rámcovej dohody a kúpnej zmluvy, tj. hospodársky subjekt bude plniť časť záväzku budúceho predávajúceho, a to na základe zmluvy s budúcim predávajúcim.

**11.3** V prípade, ak sa budúci predávajúci počas platnosti a účinnosti tejto rámcovej dohody rozhodne zadať časť zákazky subdodávateľom, bude povinný túto skutočnosť bezodkladne písomne oznámiť kupujúcemu, a to najneskôr 10 pracovných dní pred dňom, kedy má subdodávateľ začať realizovať časť plnenia podľa tejto rámcovej dohody, resp. kúpnej zmluvy. Písomné oznámenie bude obsahovať nasledovné údaje:

- podiel zákazky, ktorý má v úmysle zadať navrhovanému subdodávateľovi,
- predmet subdodávky,
- informácie o navrhovanom subdodávateľovi v rozsahu obchodné meno alebo názov, sídlo, miesto podnikania a IČO subdodávateľa,
- údaje o osobe oprávnenej konať za subdodávateľa v rozsahu meno a priezvisko, adresa pobytu a dátum narodenia,
- informáciu o skutočnosti, že navrhovaný subdodávateľ spĺňa, alebo najneskôr v čase plnenia rámcovej dohody bude spĺňať podmienky účasti týkajúce sa osobného postavenia podľa § 32 ods.1 zákona o verejnom obstarávaní a neexistujú u neho dôvody na vylúčenie podľa § 40 ods. 6 písm. a) až h) a ods. 7 zákona o verejnom obstarávaní. Budúci predávajúci bude povinný splnenie týchto podmienok podľa zákona o verejnom obstarávaní preukázať jedným zo spôsobov uvedených v bode 11.4 tohto článku rámcovej dohody. Ak navrhovaný subdodávateľ v stanovenej lehote nebude spĺňať tieto podmienky, kupujúci nebude akceptovať tohto subdodávateľa,
- informáciu o skutočnosti, že navrhovaný subdodávateľ spĺňa alebo bude najneskôr v čase plnenia spĺňať podmienku zápisu do registra partnerov verejného sektora podľa zákona o registri partnerov verejného sektora a to v tom prípade, ak navrhovaný subdodávateľ má povinnosť zapisovať sa do registra partnerov verejného sektora podľa zákona o registri partnerov verejného sektora. Kupujúci si splnenie podmienky podľa tohto zákona u navrhovaného subdodávateľa overí v Registri partnerov

verejného sektora. Ak navrhovaný subdodávateľ v stanovenej lehote nebude spĺňať túto podmienku, kupujúci nebude akceptovať tohto subdodávateľa.

**11.4** Budúci predávajúci bude povinný splnenie podmienok u navrhovaného subdodávateľa uvedených v bode 11.3 tohto článku rámcovej dohody preukázať kupujúcemu jedným z nasledovných spôsobov:

- predložením dokladov podľa § 32 ods. 2 zákona o verejnom obstarávaní,
- podľa § 32 ods. 4 a 5 zákona o verejnom obstarávaní, ak subdodávateľ má sídlo, miesto podnikania alebo obvyklý pobyt mimo územia Slovenskej republiky a to v aktuálnom prípade, ak to bude u navrhovaného subdodávateľa uplatniteľné,
- zápisom do zoznamu hospodárskych subjektov podľa § 152 ods. 1 zákona o verejnom obstarávaní,
- podľa § 152 ods. 3 zákona o verejnom obstarávaní zápisom alebo potvrdením o zápise vydané príslušným orgánom iného členského štátu EÚ, ktoré je rovnocenné zápisu do zoznamu hospodárskych subjektov podľa § 152 ods. 1 zákona o verejnom obstarávaní.

**11.5** Zmluvné strany sa dohodli, že do rámcovej dohody budú formou dodatku doplnené údaje o všetkých nových subdodávateľoch, ktorých kupujúci akceptoval, v rozsahu obchodné meno alebo názov, sídlo, miesto podnikania a IČO subdodávateľa, údaje o osobe oprávnenej konať za subdodávateľa v rozsahu meno a priezvisko, adresa pobytu a dátum narodenia.

**11.6** Budúci predávajúci je povinný bezodkladne oznámiť kupujúcemu akúkoľvek zmenu údajov u subdodávateľov doplnených do rámcovej dohody v súlade s bodom 11.5 tejto rámcovej dohody, a to najneskôr 10 pracovných dní pred dňom, v ktorom má zmena u subdodávateľa nastať.

**11.7** Budúci predávajúci zodpovedá za plnenie tejto rámcovej dohody tak, ako keby plnenie realizované na základe tejto rámcovej dohody realizoval sám. Budúci predávajúci zodpovedá za odbornú starostlivosť pri výbere subdodávateľa ako aj za výsledok činnosti/plnenia vykonanej/vykonaného na základe zmluvy o subdodávke.

## **Článok XII. Doručovanie**

**12.1** Doručením sa rozumie prijatie zásielky zmluvnou stranou, ktorej bola adresovaná. Za deň doručenia písomnosti prostredníctvom pošty zasielanej ako doporučená zásielka sa považuje deň, (i) v ktorý sa dostala do dispozičnej sféry adresáta (t. j. kedy zamestnanec pošty na odbernom lístku vyznačil dátum uloženia zásielky, alebo adresát odmietol zásielku prevziať) alebo (ii) v ktorý bola na nej zamestnancom pošty vyznačená poznámka, „adresát sa odsťahoval“, „adresát je neznámy“ alebo iná poznámka, ktorá znamená nedoručiteľnosť zásielky.

**12.2** Písomnosti doručované e-mailom sa považujú za doručené v deň ich úspešného odoslania na príslušnú e-mailovú adresu, aj keď si ich druhá zmluvná strana neprečítala. Zmluvné strany sú povinné za účelom elektronického doručovania písomností, ako aj ďalšej elektronickej komunikácie, nastaviť v kontaktných e-mailových adresách automatické generovanie potvrdenia o doručení správy. Uvedené potvrdenie nemá vplyv na dohodnutý okamih doručenia.

**12.3** Zmluvné strany sú povinné navzájom si písomne oznámiť zmenu adresy na doručovanie a zmenu elektronickej adresy (e-mail) najneskôr v deň ich zmeny. Ak zmluvná strana v stanovenej lehote druhú stranu o zmene neinformuje, považuje sa doručenie písomností za riadne vykonané na poslednú známu adresu.

## **Článok XIII. Záverečné ustanovenia**

**13.1** Táto rámcová dohoda sa uzatvára na dobu určitú, a to na 24 mesiacov odo dňa nadobudnutia jej platnosti. Pred uplynutím dohodnutej doby platnosť a účinnosť rámcovej dohody môže skončiť aj vyčerpaním finančného limitu vedeného v bode 3.1 tejto rámcovej dohody. Všetky práva a nároky zmluvných strán, z ktorých povahy to vyplýva, zostávajú zachované aj po skončení účinnosti tejto rámcovej dohody.

**13.2** Táto rámcová dohoda nadobúda platnosť dňom jej podpísania oprávnenými zástupcami oboch zmluvných strán a účinnosť dňom nasledujúcim po dni jej zverejnenia v súlade s ustanovením § 47a zákona č. 40/1964 Zb., Občianskeho zákonníka, v znení neskorších predpisov (ďalej len ako „**Občiansky zákonník**“).

**13.3** Táto rámcová dohoda sa povinne zverejňuje v súlade so zákonom č. 211/2000 Z. z., o slobodnom prístupe k informáciám a o zmene a doplnení niektorých zákonov (zákon o slobode informácií), v znení neskorších predpisov.

**13.4** Zmeny v tejto rámcovej dohode je možné vykonať len v súlade s § 18 zákona o verejnom obstarávaní. Jednotlivé ustanovenia tejto rámcovej dohody môžu byť menené, doplňované a rušené iba po predchádzajúcej dohode zmluvných strán, formou písomných, očíslovaných dodatkov k tejto rámcovej dohode, podpísaných oprávnenými zástupcami oboch zmluvných strán. Všetky zmeny tejto rámcovej dohody uvedené v dodatkoch budú tvoriť jej neoddeliteľnú súčasť.

**13.5** Zmluvné strany sa dohodli, že zmeny kontaktných údajov ako sú sídlo, IBAN zmluvných strán, názov/obchodné meno zmluvných strán alebo ich organizačných zložiek a zmena oprávnených osôb zmluvných strán, nie sú zmenami podliehajúcimi súhlasu zmluvných strán. Zmluvná strana zmenu týchto kontaktných údajov bezodkladne oznámi druhej zmluvnej strane jednostranným písomným oznámením, podpísaným oprávneným zástupcom, a to na kontaktné adresy uvedené v článku I. tejto rámcovej dohody.

**13.6** Právne vzťahy založené touto rámcovou dohodou sa riadia právnym poriadkom Slovenskej republiky. Právne vzťahy touto rámcovou dohodou zvlášť neupravené sa riadia príslušnými ustanoveniami zákona o verejnom obstarávaní, Obchodného zákonníka a súvisiacimi všeobecne záväznými právnymi predpismi Slovenskej republiky. Toto ustanovenie sa v rovnakom rozsahu vzťahuje aj na všetky kúpne zmluvy uzavreté na základe tejto rámcovej dohody.

**13.7** Táto rámcová dohoda je vyhotovená v štyroch rovnopisoch s platnosťou originálu, z ktorých jeden rovnopis dostane budúci predávajúci, tri rovnopisy dostane kupujúci.

**13.8** Zmluvné strany zhodne vyhlasujú, že táto rámcová dohoda bola uzatvorená slobodne a vážne po vzájomnej dohode. Zmluvné strany vyhlasujú, že ich spôsobilosť a voľnosť uzatvoriť túto rámcovú dohodu, ako aj spôsobilosť k súvisiacim právnym úkonom nie je žiadnym spôsobom obmedzená alebo vylúčená a zároveň vyhlasujú, že si túto rámcovú dohodu pred jej podpisom riadne a dôsledne prečítali, jej obsah je pre nich dostatočne určitý a zrozumiteľný a na znak bezvýhradného súhlasu a vôle plniť záväzky z nej vyplývajúce ju vlastnoručne podpisujú.

**13.9** Neoddeliteľnou súčasťou tejto rámcovej dohody sú prílohy:

Príloha č.1: Cenová a technická špecifikácia tovaru o počte listov 17

V Michalovciach, dňa :

**Za budúceho predávajúceho:**

V Liptovskom Mikuláši, dňa :

**Za budúceho kupujúceho :**

.....  
Ing. Michal **KANDALA**, predseda predstavenstva  
Ing. Ján **POLÁK**, člen predstavenstva

.....  
doc. Ing. Jozef **PUTTERA**, CSc.  
rektor



**Cenová a technická špecifikácia tovaru****A. Cenová špecifikácia tovaru:**

<b>P.č.</b>	<b>Názov tovaru</b>	<b>Jednotka množstva</b>	<b>Jednotková cena bez DPH v EUR</b>
1.	Blúza poľná 2007 digitalizovaná potlač „les“ tkanina č. 3	ks	82,50
2.	Čiapka poľná 2007 digitalizovaná potlač „les“ tkanina č. 3	ks	11,50
3.	Nohavice poľné 2007 digitalizovaná potlač „les“ tkanina č. 3	ks	70,75
4.	Povlak na prilbu - digitalizovaná potlač „les“ tkanina č. 3	ks	7
5.	Hodnostné označenie digitalizovaná potlač „les“	ks	2
6.	Poľná štátna vlajka SR na blúzu poľnú 2007 digitalizovaná potlač „les“ - zelená	ks	2,50
7.	Štátna vlajka SR a blúzu poľnú 2007 digitalizovaná potlač „les“ – farebná	ks	2,50

## B. Technická špecifikácia tovaru

Nákup a komplexná dodávka poľných rovnošiat s digitalizovanou potlačou LES podľa nasledujúceho výkazu jednotlivých položiek sortimentu predmetu rámcovej dohody a podľa požiadaviek na tovary predmetu zákazky – 2. *Technická špecifikácia tovaru*. Súčasťou predmetu rámcovej dohody je komplexné zabezpečenie služieb spojených s dodávkou tovaru, vrátane dopravy do miest plnenia a balenia. Náklady na dopravu, balenie a ostatné náklady spojené s dodávkou tovaru musia byť súčasťou kúpnej ceny.

P.č.	Názov jednotlivých tovarov predmetu zákazky
1.	Blúza poľná 2007 digitalizovaná potlač „les“ tkanina č. 3 - (47% ba, 52% PES, 1% elastan - pružné vlákno)
2.	Čiapka poľná 2007 digitalizovaná potlač „les“ tkanina č. 3 - (47% ba, 52% PES, 1% elastan - pružné vlákno)
3.	Hodnostné označenia na blúzu poľnú 2007 digitalizovaná potlač „les“
4.	Nohavice poľné 2007 digitalizovaná potlač „les“ tkanina č. 3 - (47% ba, 52% PES, 1% elastan – pružné vlákno)
5.	Poľná štátna vlajka SR na blúzu poľnú 2007 digitalizovaná potlač „les“ - zelená
6.	Povlak na prilbu - digitalizovaná potlač „les“ tkanina č. 3 - (47% ba, 52% PES, 1% elastan – pružné vlákno)
7.	Štátna vlajka SR na blúzu poľnú 2007 digitalizovaná potlač „les“ – farebná (biela, modrá a červená)

## Opis jednotlivých tovarov

### 1. Poľné rovnošaty

#### Čiapka poľná 2007 digitalizovaná potlač „les“

##### Vyhotovenie čiapky

Dienko je oválneho tvaru a je spracované do bočného (obvodového) dielu. Obvodový dielik je zošíty a rozštepovaný z dvoch strán v zadnej časti.

Na čiapke je prišitá léga, ktorá je v hornej časti začistená jednofarebnou – zelenou lemou. V prednej časti (čelovej) je našitý tvarovaný dielik, na ktorom je vyšitý štátny znak. Horný okraj dielika je lemovaný zelenou lemou.

Štítok sa skladá z troch vrstiev, 2 x základný materiál a vložený pevný umelohmotný štítok, vyšitý v prednej časti čiapky.

Na ľavej a pravej strane čiapky nad légou sú 2 vetracie otvory.

Po celom obvode čiapky je naštepovaný okolo šikmo strihaný. Čiapka je ukončená širokou krajovkou, ktorá je na piatich miestach pripevnená k bočnému dielu prešíťm

##### Kvalitatívne požiadavky

Začiatok a koniec strojového šitia musí byť zaistený spätným zapošíťm najmenej 1 cm. Počet stehov na 1 cm strojového šitia je 3,5 – 4 stehy.

Technické požiadavky

Na výrobu poľných čiapok 2007 sa používa uvedený materiál:

Použitý materiál	Zloženie
1- Vrchný materiál tkanina č.3	47% ba, 52% PES, 1% elastan - pružné vlákno
2- Štítok	plast
3- Nite	100% polyester
4- Etiketa	nylon
5- Bavlnená stuha	83% bavlna, 17% polyamid
6- Lemovka	65% bavlna, 35% polyester

## Technický náčrt čiapky poľná 2007 digitalizovaná potlač „les“

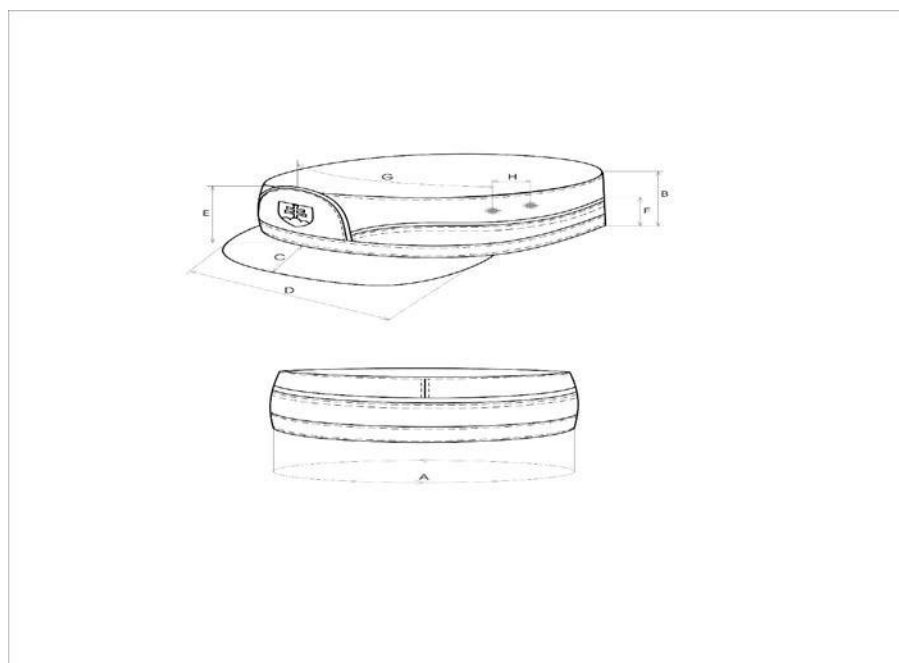

Tabuľka kontrolných rozmerov čiapky poľná 2007 digitalizovaná potlač „les“

Veľkosť		50	51	52	53	54	55	56	57	58	59	60	61	62	63
Obvod hlavy	A	50	51	52	53	54	55	56	57	58	59	60	61	62	63
Výška čiapky	B	7													
Štítok	Výška	6													
	Šírka	16,5													
Výška dielika	E	7,5													
Výška légy	F	5													
Vetracie otvory	Vzdial.od stredu	13													
	Vzdial.medzi dierkami	2,5													

## **Povlak na prilbu digitalizovaná potlač „les“**

**Vyhotovenie povlaku** Povlak sa skladá z troch dielov, dva bočné diely sú elipsovitého polkruhovitého tvaru a jeden stredový diel je obdĺžnikovitého tvaru, prechádzajúci z čelnej časti do zátylku. Záložka povlaku je predšitá prúžkom zo základného materiálu, v ktorom je vložená 0,7 cm guma.

Na povlaku sú zhotovené dierky (dierky sú vyšité na bielizňovom dierkovacom stroji, veľkosť dierky cca 2,5 cm), rovnomerne po celom povrchu povlaku (bočné diely 7 x 2 dierky, stredový diel 12 dierok).

Vzdialenosti medzi dierkami je určená šablónou.

Povlak na prilbu je vyhotovený v jednej veľkosti.

### **Kvalitatívne požiadavky**

Diely povlaku sú zošité 5-nitným overlovým strojom, prehnuté a preštiepané 1-ihlovým strojom.

Dierky sú vyšité na bielizňovom dierkovacom stroji.

Začiatok a koniec strojového šitia musí byť zaistený spätným zapožitím najmenej 1 cm. Počet stehov na 1 cm strojového šitia je 3,5 – 4 stehy.

### **Technické požiadavky**

Na výrobu povlaku na prilbu sa používa uvedený materiál:

<b>Použitý materiál</b>	<b>Zloženie</b>
1- Vrchný materiál tkanina č. 3	47% ba, 52% PES, 1% elastan - pružné vlákno
<b>Použitý materiál</b>	<b>Zloženie</b>
2- Nite	100% polyester
3- Guma	84% polyester, 16% latex
4- Etiketa	nylon



**Technický nákres Pvlak na prilbu digitalizovaná potlač „les“**

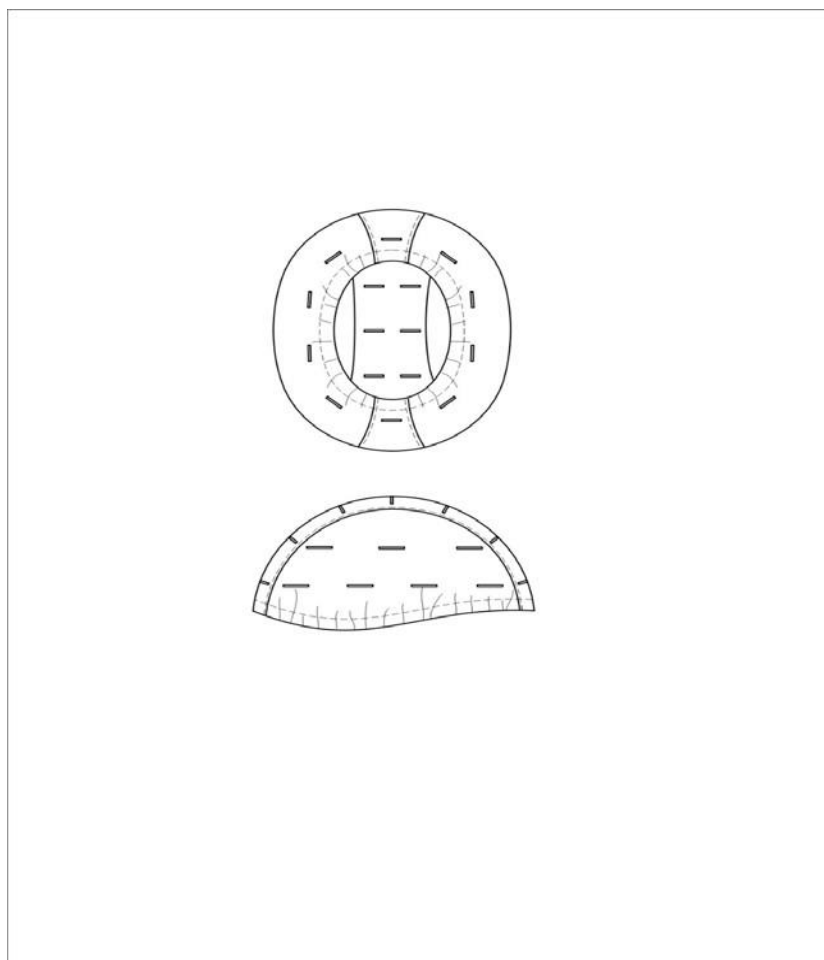

# Blúza poľná 2007 digitalizovaná potlač „les“

## Vyhotovenie

### blúzy

#### Predné diely:

- na obidvoch polpredkoch sú našité dve prsné nakladané vrecká, ktoré majú zošíkmený horný okraj. Nad vreckami sú zošíkmené príklopky, našité rovnobežne s horným okrajom vreciek, skrytým zapínaním na gombíky s rozmermi 6 cm x 14,5 cm pre veľkosť 38 – 44 a 6 cm x 15,5 cm pre veľkosť 47 – 65. Vrecká a príklopky sú spevnené podkladmi.
- Rozmery vreciek pre veľkosť 38 - 44 - šírka vrecka 14 cm
  - bočná dĺžka vrecka pri zapínaní blúzy 15 cm
  - bočná dĺžka vrecka pri prieramku 19,5 cm
  - zošíkmenie (úkos vrecka) 4,5 cm
- Rozmery vreciek pre veľkosť 47 – 65
  - šírka vrecka 15 cm
  - bočná dĺžka vrecka pri zapínaní blúzy 15 cm
  - bočná dĺžka vrecka pri prieramku 19,5 cm
  - zošíkmenie (úkos vrecka) 4,5 cm
- vrecká a príklopky sú našité 2 ihl. strojom. V mieste ľavého predného kraja je zhotovené trezorové vrecko s umelohmotným zipsom – otvor vrecka 16 cm,
- nad ľavým prsným vreckom /PV/ je našité hodnotné označenie o rozmeroch š. 6 x 9 cm ± 0,5 cm (suchý zips háčik – plst'), spodný okraj hodnotného označenia je umiestnený 1,5 cm od vrchného okraja horného rohu príklopky,
- na pravej strane nad PV je našitý suchý zips na umiestnenie menovky o rozmeroch š. 2,5 x 14,5 cm (suchý zips háčik – plst'), spodný okraj menovky je umiestnený 1,5 cm od vrchného okraja horného rohu príklopky,
- z rubnej strany na predných dieloch sú pri vrchu našité vnútorné sedlá látkové. Pod ľavým sedlom na vačkovine trezorového vrecka je našité vrecko o rozmeroch š. 7 x 8 cm ± 0,5 cm pre dozimeter 1 ihlovým strojom so zapínaním (dierka + gombík) o priemere 22 mm,
- na predných krajoch blúzy sú prinechané fazónové podsádky. Na fazónovej podsádke ľavého predného kraja je našitá lišta pre kryté zapínanie na 5 gombíkov. Nad krytou lištou je vyšitá dierka v mieste fazónky.

Zadný diel: V hornej časti sú zhotovené golfové záhyby po pásovú líniu pre dynamiku pohybu. V mieste členenia zadného dielu je z rubnej strany aj cez predné diely našitý tunelík s navlečenou krajovkou. Otvory tunelíka sú spevnené 2 x 2 vodorovnými uzávermi. V strede tunelíka je krajovka uzašitá proti vyvlečeniu. Obidva konce krajovky sú zakončené uzlami.

#### Rukávy:

- Rukávy sú dvojdielné spracované do prinechaných manžiet. V mieste prinechaným manžiet je našitá spona s našitým gombíkom. Pre reguláciu obvodu rukáva sú do manžety vyšité 3 dierky.

- V hornej časti sú našité mierne pootočené mechové vrecká - mechy sú zhotovené z dvoch strán. Rozmery vreciek sú 16 x 16 cm ± 1 cm so zapínaním na gombíky. Príklopky majú skosené rožky a kryté zapínanie s rozmermi 6 x 16,5 cm ± 1 cm. V strede príklopiek je zhotovený zvislý uzáver. Príklopky a rukávové vrecká v hornej časti sú spevnené našitými podkladmi z rubnej strany. Umiestnenie príklopiek je 4 cm od hlavice rukáva.
- Na ľavom rukávovom vrecku z rubnej strany je našité vnútorné vrecko pre ceruzky, široké 4 cm. V prednej časti príklopky je zhotovený otvor v šírke 3 cm, spevnený 2 uzávermi.
- Na príklopke ľavého vrecka je našitá plst'ová časť suchého zipsu dlhá 7 cm pre umiestnenie štátnej vlajky - háčiková časť.
- Na pravé a ľavé rukávové vrecká sú našité plst'ové časti suchého zipsu o rozmeroch 10 x 9 cm pre umiestnenie znakov. Na nich sú pripevnené háčikové časti suchého zipsu prekryté maskovacou tkaninou s možnosťou odopínania.
- Rukávy v lakt'ovej časti sú spevnené náložkami, našitými 2 ihlovým strojom.
- V podpazuší sú vyšité 2 x 2 vetracie otvory.

#### Golier:

- Je mandarinského tvaru s predĺžením so zapínaním na suché zipsy, háčik a plst' s rozmermi 2,5 x 4 cm z lícnej strany goliera. Z rubnej strany ľavej časti je našitá háčiková časť suchého zipsu o rozmeroch 2,5 x 6 cm. Dĺžka spony v ľavej časti goliera je 10 cm. Na pravej strane goliera z lícnej strany je našitá plst'ová časť suchého zipsu o rozmeroch 2,5 x 8 cm.
- Pod golierom na ľavej strane je všitá úchytka pre služobné šnúry v dĺžke 1,5 cm.
- Na zadnom dieli v priekrčníku je všitá vešiaková priamka dlhá 8 cm.
- Golier je spevnený vlastným materiálom.

#### Dolný okraj:

- Dolný okraj blúzy je podohnutý 2-krát do seba a preštepovaný 1-ihlovým strojom v šírke 2 cm s vloženou krajovkou. Na ľavom prednom diele z rubnej strany je krajovka prevlečená cez vyšitú bielizňovú dierku.
- Krajovka je proti vyvlečeniu zabezpečená prešitím v strede zadného diela. Obidva konce krajovky sú zakončené uzlami.

### **Kvalitatívne požiadavky**

Plečné švy a lakt'ové švy rukáva sú zošité preplátovaným švom.

Rukávy sú všité 5-nitným overlovým strojom, prehnuté a preštepované na 6 mm.

Bočné švy blúzy sú zošité 5-nitným overlovým strojom zároveň s prednými švami rukávov, prehnuté a preštepované 1- ihlovým strojom v šírke 6 mm.

Presný tvar, umiestnenie, rozmery vreciek a príklopiek sú určené strihovou konštrukciou, sú uvedené v tabuľke pomocných rozmerov.

Otvory nakladaných vreciek sú spevnené uzávermi.

Dierky sú vyšité na konfekčnom dierkovacom stroji s klinovým uzáverom, dĺžka 2 cm. Gombíky na blúze sú umiestnené podľa strihovej konštrukcie.

Začiatok a koniec strojového šitia musí byť zaistený spätným zapožitím najmenej 1 cm. Počet stehov na 1 cm strojového šitia je 3,5 – 4 stehy.

## Technické požiadavky

Na výrobu poľnej blúzy 2007 sa používa uvedený materiál:

Použitý materiál	Zloženie
1- Vrchný materiál tkanina č. 3	47% ba, 52% PES, 1% elastan – pružné vlákno
2- Suchý zips	100% polyamid
3- Umelohmotný zips	100% polyester
4- Gombíky	plast veľkosť 32, 36
5- Nite	100% polyester
6- Krajovka	84% ba, 16% PAD
7- Etiketa	nylon
8- Vešiaková priamka	100% polyester

Technický náčrt Blúza poľná 2007 digitalizovaná potlač „les“

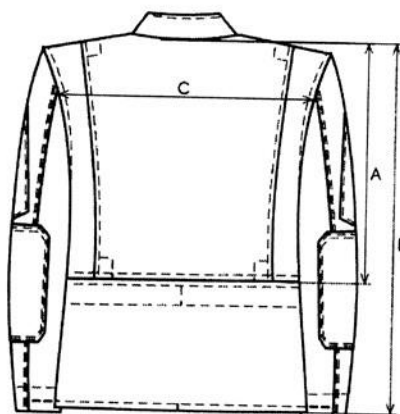
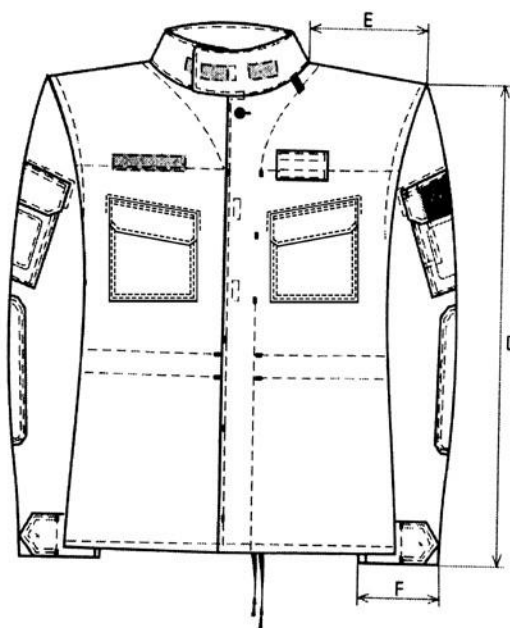

# Tabuľka kontrolných rozmerov Blúza poľná 2007 digitalizovaná potlač „les“

## Základné miery

Veľ.	Kód veľkosti	0/38	0/41	0/44	1/38	1/41	1/44	1/47	1/50	1/53	1/56	1/59	1/62	2/38	2/41	2/44	2/47	2/50	2/53	2/56	2/59	2/62	2/65	
Veľ.	Výška postavy	156			164									172										
	Obvod hrudníka	76	82	88	76	82	88	94	100	106	112	118	124	76	82	88	94	100	106	112	118	124	130	
A	Dĺžka chrbta	46			47									48										
B	Celková dĺžka	71			74									77										
C	Šírka chrbta	41	43	45	41	43	45	47	49	51	53	55	57	41	43	45	47	49	51	53	55	57	59	
D	Dĺžka rukáva	59			61									63										
E	Šírka pleca	16,1	16,4	16,7	16,1	16,4	16,7	17	17,3	17,6	17,9	18,2	18,5	16,1	16,4	16,7	17	17,3	17,6	17,9				
F	Dolná šír. ruk.	17,5	18	18,5	17,5	18	18,5	19	19,5	20	20,5	21	21,5	17,5	18	18,5	19	19,5	20	20,5	21	21,5	22	

Veľ.	Kód veľkosti	3/41	3/44	3/47	3/50	3/53	3/56	3/59	3/62	3/65	4/41	4/44	4/47	4/50	4/53	4/56	4/59	4/62	4/65	5/56	5/59	5/62	5/65	
veľ	Výška postavy	180									188									196				
	Obvod hrudníka	82	88	94	100	106	112	118	124	130	82	88	94	100	106	112	118	124	130	112	118	124	130	
A	Dĺžka chrbta	49									50									51				
B	Celková dĺžka	80									83									86				
C	Šírka chrbta	43	45	47	49	51	53	55	57	59	43	45	47	49	51	53	55	57	59	53	55	57	59	
D	Dĺžka rukáva	65,5									68,5									71,5				
E	Šírka pleca	16,4	16,7	17	17,3	17,6	17,9	18,2	18,5	18,8		16,7	17	17,3	17,6	17,9	18,2	18,5	18,8	17,9			18,5	18,8
F	Dolná šír. rukáva	18	18,5	19	19,5	20	20,5	21	21,5	22	18	18,5	19	19,5	20	20,5	21	21,5	22	20,5	21	21,5	22	

## Doplňkové miery

Veľ.	Kód veľkosti	0/38	0/41	0/44	1/38	1/41	1/44	1/47	1/50	1/53	1/56	1/59	1/62	2/38	2/41	2/44	2/47	2/50	2/53	2/56	2/59	2/62	2/65
Veľ.	Výška postavy	156			164									172									
	Obvod hrudníka	76	82	88	76	82	88	94	100	106	112	118	124	76	82	88	94	100	106	112	118	124	130
Prsné vreck	Šírka	14	14	14	14	14	14	15	15	15	15	15	15	14	14	14	15	15	15	15	15	15	15
	Dĺž. zap	15																					
	Dĺž. prie.	19,5																					
Vnútorné vreck	Šírka otv.	17																					
	Dĺžka	22																					

Rukávové vrecko	Šírka	16																				
	Dĺžka	16																				
Dozimetrické vrecko	Šírka	7																				
	Dĺžka	8																				
Dĺžka krajovky v dol.kraji	132	138	144	132	138	144	150	156	162	168	174	180	132	138	144	150	156	162	168	174	180	186

Veľ.	Kód veľkosti	3/41		3/47	3/50	3/53	3/56	3/59	3/62	3/65	4/41	4/44	4/47	4/50	4/53	4/56	4/59	4/62	4/65	5/56		5/62	5/65
Veľ.	Výška postavy	180										188						196					
	Obvod hrudníka	82	88	94	100	106	112	118	124	130	82	88	94	100	106	112	118	124	130	112	118	124	130
Prsné vrecko	Šírka	14	14	15	15	15	15	15	15	15	14	14	15	15	15	15	15	15	15	15	15	15	15
	Dĺžka zap.	15																					
	Dĺžka prier	19,5																					
Vnútorne vrecko	Šírka otvoru	17																					
	Dĺžka	22																					
Rukávové vrecko	Šírka	16																					
	Dĺžka	16																					
Dozimetrické vrecko	Šírka	7																					
	Dĺžka	8																					
Dĺžka krajovky v dol.kraji	138	144	150	156	162	168	174	180	186	138	144	150	156	162	168	174	180	186	168	174	180	186	

### **Nohavice poľné 2007 digitalizovaná potlač**

#### **Vyhotovenie**

##### **nohavíc**

##### Predné diely:

- Vo vrchnej časti sú zhotovené 2 dvojvýpustkové vrecká (bez príklopiek a zapínania). Kúťky vreciek sú spevnené prešíťm.
- Na pravej strane pod pásom je hodinkové vrecko s príklopkou, zapínané na gombík a dierku. Kúťky hodinkového vrecka sú spevnené uzávermi.
- Predné diely sú spevnené kolennými náložkami našité 2 - ihlovým strojom. Tvar a veľkosť náložiek sú vyznačené na strihu. V mieste kolena sú zhotovené záhyby pre dynamiku pohybu.

##### Rázpork:

- Zapínanie rázporku je na gombíky s priemerom 20 mm (3 gombíky pre veľkosť 38 - 50, 4 gombíky pre veľkosť 53 - 65). Lišta je preštepovaná do tvaru 1-ihlovým strojom. Ukončenie rázporku je spevnené uzáverom.
- Nohavice v sede sú zošité cez predné a zadné diely 2-ihlovým preplátovaným švom.

##### Zadné diely:

- Na zadných dieloch sú odšité odševky, preštepované 1-ihlovým strojom.
- V sedovej časti nohavíc sú našité 2-ihlovým strojom náložky pre spevnenie a zároveň sú v nich zhotovené zadné vrecká prešité 2-ihl. strojom, spevnené uzávermi.
- Nad vreckami sú vo vzdialenosti 1,5 cm našité 2-ihlovým strojom príklopky s krytým zapínaním na gombíky a dierky. Príklopky majú skosené rožky, uprostred je zvislý uzáver.

### Mechové vrecká :

- Dve bočné nakladané mechové vrecká sú so záhybom v strede vrecka. V záložke vreciek medzi gombíkmi je všitá guma. Veľkosť vreciek umožňuje uloženie polnej fľaše. V prednom okraji sú vrecká našité 2-ihl. strojom, z dvoch strán 1-ihl. strojom.
- Nad vreckami vo vzdialenosti 1,5 cm sú našité 2-ihl. strojom príklopky s krytým zapínaním na dierky a gombíky. Príklopky majú skosené rožky a zvislý uzáver v strede.
- V lýtkovej časti sú našité dve nakladané mechové vrecká tak, že stred vrecka je centrován na bočný šev nohavíc. Spodný okraj vrecka začína 10 cm od spodného okraja nohavíc pre veľkosť 0 a 1, 18 cm od spodného okraja nohavíc pre veľkosť 2,3 a 4. Rozmery požadovaného vrecka: výška 25 cm, šírka 10,5 cm. Predný okraj vrecka je napevno prišitý k dielu nohavíc, bez možnosti vejárovitého roztvorenia. Zadná časť vreciek je riešená vejárovite, resp. ako mechové vrecko.
- Nad vreckami sú vo vzdialenosti 1,5 cm našité 2-ihlovým strojom príklopky so skosenými rožkami a krytým zapínaním na jeden gombík.
- Vrecká a príklopky sú našité cez podklady.

### Pásec:

- Zhotovený je z vlastného materiálu, zapínaný na gombík a dierku. Šírka pásca je 5 cm.
- Na pásci je našitých 7 pútok pre opasok, svetelnosť pútok 6,5 cm, šírka pútky je 2 cm, pútky sú spevnené uzávermi.
- Na bočných stranách sú našité 2 sťahovačky s kovovými prackami pre reguláciu obvodu pásu.
- Z lícnej strany je našitých 6 gombíkov pripnutie plecníc (trakov).
- Pásec je po obvode preštepovaný 1-ihlovým strojom 2 mm od okraja.
- Umiestnenie pútok, gombíkov a sťahovačiek je určené dielenskými šablónami.

### Dolný okraj:

- Dolný okraj nohavíc je stiahnutý do gumy, 2x – podohnutý a prešitý 1-ihl. strojom v šírke 2,5 cm.
- V dolnej záložke na prednom diele z rubnej strany je vyšitá bielizňová dierka pre výmenu gumy.
- Dĺžka vlozenej gumy je 30 cm.
- V krokovej časti sú 2 vetracie otvory.

### **Kvalitatívne požiadavky**

Bočné švy sú zošité 5-nitným owerlovým strojom, prehnuté a preštepované 1-ihlovým strojom. Krokové švy a sedový šev sú zošité preplatovaným 2-ihlovým strojom.

Dierky sú vyšité na konfekčnom dierkovacom stroji s klinovým uzáverom.

Presný tvar, umiestnenie, rozmery vreciek a príklopiek sú určené strihovou dokumentáciou, uvedené sú

v tabuľke pomocných rozmerov.

Otvory nakladaných vreciek sú spevnené uzávermi.

Začiatok a koniec strojového šitia musí byť zaistený spätným zapožitím najmenej 1 cm. Počet stehov na 1 cm strojového šitia je 3,5 – 4 stehy.

## Technické požiadavky

Na výrobu poľných nohavíc 2007 sa používa uvedený materiál:

Použitý materiál	Zloženie
1- Vrchný materiál tkanina č. 3	47% ba, 52% PES, 1% elastan – pružné vlákno
2- Gombíky	plast veľkosť 27, 32
3- Nite	100% polyester
4- Guma	84% polyester, 16% latex
5- Etiketa	nylon

### Technický náčrt Nohavice poľné 2007 digitalizovaná potlač „les“

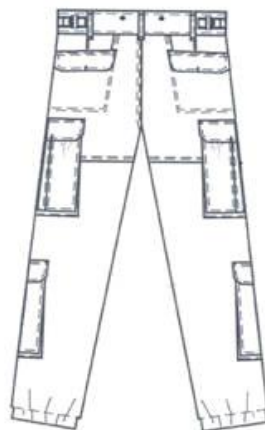
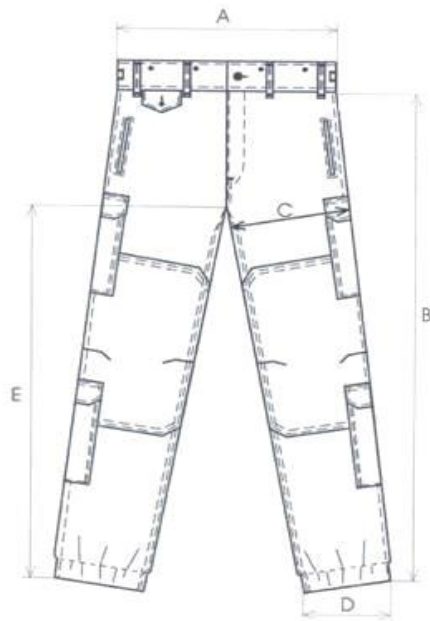



# Tabuľka kontrolných rozmerov Nohavice poľné 2007 digitalizovaná potlač „les“

Základné rozmery nohavíc

Veľ.	Kód veľkosti	0/38		0/44	1/38	1/41	1/44	1/47	1/50	1/53	1/56	1/59	1/62	2/38	2/41	2/44	2/47	2/50	2/53	2/56	2/59	2/62	2/65
	Výška postavy	156			164									172									
	Obvod hrudníka	76	82	88	76	82	88	94	100	106	112	118	124	76	82	88	94	100	106	112	118	124	130
A	Pásová šírka	37	40	43	37	40	43	46	49	52	55	58	61	37	40	43	46	49	52	55	58	61	64
B	Bočná dĺžka	93	93,5	94	99	99,5	100	100,5	101	101,5	102	102,5	103	105	105,5	106	106,5	107	107,5	108	108,5	109	109,5
C	Stehenná šírka		32,6	34,4	30,8	32,6	34,4	36,2	38	39,8	41,6	43,4	45,2	30,8	32,6	34,4	36,2	38	39,8	41,6	43,4	45,2	47
D	Dolný kraj	19	20	20	19	20	20	21	22	22	23	23	23	19	20	20	21	21	22	22	23	23	24
E	Kroková dĺžka	74,5	74	73,5	79,5	79	78,5	78	77,5	77	76,5	76	75,5	84,5	84	83,5	83	82,5	82	81,5	81	80,5	80

Veľ.	Kód veľkosti	3/41	3/44	3/47	3/50	3/53	3/56	3/59	3/62	3/65	4/41	4/44	4/47	4/50	4/53	4/56	4/59	4/62	4/65	5/56	5/59	5/62	5/65
	Výška postavy	180									188									196			
	Obvod hrudníka	82	88	94	100	106	112	118	124	130	82	88	94	100	106	112	118	124	130	112	118	124	130
A	Pásová šírka	40	43	46	49	52	55	58	61	64	40	43	46	49	52	55	58	61	64	55	58	61	64
B	Bočná dĺžka	111,5	112	112,5	113	113,5	114	114,5	115	115,5	117,5	118	118,5	119	119,5	120	120,5	121	121,5	126	126,5	127	127,5
C	Stehenná šírka	32,6	34,4	36,2	38	39,8	41,6	43,4	45,2	47	32,6	34,4	36,2	38	39,8	41,6	43,4	45,2	47	41,6	43,4	45,2	47
D	Dolný kraj	20	20	21	21	22	22	23	23	24	20	20	21	21	22	22	23	23	24	22	23	23	24
E	Kroková dĺžka	89,5	89	88,5	88	87,5	87	86,5	86	85,5	94,5	94	93,5	93	92,5	92	91,5	91	90,5	97	96,5	96	95,5

## Doplňkové miery nohavíc

Veľ.	Kód veľkosti	0/38			1/38	1/41	1/44	1/47	1/50	1/53	1/56	1/59	1/62	2/38	2/41	2/44	2/47	2/50	2/53	2/56	2/59	2/62	2/65	
	Výška postavy	156			164									172										
	Obvod hrudníka	76	82	88	76	82	88	94	100	106	112	118	124	76	82	88	94	100	106	112	118	124	130	
Bočné vrecko	Dĺžka otvoru	15	15	15	15	15	15	16	16	16	16	16	16	15	15	15	16	16	16	16	16	16	16	
	Dĺžka vrecka	29	29	29	29	29	29	30	30	30	30	30	30	29	29	29	30	30	30	30	30	30	30	
	Šírka vrecka	19,5	19,5	19,5	19,5	19,5	19,5	20,5	20,5	20,5	20,5	20,5	20,5	20,5	19,5	19,5	19,5	20,5	20,5	20,5	20,5	20,5	20,5	
Dozim	Dĺžka otvoru	7,5																						

metrické vrecko	Dĺžka vrecka	8																					
Vrecko bočné nakladané	Šírka vrecka	18																					
	Dĺžka vrecka	21																					
Lýtkové vrecko nakladané	Šírka vrecka	10,5																					
	Dĺžka vrecka	25																					
Vrecko zadné	Šírka vrecka	15,5	15,5	15,5	15,5	15,5	15,5	17	17	17	17	18,5	18,5	15,5	15,5	15,5	17	17	17	17	18,5	18,5	18,5
Dĺžka kolenných náložiek		36										38					40						

Vef.	Kód veľkosti	3/41				3/53		3/59	3/62	3/65	4/41	4/44	4/47	4/50	4/53	4/56	4/59	4/62		5/56	5/59	5/62	5/65
		3/44	3/47	3/50		3/56												4/65					
	Výška postavy	180										188							196				
	Obvod hrudníka	82	88	94	100	106	112	118	124	130	82	88	94	100	106	112	118	124	130	112	118	124	130
Bočné vrecko	Dĺžka otvoru	15	15	16	16	16	16	16	16	16	15	15	16	16	16	16	16	16	16	16	16	16	16
	Dĺžka vrecka	29	29	30	30	30	30	30	30	30	29	29	30	30	30	30	30	30	30	30	30	30	30
	Šírka vrecka	19,5			20,5	20,5	20,5	20,5	20,5	20,5	19,5	19,5	20,5	20,5	20,5	20,5	20,5	20,5	20,5	20,5	20,5	20,5	20,5
		19,5	20,5																				
Dozimetrické vrecko	Dĺžka otvoru	7,5																					
	Dĺžka vrecka	8																					
Vrecko bočné nakladané	Šírka vrecka	18																					
	Dĺžka vrecka	21																					
Lýtkové vrecko nakladané	Šírka vrecka	10,5																					
	Dĺžka vrecka	25																					
Vrecko zadné	Šírka vrecka	15,5		17	17	17	17	18,5	18,5	18,5	15,5	15,5	17	17	17	17	18,5	18,5	18,5	17	18,5	18,5	18,5
		15,5																					
Dĺžka kolenných náložiek		42										44					46						

### Farebná úprava a potlač - Remisné charakteristiky pre digitalizovanú potlač „LES“

Druh potlače a farebná úprava požiadavky na maskovanie vo viditeľnej IČ oblasti spektra musí zodpovedať schváleným farebným úpravám, vzoru a farebnosti dezénu (kresby) poľných rovnošiat používaných v OS SR. Uvedené skutočné hodnoty a ich zhoda so zadanými podmienkami v súťaži, musia byť deklarované certifikátmi a záverečnými protokolmi z akreditovanej skúšobne.

## Farebná úprava – digitalizovaná kamufláž

**Dezén kamufláže 1 e s – zelená potlač**, vzor M1 (č. vz. 5458) je určený pre potlač tkanín pre výrobu tovarov pre príslušníkov OS SR za účelom maskovania vojaka v poľných podmienkach na teritóriu s vegetáciou – zeleným porastom, klimatického pásma stredoeurópskeho teritória. Dezén kamufláže poskytuje zvýšené maskovacie účinky vo viditeľnej aj IČ oblasti spektra pre nočné pozorovanie v pásme 400 – 1200 nm, spektrálne charakteristiky u zeleného, hnedého, béžového a šedého odtieňa môžu byť **o 5 % pod spodnou hranicou tolerančných polí.**

Maskovacie účinky sú zabezpečené pre nižšie uvedené chromatické súradnice jednotlivých farebných odtieňov a ich remisných spektier.

Dezén kamufláže je patentovo chránený a jeho vlastníkom je Ministerstvo obrany Slovenskej republiky.

### Trichromatické súradnice farebných odtieňov

<b>Zelená</b>	$L = 34 \pm 2$	$a = -6,5 \pm 1,5$	$b = 16,5 \pm 1,5$ $\Delta E < 3$
<b>Hnedá</b>	$L = 32 \pm 2$	$a = 3 \pm 1,5$	$b = 10 \pm 1,5$ $\Delta E < 3$
<b>Béžová</b>	$L = 47 \pm 2$	$a = 2 \pm 1,5$	$b = 8 \pm 1,5$ $\Delta E < 3$
<b>Šedá</b>	$L = 27,5 \pm 2$	$a = -0,5 \pm 1,5$	$b = 0,5 \pm 1,5$ $\Delta E < 3$

### Hodnoty remisií pre zelenú farbu

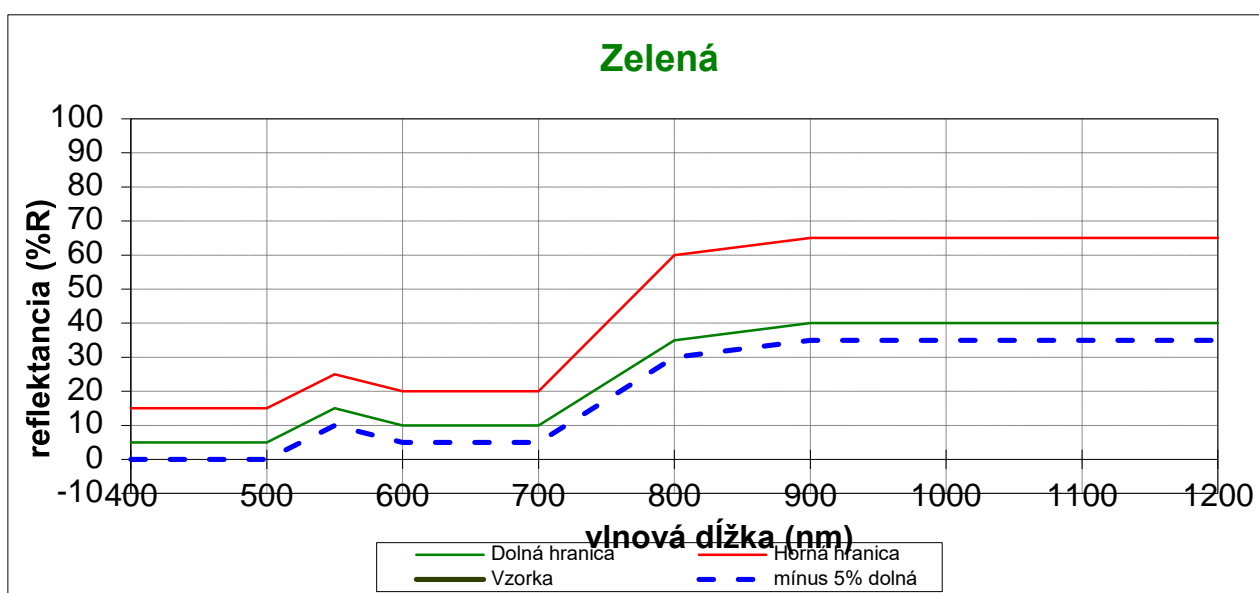

Tolerančné pásmo remisií pre **zelenú farbu** v tabuľkovej forme:

nm	Dolná hranica	Horná hranica	mínus 5% dolná
400	5,0	15,0	
500	5,0	15,0	
550	15,0	25,0	10
600	10,0	20,0	5
700	10,0	20,0	5
800	35,0	60,0	30
900	40,0	65,0	35
1000	40,0	65,0	35
1100	40,0	65,0	35
1200	40,0	65,0	35

Hodnoty remisií pre hnedú farbu

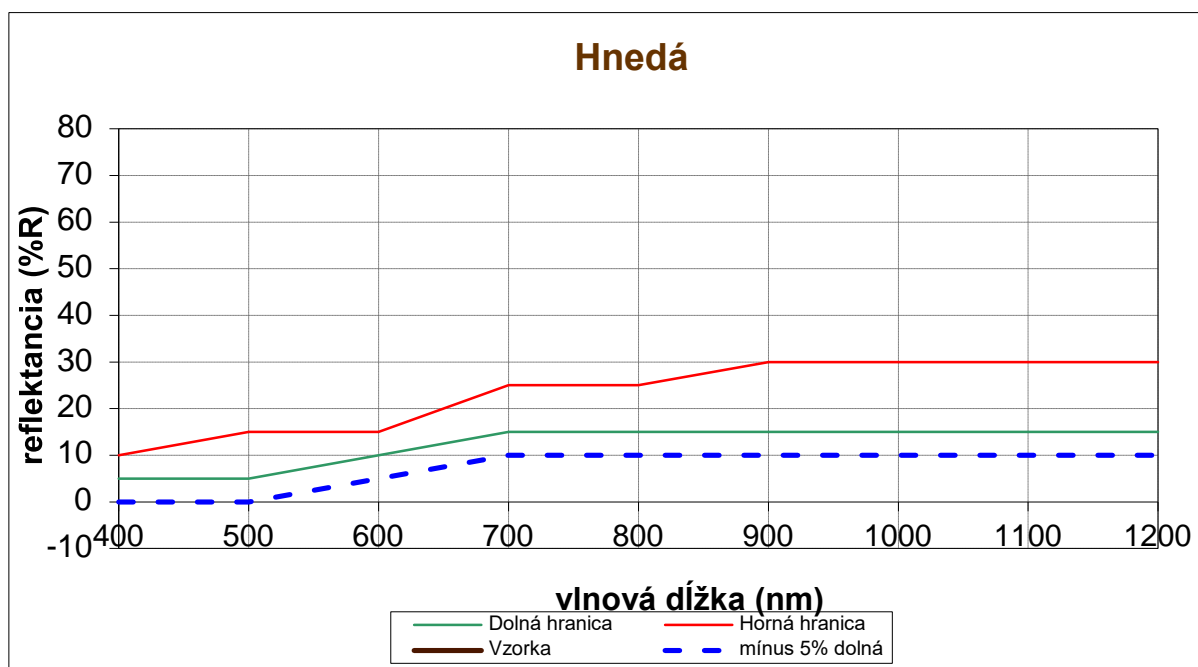

Tolerančné pásmo remisií pre **hnedú farbu** v tabuľkovej forme:

nm	Dolná hranica	Horná hranica	mínus 5% dolná
400	5,0	10,0	
500	5,0	15,0	
600	10,0	15,0	5
700	15,0	25,0	10
800	15,0	25,0	10
900	15,0	30,0	10
1000	15,0	30,0	10
1100	15,0	30,0	10
1200	15,0	30,0	10

## Hodnoty remisií pre béžovú farbu

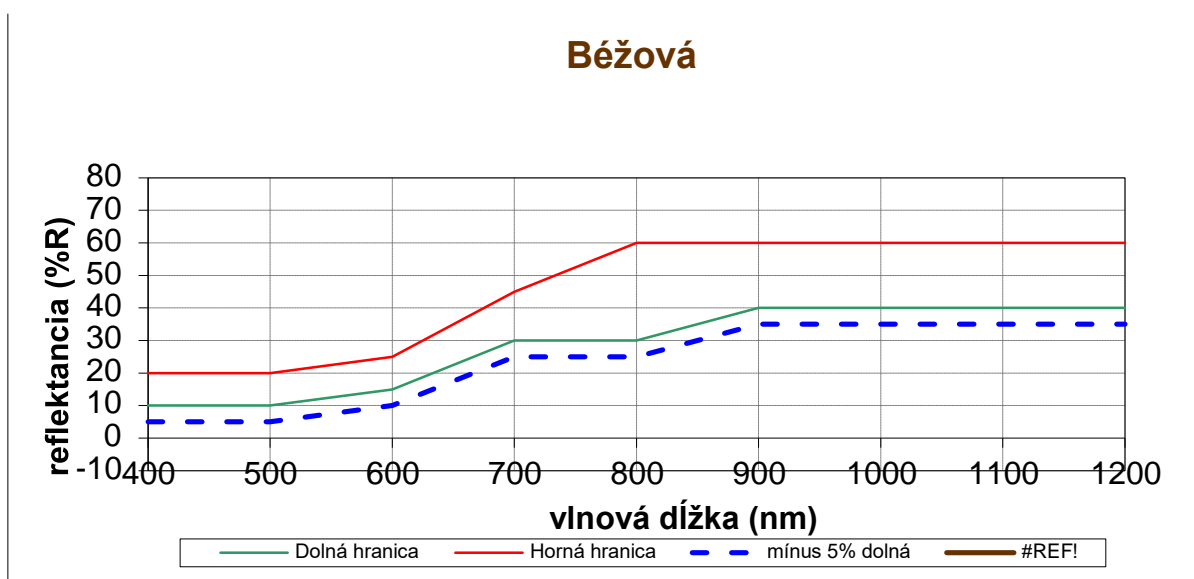

Tolerančné pásmo remisií pre **béžovú farbu** v tabuľkovej forme:

nm	Dolná hranica	Horná hranica	mínus 5% dolná
400	10,0	20,0	5
500	10,0	20,0	5
600	15,0	25,0	10
700	30,0	45,0	25
800	30,0	60,0	25
900	40,0	60,0	35
1000	40,0	60,0	35
1100	40,0	60,0	35
1200	40,0	60,0	35

## Hodnoty remisií pre šedú farbu

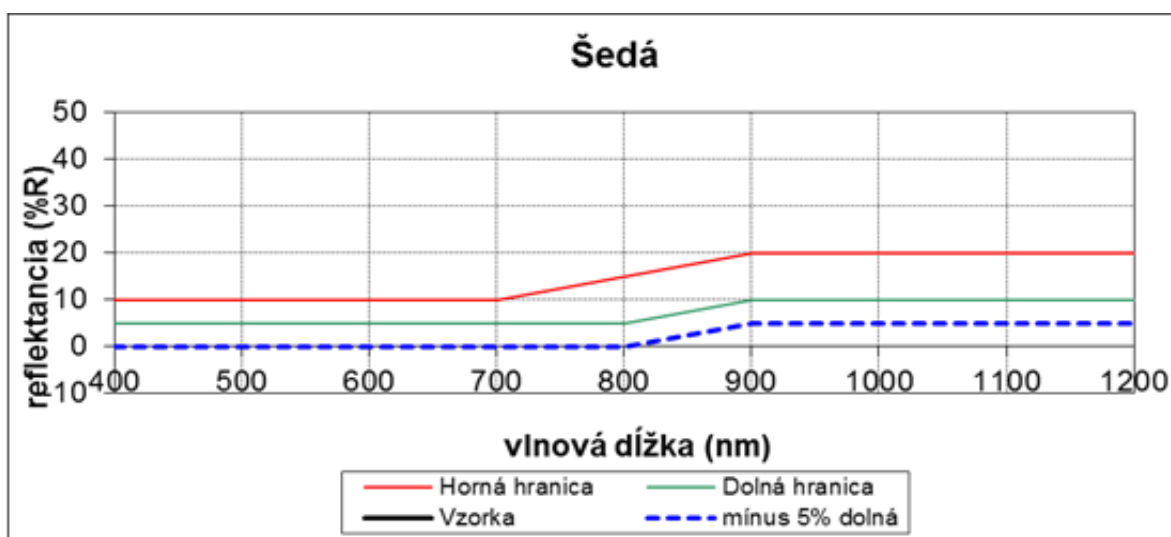

Tolerančné pásmo remisií pre **šedú farbu** v tabuľkovej forme:

nm	Dolná hranica	Horná hranica	mínus 5% dolná
400	5,0	10,0	
500	5,0	10,0	
600	5,0	10,0	
700	5,0	10,0	
800	5,0	15,0	
900	10,0	20,0	5
1000	10,0	20,0	5
1100	10,0	20,0	5
1200	10,0	20,0	5

**1.6.3 Dezén kamufláže 1 e s – zelená potlač**, vzor M1 (č. vz. 5458, ) je patentovo chránený (číslo zápisu na Úrade pre priemyselné vlastníctvo SR č. 27243 pre dezén „les“). Vlastníkom je Ministerstvo obrany Slovenskej republiky, Kutuzovova 8, 832 47 Bratislava (ďalej len MO SR).

# Konštrukčno-technologické parametre

## Konštrukčno-technologické parametre a parametre zdravotnej neškodnosti pre tkaninu č. 3 „LES“

P.č.	Parameter	Norma	Stanovená hodnota, resp. povolená odchýlka	
1.	Materiálové zloženie [%]	STN 80 0067-1,2	47% bavlna ± 3 %, 52 % polyester ± 3%, min. 1% elastan - pružné vlákno	
2.	Väzba	STN 80 0020 STN 80 0021 STN ISO 3572	keprová - ripstop (zosilnenie väzných miest po dĺžke a šírke tkaniny)	
3.	Plošná hmotnosť [g.m <sup>-2</sup> ]	STN EN 12127	250 g.m <sup>-2</sup> ± 5 %	
4.	Pevnosť v ťahu [N] - osnova - útok	STN EN ISO 13934-1	min. 1300 min. 700	
5.	Zmena rozmerov po praní pri 40 °C a žehlení [%] - v smere osnovy - v smere útku	STN EN ISO 6330 STN EN ISO 3759 STN EN ISO 5077	max. ± 2,0 max. ± 2,0	
6.	Stálofarebnosť v otere - suchý oter - mokrý oter	STN EN ISO 105-X12 :2016	stupeň sivej stupnice: min. 4 stupeň sivej stupnice: min. 3	
7.	Stálofarebnosť v žehlení za sucha - zmena odtieňa ihneď - zmena odtieňa po 4 hod. - zapustenie sprievodnej tkaniny	STN EN ISO 105-X11 :1999	stupeň sivej stupnice: min. 4 stupeň sivej stupnice: min. 4 stupeň sivej stupnice: min. 4	
8.	Stálofarebnosť v pote (alkalický, kyslý) - zmena odtieňa - zapustenie sprievodných tkanín	STN EN ISO 105-E04:2009-07 (80 0127)	stupeň sivej stupnice: min. 4 stupeň sivej stupnice: min. 4/4	
9.	Stálofarebnosť v praní pri 40 °C - zmena odtieňa - zapustenie sprievodných tkanín	STN EN ISO 105-C06	stupeň sivej stupnice: min. 3-4 stupeň sivej stupnice: min. 4/4	
10.	Stálofarebnosť vo vode - zmena odtieňa - zapustenie sprievodných tkanín	STN EN ISO 105-E01:2013-07 (80 0127)	stupeň sivej stupnice: min. 4 stupeň sivej stupnice: min. 4/4	
11.	Stálofarebnosť v chemickom čistení - zmena odtieňa - zapustenie sprievodných tkanín	STN EN ISO 105-D01	stupeň sivej stupnice: min. 4 stupeň sivej stupnice: min. 4/4	
12.	Odolnosť proti povrchovému zmáčaniu - spray test (stupeň) - po 5-tich praniach pri 40 °C	STN EN ISO 4920:2013-01 (80 0827)	min. 4	
13.	Obsah formaldehydu [mg.kg <sup>-1</sup> ]	STN EN ISO 14184-1	max. 75	
14.	Odolnosť v odere (Martindale) v otáčkach	STN EN ISO 12947-2	min. 60 000	
15.	Obsah pentachlórfenolu [mg.kg <sup>-1</sup> ]	STN 80 0055:2004-08	max. 0,5	
16.	pH vodného výluhu	STN EN ISO 3071	3,5 – 9,5	
17.	Obsah ťažkých kovov [mg.kg <sup>-1</sup> ]	STN 80 0055:2004-08	Arzén:	max. 1,0
			Kadmium:	max. 0,1
			Olovo:	max. 1,0
			Ortuť:	max. 0,02

			Meď:	max. 50,0
			Chróom:	max. 2,0
			Kobalt:	max. 4,0
			Nikel:	max. 4,0
18.	Obsah arylamínov [mg.kg <sup>-1</sup> ]	STN EN 14362-1	max. 30	
19.	Označenie symbolmi údržby	STN EN ISO 3758:2012-09 (80 0005)	Piktogramy v zmysle normy	
20.	Úpravy – nezrážavá, repelentná			
21.	Väzba keprová s ripstopovou väzbou			

Požiadavky na ošetrovanie výrobkov sú stanovené v STN EN ISO 3758:2012-09 (80 0005). Zdravotná a hygienická nezávadnosť podľa STN 80 0055:2004-08.

## Hodnostné označenia na blúzu poľnú s DP „LES“

**Rozmery hodnostného označenia** – vonkajšia časť je 95mm ± 3mm x 65mm ± 3mm. Vnútorňa časť je podľa jednotlivých nákresov v rozmeroch 89mm ± 3mm x 59mm ± 3mm. Z rubovej strany je našitá háčiková časť suchého zipsu v podobe dvoch pásov nad sebou vodorovne umiestnených o rozmeroch 20 x 95mm ± 2mm, slúžiacich na pripnutie hodnostného označenia na rovnošatu. Vzďialenosť medzi dvoma pásmi je 25mm ± 3mm.

## Hodnostné označenia na blúzu poľnú s DP „LES“

Hodnostné označenie je zhotovené na **podkladovej tkanine používanej na blúzu poľnú s DP „LES“** vyšivkou vyšivacím hodváhom **čiernej farby** podľa uvedených popisov a nákresov pre jednotlivé hodnosti.

### **Hodnostné označenia na blúzu poľnú s DP - VYŠÍVANÉ:**

**Slobodník a desiatnik** – príslušným počtom vyšitých hodnostných gombíkov **čiernej farby** na *podkladovej tkanine používanej na poľný odev 2007 s DP „LES“*.

**Čatár, rotný, rotmajster** - príslušným počtom vyšitých hviezdíčiek **čiernej farby** na *podkladovej tkanine používanej na poľný odev 2007 s DP „LES“*.

**Nadrotmajster a štábný nadrotmajster** - príslušným počtom vyšitých hviezdíčiek **čiernej farby** na *podkladovej tkanine používanej na poľný odev 2007 s DP „LES“*.

**Poručík, nadporučík a kapitán** - príslušným počtom vyšitých hviezd **čiernej farby** na *podkladovej tkanine používanej na poľný odev 2007 „LES“*.

**Major, podplukovník a plukovník** - príslušným počtom vyšitých hviezd **čiernej farby** na *podkladovej tkanine používanej na poľný odev 2007 s DP „LES“*.

**Brigádny generál, generálmajor, generálporučík** - príslušným počtom vyšitých hviezd **čiernej farby** na *podkladovej tkanine používanej na poľný odev 2007 DP „LES“*, vyšitou



ratolest'ou pre generálske hodnosti so štátnym znakom Slovenskej republiky čiernej farby a vodorovne vyšíťmi širokými pásikmi v podobe sujťáša čiernej farby.

**Duchovná služba – RÍMSKOKATOLÍCKA nižší dôstojníci** - príslušným počtom vyšíťch znakov príslušnosti k duchovnej službe **čiernej** farby na *podkladovej tkanine používanej na poľný odev 2007 s DP „LES“*.

**Duchovná služba – RÍMSKOKATOLÍCKA vyšší dôstojníci** - príslušným počtom vyšíťch znakov príslušnosti k duchovnej službe **čiernej** farby na *podkladovej tkanine používanej na poľný odev 2007 s DP „LES“* vodorovne vyšíťmi hladkými širokými pásmi čiernej farby.

**Duchovná služba – EKUMENICKÁ nižší dôstojníci** - príslušným počtom vyšíťch znakov príslušnosti k duchovnej službe **čiernej** farby na *podkladovej tkanine používanej na poľný odev 2007 s DP „LES“*.

**Duchovná služba – EKUMENICKÁ vyšší dôstojníci** - príslušným počtom vyšíťch znakov príslušnosti k duchovnej službe **čiernej** farby na *podkladovej tkanine používanej na poľný odev 2007 s DP „LES“* vodorovne vyšíťmi hladkými širokými pásmi čiernej farby.

**Kadet 1. ročníka až 6. ročníka** Akadémie ozbrojených síl - príslušným počtom vyšíťch znakov **čiernej** farby na *podkladovej tkanine používanej na poľný odev 2007 s DP „LES“*

Slobodnik

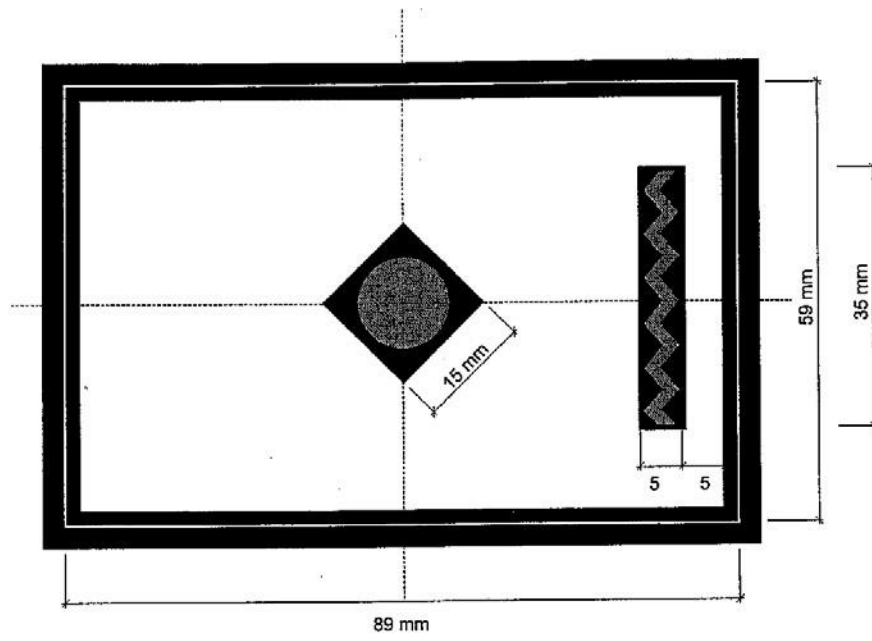

Desiatnik

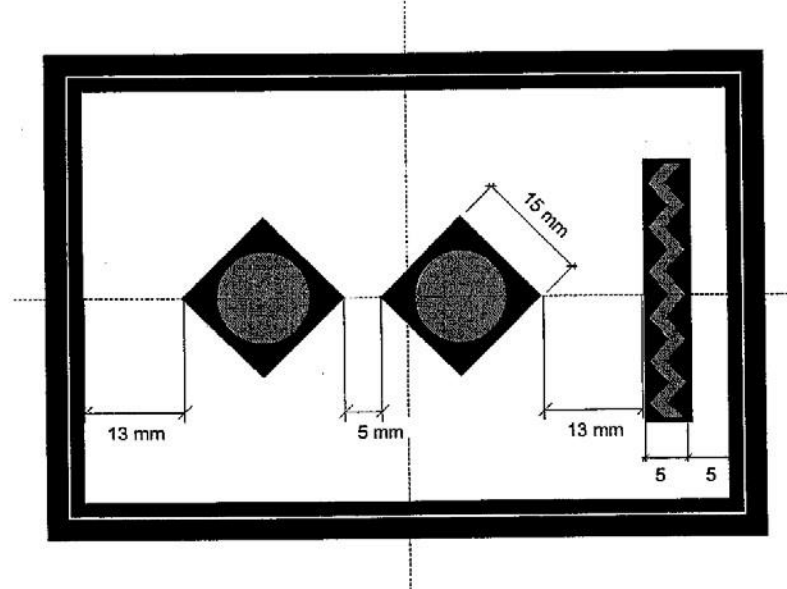

Čatár

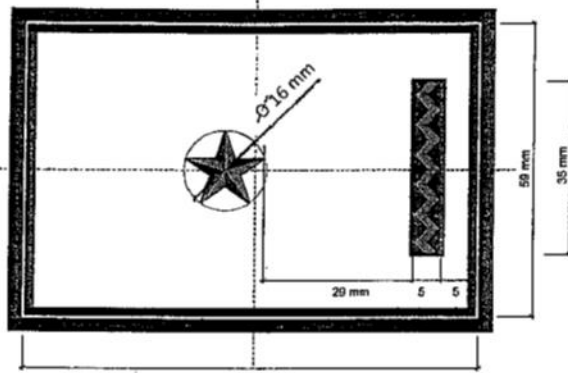

Rotný

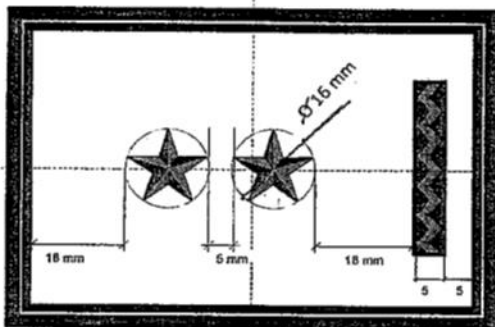

Rotmajster

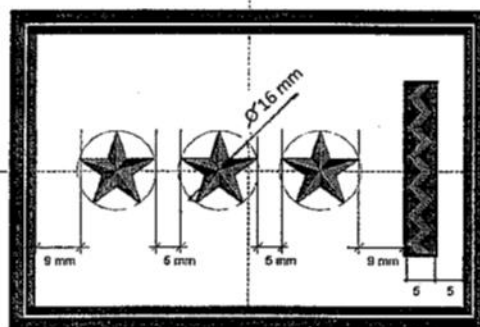

Nadrotmajster

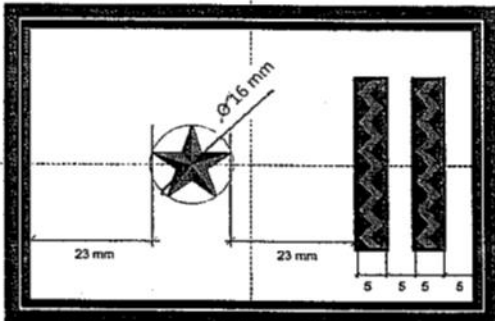

Štábný nadrotmajster

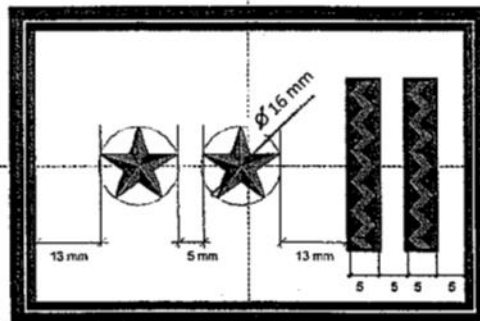

Poručík

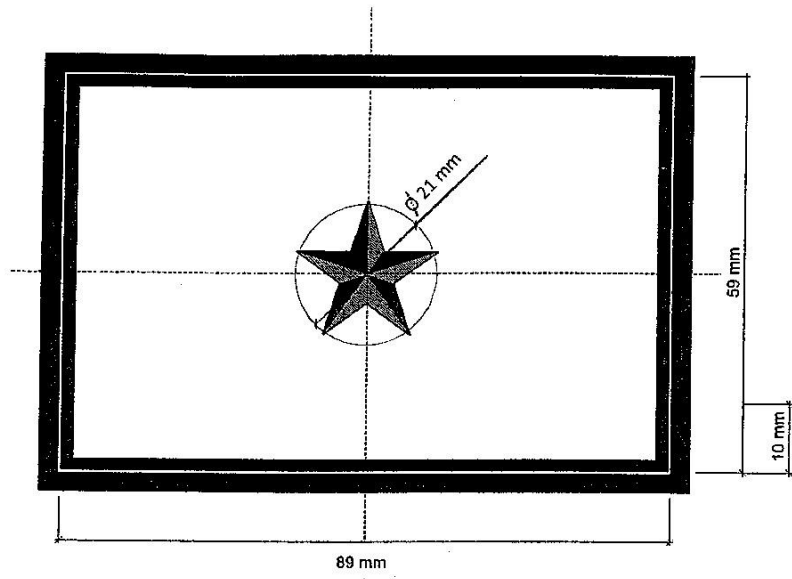

Nadporučík

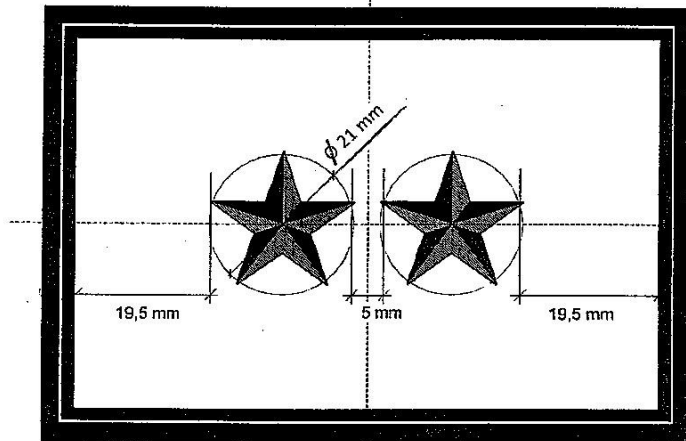

Kapitán

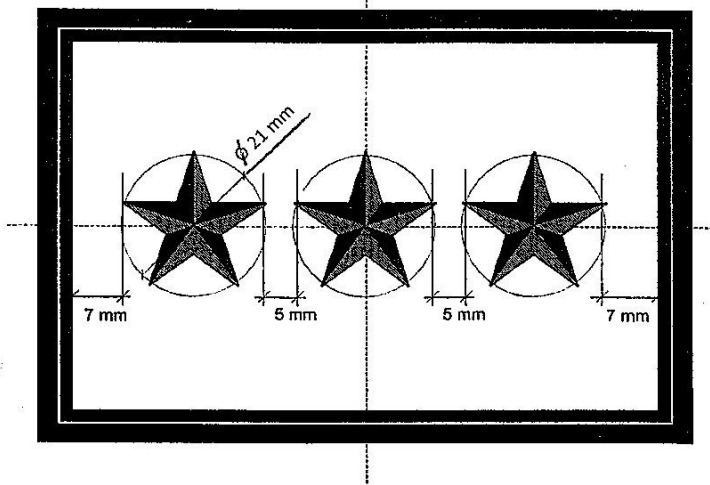

Major

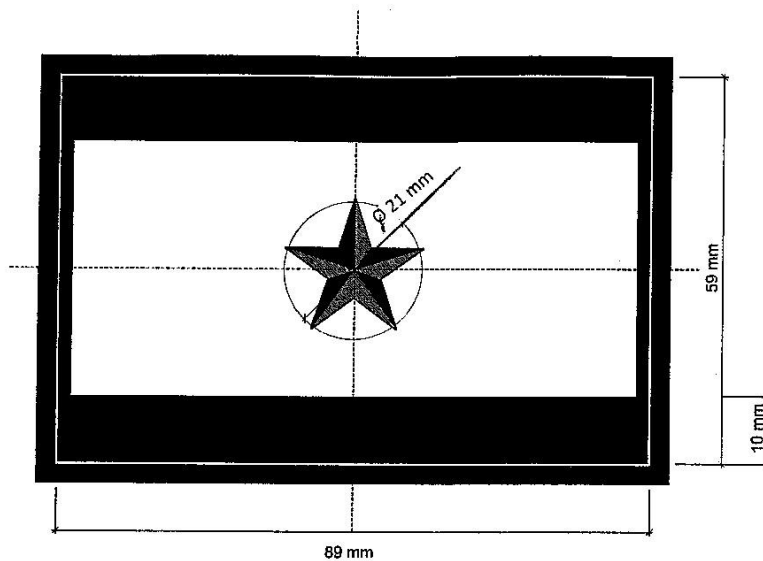

Podplukovník

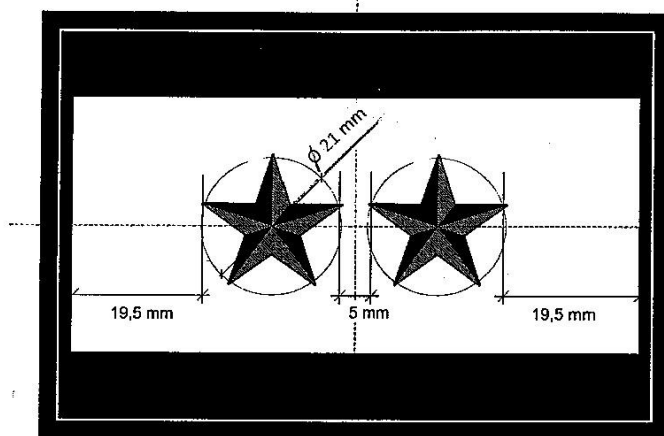

Plukovník

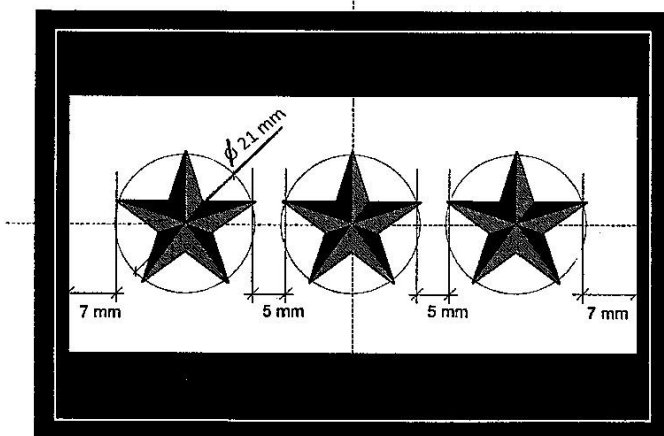

Brigádny generál

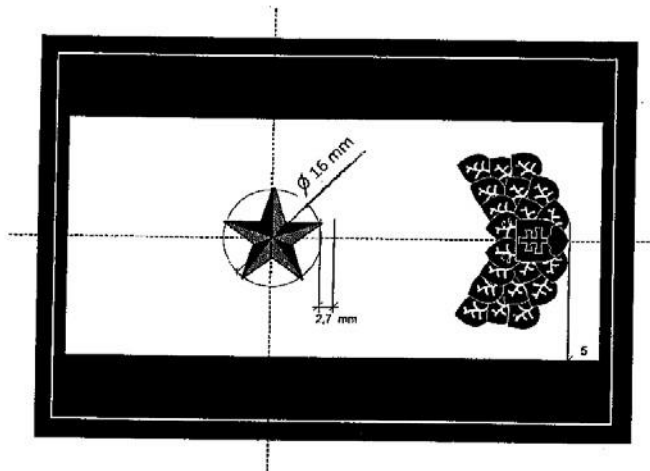

Generálmajor

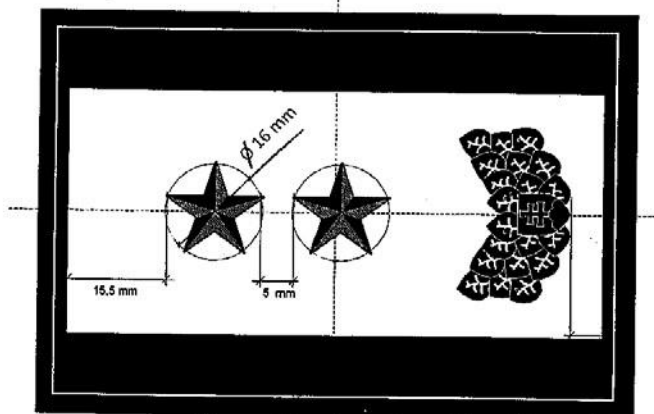

Generálporučík

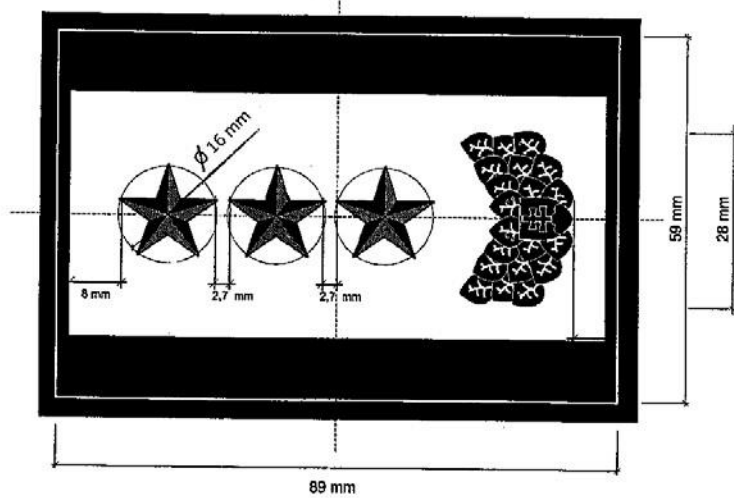

Označenie vojenských hodností duchovných –  
ekumenickej služby príslušníkov OS SR – profesionálni  
vojaci v dôstojníckych hodnostiach

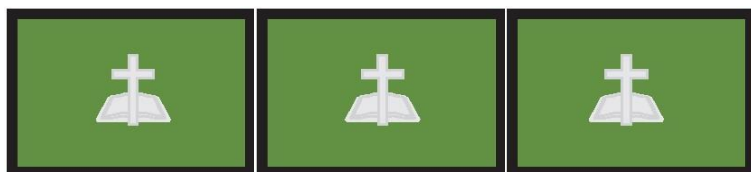

poručík  
kapitán

nadporučík



major  
plukovník

podplukovník

Označenie vojenských hodností duchovných – rímskokatolíckej služby príslušníkov  
OS SR –  
profesionálni vojaci v dôstojníckych hodnostiach



Poručík



Nadporučík



Kapitán



major



podplukovník



plukovník

**Označenie vojenských hodností kadetov Akadémie ozbrojených síl**

kadet 1. ročníka

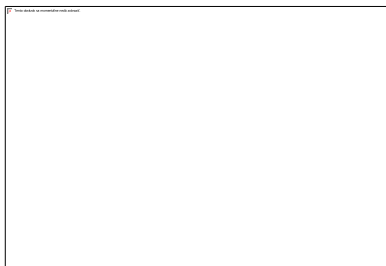

kadet 2. ročníka

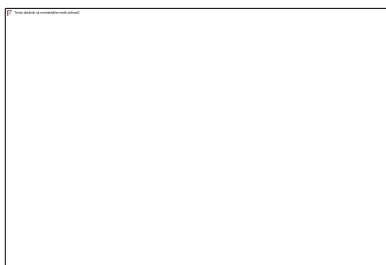

kadet 3. ročníka

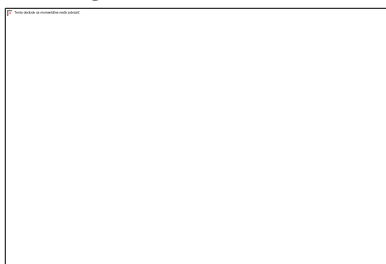

kadet 4. ročníka

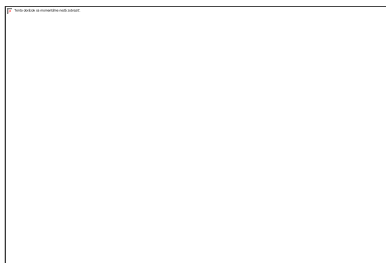

kadet 5. ročníka

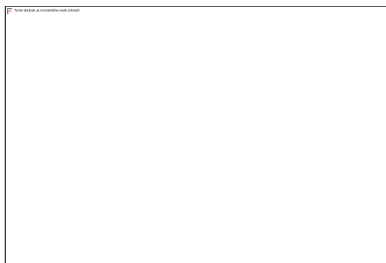





### **Štátna vlajka**

Štátna vlajka Slovenskej republiky na blúzu poľnú s digitalizovanou potlačou „LES“ sa vyhotovuje v nasledovných dvoch rôznych vyhotoveniach (druhoch):

- a) Štátna vlajka Slovenskej republiky – farebná
- b) Poľná štátna vlajka Slovenskej republiky – zelená

Všetky druhy štátnych vlajok sú zhotovené na podkladovej tkanine používanej na poľný odev 2007 z digitalizovanej potlače „LES“ – tkanina č.3. Z rubovej strany je našitá háčiková časť suchého zipsu slúžiaceho na prichytenie štátnej vlajky na blúzu poľnú (plyšová časť).

### **Popis, rozmery a dizajn všetkých druhov štátnych vlajok Slovenskej republiky:**

Vonkajší rozmer štátnej vlajky: šírka 70,00 mm ± 0,30 mm, výška 46,67 mm ± 0,30 mm.

Vnútorň rozmer štátnej vlajky: šírka 66,00 mm ± 0,30 mm, výška 42,66 mm ± 0,30 mm. Štátna vlajka Slovenskej republiky – farebná je olemovaná rámkom čiernej farby (0020) po obvode vlajky s hrúbkou 2,00 mm ± 0,30 mm.

Poľná štátna vlajka Slovenskej republiky – zelená je olemovaná rámkom zelenej farby (6156) po obvode vlajky s hrúbkou 2,00 mm ± 0,30 mm.

Po celej vnútornej ploche štátnej vlajky s rozmermi 66,00 mm ± 0,30 mm (šírka) x 42,66 mm ± 0,30 mm (výška) sú vyšité horizontálne (vodorovne) tri farebne odlišné pruhy usporiadané pod sebou v nasledovnom poradí:

- u štátnej vlajky SR farebnej v poradí z hora nadol biely pruh (0010), modrý pruh (3335), červený pruh (1902),
- u poľnej štátnej vlajky SR zelenej v poradí z hora nadol zelený pruh (0465), hnedo-zelený pruh (podklad 6156 – šrafovanie 0945), hnedý pruh (0945)

**Poľné štátne vlajky SR majú** vrchný – zelený pruh a spodné – hnedé pruhy sú vyšité zvislým stehom. Podklady u stredného hnedo – zeleného pruhu sú vyšité zvislým stehom a šrafovanie pod uhlom 45 stupňov.

Trojvršie je vyhotovené zhodne so stredným pruhom poľných štátnych vlajok.

Rozmery jednotlivých pruhov sú: (šírka) 66,00 mm ± 0,30 mm x (výška) 14,22 mm ± 0,30 mm.

(šírka = vzdialenosť od ľavého vnútorného okraja lemu po pravý vnútorný okraj lemu štátnej vlajky).

**Umiestnenie štátneho znaku na vlajkách:**

V ľavej časti obdĺžnika (obdĺžnik = celá plocha olemovanej časti štátnej vlajky) v strede 2/3 šírky štátnej vlajky SR je umiestnený slovenský znak s rozmermi: (šírka) 17,06 mm ± 0,30 mm x (výška) 21,33 mm ± 0,30 mm. Štátny znak a trojvršie v štátnom znaku sú olemované lemom s hrúbkou 1,00 mm ± 0,30 mm.

Štátny znak SR je umiestnený 9,66 mm ± 0,30 mm od ľavej vnútornej strany obvodového lemovania, 9,66 mm ± 0,30 mm od vrchnej vnútornej strany obvodového lemovania a 9,66 mm ± 0,30 mm od spodnej vnútornej strany obvodového lemovania.

- u štátnej vlajky SR farebnej je štátny znak olemovaný rámikom bielej farby (0010),
- u poľnej štátnej vlajky SR zelenej je štátny znak olemovaný rámikom zelenej farby (0465),

**Farebné vyhotovenie slovenského znaku u štátnej vlajky Slovenskej republiky – farebnej a u poľnej štátnej vlajky Slovenskej republiky zelenej:**

Farba nití použitá pri vyhotovení štátneho znaku štátnej vlajky Slovenskej republiky		
Označenie jednotlivých častí štátneho znaku	Štátna vlajka slovenskej republiky	
	Farebná	Poľná - zelená
Farba pozadia za dvojkrížom	červená (1902)	hnedá (0945)
Dvojkríž	biela (0010)	zelená (0465)
Trojvršie	modrá (3335)	hnedo-zelená (0945-6156)
Lem trojvršia	modrá (3335)	zelená (6156)
Lem slovenského znaku	biela (0010)	zelená (0465)

**Nite použité pri vyhotovení štátnych vlajok**

Používané nite ISACORD v nasledovných farbách:

Štátna vlajka Slovenskej republiky					
Farebná		Poľná - zelená			
Farba - označenie	Kód *1	Farba - označenie	Kód *1		
biela	0010	zelená	0465		
červená	1902	zelená	6156		
modrá	3335	hnedá	0945		
čierna	0020				

## Nákres – štátna vlajka Slovenskej republiky - farebná

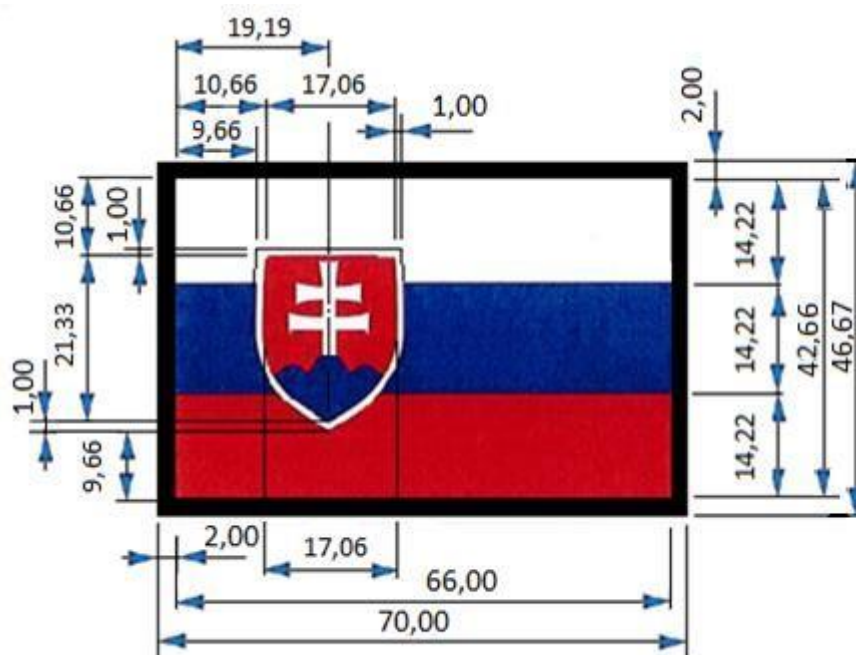

Jednotlivé rozmery na nákrese sú uvedené v mm s toleranciou  $\pm 0,30$  mm.

Kótovanie s uvedením príslušných rozmerov u štátnych vlajok v poľnom vyhotovení, t. j. u poľnej štátnej vlajky Slovenskej republiky zelenej je totožné s kótovaním s uvedením príslušných rozmerov na nákrese štátnej vlajky Slovenskej republiky farebnej (biela, modrá, červená). Jednotlivé druhy štátnych vlajok sa líšia farebným vyhotovením.“

### Balenie a označovanie tovarov

**6.1** Poľná rovnošata sa dodáva po jednotlivých položkách, vo zväzkoch, alebo igelitovom vrecku. Každý zväzok sa pre potreby skladovania a výdajov materiálu u používateľa produktu označuje štítkom s vyznačenými údajmi (viď. pokyny nižšie). Blúza poľná 2007, nohavice poľné 2007, čiapka poľná 2007, klobúk poľný 2007, povlak na prilbu DP „LES“ sú jednotlivo označené ošetrovacou etiketou (viď. pokyny nižšie).

**6.2** Balenie jednotlivých častí Poľnej rovnošaty s doplnkami sa zabezpečuje podľa pokynov kupujúceho a to následne:

**Čiapky poľné 2007 DP** sa dodávajú uložené a skladané do seba podľa veľkosti po 40 ks, samostatne zabalené v igelitovom vrecku.

Takto zložené čiapky sú označené papierovou etiketou o rozmeroch 9x13 cm s údajmi:

- Názov predávajúceho
- Názov výrobku
- Počet kusov
- Veľkosť
- Rok výroby

V jednom balení musia byť uložené výrobky vždy v jednej veľkosti.

**Povlaky na prilbu DP** sa dodávajú uložené a skladované na seba po 80 ks, samostatne zabalené v igelitovom vrecku.

Takto zložené povlaky sú označené papierovou etiketou o rozmeroch 9x13 cm s údajmi:

- Názov predávajúceho
- Názov výrobku
- Počet kusov
- Veľkosť
- Rok výroby

**Blúzy poľné 2007 DP** sa dodávajú vo zväzkoch po 5 kusov zložené lícnou stranou do seba s vytiahnutým golierom, preložené na polovicu tak, aby pravá strana s narazenými údajmi bola smerom hore.

Takto zložené blúzy sa previažu 2 – krát páskovacím strojom 20 cm od krajov. Výrobky nižšej voľby sa preväzujú samostatne 1 – krát a dajú sa do zväzku po 5 kusov.

Na vrchný výrobok sa pripevní textilná etiketa o rozmeroch 9x13 cm s údajmi:

- Názov predávajúceho
- Názov výrobku
- Počet kusov
- Veľkosť
- Rok výroby

V jednom balení musia byť uložené výrobky vždy v jednej veľkosti.

**Nohavice poľné 2007 DP** sa dodávajú vo zväzkoch po 5 kusov, preložené prednými dielmi k sebe tak, aby pravá strana s narazenými údajmi bola smerom hore.

Takto zložené nohavice sa previažu 2 – krát páskovacím strojom 15 cm od kraja. Výrobky nižšej voľby sa preväzujú samostatne 1 – krát a dajú sa do zväzku po 5 kusov.

Na vrchný výrobok sa pripevní textilná etiketa o rozmeroch 9x13 cm s údajmi:

- Názov predávajúceho
- Názov výrobku
- Počet kusov
- Veľkosť
- Rok výroby

V jednom balení musia byť uložené výrobky vždy v jednej veľkosti.

**Hodnostné označenia, štátne vlajky SR na blúzu poľnú 2007 DP** sa dodávajú zabalené samostatne po druhoch vojenských hodností a štátnych vlajok do igelitových vreciek po 10 kusov a následne vložené do kartónu po 100 kusov, v celkovom objeme do 500 ks.

Výrobky sa dodávajú zabalené samostatne po druhoch vojenských hodností a štátnych vlajok do igelitových vreciek po 50 ks a následne vložené do kartónu po 500 ks, v celkovom objeme nad 500 ks.

Rukávové znaky VP na blúzu poľnú 2007 DP sa dodávajú zabalené samostatne podľa druhov DP v igelitovom vrecku po 5 ks a následne vložené do kartónu po 100 ks.

Označenie VP, MP sa dodáva zabalené podľa druhu MP, VP v igelitovom vrecku po 10 ks a následne vložené do kartónu po 100 ks.

## **Skladovanie**

Výrobky sa skladujú v suchých vetraných miestnostiach s teplotou 10°C až 25°C a teplotným gradientom

5°C/24 hod., relatívnou vlhkosťou vzduchu do 70 %.

Výrobky nesmú byť vystavené priamemu slnečnému žiareniu. Uložené sú tak, aby neprišli do styku s podlahou a sú patrične chránené proti poškodeniu. Nesmú sa skladovať v blízkosti vyhrievacích telies. Povinnosťou kupujúceho je viesť záznamy o skladovaní a podmienkach skladovania v pravidelných intervaloch.

## **Doprava**

Prepravu výrobkov do miest plnenia zabezpečuje predávajúci na vlastné náklady a nebezpečenstvo. Výrobky sa prepravujú podľa platných dopravných predpisov, pričom musí byť zabezpečené bezpečné uloženie výrobkov, ochrana pred poveternostnými vplyvmi, proti mechanickému a inému poškodeniu a strate výrobkov počas prepravy.

## **Označenie**

Časti Poľnej rovnošaty sú označené všivacími etiketami podľa druhu výrobku.

**Čiapka poľná 2007 DP** je označená etiketou našitou v zadnej časti čiapky na okraj lemovky vľavo od miesta zošitia lemovky s údajmi:

- Výrobca
- Veľkosť
- Materiálové zloženie
- Symboly ošetrovania

**Povlak na prilbu DP** je označený etiketou prišitou v záložke povlaku v zadnej časti s údajmi:

- Výrobca
- Veľkosť
- Materiálové zloženie
- Symboly ošetrovania

**Blúza poľná 2007 DP** je označená etiketou prišitou do tunelíka v pásovej línii pravého predného dielu cca 3 cm od bočného šva s údajmi:

- Výrobca
- Veľkosť
- Materiálové zloženie
- Symboly ošetrovania

Na pravom polpredku blúzy z rubnej strany je nevypratelnou farbou čitateľne vyznačený rok výroby a skrížené meče smerom dole.

**Nohavice poľné 2007 DP** sú označené etiketou prišitou pod páscom 8 cm od sedového šva na pravý zadný diel s údajmi:

- Výrobca
- Veľkosť
- Materiálové zloženie

- Symboly ošetrovania
  - Na nohaviciach je z vnútra na vačkovine pravého vrečka nevypratelnou farbou čitateľne vyznačený rok výroby a skrížené meče smerom dole.

**Hodnostné označenia na blúzu poľnú 2007 DP, štátne vlajky SR, poľné štátne vlajky SR,** nie sú samostatne označené. Označujú sa len na kartóne údajmi:

- Názov predávajúceho
- Názov výrobku
- Počet kusov
  - Rok výroby