



ŽELEZNICE SLOVENSKEJ REPUBLIKY

Klemensova 8, 813 61 Bratislava

Zmluva o poskytnutí služby podľa § 269 ods.2. zákona č. 513/1991 Zb. Obchodný zákonník v znení neskorších predpisov (ďalej len „Zmluva“)	A Číslo: 10819/2022/5400/026	B Poskytovateľ: EUCOS SK s.r.o. Kováčska 38 044 25 Medzev	C
Objednávateľ: Železnice Slovenskej republiky Klemensova 8, 813 61 Bratislava IČO: 0031364501 DIČ: 2020480121 IČ DPH: SK2020480121 Bankové spojenie: Všeobecná úverová banka, a.s. SWIFT/BIC: SUBASKBX IBAN: SK11 0200 0000 3500 0470 0012	D IČO: 36 668 702 DIČ: IČ DPH:SK Bank. spojenie: IBAN:SK SWIFT/BIC: Zápis v Obchodnom registri Okresného súdu Oddiel: vločka č.:		
Faktúru zaslať dvojmo na: Železnice Slovenskej republiky Účelové stredisko - Účtovné centrum Košice, Kasárenské námestie 11, 040 01 Košice	E		
Konečný príjemca: Železnice Slovenskej republiky Mostný obvod Košice Pri plynárni 1 , 040 01 Košice Kontaktná osoba:	F Miesto plnenia: Mostný obvod, most v km 28,760 TEŽ - Poprad Tatry - Štrbské Pleso - trať G Lehota splatnosti faktúr (v dňoch): 30 dní		
Táto Zmluva nadobúda platnosť okamihom jej podpísania oprávnenými zástupcami oboch zmluvných strán a účinnosť v zmysle § 47a Občianskeho zákonníka v platnom znení dňom nasledujúcim po dni jej zverejnenia, ak v tejto Zmluve nie je uvedený neskorší deň nadobudnutia účinnosti. Neoddeliteľnou súčasťou tejto Zmluvy sú <i>Obchodné podmienky poskytnutia služby (ďalej aj „OPPS“)</i> , s ktorými sú zmluvné strany oboznámené a akceptujú ich v plnom rozsahu. Ustanovenia tejto Zmluvy vrátane jej príloh majú prednosť pred ustanoveniami OPPS.			
Táto Zmluva je vyhotovená v 3 rovnopisoch, z toho Objednávateľ obdrží 2 rovnopisy a Poskytovateľ 1 rovnopis. Vo všetkých písomnostiach súvisiacich s touto Zmluvou musí byť z dôvodu zabezpečenia presnej identifikácie uvedené číslo tejto Zmluvy.			
Špecifikácia služby		Lehota plnenia	
J Predmetom tejto Zmluvy je poskytnutie služby: „ Výroba a dodanie mostných deviatorov aktívnej a pasívnej kotvy pre opravu mostného objektu v km 28,760 TEŽ “ (ďalej aj ako „služba“ alebo „predmet Zmluvy“). Bližšia špecifikácia služby je uvedená v Prílohe č. 1, ktorá tvorí neoddeliteľnú súčasť tejto Zmluvy. Cena služby: 59 640,00€ bez DPH. Cena je pevná. Táto Zmluva sa uzatvára na dobu určitú do 12 mesiacov odo dňa nadobudnutia účinnosti tejto Zmluvy.		K Do 60 dní od doručenia písomnej výzvy/objednávky.	
Objednávateľ: Železnice Slovenskej republiky dňa: Ing. Peter Bagin námestník generálneho riaditeľa pre ekonomiku	L Poskytovateľ: EUCOS SK s.r.o. dňa: Peter Kakalec konateľ	M	

Obchodné podmienky poskytnutia služby (ďalej len „OPPS“)

I. Predmet Zmluvy

Poskytovateľ sa zaväzuje poskytnúť Objednávateľovi službu špecifikovanú v Prílohe č. 1 Zmluvy. Objednávateľ sa zaväzuje za riadne poskytnutú službu zaplatiť dohodnutú cenu. Poskytovateľ sa zaväzuje poskytnúť službu vo vlastnom mene a na vlastnú zodpovednosť. Predmet Zmluvy sa považuje za splnený po overení rozsahu, kvality služby/výsledku služby a úplnosti príslušných sprievodných dokladov, ak tieto sú podľa charakteru služby jej súčasťou, a potvrdení súpisu vykonaných služieb zo strany Objednávateľa, ktorého vzor tvorí Prílohu č. 3 Zmluvy.

II. Cena

Cena za poskytnutie služby je dohodnutá v súlade so zákonom č. 18/1996 Z. z. o cenách v znení neskorších predpisov. Dohodnutá cena uvedená v Zmluve je bez DPH. K cene bude účtované DPH v zmysle platných právnych predpisov. Poskytovateľ sa zaväzuje, že ceny uvedené v Zmluve sú pevné a nemenné počas celého obdobia, na ktoré je Zmluva uzatvorená.

III. Čas a miesto poskytovania služby

Poskytovateľ sa zaväzuje poskytovať služby v lehote a mieste uvedenom v Zmluve.

IV. Platobné podmienky, zmluvné pokuty a náhrada škody

- Lehota splatnosti faktúr je 30 dní od doručenia faktúry Objednávateľovi. Objednávateľ neposkytuje zálohy ani preddavky na cenu služby. Úhrada faktúry bude realizovaná prevodným príkazom na účet Poskytovateľa uvedený v Zmluve. Akákoľvek zmena účtu sa považuje za zmenu Zmluvy, ktorú je možné vykonať len na základe dodatku uzatvoreného v súlade so Zmluvou. Objednávateľ nie je v omeškaní s úhradou faktúry, ak v posledný deň lehoty splatnosti zadá príkaz na jej úhradu svojmu peňažnému ústavu. Poskytovateľ je povinný zabezpečiť, aby účet uvedený v Zmluve bol bankovým účtom v zmysle § 6 zákona č. 222/2004 Z. z. o dani z pridanej hodnoty v znení neskorších predpisov (ďalej len „zákon o DPH“). Pokiaľ účet uvedený v Zmluve nie je bankovým účtom v zmysle § 6 zákona o DPH, je Objednávateľ oprávnený zrealizovať úhradu faktúry na iný účet Poskytovateľa, ktorý je bankovým účtom v zmysle § 6 zákona o DPH. Pokiaľ Poskytovateľ nemá žiadny bankový účet v zmysle § 6 zákona o DPH, nie je Objednávateľ povinný zrealizovať úhradu faktúry skôr ako na piaty pracovný deň po doručení písomného oznámenia Poskytovateľa o tom, že má bankový účet v zmysle § 6 zákona o DPH s uvedením jeho čísla, za predpokladu, že účet uvedený v písomnom oznámení je bankovým účtom v zmysle § 6 zákona o DPH. Objednávateľ nebude v omeškaní v prípade, ak pri úhrade faktúry bude postupovať podľa tohto bodu. Uzavretie dodatku k Zmluve, ktorého predmetom je zmena účtu, nie je v týchto prípadoch potrebné.
- Poskytovateľ je oprávnený fakturovať v deň poskytnutia služby/výsledku služby, ale najneskôr do 15 pracovných dní odo dňa poskytnutia, ak nie je v Zmluve určený presný spôsob fakturácie (napr. mesačne/štvrtročne/ročne).
- Faktúra musí obsahovať všetky náležitosti v zmysle platných právnych predpisov. Okrem toho musí faktúra obsahovať aj číslo Zmluvy. Prílohou každej faktúry bude fotokópia objednávky Objednávateľa a Objednávateľom odsúhlasený a potvrdený súpis vykonaných služieb. Predpokladom pre zaplatenie konečnej faktúry je dodanie dokumentácie, špecifikácie a atestov o vykonaných skúškach a iných listín, ak tieto sú podľa charakteru služby jej súčasťou a súpis všetkých doterajších faktúr vzťahujúcich sa k predmetu Zmluvy podľa predmetu konečnej faktúry.
- Faktúru môže Poskytovateľ zaslať aj elektronickou formou vo formáte PDF. Informácie o možnosti elektronického zasielania faktúry sú uvedené na stránke www.zsr.sk; avšak doklad, ktorý má tvoriť prílohu faktúry podľa bodu 3. tohto článku doručí Poskytovateľ ako prílohu k faktúre v tlačenej podobe. V takom prípade lehota splatnosti začína plynúť odo dňa doručenia posledného dokladu (faktúry alebo jej príloh/y) Objednávateľovi.
- V prípade, že faktúra nebude obsahovať požadované náležitosti a/alebo nebude mať požadované prílohy, Objednávateľ je oprávnený faktúru vrátiť Poskytovateľovi na prepracovanie a/alebo doplnenie najneskôr do 15 pracovných dní od jej doručenia s tým, že nová lehota splatnosti začne plynúť dňom doručenia opravenej a/alebo doplnenej faktúry.
- Za nedodržanie lehoty splatnosti faktúry je Poskytovateľ oprávnený požadovať úrok z omeškania v zmysle ustanovení Obchodného zákonníka.
- Za nedodržanie termínu plnenia uvedeného v Zmluve je Poskytovateľ povinný uhradiť Objednávateľovi zmluvnú pokutu vo výške 0,1 % z ceny predmetu Zmluvy, s ktorým je Poskytovateľ v omeškaní, vrátane DPH za každý deň omeškania aj začatý, najmenej však vo výške 30 € za každý deň omeškania aj začatý. Právo Objednávateľa na náhradu škody tým nie je dotknuté.
- V prípade omeškania Poskytovateľa s odstránením reklamovanej vady v zmysle článku V. bodu 5. týchto OPPS je Poskytovateľ povinný zaplatiť Objednávateľovi zmluvnú pokutu vo výške 1 % z ceny reklamovanej časti predmetu plnenia za každý, i začatý deň omeškania, najmenej však vo výške 30 € za každý aj začatý deň omeškania.
- V prípade, že Poskytovateľ aj napriek upozorneniu zo strany Objednávateľa nedodržiava technologické postupy a neplní kvalitatívno-technické parametre a podmienky poskytovania služby, ktoré boli stanovené Zmluvou, internými predpismi Objednávateľa, platnými technickými normami a/alebo všeobecne záväznými právnymi predpismi, má Objednávateľ právo na zaplatenie zmluvnej pokuty vo výške 5 % z ceny predmetu plnenia dojednanej v časti J Zmluvy, a to za každé takéto porušenie. Právo Objednávateľa na náhradu škody tým nie je dotknuté.
- V prípade, že Poskytovateľ nepodpísal Dohodu o zaistení bezpečnosti a ochrany zdravia osôb pri práci v priestoroch ŽSR v zmysle článku V. bod 1. písmeno e) týchto OPPS, z dôvodov na strane Poskytovateľa, má Objednávateľ právo na zaplatenie zmluvnej pokuty vo výške 5 % z ceny predmetu plnenia dojednanej v časti J Zmluvy. Právo Objednávateľa na náhradu škody tým nie je dotknuté.
- Poskytovateľ sa zaväzuje, že svoje pohľadávky voči Objednávateľovi nepostúpi (ani s nimi nebude inak obchodovať) tretej strane bez písomného súhlasu Objednávateľa. V prípade porušenia tohto dojednania je Poskytovateľ povinný uhradiť Objednávateľovi zmluvnú pokutu vo výške 20 % z hodnoty pohľadávky, ktorú postúpil. Pre vylúčenie akýchkoľvek pochybností týmto nie je dotknutá neplatnosť takéhoto úkonu. Právo Objednávateľa na náhradu škody tým nie je dotknuté.
- Poskytovateľ je povinný Objednávateľovi písomne oznámiť každú zmenu súvisiacu s personálnym, ekonomickým alebo iným prepojením voči Objednávateľovi v súvislosti s ustanovením § 2 písm. n) zákona č. 595/2003 Z. z. o dani z príjmov v znení neskorších predpisov, a to do 5 dní odo dňa vzniku zmeny.
- Poskytovateľ zodpovedá za škody, ktoré spôsobí Objednávateľovi alebo tretím osobám v súvislosti s výkonom služby podľa Zmluvy. Ak vznikne Objednávateľovi škoda na veciach, právach alebo iných majetkových hodnotách v dôsledku porušenia povinností uvedených v Zmluve zo strany Poskytovateľa, je Poskytovateľ za tieto škody zodpovedný a je povinný Objednávateľovi uhradiť tieto vzniknuté škody. Formou úhrady vzniknutej škody je peňažná náhrada vzniknutej škody. Ak škodu spôsobila tretia osoba, ktorej Poskytovateľ zveril plnenie svojej povinnosti, za škodu zodpovedá Poskytovateľ.

V. Práva a povinnosti zmluvných strán

- Povinnosti Poskytovateľa:
 - zodpovedá za rozsah a kvalitu služby vo vzťahu k požadovaným výkonom a zodpovedá za nedostatky a vady v súlade s podmienkami stanovenými všeobecne záväznými právnymi, technickými a hygienickými predpismi,
 - vykonáva činnosti spojené s predmetom Zmluvy len prostredníctvom odborne spôsobilých osôb,

- c) vykonáva činnosti spojené s vykonaním služieb na vlastnú zodpovednosť, v súlade s podmienkami dohodnutými v Zmluve a v súlade s príslušnými všeobecne záväznými právnymi predpismi platnými na území Slovenskej republiky a internými predpismi Objednávateľa, vzťahujúcimi sa na vykonávané služby, najmä predpismi upravujúcimi zaistenie bezpečnosti a ochrany zdravia pri práci (ako napr. zákon č. 124/2006 Z.z. o bezpečnosti a ochrane zdravia pri práci v znení neskorších predpisov, interného predpisu Objednávateľa ŽSR Z 2 „Bezpečnosť zamestnancov v podmienkach ŽSR“, vyhláška č. 147/2013 Z.z., ktorou sa ustanovujú podrobnosti na zaistenie bezpečnosti a ochrany zdravia pri stavebných prácach a prácach s nimi súvisiacich a podrobnosti o odbornej spôsobilosti na výkon niektorých pracovných činností) a oblasť ochrany životného prostredia. Poskytovateľ podpísal Zmluvu potvrdzuje, že sú mu známe interné predpisy Objednávateľa súvisiace s vykonávanou službou a že mu tieto interné predpisy boli dané k dispozícii,
 - d) zodpovedá za bezpečnosť svojich zamestnancov a iných osôb konajúcich za Poskytovateľa a dodržiavanie ustanovení bezpečnostných predpisov. Poskytovateľ je povinný preukázateľne poučiť všetkých zamestnancov ako aj iné osoby poskytujúce služby o pravidlách bezpečnosti a ochrany zdravia pri práci. Poskytovateľ sa zaväzuje a je povinný dodržať pokyny a ustanovenia interného predpisu Objednávateľa ŽSR Z 2 „Bezpečnosť zamestnancov v podmienkach ŽSR“,
 - e) je povinný uzatvoriť s Objednávateľom Písomnú dohodu o zaistení bezpečnosti a ochrane zdravia pri práci v priestoroch ŽSR v zmysle zákona NR SR č. 124/2006 Z. z. zákon o bezpečnosti a ochrane zdravia pri práci a o zmene a doplnení niektorých zákonov v znení neskorších právnych úprav a čl. 452 interného predpisu ŽSR Z 2 „Bezpečnosť zamestnancov v podmienkach ŽSR“ najneskôr do začatia vykonávania služieb v zmysle Zmluvy. Bez uzatvorenia tejto dohody Poskytovateľ nie je oprávnený začať vykonávať služby v zmysle Zmluvy. Poskytovateľ vyhlasuje, že s Podkladom pre vypracovanie Písomnej dohody o zaistení bezpečnosti a ochrane zdravia osôb pri práci v priestoroch ŽSR, ktorý tvorí Prílohu č. 5 týchto OPPS, sa riadne oboznámil a podmienky v ňom uvedené v plnom rozsahu akceptuje. Pokiaľ Poskytovateľ neuzavrie túto dohodu, je Objednávateľ oprávnený postupovať podľa čl. VI. bod 2. písmeno e) týchto OPPS,
 - f) Poskytovateľ je povinný bez meškania a písomne informovať Objednávateľa o vzniku akejkoľvek udalosti, ktorá bráni alebo sťažuje poskytnutie služieb,
 - g) Poskytovateľ je povinný zúčastniť sa pred začiatkom poskytovania služby poučenia o miestnych pomeroch z hľadiska podmienok prevádzky a BOZP, ktoré vykoná určený zástupca Objednávateľa. Poskytovateľ je povinný následne poučiť všetkých svojich zamestnancov ako aj iné osoby poskytujúce služby za Poskytovateľa o miestnych pomeroch z hľadiska podmienok prevádzky a BOZP.
2. Povinnosti Objednávateľa:
- a) poskytnúť Poskytovateľovi súčinnosť pri poskytovaní služieb,
 - b) ihneď a bezodkladne upozorňovať na nedostatky a vady pri poskytovaní služieb a umožniť v primeranom čase ich odstránenie.
3. Prevzatie služby môže byť Objednávateľom odmietnuté pre vady a to až do ich odstránenia.
4. Záručná doba, pokiaľ je zmluvnými stranami dohodnutá, začína plynúť odo dňa potvrdenia súpisu vykonaných služieb zo strany Objednávateľa.
5. Vady poskytnutej služby musí Objednávateľ bez zbytočného odkladu reklamovať písomne s uvedením popisu, ako sa prejavujú. Poskytovateľ je povinný písomne sa vyjadriť k reklamácií do 10 pracovných dní po jej doručení. Ak sa v tejto lehote nevyjadrí, bude to znamenať jeho súhlas s opodstatnenosťou reklamácie. Vady je Poskytovateľ povinný odstrániť bezodkladne a bezodplatne, najneskôr v lehote do 15 dní odo dňa uplatnenia reklamácie zo strany Objednávateľa. V prípade, že Poskytovateľ vady v tejto lehote neodstráni, má Objednávateľ oprávnenie odstrániť vady sám alebo prostredníctvom tretích osôb na náklady Poskytovateľa. Tým nie je dotknuté právo Objednávateľa na zmluvnú pokutu a/alebo náhradu škody.

VI. Ukončenie zmluvného vzťahu

1. Zmluva môže zaniknúť:
- a) dohodou zmluvných strán, ktorej súčasťou je i vysporiadanie vzájomných záväzkov a pohľadávok,
 - b) odstúpením od Zmluvy v prípadoch uvedených v § 344 a nasl. Obchodného zákonníka alebo v prípadoch uvedených v Zmluve alebo v bodoch 3, 4, 5 a 6 tohto článku týchto OPPS,
 - c) písomným oznámením Objednávateľa, ak nastanú dôvody podľa bodu 2 tohto článku týchto OPPS.
2. Objednávateľ je oprávnený písomne oznámiť Poskytovateľovi, že Zmluva zaniká, ak nastali nasledovné dôvody:
- a) ak Objednávateľ zistí, že Poskytovateľ nemá splnenú povinnosť vyplatenia odmeny zo zmluvy s osobou, ktorá je alebo bola jeho subdodávateľom, v súvislosti s plnením Zmluvy, a neexistuje dôvodná pochybnosť o spornosti takéhoto nároku subdodávateľa na vyplatenie odmeny alebo odplaty a Poskytovateľ nevykoná nápravu ani v dodatočnej lehote poskytnutej mu Objednávateľom v písomnej výzve,
 - b) Poskytovateľ bol právoplatným rozhodnutím súdu vymazaný z registra partnerov verejného sektora alebo mu bol právoplatným rozhodnutím Úradu pre verejné obstarávanie uložený zákaz účasti vo verejnom obstarávaní,
 - c) vyhlásenie Poskytovateľa podľa bodu 2 článku VII. OPPS sa ukáže ako nepravdivé alebo po tom čo sa Poskytovateľ partnerom verejného sektora stal a nepodal v lehote podľa bodu 2 v článku VII. návrh na zápis do registra partnerov verejného sektora,
 - d) na vykonávaní predmetu Zmluvy sa podieľa resp. podieľal subdodávateľ, ktorý je partnerom verejného sektora a nie je zapísaný v registri partnerov verejného sektora.
Doručením písomného oznámenia podľa tohto bodu Zmluva zanikne (s účinkami ex nunc).
3. Nasledovné porušenia zmluvných povinností zo strany Poskytovateľa sa považujú za podstatné s právom Objednávateľa bez ďalšieho od Zmluvy písomne odstúpiť:
- a) ak sa Poskytovateľ sa dostal do omeškania s vykonaním služby o viac ako 15 dní,
 - b) ak Poskytovateľ nedodržiava technologické postupy a neplní kvalitatívno-technické parametre a podmienky vykonávania služieb, ktoré boli stanovené Zmluvou, všeobecne záväznými právnymi predpismi, platnými slovenskými technickými normami a internými predpismi Objednávateľa, pričom nárok Objednávateľa na zmluvnú pokutu a náhradu škody tým nie sú dotknuté,
 - c) ak Poskytovateľ nezačne, preruší alebo zastaví vykonávanie služby z iných dôvodov ako z dôvodov na strane Objednávateľa alebo z dôvodov skutočností, ktoré Poskytovateľ nemohol predvídať v čase uzatvorenia Zmluvy ani pri vynaložení náležitej starostlivosti, ktorú možno od neho požadovať,
 - d) ak Poskytovateľ, z dôvodov na jeho strane, nepodpísal s Objednávateľom dohodu o zaistení bezpečnosti a ochrane zdravia osôb pri práci v priestoroch ŽSR v zmysle článku V. bodu 1. písm. e) týchto OPPS,
 - e) ak Poskytovateľ nespĺní ktorúkoľvek z povinností podľa článku VIII. bod 2 až 5 týchto OPPS.
4. Objednávateľ je oprávnený okrem prípadov uvedených v bode 3 tohto článku OPPS odstúpiť od Zmluvy aj v prípade, ak Poskytovateľ porušil ďalšie povinnosti, ktoré mu vyplývajú z ustanovení Zmluvy, alebo z ustanovení príslušných právnych predpisov, technických noriem a interných predpisov Obstarávateľa. Objednávateľ je v tomto prípade oprávnený odstúpiť od Zmluvy už po druhom porušení ktorejkoľvek povinnosti zo strany Poskytovateľa, pričom Objednávateľ po prvom porušení povinnosti písomne upozorní Poskytovateľa na porušenie zmluvných podmienok alebo ustanovení právnych predpisov

- s upozornením, že pri ďalšom porušení ktorejkoľvek povinnosti odstúpi od Zmluvy. Objednávateľ v upozornení uvedie lehotu na nápravu, ak sa vyžaduje.
5. Poskytovateľ je oprávnený odstúpiť od Zmluvy okrem prípadov uvedených v §344 a nasl. Obchodného zákonníka aj v prípade, ak sa Objednávateľ dostane do omeškania s úhradou faktúry vystavenej podľa článku IV. bod 1. týchto OPPS o viac ako 60 dní.
 6. Poskytovateľ je oprávnený od Zmluvy odstúpiť aj v prípade, ak Objednávateľ opakovane závažným spôsobom poruší ďalšie povinnosti, ktoré mu vyplývajú z ustanovení Zmluvy, alebo z ustanovení príslušných právnych predpisov. Poskytovateľ je v tomto prípade oprávnený odstúpiť od Zmluvy už po druhom porušení ktorejkoľvek povinnosti zo strany Objednávateľa, pričom Poskytovateľ po prvom porušení povinnosti písomne upozorní Objednávateľa na porušenie zmluvných podmienok alebo ustanovení právnych predpisov s upozornením, že pri ďalšom porušení ktorejkoľvek povinnosti odstúpi od Zmluvy. Poskytovateľ v upozornení uvedie lehotu na nápravu, ak sa vyžaduje.
 7. Odstúpením od Zmluvy podľa tohto článku zanikajú všetky práva a povinnosti strán zo Zmluvy s výnimkou nároku na náhradu škody vzniknutej porušením Zmluvy, nárokov na dovtedy vzniknuté zmluvné resp. zákonné sankcie a úroky z omeškania, nárokov vyplývajúcich z ustanovení Zmluvy o poskytovaní záruky a zodpovednosti za vady za časť predmetu Zmluvy, ktorá bola do momentu odstúpenia zrealizovaná, ako aj s výnimkou povinností súvisiacich s odovzdaním a prevzatím časti predmetu Zmluvy vykonanej do momentu odstúpenia, povinností Poskytovateľa podľa bodu 9 tohto článku týchto OPPS, zmluvných ustanovení týkajúcich sa voľby práva alebo voľby Obchodného zákonníka, riešenia sporov medzi zmluvnými stranami a iných ustanovení, ktoré podľa prejavenej vôle strán alebo vzhľadom na svoju povahu majú trvať aj po ukončení Zmluvy.
 8. Zmluvné strany sa dohodli, že odstúpenie od Zmluvy bude účinné odo dňa jeho doručenia druhej zmluvnej strane. V prípade odstúpenia od Zmluvy predmet Zmluvy alebo jeho časť, ktorá bola vykonaná a uhradená do momentu odstúpenia, sa stáva výhradným majetkom Objednávateľa.
 9. Po odstúpení od Zmluvy je Poskytovateľ povinný:
 - a) počínať si tak, aby sa zabránilo škode bezprostredne hroziacej Objednávateľovi nedokončením predmetu plnenia príp. minimalizovali straty a za tým účelom vykonať všetky potrebné opatrenia,
 - b) odovzdať Objednávateľovi všetky podklady potrebné na dokončenie predmetu plnenia, ako aj podklady, ktoré poskytovateľ získal v rozsahu Objednávateľom poskytnutej súčinnosti,
 - c) písomne informovať Objednávateľa o všetkých skutočnostiach nevyhnutných pre dokončenie predmetu plnenia.
 10. Po odstúpení od Zmluvy zo strany Poskytovateľa pre porušenie povinností Objednávateľom je Objednávateľ povinný uhradiť predmet Zmluvy, alebo jeho časť, ktorá je vykonaná do momentu odstúpenia.
 11. Ak Zmluva zanikne inak ako splnením, s výnimkou prípadu ak zánik Zmluvy spôsobil Poskytovateľ porušením svojich povinností, Poskytovateľovi vzniká nárok na zaplatenie rozpracovanej časti predmetu Zmluvy určenej percentuálnym podielom zo zmluvne dohodnutej ceny. Rozpracovanosť určením percentuálneho podielu zo zmluvnej ceny musí byť zmluvnými stranami písomne odsúhlasená najneskôr do 14 dní odo dňa zániku Zmluvy. Pokiaľ v tejto dobe nedôjde medzi zmluvnými stranami k zájomnej dohode, každá zo zmluvných strán je oprávnená na vlastné náklady požiadať o určenie rozpracovanosti znalca.
 12. Objednávateľ môže Zmluvu vypovedať len písomne, a to aj bez udania dôvodu. Výpovedná lehota je 2 (dva) kalendárne mesiace a začína plynúť prvým dňom kalendárneho mesiaca nasledujúceho po kalendárnom mesiaci, v ktorom bola písomná výpoveď Zmluvy doručená Poskytovateľovi. Uplynutím výpovednej lehoty Zmluva zaniká.

VII. Postavenie Poskytovateľa

1. V prípade, že Poskytovateľ deklaruje, že má implementovaný systém manažérstva kvality, environmentu alebo bezpečnosti (certifikovaný alebo necertifikovaný), je povinný na základe žiadosti Objednávateľa umožniť povereným zamestnancom Objednávateľa vykonať vo svojich prevádzkach audit zameraný na overenie dodržiavania tohto systému.
2. Poskytovateľ vyhlasuje, že ku dňu podpísania Zmluvy:
 - je zapísaný v registri partnerov verejného sektora v zmysle zákona č. 315/2016 Z. z. o registri partnerov verejného sektora a o zmene a doplnení niektorých zákonov v znení neskorších predpisov (ďalej len „zákon o RPVS“) a tiež každý Poskytovateľovi známy subdodávateľ v priamom alebo nepriamom rade, ktorý je partnerom verejného sektora je zapísaný v registri partnerov verejného sektora. Ďalej Poskytovateľ vyhlasuje, že ku dňu podpísania Zmluvy má ako partner verejného sektora alebo má osoba, ktorá plní povinnosti oprávnenej osoby pre Poskytovateľa v zmysle zákona o RPVS (ďalej len „oprávnená osoba“), splnené všetky povinnosti, ktoré pre Poskytovateľa ako partnera verejného sektora alebo pre oprávnenú osobu vyplývajú zo zákona o RPVS. Zmluvné strany sa dohodli, že ak sa niektoré vyhlásenie podľa tohto bodu ukáže ako nepravdivé, Objednávateľ nie je v omeškaní s plnením podľa Zmluvy až do splnenia povinností Poskytovateľa resp. oprávnenej osoby.
 - nie je partnerom verejného sektora v zmysle zákona o RPVS. V prípade, že sa Poskytovateľ po podpise Zmluvy partnerom verejného sektora stane, je povinný o tejto skutočnosti písomne informovať Objednávateľa najneskôr do 5 dní odo dňa nadobudnutia účinnosti právneho úkonu, na základe ktorého sa Poskytovateľ partnerom verejného sektora stal. V rovnakej lehote sa Poskytovateľ zaväzuje podať na registrujúci orgán návrh na zápis do registra partnerov verejného sektora. V prípade, ak Poskytovateľ nepodá návrh na zápis do registra partnerov verejného sektora spôsobom dojednaným v tomto bode, je Poskytovateľ povinný uhradiť Objednávateľovi zmluvnú pokutu vo výške 5 % z ceny služby dojednanej v časti J Zmluvy.
3. Ak je Poskytovateľ zapísaný v registri partnerov verejného sektora, Poskytovateľ je povinný Objednávateľovi písomne oznamovať každú zmenu zapísaných údajov o jeho osobe v registri partnerov verejného sektora alebo jeho výmaz z registra partnerov verejného sektora najneskôr do 5 dní odo dňa vykonania zmeny zapísaných údajov alebo výmazu v registri partnerov verejného sektora. V prípade omeškania Poskytovateľa so splnením tejto povinnosti, je Poskytovateľ povinný uhradiť Objednávateľovi zmluvnú pokutu vo výške 50 € za každý, i začatý deň omeškania.
4. Poskytovateľ sa zaväzuje zabezpečiť, aby sa na plnení predmetu Zmluvy nepodieľal subdodávateľ v ktoromkoľvek rade (i) ktorý je partnerom verejného sektora a nie je zapísaný v registri partnerov verejného sektora alebo (ii) ktorý, ak je partnerom verejného sektora alebo osoba, ktorá plní povinnosti oprávnenej osoby pre subdodávateľa ako partnera verejného sektora v zmysle zákona o RPVS, si neplní povinnosti podľa zákona o RPVS.. Ak Poskytovateľ poruší túto povinnosť je Objednávateľ oprávnený uplatniť si voči Poskytovateľovi zmluvnú pokutu vo výške 5% z ceny služby dojednanej v časti J Zmluvy, minimálne však vo výške 300 € za každý jednotlivý prípad (jedného subdodávateľa). Zmluvnú pokutu možno za porušenie tejto povinnosti vo vzťahu k tomu istému subdodávateľovi udeliť aj opakovane, maximálne však 1x za kalendárny mesiac.
5. Po dobu omeškania Poskytovateľa ako partnera verejného sektora alebo oprávnenej osoby s plnením niektorej povinnosti podľa zákona o RPVS, Objednávateľ nie je v omeškaní s plnením podľa Zmluvy až do splnenia povinností Poskytovateľa resp. oprávnenej osoby.
6. Poskytovateľ nesmie byť v čase uzatvorenia Zmluvy v úpadku, tak ako je definovaný v zmysle zákona č. 7/2005 Z. z. o konkurze a reštrukturalizácii a o zmene a doplnení niektorých zákonov.

7. Poskytovateľ nesmie previesť svoje práva vyplývajúce zo Zmluvy bez predchádzajúceho písomného súhlasu Objednávateľa. V opačnom prípade je takýto prevod práv neplatný.

VIII. Povinnosti Poskytovateľa v súvislosti s priamymi subdodávateľmi

1. Poskytovateľ zodpovedá za konanie, nepĺnenie, nedbanlivosť, opomenutie povinností alebo potrebného konania riadne a včas svojich subdodávateľov tak, ako by išlo o konanie, nepĺnenie, nedbanlivosť, opomenutie povinností alebo potrebného konania riadne a včas samotného Poskytovateľa.
2. Poskytovateľ je oprávnený poveriť časťou plnenia predmetu Zmluvy len tých subdodávateľov, ktorí sú uvedení v zozname subdodávateľov, ktorý tvorí Prílohu č. 4 Zmluvy (ďalej len „zoznam priamych subdodávateľov“) alebo boli odsúhlasení Objednávateľom podľa bodu 3. a 4. tohto článku VIII.
3. Poskytovateľ je oprávnený počas trvania Zmluvy zmeniť subdodávateľa uvedeného v zozname priamych subdodávateľov alebo doplniť nového subdodávateľa do zoznamu priamych subdodávateľov len s predchádzajúcim písomným súhlasom Objednávateľa. V písomnej žiadosti Poskytovateľa o udelenie súhlasu je Poskytovateľ povinný uviesť o subdodávateľovi všetky údaje uvedené v zozname priamych subdodávateľov. Objednávateľ písomne upovedomí Poskytovateľa o svojom rozhodnutí v lehote do 5 kalendárnych dní odo dňa doručenia žiadosti o súhlas, v ktorom v prípade neudelenia súhlasu uvedie príslušné dôvody. Ak sa Objednávateľ v lehote podľa predchádzajúcej vety k žiadosti Poskytovateľa nevyjadrí, znamená to súhlas Objednávateľa so subdodávateľom.
4. Ak Objednávateľ zistí, že subdodávateľ nie je schopný plniť si svoje záväzky alebo nevykonáva príslušnú časť predmetu Zmluvy riadne, môže od Poskytovateľa okamžite požadovať náhradu za subdodávateľa. Poskytovateľ je povinný spôsobom podľa bodu 3 tohto článku VIII. žiadosti o náhradu vyhovieť najneskôr do 30 dní odo dňa doručenia žiadosti Objednávateľa, inak sa má za to, že príslušný predmet plnenia bude plniť sám. Požiadavka Objednávateľa na zmenu subdodávateľa podľa tohto bodu, nemá vplyv na povinnosť Poskytovateľa plniť na základe Zmluvy riadne a včas.
5. Ak počas plnenia Zmluvy dôjde k zmene v subdodávateľoch, Poskytovateľ je povinný predložiť Objednávateľovi aktuálny zoznam priamych subdodávateľov do 5 pracovných dní odo dňa uzatvorenia zmluvy s novým subdodávateľom (doplnenie subdodávateľa do zoznamu) alebo odo dňa skonenia zmluvy so subdodávateľom (vynechanie subdodávateľa zo zoznamu bez náhrady). Aktuálny zoznam bude predložený v rozsahu údajov podľa Prílohy č. 4 Zmluvy. Na požiadanie Objednávateľa je Poskytovateľ povinný Objednávateľovi preukázať deň uzavretia zmluvy s novým subdodávateľom alebo deň skončenia zmluvy so subdodávateľom, a to predložením originálu príslušnej zmluvy alebo dokumentu o ukončení zmluvy, do 5 pracovných dní odo dňa doručenia žiadosti.
6. Poskytovateľ je povinný písomne oznámiť Objednávateľovi akúkoľvek zmenu údajov o subdodávateľovi, a to najneskôr do 10 dní, od kedy sa o zmene dozvedel. Pod pojmom „údaje o subdodávateľovi“ sa myslia najmä údaje uvedené v Prílohe č. 4 Zmluvy, zmena právnej formy subdodávateľa, zmena základného imania subdodávateľa, začatie konkurzného konania, reštrukturalizačné konania alebo likvidácie subdodávateľa.
7. V prípade, ak Poskytovateľ poverí časťou plnenia Zmluvy subdodávateľa v rozpore s dojednaním bodu 2 tohto článku OPPS alebo zmení subdodávateľa v rozpore s dojednaním bodu 3 tohto článku OPPS, je Poskytovateľ povinný uhradiť zmluvnú pokutu vo výške 5 % z ceny služby dojednanej v časti J Zmluvy.
8. V prípade omeškania Poskytovateľa s plnením ktorejkoľvek povinnosti Poskytovateľa v zmysle bodov 4 až 6 tohto článku OPPS, je Poskytovateľ povinný uhradiť zmluvnú pokutu vo výške 50 € za každý, i začatý deň omeškania.

IX. Záverečné ustanovenia

1. Zmluvné strany vyhlasujú, že sú si vedomé svojich povinností vyplývajúcich z ochrany osobných údajov tak, ako je sú tieto upravené v Nariadení Európskeho parlamentu a Rady (EÚ) 2016/679 z 27. apríla 2016 o ochrane fyzických osôb pri spracúvaní osobných údajov a o voľnom pohybe takýchto údajov, ktorým sa zrušuje smernica 95/46/ES (všeobecné nariadenie o ochrane údajov), (ďalej len „GDPR“) a v zákone č. 18/2018 Z. z. o ochrane osobných údajov a zmene a doplnení niektorých zákonov (ďalej len „zákon o ochrane osobných údajov“). V prípade, ak niektorá zmluvná strana pri plnení Zmluvy alebo v súvislosti s jej plnením bude sprístupňovať druhej zmluvnej strane osobné údaje dotknutej osoby, je zmluvná strana sprístupňujúca osobné údaje povinná najneskôr pri prvom sprístupnení predložiť súhlas dotknutej osoby so spracúvaním osobných údajov, ktorý bude spĺňať všetky náležitosti súhlasu so spracúvaním osobných údajov v zmysle GDPR a zákona o ochrane osobných údajov, s výnimkou prípadov v týchto predpisoch uvedených. V prípade, ak má Poskytovateľ v súvislosti s plnením Zmluvy spracúvať osobné údaje v mene Objednávateľa, nadobudnutím účinnosti Zmluvy nadobudne súčasne účinnosť Zmluva o spracúvaní osobných údajov, ktorá je Prílohou č. 6 Zmluvy. Poskytovateľ sa zaväzuje zachovávať mlčanlivosť a prijať vo vzťahu k ochrane osobných údajov primerané bezpečnostné opatrenia (organizačné, technické a personálne) v prípade, že pri plnení Zmluvy vidí osobné údaje spracúvané Objednávateľom a ďalej tieto sám nespracováva. Ak niektorá zmluvná strana v rozpore s GDPR a zákonom o ochrane osobných údajov sprístupní druhej zmluvnej strane osobné údaje dotknutej osoby bez predloženia súhlasu na spracúvanie osobných údajov alebo poruší GDPR a zákon o ochrane osobných údajov inak, porušujúca zmluvná strana je povinná druhej zmluvnej strane nahradiť všetku škodu, ktorá jej tým vznikne vrátane nákladov vzniknutých v súvislosti s uplatnením si opodstatnených nárokov dotknutej osoby a tiež nákladov v súvislosti s úhradou sankcií právoplatne uložených zo strany príslušných štátnych orgánov. Podrobnosti o spracúvaní osobných údajov Objednávateľom sú zverejnené aj na www.zsr.sk/ou.
2. Poskytovateľ je povinný dodržiavať Etický kódex Železníc Slovenskej republiky. Aktuálne znenie Etického kódexu Železníc Slovenskej republiky je zverejnené na internetovej stránke Objednávateľa. Zmluvné strany sa zaväzujú zdržať sa akéhokoľvek konania, ktoré by viedlo k podozreniu zo spáchania niektorého trestného činu korupcie podľa zákona č. 300/2005 Z. z. Trestný zákon v znení neskorších predpisov, alebo akéhokoľvek iného protispoločenského konania, ktoré by mohlo mať prvky korupčného konania, a zároveň postúpiť informácie súvisiace s takýmto konaním príslušným orgánom verejnej moci a následne s nimi náležite spolupracovať.
3. Zmeny a doplnky Zmluvy je možné robiť len formou číslovaných písomných dodatkov podpísaných oprávnenými zástupcami oboch zmluvných strán.
4. Poskytovateľ je povinný v rámci plnenia predmetu Zmluvy na výkon činností, ktoré priamo súvisia s prevádzkou sietí a informačných systémov uzatvoriť s Objednávateľom Zmluvu o zabezpečení plnenia bezpečnostných opatrení a notifikačných povinností podľa zákona č. 69/2018 Z. z. o kybernetickej bezpečnosti a o zmene a doplnení niektorých zákonov v znení neskorších právnych predpisov (ďalej len „Zmluva o zabezpečení plnenia bezpečnostných opatrení a notifikačných povinností“). Zmluvné strany preto vyhlasujú, že uzavretím tejto Zmluvy sa zároveň uzatvára Zmluva o zabezpečení plnenia bezpečnostných opatrení a notifikačných povinností, podmienky plnenia ktorej sú uvedené v Prílohe č. 7 – Zmluva o zabezpečení plnenia bezpečnostných opatrení a notifikačných povinností podľa zákona č. 69/2018 Z. z. o kybernetickej bezpečnosti a o zmene a doplnení niektorých zákonov v znení neskorších právnych predpisov.
5. Práva a povinnosti zmluvných strán neupravené Zmluvou vrátane týchto OPPS, ako aj vzťahy z nich vyplývajúce, sa riadia príslušnými ustanoveniami Obchodného zákonníka, subsidiárne ustanoveniami Občianskeho zákonníka a všeobecne záväznými právnymi predpismi Slovenskej republiky.
6. Ustanovenia Zmluvy a jej príloh majú prednosť pred ustanoveniami týchto OPPS.
7. Zmluvné strany sa dohodli, že všetky technické, cenové, odborné informácie a iné skutočnosti, s ktorými Objednávateľ oboznámil Poskytovateľa počas plnenia predmetu Zmluvy, sú predmetom obchodného tajomstva a nebudú poskytnuté tretej

osobe bez predchádzajúceho písomného súhlasu Objednávateľa. Tento záväzok zostáva v platnosti aj po ukončení plnenia podľa Zmluvy a to bez časového obmedzenia.

8. Písomnosti týkajúce sa Zmluvy doručené poštou na adresu adresáta sa považujú za doručené priamo do jeho vlastných rúk aj keď táto zásielka bude poštou vrátená ako zásielka adresátom neprevzatá alebo nedoručiteľná, a to dňom jej odmietnutia alebo zmarenia jej prijatia; ak nie je celkom dobre možné takýto deň riadne určiť, tak dňom, kedy bude písomnosť späť vrátená odosielateľovi.
9. Rozhodné právo je právo Slovenskej republiky, príslušným súdom na rozhodovanie prípadných sporov zo Zmluvy je ten súd, ktorý je vecne a miestne príslušný vec prejednať a rozhodnúť podľa práva Slovenskej republiky (s vylúčením kolíznych noriem).
10. V prípade, ak dôjde k zrušeniu niektorého z právnych predpisov, na ktoré tieto OPPS odkazujú, použije sa na úpravu práv a povinností zmluvných strán právny predpis, ktorý zrušený právny predpis nahrádza. Tieto OPPS sú súčasťou Zmluvy.
11. Obe zmluvné strany vyhlasujú, že si Zmluvu pred jej podpísaním prečítali, že bola uzavretá slobodne, vážne, určite a zrozumiteľne a na znak súhlasu s jej obsahom ju vlastnoručne podpisujú.

Príloha č. 1 – Špecifikácia služby (položkovitý rozpis/jednotkové ceny)

Príloha č. 2 – Osobitné zmluvné dojednania pre dodanie služby – neuplatňuje sa

Príloha č. 3 – Vzorový súpis vykonaných služieb

Príloha č. 4 – Zoznam priamych subdodávateľov

Príloha č. 5 – Písomná dohoda o zaistení bezpečnosti a ochrany zdravia osôb pri práci v priestoroch ŽSR, podklad pre vypracovanie

Príloha č. 6 – Projektová dokumentácia s výkresmi

Príloha č. 1 – Špecifikácia služby (položkovitý rozpis/jednotkové ceny)

Predmetom zmluvy je zabezpečenie výroby a dodania mostných deviatorov aktívnej a pasívnej kotvy pre opravu mostného objektu v km 28,760 TEŽ ktoré je nutné bezodkladné realizovať opatrenia, ktoré zvýšia zaťažiteľnosť a zlepšia celkový technický stav v súlade s projektovou dokumentáciou.

Zváranie

1. Príprava základného materiálu

Pred zváraním musia byť všetky plochy základného materiálu očistené, odmastené, prípadne zbavené pôvodného náteru. Toto očistenie vykonať strojovým tryskaním na stupeň Sa 2,5. Hrany musia byť odihlené a zbavené okují.

2. Zváranie

Zváranie vo výrobnom procese je povolené technológiou 135 (MAG) - taviacou sa elektródou v ochrannej atmosfére aktívneho plynu.

Zvary je nutné vyhotoviť podľa výkresovej dokumentácie (Výkresy k deviatorom) podľa spracovaného schváleného postupu zvárania (WPS), v ktorom bude jednoznačne znázornená koreňová medzera, otupenie a uhol úkosu.

Po zváraní je nutné všetky zvary očistiť od trosky. Zvary musia byť vyhotovené podľa STN EN ISO 5817 v stupni kvality B.

Tolerancie priamosti, rovinnosti, rovnobežnosti a uhlové tolerancie zvarenca musia byť predpísané podľa STN EN ISO 13920 v stupni B/F.

3. Prídavný materiál

Prídavný materiál pre zváranie musí byť klasifikovaný podľa EN ISO 14341-A : G s priemerom 1,2 mm typu ESAB OK Autrod 12.51. Drôty musia mať atest podľa STN EN ISO 10204 - 2.2

4. Povrchová úprava

Na celý zvarenec je potrebné aplikovať ochranný protikorózný náter

5. Zvárací inverter

Pre zváranie metódou 135 (MMA) je potrebné použiť zvárací inverter s napájaním na 400 V elektrickú sieť a zváracím prúdom do 500 A

Elektrický výkon takéhoto invertoru je približne 21 kVA.

6. Zváracie káble

Kábel pre uzemnenie a sieťový kábel musia byť bez závad a nesmú vykazovať znaky poškodenia izolácie. Káble vedúce od zváracieho invertoru k zväračovi majú mať čo najkratšiu vzdialenosť, kvôli úbytku napätia.

Prierez zváracích káblov nesmie byť menší ako 35 mm² a maximálna dĺžka zváracích káblov nesmie prekročiť 20 m.

7. Zvárači a zväračský dozor

Zvárači musia mať platný zväračský preukaz podľa STN 050630 a platný certifikát podľa STN EN ISO 9606-1 na metódu 135 (MAG) pre zvolený materiál, hrúbku materiálu a typy spojov (FW, BW).

Zväračský dozor musí byť akreditovaný na úrovni IWT alebo IWE.

P. č.	Názov položky	MJ	Množstvo	Cena spolu za celý v EUR bez DPH
1.	Výroba a dodanie mostných deviatorov aktívnej a pasívnej kotvy pre opravu mostného objektu v km 28,760 TEŽ v súlade s Opisom predmetu zákazky a PD	*kpl	1	59 640,00

*kpl – komplet

*Poznámka: Cena zahŕňa všetky náklady spojené s plnením služby, vrátane, nie však výlučne dopravných nákladov (t.j. najmä, nie však výlučne **náklady na naloženie tovaru, náklady na prepravu tovaru do miesta dodania, vykládka tovaru v mieste dodania**, ...)*

Príloha č. 3 – Vzorový súpis vykonaných služieb



ŽELEZNICE SLOVENSKEJ REPUBLIKY

Klemensova 8, 813 61 Bratislava

Súpis vykonaných prác uskutočnených na základe individuálnej objednávky na poskytnutie služby podľa Zmluvy č. . [•]. (ďalej len „Objednávka“)	Číslo objednávky: [•]	Poskytovateľ: IČO: DIČ: IČ DPH: Bank. spojenie: IBAN: SWIFT/BIC: Zápis v Obchodnom registri Okresného súdu Oddiel: vložka č.:
Objednávateľ: Železnice Slovenskej republiky Klemensova 8, 813 61 Bratislava		
Súpis vykonaných služieb		
Objednávateľ týmto odsúhlasuje a potvrdzuje vyššie uvedený súpis vykonaných služieb.		
Objednávateľ: Železnice Slovenskej republiky dňa: Meno a funkcia a podpis oprávnenej osoby: [•]		

Telefón

Fax

E-mail

Príloha č. 4 – Zoznam priamych subdodávateľov

P. č.	Meno a priezvisko / Obchodné meno alebo názov	Adresa pobytu alebo sídlo	Identifikačné číslo alebo dátum narodenia (ak nebolo pridelené identifikačné číslo)	Predmet subdodávky	Podiel plnenia (v %)	Oprávnená osoba (meno a priezvisko, adresa pobytu, dátum narodenia)

Príloha č. 5 - Písomná dohoda o zaistení bezpečnosti a ochrany zdravia osôb pri práci v priestoroch ŽSR, podklad pre vypracovanie

PÍ SOMNÁ DOHODA o zaistení bezpečnosti a ochrane zdravia osôb pri práci v priestoroch ŽSR
v zmysle zákona NR SR č. 124/2006 Z. z. v znení neskorších právnych úprav
a predpisu ŽSR Z 2 „Bezpečnosť zamestnancov v podmienkach ŽSR“, čl. 452, medzi:

Objednávateľ:

Železnice Slovenskej republiky

Klemensova 8

813 61 Bratislava

(ďalej ako „objednávateľ“ alebo „ŽSR“)

Poskytovateľ:

.....

.....

(ďalej len „poskytovateľ“)

1. Predmet Písomnej dohody

je zaistenie bezpečnosti a ochrany zdravia pri práci zamestnancov iných zamestnávateľov v priestore ŽSR pri realizácii podľa **Zmluvy o poskytnutí služby č. zo dňa** (ďalej len „zmluva“) v zmysle predpisu ŽSR Z 2 „Bezpečnosť zamestnancov v podmienkach ŽSR“, čl. 452, medzi

objednávateľom v zastúpení:

a

poskytovateľ:

Táto dohoda musí byť súčasťou uzavretej zmluvy, ak podmienky BOZP nie sú riešené priamo v zmluve.

2. Predpisy platné pre poskytovateľa

Poskytovateľ je povinný zabezpečiť, aby všetky práce týkajúce sa železničnej trate a priestorov ŽSR počas prevádzky boli vykonávané v súlade s platnými právnymi predpismi SR a EÚ, ako aj v súlade s platnými predpismi ŽSR.

Objednávateľ požaduje, aby pri plnení predmetu zmluvy boli poskytovateľom a jeho subdodávateľmi dodržiavané:

- právne predpisy ES a SR,
- vyhlášky UIC,
- technické normy železníc,
- technické špecifikácie interoperability,
- platné predpisy ŽSR,
- slovenské technické normy (STN resp. STN EN)

a osobitne uvedené právne predpisy, ostatné predpisy a interné predpisy ŽSR na zaistenie BOZP, ktoré sa musia dodržiavať pri plnení predmetu zmluvy:

- Zákon č. 124/2006 Z. z. o bezpečnosti a ochrane zdravia pri práci a o zmene a doplnení niektorých zákonov v znení neskorších predpisov,
- Zákon č. 311/2001 Z. z. Zákonník práce v znení neskorších predpisov,
- Zákon č. 513/2009 Z. z. o dráhach a o zmene a doplnení niektorých zákonov v znení neskorších predpisov,

- Zákon č. 355/2007 Z. z. o ochrane, podpore a rozvoji verejného zdravia a o zmene a doplnení niektorých zákonov v znení neskorších predpisov,
- NV SR č. 396/2006 Z. z. o minimálnych bezpečnostných a zdravotných požiadavkách na stavenisko,
- NV SR č. 395/2006 Z. z. o minimálnych požiadavkách na poskytovanie a používanie osobných ochranných pracovných prostriedkov,
- NV SR č. 392/2006 Z. z. o minimálnych bezpečnostných a zdravotných požiadavkách pri používaní pracovných prostriedkov,
- NV SR č. 391/2006 Z. z. o minimálnych bezpečnostných a zdravotných požiadavkách na pracovisko,
- NV SR č. 387/2006 Z. z. o požiadavkách na zaistenie bezpečnostného a zdravotného označenia pri práci,
- NV SR č. 281/2006 Z. z. o minimálnych bezpečnostných a zdravotných požiadavkách pri ručnej manipulácii s bremenami,
- Vyhláška MPSVR SR č.147/2013 Z. z., ktorou sa ustanovujú podrobnosti na zaistenie bezpečnosti a ochrany zdravia pri stavebných prácach a prácach s nimi súvisiacich a podrobnosti o odbornej spôsobilosti na výkon niektorých pracovných činností,
- Vyhláška č. 59/1982 Zb., ktorou sa určujú základné požiadavky na zaistenie bezpečnosti práce a technických zariadení v znení neskorších predpisov,
- Vyhláška č. 208/1991 Zb. o bezpečnosti práce a technických zariadení pri prevádzke, údržbe a opravách vozidiel,
- Vyhláška MDPT SR č. 205/2010 Z. z. o určených technických zariadeniach,
- Zákon č. 314/2001 Z. z. o ochrane pred požiarmi v znení neskorších predpisov,
- Vyhláška MV SR č.121/2002 Z. z. o požiarnej prevencii v znení neskorších predpisov,
- predpis ŽSR Z 2 Bezpečnosť zamestnancov v podmienkach ŽSR,
- predpis ŽSR Op 16/41 Smernice o bezpečnosti a ochrane zdravia pri práci na železničných oznamovacích vedeniach, ktoré sú v oblasti nebezpečných vplyvov silových vedení,
- predpis ŽSR Z 1 Pravidlá železničnej prevádzky,
- predpis ŽSR DP 4 Výluková činnosť Železníc Slovenskej republiky,
- predpis ŽSR Z 3 Odborná spôsobilosť na ŽSR,
- predpis ŽSR Z 9 Povoľovanie vstupu do obvodu dráhy v správe ŽSR,
- predpis ŽSR Z 17 Nehody a mimoriadne udalosti.

3. Povinnosti poskytovateľa

3.1. Odborná, zdravotná a psychologická spôsobilosť

- a) Poskytovateľ musí mať príslušné oprávnenia k realizácii predmetu zmluvy ako predmet svojej činnosti alebo podnikania. Poskytovateľ musí mať aj všetky ostatné oprávnenia vyžadované pre výkon činnosti spojených s realizovaním prác obecne záväznými predpismi, internými predpismi ŽSR (objednávateľa).
- b) Spôsobilosť zamestnancov poskytovateľa musí vyhovovať ustanoveniam časti 1, kapitola IX. „Bezpečnosť a ochrana zdravia pri práci“ (ďalej len „BOZP“).
- c) Vykonávať pracovné činnosti, ktoré sú dôležité z hľadiska bezpečnosti prevádzkovania dráhy a dopravy na dráhe, môžu len zamestnanci, ktorí spĺňajú predpoklady na odbornú spôsobilosť, zdravotnú a psychickú spôsobilosť v zmysle Zákona č. 513/2009 Z. z. o dráhach a o zmene a doplnení niektorých zákonov v znení neskorších predpisov, platných právnych predpisov SR a interných predpisov ŽSR.
- d) Každý zamestnanec, ešte pred tým než má prvýkrát vstúpiť do obvodu dráhy, alebo ochranného pásma železničnej dráhy v správe ŽSR, musí byť preukázateľne poučený a overený z predpisov o BOZP v stanovenom rozsahu podľa predpisu ŽSR Z 3 a Z 2 v príslušnom poverenom vzdelávacom zariadení ŽSR.
- e) Za požadovanú odbornú, zdravotnú a psychickú spôsobilosť zamestnancov zodpovedá poskytovateľ.

3.2. Povinnosť poskytovateľa za zaistenie BOZP

Poskytovateľ je povinný:

- a) dodržiavať právne a ostatné predpisy na zaistenie BOZP, interné predpisy, smernice, určené technologické a pracovné postupy súvisiace s vykonávaním pracovnej činnosti,
- b) požiadať písomne Objednávateľa o povolenie vstupu pre všetkých zamestnancov poskytovateľa, ktorí budú vykonávať činnosti v obvode dráhy v správe ŽSR v súlade s predpisom ŽSR Z 9 „Povoľovanie vstupu do obvodu dráhy v správe ŽSR“,
- c) požiadať písomne Objednávateľa o povolenie vjazdu cestných vozidiel s uvedením typu, štátnej poznávacej značky vozidla a účelu vjazdu cestného vozidla (napr. dovoz materiálu, organizačná a kontrolná činnosť a pod.),
- d) poskytnúť určenému koordinátorovi výlukových prác a koordinátorovi bezpečnosti súčinnosť po celú dobu realizácie prác,
- e) zohľadňovať usmernenia a odstraňovať nedostatky zistené koordinátorom bezpečnosti,
- f) používať výhradne miesta a spôsoby pripojenia elektrickej energie a ostatné napojenia na inžinierske siete určené Objednávateľom pred samotným zahájením prác,
- g) zabezpečiť na základe hodnotenia rizík pre svojich zamestnancov ako aj zamestnancov svojich subdodávateľov potrebné OOPP v zmysle Zákona č. 124/2006 Z. z., NV SR č.395/2006 Z. z. a predpisu ŽSR Z 2. Zároveň dodržiavať používanie OOPP a vykonávať za týmto účelom sústavnú kontrolu ich predpísaného používania,
- h) zdržiavať sa iba na určenom pracovisku a pohybovať sa len v určených priestoroch,
- i) dodržiavať zásady bezpečného správania sa na pracovisku a udržiavať tam poriadok a čistotu,
- j) postarať sa o bezpečnosť svojich zamestnancov a zamestnancov subdodávateľa v priestoroch ŽSR pred ohrozením a nebezpečenstvom vyplývajúcim z jeho vlastnej činnosti ale aj zo železničnej prevádzky,
- k) používať správcov určené prístupové komunikácie,
- l) vytvárať bezpečnostné podmienky v odovzdaných priestoroch a na pracoviskách poskytovateľa nachádzajúcich sa v priestoroch ŽSR,
- m) v prípade potreby poskytnúť prvú pomoc svojim zamestnancom,
- n) zabezpečiť preukázateľné poučenie o miestnych podmienkach pre svojich zamestnancov (pozn. na poučenie o miestnych pomeroch sa vzťahuje ustanovenie bodu č. 4.1). Poskytovateľ požiada písomne objednávateľa o poučenie jedného zástupcu poskytovateľa o miestnych podmienkach a tento následne zabezpečí poučenie svojich zamestnancov a zamestnancov subdodávateľa.

3.3. Koordinácia činností poskytovateľa s koordinátorom bezpečnosti a železničnou dopravou

Poskytovateľ sa zaväzuje:

- a) k súčinnosti s koordinátorom bezpečnosti objednávateľa t.j. bezpečnosti a ochrany zdravia pri práci (ďalej len „koordinátor bezpečnosti“), a to po celú dobu realizácie Služby, vrátane jeho subdodávateľov,

Vedúci prác poskytovateľa je povinný:

- a) vykonávať koordináciu BOZP vo vzťahu k železničnej doprave, ktorú podľa druhu vykonávanej činnosti zabezpečuje v zmysle predpisu ŽSR Z2. Pri výkone prevádzkovej činnosti vyžadovať, dohliadať a kontrolovať zabezpečenie pracovného miesta v zmysle predpisu ŽSR Z 2,
- b) informovať sa na dopravnú situáciu (t. j. jazdu koľajových vozidiel po prevádzkovej koľaji k pracovnému miestu, resp. pracovným miestam) u dopravného zamestnanca,
- c) zabezpečiť komunikáciu s dopravným zamestnancom,
- d) zabezpečiť predpísanú kvalitu zmluvne dohodnutých prác a zodpovedá za včasné ukončenie prác, za bezpečnú prevádzku na vylúčenej koľaji.

3.4. Počas prác v blízkosti prevádzkovej koľaje je poskytovateľ povinný:

- a) dbať na bezpečnosť a ochranu zdravia pri práci zamestnancov vzhľadom k železničnej prevádzke,
- b) realizovať analýzu a vyhodnotenie rizík vyplývajúcich z nebezpečenstiev na prevádzkovej koľaji a navrhnúť zodpovedajúce opatrenia na ich zmiernenie na akceptovateľnú úroveň v zmysle zákona č.124/2006 Z. z. a predpisu ŽSR Z2,
- c) zabezpečiť, aby zamestnanci subdodávateľa boli riadení vedúcim prác (resp. vedúcimi pracovných skupín) poskytovateľa. V prípade ak vytvoria zamestnanci subdodávateľa vlastnú pracovnú skupinu podliehajú riadeniu vedúceho prác poskytovateľa,

- d) zabezpečiť dodržiavanie všetkých podmienok uvedených vo výlukovom rozkaze a dodržiavať pokyny zodpovedného zamestnanca ŽSR..

3.5. Počas prác v blízkosti prevádzkovej koľaje je vedúci práce povinný:

- a) zabezpečiť dodržiavanie ustanovení predpisu ŽSR Z 2,
- b) oboznámiť sa pred zahájením pracovnej činnosti so stavom pracoviska (osobne pracovisko poprezerieť) a informovať podriadených zamestnancov o technologickom a pracovnom postupe jednotlivých prác a vyzvať ich na dodržiavanie zásad BOZP,
- c) preukázateľne oboznámiť (zápisom v „Záznamníku BOZP“) podriadených zamestnancov so zistenými mimoriadnosťami a nedostatkami, ako aj s vyskytnutými sa prekážkami na pracovisku, ktoré môžu ohroziť ich bezpečnosť a upozorňovať ich na mimoriadnosti,
- d) určiť zamestnancom bezpečné miesto odpočinku cez pracovnú prestávku, a nepripustiť, aby zamestnanci opúšťali určené pracovisko alebo miesto odpočinku bez povolenia a vždy určiť smer cesty tam aj späť,
- e) upozorniť svojich zamestnancov a zamestnancov subdodávateľov pokiaľ neboli informovaní o opatreniach na zaistenie BOZP, aby nevstupovali, či už sami alebo s mechanizmami, do prevádzkového priestoru,
- f) zamedziť svojim zamestnancom a zamestnancom subdodávateľov vykonávať akúkoľvek činnosť v blízkosti prevádzkovej koľaje, pokiaľ nie sú vykonané dostatočné preventívne opatrenia pre jej bezpečný výkon,
- g) zabezpečiť, aby každé začatie, druh a spôsob výkonu pracovnej činnosti jeho zamestnancov ako aj zamestnancov prípadného subdodávateľa v prevádzkovom priestore ŽSR bolo (v zmysle predpisu ŽSR Z 2) najprv dohodnuté s príslušným oprávneným zamestnancom ŽSR, zodpovedným za riadenie dopravy na dráhe, v súlade s príslušnými ustanoveniami predpisu ŽSR Z 2,
- h) zabezpečiť, aby zamestnanci nezotrvali v bezprostrednej blízkosti priechodného prierezu koľaje (tesné priestory, kde sú po oboch stranách koľají bočné rampy, budovy, oplotenia, strmé svahy výkopov, priekopy, na mostoch a v tuneloch a pod.), pokiaľ nie sú vykonané dostatočné bezpečnostné opatrenia (napr. vylúčenie pohybu každého koľajového vozidla, výluka koľaje a i.),
- i) informovať svojich zamestnancov a zamestnancov subdodávateľov o prijatých opatreniach na zaistenie ich BOZP,

3.6. Zodpovední zamestnanci poskytovateľa

- a) vedúci prác:
- b) zodpovedný zamestnanec za zaistenie BOZP:
- c) zodpovedný zamestnanec za koordináciu so železničnou dopravou :

Tu uvedení jednotliví zamestnanci poskytovateľa môžu byť uvedení len v jednej osobe zodpovedného zamestnanca poskytovateľa (napr. za vedúceho prác – jeden zamestnanec, ktorý je zároveň zodpovedný za zaistenie BOZP a koordináciu so železničnou dopravou).

3.7. Dokumentácia

Poskytovateľ je povinný viesť nasledovnú dokumentáciu k zaisteniu BOZP:

- a) „Hodnotenie rizík s návrhom potrebných opatrení“ (technických, organizačných a OOPP),
- b) „Záznamník(-y) BOZP“ v zmysle predpisu ŽSR Z 2,
- c) „Zoznam zamestnancov poskytovateľa a subdodávateľov“,

(pozn.: týmto nie sú dotknuté ostatné povinnosti poskytovateľa na vedenie dokumentácie, ktorá je požadovaná inými právnymi predpismi a internými predpismi ŽSR).

3.8. Kontrolná činnosť

Poskytovateľ je povinný:

- a) zabezpečiť, aby vedúci pracovných skupín realizovali okrem kontroly vykonávanej práce, aj kontrolu dodržiavania opatrení v zmysle predpisu ŽSR Z 2,
- b) vykonávať kontrolu dodržiavania zákazu požívania alkoholických nápojov a omamných a psychotropných látok v službe a pred jej nástupom,
- c) zabezpečiť kontrolnú činnosť v zmysle § 9 Zákona č. 124/2006 Z. z. o BOZP.

4. Povinnosti objednávateľa

4.1. Preukázateľné poučenie o miestnych podmienkach a rizikách

- a) Riaditelia VOJ musia na požiadanie poskytovateľa zabezpečiť, cestou prednostov železničných staníc a príslušných vedúcich pracovísk vykonávanie predmetného poučovania o miestnych podmienkach (prístupové cesty, možné riziká na pracovisku, traťová rýchlosť, osové vzdialenosti, výška TV, komunikačné možnosti a spojenie s oprávneným dopravným zamestnancom - staničný rozhlas, telefóny, rádiotelefóny a pod.) zamestnancov poskytovateľa a to zrozumiteľným a preukázateľným spôsobom.
- b) Objednávateľ prostredníctvom určeného zamestnanca v zmysle bodu 4.1. a) zadokumentuje preukázateľné poučenie o miestnych podmienkach a rizikách zápisom v jeho záznamníku BOZP na dotknutom pracovisku s čitateľným a vlastnoručným podpisom zamestnanca poučujúceho a osoby poučenej.
- c) Objednávateľ má povinnosť zadokumentovať preukázateľné poučenie o miestnych podmienkach a rizikách do výkazu o skúškach poučenej osoby resp. inou vhodnou písomnou formou.

4.2. Kontrolná činnosť

Objednávateľ je oprávnený u poskytovateľa vykonávať kontrolu:

- a) dodržiavania opatrení v zmysle ustanovení predpisu ŽSR Z 2,
- b) dodržiavania zákazu požívania alkoholických nápojov a omamných a psychotropných látok počas prác v priestoroch ŽSR,
- c) zmluvne dohodnutých podmienok.

5. Spolupráca a vzájomná informovanosť na spoločných pracoviskách

- a) Zamestnávateľa, ktorých zamestnanci plnia úlohy na spoločnom pracovisku, sú povinní navzájom sa informovať najmä o možných ohrozeniach, preventívnych opatreniach a opatreniach na poskytnutie prvej pomoci, na zdoľávanie požiarov, na vykonanie záchranných prác a na evakuáciu zamestnancov. Tieto informácie je každý zamestnávateľ povinný poskytnúť svojim zamestnancom a zástupcom zamestnancov pre bezpečnosť.
- b) Pri vzniku pracovného úrazu okrem povinností vyplývajúcich zo „zákona č.124/2006 Z. z. o BOZP v znení neskorších predpisov“ je poskytovateľ povinný v priestoroch objednávateľa zabezpečiť jeho bezodkladné ohlásenie aj prostredníctvom koordinátora bezpečnosti dispečerskému aparátu ŽSR.
- c) Pri vzniku pracovného úrazu okrem povinností vyplývajúcich zo „zákona č.124/2006 Z. z. o BOZP v znení neskorších predpisov“ je objednávateľ v priestore staveniska povinný zabezpečiť jeho bezodkladné ohlásenie aj poskytovateľovi.
- d) Poskytovateľ aj objednávateľ je povinný vopred podrobne a zrozumiteľne informovať o všetkom čo môže spôsobiť pri výkone jeho činností nebezpečenstvo alebo ohrozenie osôb, resp. škodu na majetku, prevádzkovateľa dráhy, v osobách príslušných zamestnancov ŽSR (v zmysle predpisu ŽSR Z 2 - napr.: vedúci pracoviska, dopravný zamestnanec a pod.) a s ním preukázateľne dohodnúť príslušné podmienky pre bezpečný výkon takej činnosti.
- e) Poskytovateľ je povinný spolupracovať s ostatnými subdodávateľmi ako aj s objednávateľom prác pri príprave a vykonávaní opatrení na zaistenie bezpečnosti a zdravia pri práci.

6. Sankcie

Sankcie za nedodržanie podmienok dohody budú uplatňované v zmysle podpísanej zmluvy, príp. podľa právnych predpisov a ostatných predpisov na zaistenie bezpečnosti a ochrany zdravia pri práci.

V dňa

V, dňa

.....
Podpis za objednávateľa

.....
Podpis za poskytovateľa

KOTVENIE

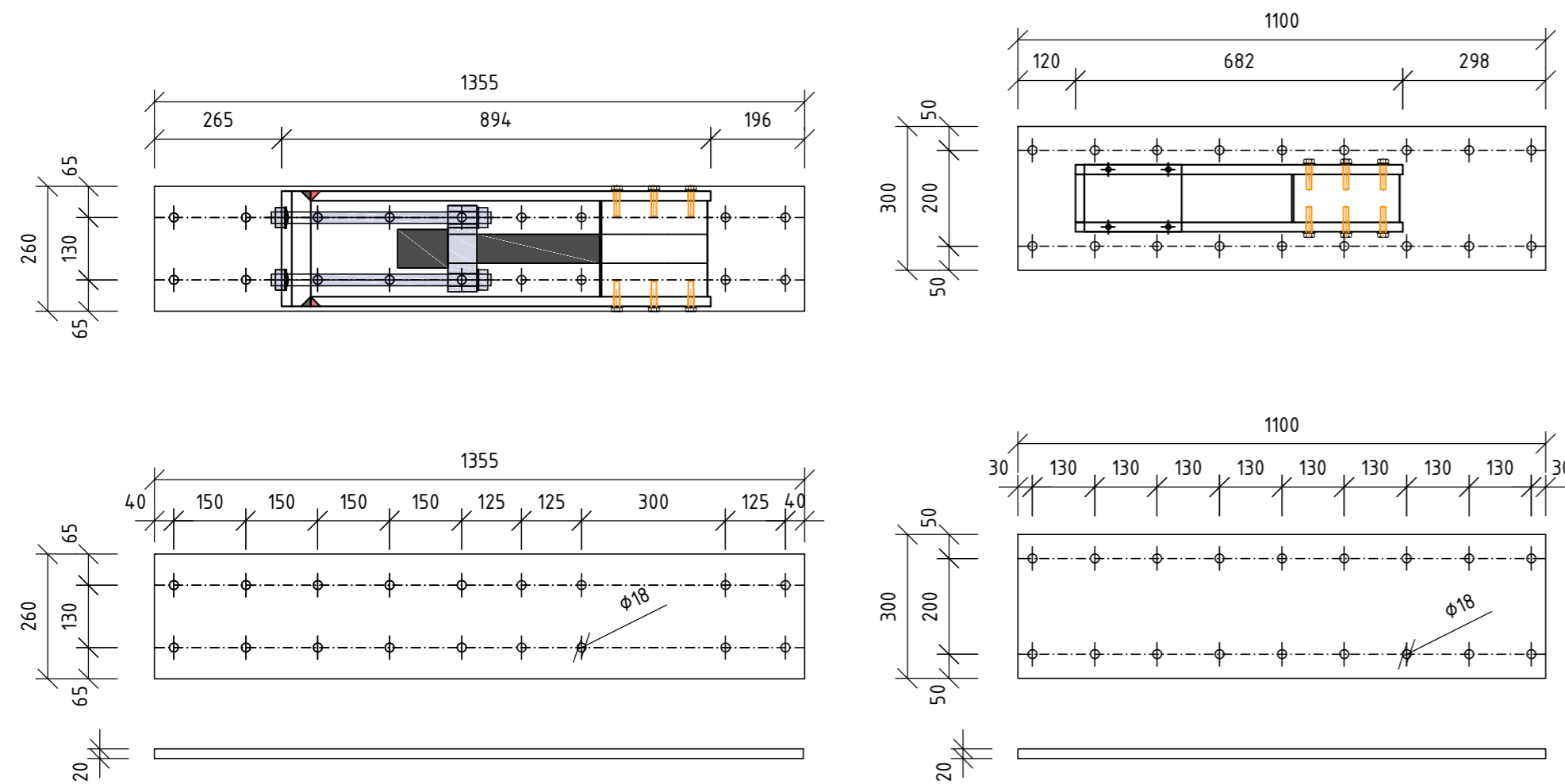

KOTVENIE - POHLAD ZO SPODU NA NOSNIK

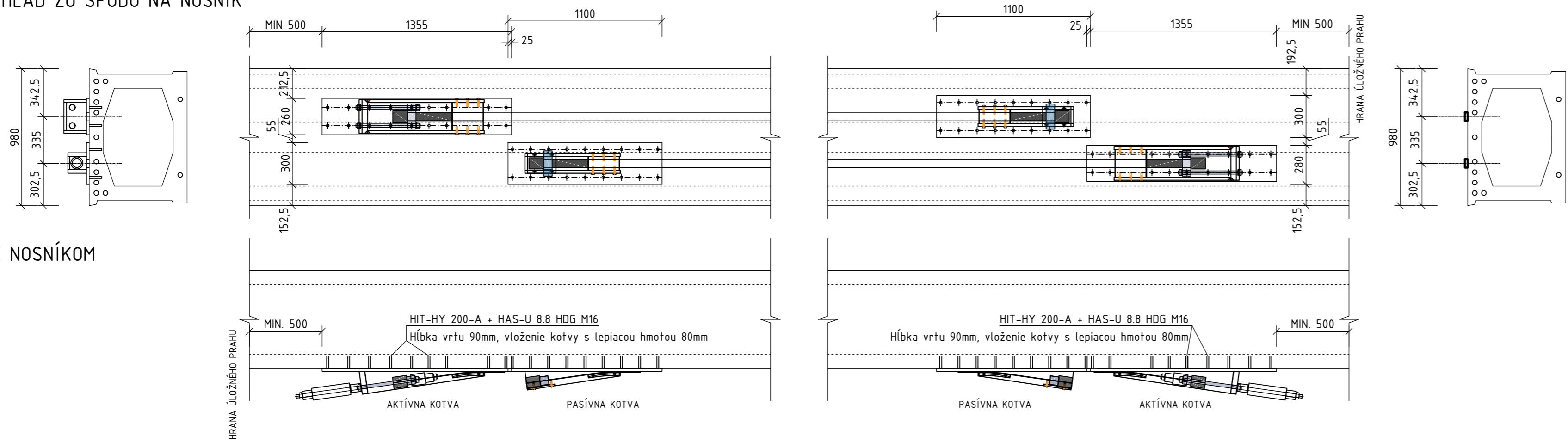

POZDĽŽNY REZ NOSNÍKOM

VÝKAZ MATERIÁLU

NÁZOV	Rozmer			Plocha [m ²]	Objem [m ³]	Počet ks [ks]
	a [m]	b [m]	c [m]			
Platňa P1	0,26	1,355	0,02	0,3523	0,007046	60
Platňa P2	0,3	1,1	0,02	0,33	0,0066	60

PLATŇA: OCEL S 235, E = 210 000,00 N/mm²; fyk = 235,00 N/mm²

NÁZOV	Rozmer		Počet ks [ks]	Dĺžka celkom [m]
	φ [m]	h [m]		
VRT	0,018	0,09	4320	388,8

KOTEVNÉ SKRUTKY

NÁZOV	POČET KUSOV		POZNÁMKA
	[ks]		
HIT-HY 200-A+HAS-U 8.8 HDG M16	2160		

POZNÁMKY:

- Dĺžka lamiel v jednotlivých poliach v priečnom smere sa nemení, mení sa len poloha kotiev od líca úložných prahov.
- Poloha kotiev v priečnom smere je predpokladaná podľa káblov v katalógu nosníkov, presná poloha kotiev sa upresní na stavbe po skutočnom zameraní polohy predpínacích káblov.
- Presnú dĺžku lamiel je potrebné zmerať priamo na stavbe po osadení kotiev (predpokladaná (odporúčaná) dĺžka lamiel zo smeru Poprad 1.pole 11 200mm, 2. až 5 pole 11 400mm, 6.pole 11 200mm) vid' výkres č. 8.1
- Dĺžka lamiel je kótovaná od hrany kotevných blokov, pri realizácii musí byť dĺžka lamiel dlhšia, presná dĺžka celej lamely sa zameria na stavbe
- Odporúča sa aby poloha kotiev bola symetrická voči nosníku v priečnom smere, ak nie je taká poloha možná je možné použiť nesymetrickú polohu kotiev.
- Kotevný systém na kotvenie predpínacích lamiel je patentovaný systém na kotvenie Prestressing System StressHead CarboStress.

Č.R.	DÁTUM	NÁZOV	POZNÁMKY
1	18.7.2022	ZMENA ROZMERU PLATNE AKTÍVNEJ KOTVY	

SÚRADNICOVÝ SYSTÉM: S-JTSK
VÝŠKOVÝ SYSTÉM: Bpv

ZMENA: 1

Zodpovedný projektant objektu:	DOC.ING.PETER KOTEŠ, Ph.D.	ŽILINSKÁ UNIVERZITA STAVEBNÁ FAKULTA Katedra stavebných konštrukcií a mostov Univerzitná 8215/1 010 26 Žilina tel.: 041/513 5651 fax: 041/513 5690 e-mail: kskm@uniza.sk
Navrhol-vypracoval:	ING. MARTIN VAVRUŠ, Ph.D.	
Kontroloval:	DOC.ING.PETER KOTEŠ, Ph.D.	
Miesto stavby:	Štrba Okres: Poprad	
Investor-stavebník:	Železnice Slovenskej Republiky Klemensova 8 813 61 Bratislava	Zákazkové číslo: Dátum: 07/2022 Stupeň: DRS Počet A4: 8xA4 Mierka: M 1:25 Časť: Súprava:
Stavba:	Zosilnenie nosnej konštrukcie a spodnej stavby mostného objektu „Estakáda“ železničnej trate TEŽ v Štrbskom Plese v žkm 28,760	
Názov prílohy:	SCHÉMA OSADENIA KOTVIACICH PLATŇÍ	Príloha: 10.1

VÝKRES AKTÍVNEJ KOTVY

Podkladová doska (60 ks)

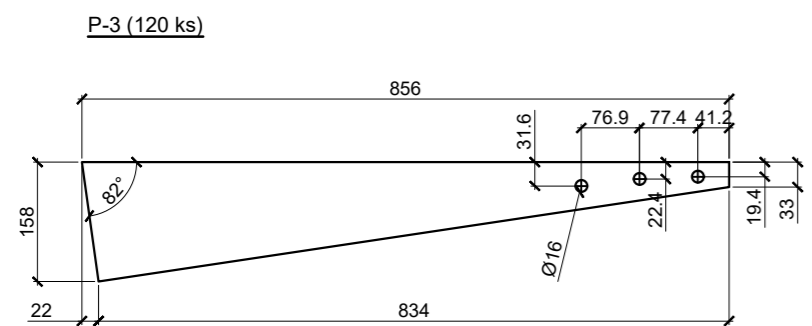
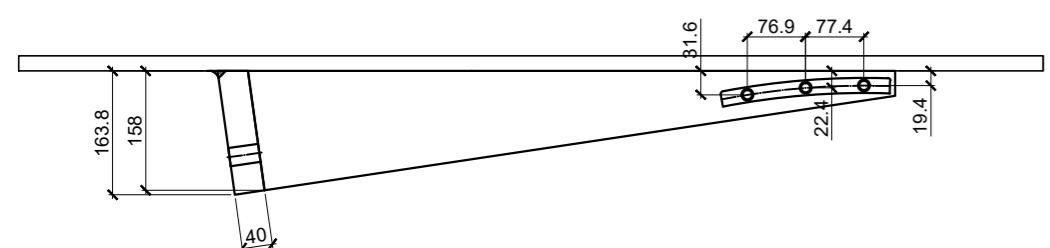
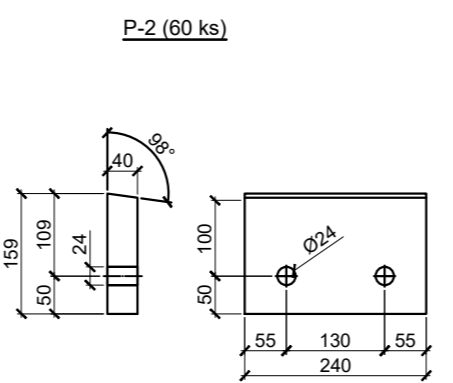
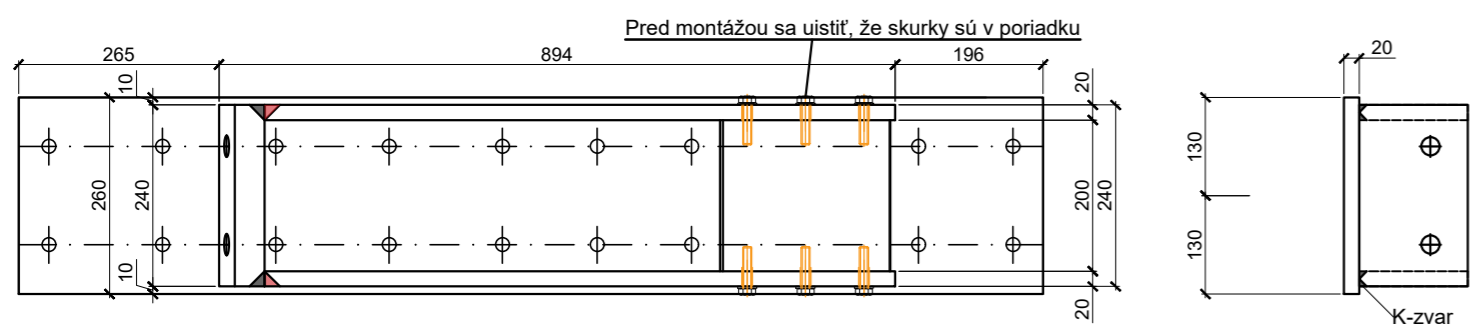
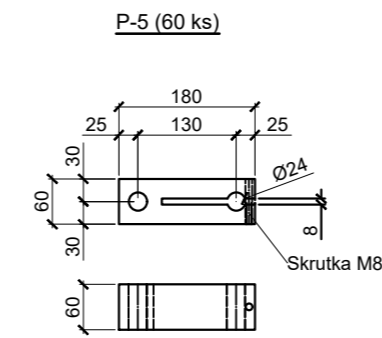
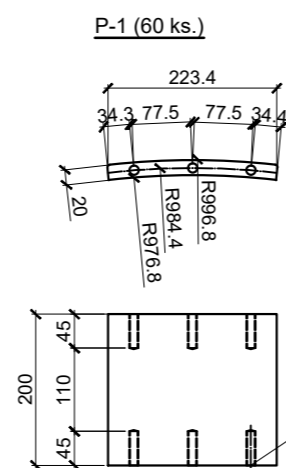
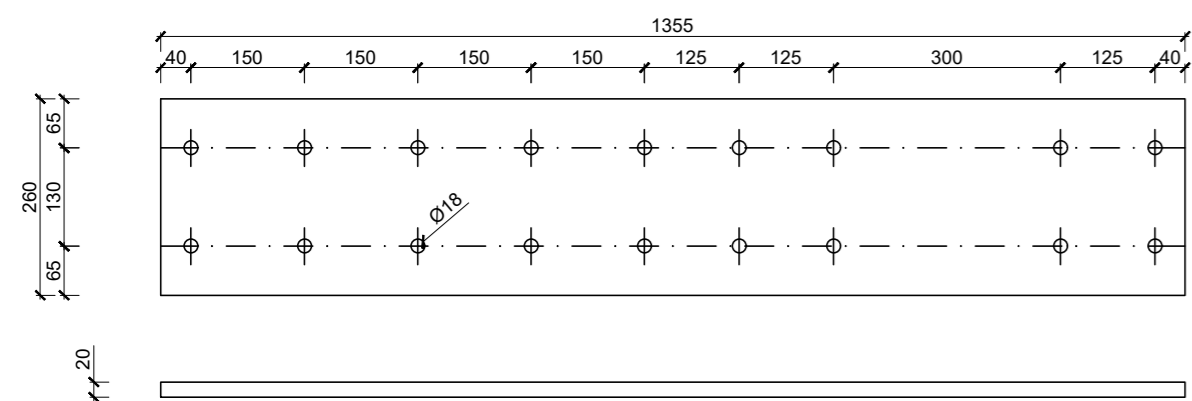

VÝKAZ MATERIÁLU

NÁZOV	Rozmer			Plocha [m ²]	Objem [m ³]	Počet ks
	a [m]	b [m]	c [m]			
Platňa P1	0,26	1,355	0,02	0,3523	0,007046	60

PLATŇA: OCEĽ S 235, E = 210 000,00 N/mm²; fyk = 235,00 N/mm²

NÁZOV	POČET KUSOV		POZNÁMKA
	[ks]		
HIT-HY 200-A+HAS-U 8.8 HDG M16	1080		PRE AKTÍVNU KOTVU

POZNÁMKY:

Zváranie: Všetky zvárania sú kontinuálne. (červeno označené)
 Ochrana proti korózii: Žiarové zinkovanie. Po galvanizácii sa uistite, že všetky skrutky do seba zapadajú

Rozmery v milimetroch [mm]

Ďalšie diely na "aktívnu kotvu"

- Skrutka M12x60 6 ks. (360 ks)
- Podložka M12 6 ks. (360 ks)
- Skrutka M8x60 1 ks. (60 ks)
- Závitová tyč: M20, L = 1m 2 ks. (120 ks)
- Matica M20 4 ks. (240 ks)
- Podložka M20 4 ks. (240 ks)
- CFRP doska S1012 L = 40 cm 1 ks. (60 ks)

Pozn. v zátvorkách je výkazané na celú konštrukciu.

Č.R.	DÁTUM	NÁZOV	POZNÁMKY
1	18.7.2022	ZMENA ROZMERU PLATNE AKTÍVNEJ KOTVY	

SÚRADNICOVÝ SYSTÉM: S-JTSK
 VÝŠKOVÝ SYSTÉM: Bpv

ZMENA: 1

Zodpovedný projektant objektu:	DOC.ING.PETER KOTEŠ, PhD.	ŽILINSKÁ UNIVERZITA STAVEBNÁ FAKULTA Katedra stavebných konštrukcií a mostov Univerzitná 8215/1 010 26 Žilina tel.: 041/513 5651 fax: 041/513 5690 e-mail: kskm@uniza.sk
Navrhol-vypracoval:	ING. MARTIN VAVRUŠ, PhD.	
Kontroloval:	DOC.ING.PETER KOTEŠ, PhD.	
Miesto stavby:	Štrba	Okres: Poprad
Investor-stavebník:	Železnice Slovenskej republiky Klemensova 8 813 61 Bratislava	Zákazkové číslo: Dátum: 07/2022 Stupeň: DRS Počet A4: 3x A4 Mierka: M 1:10 Časť: Súprava:
Stavba:	Zosilnenie nosnej konštrukcie a spodnej stavby mostného objektu „Estakáda“ železničnej trate TEŽ v Štrbskom Plese v žkm 28,760	Názov prílohy: VÝKRES AKTÍVNEJ KOTVY
		Príloha: 10.2

VÝKRES PASÍVNEJ KOTVY

Podkladová doska (60 ks)

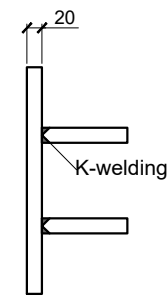
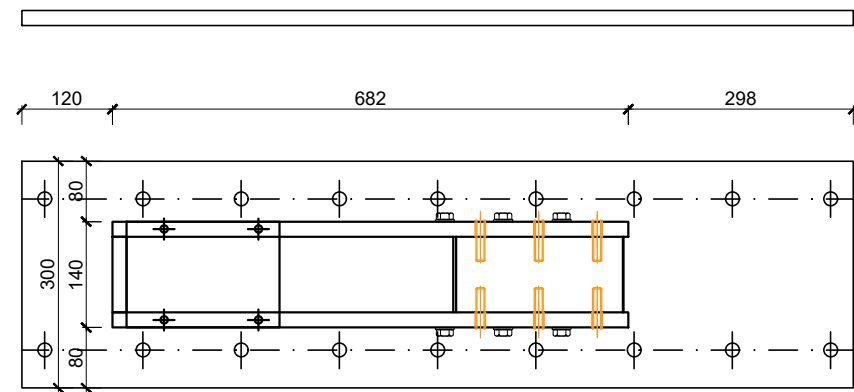
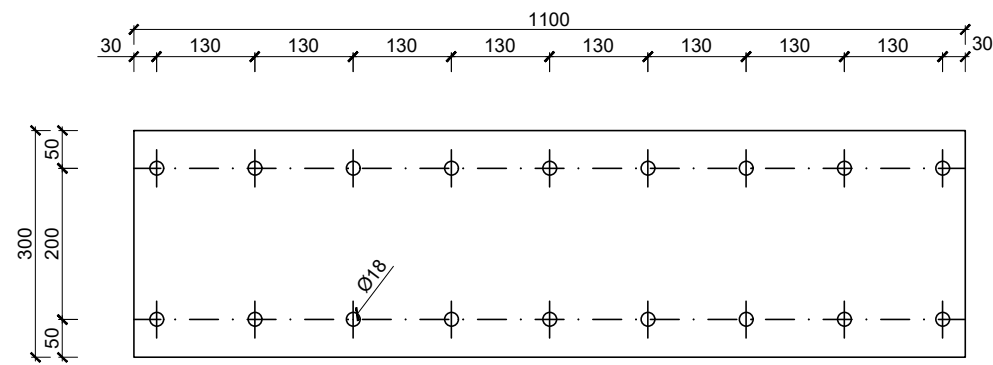

P-13 (60 ks.)

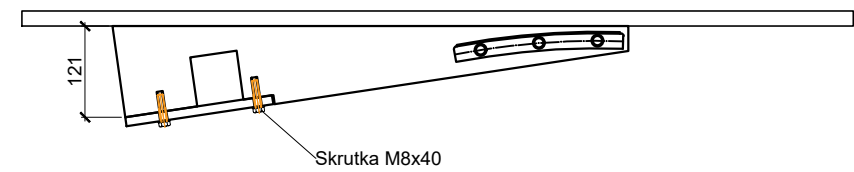
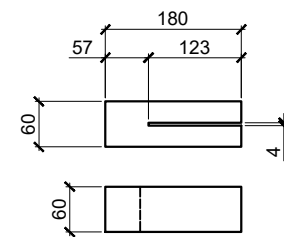

P-11 (120 ks.)

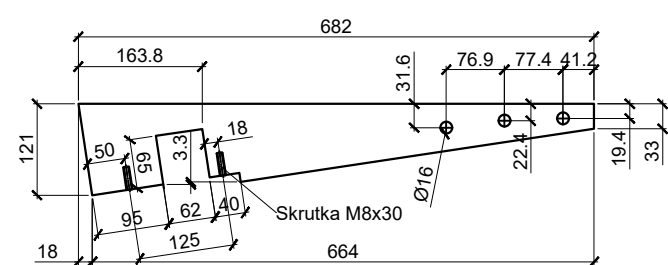

P-14 (60 ks.)

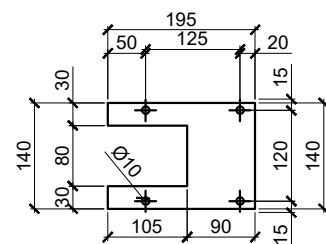

P-10 (60 ks.)

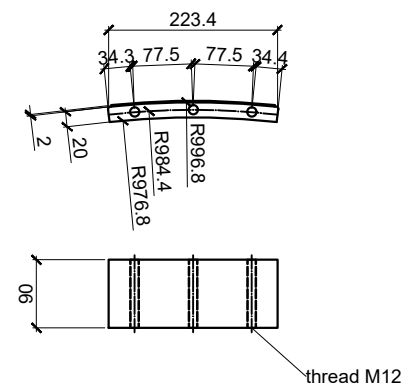

VÝKAZ MATERIÁLU

NÁZOV	Rozmer			Plocha [m ²]	Objem [m ³]	Počet ks [ks]
	a [m]	b [m]	c [m]			
Platňa P1	0,3	1,1	0,02	0,33	0,0066	60

PLATŇA: OCEĽ S 325, E = 210 000,00 N/mm²; fyk = 235,00 N/mm²

NÁZOV	POČET KUSOV	POZNÁMKA
	[ks]	
HIT-HY 200-A+HAS-U 8.8 HDG M16	1080	PRE PASÍVNU KOTVU

POZNÁMKY:

Zváranie: Všetky zvárania sú kontinuálne. (červeno označené)

Ochrana proti korózii: Žiarové zinkovanie. Po galvanizácii sa uistite, že všetky skrutky do seba zapadajú

Rozmery v milimetroch [mm]

Ďalšie diely na "pasívnu kotvu"

- Skrutka M12x60 6 ks. (360 ks)
- Podložka M12 6 ks. (360 ks)
- Skrutka M8x40 4 ks. (240 ks)
- Podložka M8 4 ks. (240 ks)

- CFRP doska S1012
- L = 40 cm 1 ks. (60 ks)

Pozn. v zátvorkách je výkazané na celú konštrukciu.

SÚRADNICOVÝ SYSTÉM: S-JTSK

VÝŠKOVÝ SYSTÉM: Bpv

Zodpovedný projektant objektu:	DOC.ING.PETER KOTEŠ, PhD.	ŽILINSKÁ UNIVERZITA STAVEBNÁ FAKULTA Katedra stavebných konštrukcií a mostov Univerzitná 8215/1 010 26 Žilina tel.: 041/513 5651 fax: 041/513 5690 e-mail: kskm@uniza.sk	
Navrhovateľ-vypracoval:	ING. MARTIN VAVRUŠ, PhD.		
Kontroloval:	DOC.ING.PETER KOTEŠ, PhD.		
Miesto stavby:	Štrba	Okres:	Poprad
Investor-stavebník:	Železnice Slovenskej Republiky Klemensova 8 813 61 Bratislava		
Stavba:	Zosilnenie nosnej konštrukcie a spodnej stavby mostného objektu „Estakáda“ železničnej trate TEŽ v Štrbskom Plese v žkm 28,760		Zákazkové číslo: Dátum: 05/2022 Stupeň: DRS Počet A4: 3x A4 Mierka: M 1:10 Časť: Súprava:
Názov prílohy:	VÝKRES PASÍVNEJ KOTVY		Príloha: 10.3

Znovu použiteľný kus - (60 ks.)

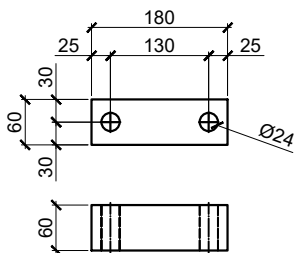

Prídavný diel na napínanie (pre jednu aktívnu kotvu)

- Matica M20 8 ks.
- Podložka M20 8 ks.

SÚRADNICOVÝ SYSTÉM: S-JTSK

VÝŠKOVÝ SYSTÉM: Bpv

Zodpovedný projektant objektu:	DOC.ING.PETER KOTEŠ, PhD.	ŽILINSKÁ UNIVERZITA STAVEBNÁ FAKULTA Katedra stavebných konštrukcií a mostov Univerzitná 8215/1 010 26 Žilina tel.: 041/513 5651 fax: 041/513 5690 e-mail: kskm@uniza.sk	
Navrhovateľ-vypracoval:	ING. MARTIN VAVRUŠ, PhD.		
Kontroloval:	DOC.ING.PETER KOTEŠ, PhD.		
Miesto stavby:	Štrba	Okres:	Poprad
Investor-stavebník:	Železnice Slovenskej Republiky Klemensova 8 813 61 Bratislava		
Stavba:	Zosilnenie nosnej konštrukcie a spodnej stavby mostného objektu „Estakáda“ železničnej trate TEŽ v Štrbskom Plese v žkm 28,760		Zákazkové číslo: Dátum: 05/2022 Stupeň: DRS Počet A4: 1xA4 Mierka: M 1:10 Časť: Súprava:
Názov prílohy:	VÝKRES ČASTI AKTÍVNEJ KOTVY		Príloha: 10.4