

Príloha č. 1_Funkčná špecifikácia_časť 1_Definícia polí:

- Legenda
- VN pokyny
- VN Tabuľka 1
- VN Tabuľka 2
- Podlimitné formuláre
- Polia pre vytvorenie SP
- Číselníky



VN Pokyny

VN Tabuľka 1

VN Tabuľka 2

Podlimitné
formuláre

Polia pre
vytvorenie SP

Číselníky



European
Commission | eForms

VN Pokyny - obsahuje informácie ako čítať Vykonávacieho nariadenie (EU) 2019/1780 (VN) a tabuľky k VN č. 1 a 2, definuje niektoré polia, upresňuje terminológiu a použité skratky. Upresňuje zozbierané informácie k samotnej implementácii polí.



VN Tabuľka 1 - obsahuje Tabuľku č. 1 VN, ktorá bližšie opisuje formuláre, oznámenia a polia v zmysle príslušných smerníc upravujúcich verejné obstarávanie.

VN Tabuľka 2 - predstavuje rozšírenú verziu tabuľky č. 2 Vykonávacieho nariadenia - predstavuje rozšírenie o formuláre, ktorých použitie neupravuje VN a ich použitie je dobrovoľné,) vrátane niektorých polí - vyznačené sú žltou farbou. Záložka obsahuje kompletný zoznam dátových polí nových formulárov a detailných údajov k nim.

Táto záložka popisuje:

- Zoznam dátových polí
- Označenie dátového poľa
- Formát dátových polí
- V ktorých formulároch sa dátové pole vyskytuje
- V akom formáte sa dátové pole bude implementovať
- Vlastnosti dátového poľa
- Informácie o integrácii, resp. zdroji dátového poľa
- súvisiace funkčné požiadavky, viažuce sa na dané pole.

Zúžená verzia VN Tabuľka 2 vzťahujúca sa len na podlimitné formuláre (príp. zákazky s nízkou hodnotou), s vybranými poľami, ktoré sa budú implementovať.

Záložka obsahuje návrh polí z VN, z ktorých bude možné vytvoriť šablónu Súťažných podkladov (SP).

Záložka obsahuje zoznam všetkých číselníkov, ktoré sú dostupné zo zdrojov EÚ (EU Vocabularies) a bude ich potrebné implementovať Každý číselník je označený príslušným kódom, ktorý reprezentuje dátové pole v rámci formulárov vo VN Tabuľka 2 (dátové pole označené ako kód, resp. "EU zdroj").





POKYNY AKO ČITAŤ TABUĽKU 1 - Formuláre, oznámenia a polia

Štandardné formuláre v zmysle VN uvedené v stĺpci 1 musia obsahovať polia uvedené v stĺpci 2 (a v tabuľke 2), keď sa používajú na uverejňovanie oznámení uvedených v stĺpci 3. V záujme lepšej čitateľnosti stĺpec 4 obsahuje opis stĺpca 3. Každý štandardný formulár alebo každé oznámenie môže okrem toho obsahovať polia z Jednotného európskeho dokumentu pre obstarávanie ustanoveného vykonávacím nariadením Komisie (EÚ) 2016/7 (1).

Pre lepšiu čitateľnosť tabuľky č. 2 sú doplnené skratky oznámení. Skratka obsahuje:

- kód oznámenia používaného v SR napr. PK - profil kupujúceho, M?? vyhlásenie verejného obstarávania, DE? ex ante oznámenie, PO?, predbežné oznámenie, PR? pravidelné informatívne oznámenie;
- typ smernice, ktorej sa oznámenie týka, napr. VO (verejný obstarávateľ), O (obstarávateľ), OB (obrana o bezpečnosť), KO (koncesia)
- v prípade pravidelných oznámení ďalej informáciu: I (či slúži na Informatívne účely), SL (na skrátenie lehôt) alebo V (ako výzva na súťaž)
- zjednodušený režim sa týka obstarávania sociálnych služieb podľa príslušnej smernice, tieto sú označené SS

Príklad:

PO? VO_V_SS

predbežné oznámenie - verejný obstarávateľ - s výzvou na súťaž - sociálne služby

Okrem uvedeného Tabuľka č. 1 obsahuje Doplnenie, ktoré obsahuje zoznam ostatných oznámení, Informácií, podaní a žiadostí, ktoré nie sú definované VN a ktoré sa v rámci projektu požadujú implementovať

POKYNY AKO ČITAŤ TABUĽKU 2

- Prvý stĺpec obsahuje informácie o začlenení poľa alebo oddielu. Každé pole alebo každý oddiel s úrovňou členenia „+“, „++“ a „+++“ je súčasťou najbližšieho vyššie uvedeného oddielu, ktorý má menší počet znakov „+“.
- Druhý a tretí stĺpec obsahujú názvy a opisy polí (alebo oddielov).
- Štvrtý stĺpec obsahuje jeden z týchto typov údajov:

- „Indikátor“: V tomto poli sa uvádza buď „áno“, alebo „nie“.
- „Kód“: Toto pole musí obsahovať hodnoty z vopred určeného zoznamu.
- „Dátum“: Toto pole musí obsahovať dátum a prípadne podrobnejšie časové informácie (ako napríklad čas a časové pásmo).
- „Trvanie“: Toto pole musí uvádzať dĺžku trvania.
- „Identifikátor“: Toto pole musí obsahovať súbor Informácií umožňujúcich jednoznačnú identifikáciu.
- „Číslo“: Toto pole musí obsahovať číslo.
- „Text“: Toto pole musí obsahovať text.
- „URL“: Toto pole musí obsahovať elektronickú adresu, zvyčajne Jednotný lokátor zdroja „URL“ (napr. webovú adresu).
- „Hodnota“: Toto pole musí obsahovať číslo označujúce peňažnú hodnotu (bez dane z pridanej hodnoty) a kód meny zo zoznamu kódov mien.
- „-“: Tento riadok predstavuje oddiel. Polia sú zoskupené do oddielov.

V uvedených formátoch a postupoch zasielania oznámení musia byť takisto stanovené platné zoznamy kódov a identifikátory.

Určité typy údajov (napr. dátum, trvanie, identifikátor, text, hodnota) môžu pozostávať z viacerých čiastkových polí.

- Hlavičky stĺpcov 1 – 40 zodpovedajú číslam v druhom stĺpci tabuľky 1 uvedenej v tejto prílohe.
- Vo zvyšných stĺpcoch sa uvádza údaj o tom, v ktorých štandardných formulároch a oznámeniach sú tieto polia:
 - M - povinné
 - CM - Za určitých podmienok (špecifikovaných ako obchodné pravidlá Úradom pre publikácie EÚ) musí oznámenie obsahovať tieto informácie, ktoré majú byť zverejnené na TED.
 - EM - Za podmienok, že informácie existujú (čov prax nemôže overiť Úrad pre publikácie EÚ), musí oznámenie obsahovať tieto informácie, ktoré sa majú zverejniť na TED (napr. číslo faxu, odkaz na PIN o postupe).
 - O - nepovinné
- Všetky rozlírenia vykonávacieho nariadenia sú vyznačené žltou farbou

TERMINOLÓGIA POUŽITÁ V TABUĽKE 2

- „Organizácia“ je právnická alebo fyzická osoba alebo verejnoprávny subjekt.
- „Kupujúci“ je verejný obstarávateľ, obstarávateľ, dodávateľ v oblasti obrany a bezpečnosti, medzinárodná organizácia alebo organizácia, ktorá zadáva zákazku financovanú verejným obstarávateľom, pokiaľ uvedené subjekty nie sú združením organizácií, ktoré nie je samo osebe organizáciou a v prípade ktorého sa za „kupujúceho“ považuje každá jednotlivá organizácia.
- „Vítaz“ je úspešný uchádzač (vrátane úspešného uchádzača ako zmluvnej strany rámcovej dohody) alebo (v prípade súťaží návrhových víťaz, pokiaľ nie je úspešný uchádzač alebo víťaz skupinou organizácií, ktorá sama osebe nie je organizáciou a v prípade ktorej sa za „víťaza“ považuje každá jednotlivá organizácia).
- „Postup obstarávania“ je postup verejného obstarávania alebo súťaž návrhových.
- „Ponuka“ je ponuka alebo (v prípade súťaží návrhových) projekt.
- „Žiadosť o účasť“ je žiadosť o účasť alebo (v prípade koncesii) žiadosť.
- „Predbežné oznámenie“ je predbežné oznámenie alebo (v prípade smernice 2014/25/EÚ) pravidelné informatívne oznámenie.
- „Dataáza TED“ (Tenders Electronic Daily) je on-line verzia dodatku k Úradnému vestníku Európskej únie.

Poznámka: Táto tabuľka je spolu s doplnjúcimi informáciami k dispozícii na webovom sídle Komisie v čitateľnejšom formáte tabuľkového procesora.

DOPLNENÉ ATRIBÚTY PRE POTREBY IMPLEMENTÁCIE

- Voltiteľné polia alebo skupina polí - pomocný stĺpec, polia, ktoré sú vo všetkých oznámeniach voltiteľným poľom
- Požadované funkcionality - požadované funkcionality súvisiace s týmto poľom, resp. bližšie informácie k implementácii
- Potrebne integrácie na externé systémy - Identifikované integrácie na externé systémy
- Zdroj/Integrácie - potrebný zdroj pre naplnenie poľa
 - názov registra - potrebné vyplnenie z príslušného registra
 - EU zdroj - zdrojom sú číselníky EU (EU Vocabularies)
 - manuálne - predpokladá sa manuálne zadávanie informácií používateľom, ak nie je k dispozícii možnosť predvyplnenia údajov zo systémov pre elektronického zadávania zákaziek (napr. EVO), resp. z iného Interného alebo externého registra
 - oznámenie - informácia, ktorá má byť generovaná systémom priamo v oznámení
 - profil VO/O - potrebné predvyplnenie údajov z profilu VO/O
 - IS ÚVO - Informačné systémy ÚVO
- Predvyplnenie údajov pri prvom výskve - informácia, či sa predmetný údaj predvyplní systémom alebo ho zadáva používateľ. Platí len pri prvom výskve. V prípade, ak bol predmetný údaj už vyplnený v predchádzajúcom súvisiacom oznámení, na predvyplnenie je použitý tento údaj.
- Predvyplnenie z EVO - možné predvyplnenie predmetného údajov z IS EVO, ak je IS EVO použitý.
- Prístupnosť úpravy predvyplneného údajov používateľom - informácia, či v prípade predvyplneného údajov systémom, je používateľovi umožnená úprava tohto údajov.
- Transformovaný údaj zo zdrojového registra, obsahujúci informáciu, či je potrebná transformácia údajov zo zdrojového registra
- Existujúci údaj v súčasných IS - informácia, či sa predmetný údaj zbiera v súčasných IS. Informácia pre príp. migráciu dát.
- Súčasný IS - informácia, kde sa nachádza, predmetný údaj v súčasných IS. Informácia pre príp. migráciu dát.



VN Tabuľka 1 - Formuláre, oznámenia a polia z VN

1	2	3	4	5	6
Štandardný formulár:	obsahuje polia uvedené v:	keď sa používa na uverejňovanie oznámení uvedených v:	(opis oznámenia)	skratka oznámenia (SK)	Poznámky (SK)
Plánovanie verejného obstarávania	tabuľke 2, stĺpci 1	čl. 48 ods. 1 smernice 2014/24/EÚ	oznámenie o uverejnení predbežného oznámenia v profile kupujúceho – všeobecná smernica	profil kupujúceho - verejný obstarávateľ PK?_VO	profil kupujúceho je implementovaný aj v leg, ale nevyužíva sa v SR,
	tabuľke 2, stĺpci 2	čl. 67 ods. 1 smernice 2014/25/EÚ	oznámenie o uverejnení pravidelného informatívneho oznámenia v profile kupujúceho – sektorová smernica	profil kupujúceho - obstarávateľ PK?_O	
	tabuľke 2, stĺpci 3	čl. 30 ods. 1 tretí pododsek smernice 2009/81/ES	oznámenie o uverejnení predbežného informatívneho oznámenia v profile kupujúceho – smernica o zákazkách v oblasti obrany a bezpečnosti	profil kupujúceho - obrana a bezpečnosť PK?_OB	
	tabuľke 2, stĺpci 4	čl. 48 ods. 1 smernice 2014/24/EÚ	predbežné oznámenie použité len na informačné účely – všeobecná smernica	PO?_VO_I	
	tabuľke 2, stĺpci 5	čl. 67 ods. 1 smernice 2014/25/EÚ	pravidelné informatívne oznámenie použité len na informačné účely – sektorová smernica	PR?_O_I	
	tabuľke 2, stĺpci 6	čl. 30 ods. 1 smernice 2009/81/ES	predbežné informatívne oznámenie použité len na informačné účely – smernica o zákazkách v oblasti obrany a bezpečnosti	PO?_OB_I	
	tabuľke 2, stĺpci 7	čl. 27 ods. 2 smernice 2014/24/EÚ, čl. 28 ods. 3 smernice 2014/24/EÚ 28 ods. 3 smernice 2014/24/EÚ	predbežné oznámenie použité na skrátenie lehoty na prijímanie ponúk – všeobecná smernica	PO?_VO_SL	
	tabuľke 2, stĺpci 8	čl. 45 ods. 2 smernice 2014/25/EÚ	pravidelné informatívne oznámenie použité na skrátenie lehoty na prijímanie ponúk – sektorová smernica	PR?_O_SL	
	tabuľke 2, stĺpci 9	čl. 33 ods. 3 smernice 2009/81/ES	predbežné oznámenie použité na skrátenie lehoty na prijímanie ponúk – smernica o zákazkách v oblasti obrany a bezpečnosti	PO?_OB_SL	
	tabuľke 2, stĺpci 10	čl. 48 ods. 2 smernice 2014/24/EÚ	predbežné oznámenie použité ako výzva na vyhlásenie verejného obstarávania – všeobecná smernica, štandardný režim	PO?_VO_V	neimplementované v legislatíve SR
	tabuľke 2, stĺpci 11	čl. 67 ods. 2 smernice 2014/25/EÚ	pravidelné informatívne oznámenie použité ako výzva na vyhlásenie verejného obstarávania – sektorová smernica, štandardný režim	PR?_O_V	
	tabuľke 2, stĺpci 12	čl. 75 ods. 1 písm. b) smernice 2014/24/EÚ	predbežné oznámenie použité ako výzva na vyhlásenie verejného obstarávania – všeobecná smernica, zjednodušený režim	sociálne služby PO?_VO_V_SS	aktuálne neimplementované v legislatíve SR, po prijatí novely ZVO sa bude implementovať ?
	tabuľke 2, stĺpci 13	čl. 92 ods. 1 písm. b) smernice 2014/25/EÚ	pravidelné informatívne oznámenie použité ako výzva na vyhlásenie verejného obstarávania – sektorová smernica, zjednodušený režim	sociálne služby PR?_O_V_SS	aktuálne neimplementované v legislatíve SR, po prijatí novely ZVO sa bude implementovať ?

Verejné obstarávanie (súťaž)	tabuľke 2, stĺpci 14	čl. 31 ods. 3 smernice 2014/23/EÚ	predbežné oznámenie použité ako výzva na vyhlásenie verejného obstarávania – smernica o koncesiách, zjednodušený režim	sociálne služby PO??_KO_V_SS		
	tabuľke 2, stĺpci 15	čl. 68 smernice 2014/25/EÚ, čl. 92 ods. 1 písm. c) smernice 2014/25/EÚ	oznámenie o existencii kvalifikačného systému – sektorová smernica	KS?_O		
	tabuľke 2, stĺpci 16	čl. 49 smernice 2014/24/EÚ	oznámenie o vyhlásení verejného obstarávania – všeobecná smernica, štandardný režim	M??_VO		
	tabuľke 2, stĺpci 17	čl. 69 smernice 2014/25/EÚ	oznámenie o vyhlásení obstarávania – sektorová smernica, štandardný režim	M??_O		
	tabuľke 2, stĺpci 18	čl. 30 ods. 2 smernice 2009/81/ES	oznámenie o vyhlásení verejného obstarávania – smernica o zákazkách v oblasti obrany a bezpečnosti, štandardný režim	M??_OB		
	tabuľke 2, stĺpci 19	čl. 31 ods. 1 smernice 2014/23/EÚ	oznámenie o koncesii – smernica o koncesiách, štandardný režim	KO?		
	tabuľke 2, stĺpci 20	čl. 75 ods. 1 písm. a) smernice 2014/24/EÚ	oznámenie o vyhlásení verejného obstarávania – všeobecná smernica, zjednodušený režim	sociálne služby M??_VO_SS	aktuálne neimplementované v legislatíve SR, po prijatí novely ZVO sa bude implementovať	
	tabuľke 2, stĺpci 21	čl. 92 ods. 1 písm. a) smernice 2014/25/EÚ	oznámenie o vyhlásení obstarávania – sektorová smernica, zjednodušený režim	sociálne služby M??_O_SS	aktuálne neimplementované v legislatíve SR, po prijatí novely ZVO sa bude implementovať	
	tabuľke 2, stĺpci 22	čl. 52 ods. 1 smernice 2009/81/ES	oznámenie o zadaní subdodávky – smernica o zákazkách v oblasti obrany a bezpečnosti	SO?_OB		
	tabuľke 2, stĺpci 23	čl. 79 ods. 1 smernice 2014/24/EÚ	oznámenie o vyhlásení súťaže návrhov – všeobecná smernica, návrh	MNA_VO		
	tabuľke 2, stĺpci 24	čl. 96 ods. 1 prvý pododsek smernice 2014/25/EÚ	oznámenie o vyhlásení súťaže návrhov – sektorová smernica, návrh	MNA_O		
	Predbežné oznámenie o zámere uzavrieť zmluvu	tabuľke 2, stĺpci 25	čl. 3a smernice 89/665/EHS	oznámenie pre dobrovoľnú transparentnosť ex-ante – všeobecná smernica	DE?_VO	
		tabuľke 2, stĺpci 26	čl. 3a smernice 92/13/EHS	oznámenie pre dobrovoľnú transparentnosť ex-ante – sektorová smernica	DE?_O	
tabuľke 2, stĺpci 27		čl. 64 smernice 2009/81/ES	oznámenie pre dobrovoľnú transparentnosť ex-ante – smernica o zákazkách v oblasti obrany a bezpečnosti	DE?_OB		
tabuľke 2, stĺpci 28		čl. 3a smernice 89/665/EHS a 92/13/EHS	oznámenie pre dobrovoľnú transparentnosť ex-ante – smernica o koncesiách	DE?_K		
	tabuľke 2, stĺpci 29	čl. 50 smernice 2014/24/EÚ	oznámenie o výsledku verejného obstarávania – všeobecná smernica, štandardný režim	V??_VO		
	tabuľke 2, stĺpci 30	čl. 70 smernice 2014/25/EÚ	oznámenie o výsledku obstarávania – sektorová smernica, štandardný režim	V??_O		
	tabuľke 2, stĺpci 31	čl. 30 ods. 3 smernice 2009/81/ES	oznámenie o výsledku verejného obstarávania – smernica o zákazkách v oblasti obrany a bezpečnosti, štandardný režim	V??_OB		
	tabuľke 2, stĺpci 32	čl. 32 ods. 2 (odkaz na prílohu VII) smernice 2014/23/EÚ	oznámenie o udelení koncesie – smernica o koncesiách, štandardný režim	VK?		

Výsledok	tabuľke 2, stĺpci 33	čl. 75 ods. 2 smernice 2014/24/EÚ	oznámenie o výsledku verejného obstarávania – všeobecná smernica, zjednodušený režim	sociálne služby V??_VO_SS	aktuálne neimplementované v legislatíve SR, po prijatí novely ZVO sa bude implementovať
	tabuľke 2, stĺpci 34	čl. 92 ods. 2 smernice 2014/25/EÚ	oznámenie o výsledku obstarávania – sektorová smernica, zjednodušený režim	sociálne služby V??_O_SS	aktuálne neimplementované v legislatíve SR, po prijatí novely ZVO sa bude implementovať
	tabuľke 2, stĺpci 35	čl. 32 ods. 2 (odkaz na prílohu VIII) smernice 2014/23/EÚ	oznámenie o udelení koncesie – smernica o koncesiách, zjednodušený režim	sociálne služby VK?_SS	
	tabuľke 2, stĺpci 36	čl. 79 ods. 2 smernice 2014/24/EÚ	oznámenie o výsledku súťaže návrhov – všeobecná smernica, návrh	VN?_VO	
	tabuľke 2, stĺpci 37	čl. 96 ods. 1 druhý pododsek smernice 2014/25/EÚ	oznámenie o výsledku súťaže návrhov – sektorová smernica, návrh	VN?_O	
Zmena zmluvy	tabuľke 2, stĺpci 38	čl. 72 ods. 1 smernice 2014/24/EÚ	oznámenie o zmene zmluvy – všeobecná smernica	DO?_VO	
	tabuľke 2, stĺpci 39	čl. 89 ods. 1 smernice 2014/25/EÚ	oznámenie o zmene zmluvy – sektorová smernica	DO?_O	
	tabuľke 2, stĺpci 40	čl. 43 ods. 1 smernice 2014/23/EÚ	oznámenie o zmene zmluvy – smernica o koncesiách	DO?_K	
Oprava	v ktoromkoľvek inom štandardnom formulári a oddieloch Oznamenie a Oprava tabuľky 2	zmena ktoréhokoľvek z vyššie uvedených oznámení	Oznámenie o oprave	IOX	
Rozšírenia	E1	Prípravné trhové konzultácie		PTK	
	E2	Predbežné oznámenie len na informačné účely“ v prípade formuláru pre plánovanie verejného obstarávania.		Podlimit_PO	využitie pre podlimitné oznámenia, dobrovoľné odosielanie na zverjenie v EÚ
	E3	Všeobecné oznámenie o vyhlásení verejného obstarávania		Podlimit_vyhlasenie	využitie pre podlimitné oznámenia, dobrovoľné odosielanie na zverjenie v EÚ
	E4	všeobecné oznámenie o výsledku verejného obstarávania		Podlimit_vysledok	využitie pre podlimitné oznámenia, dobrovoľné odosielanie na zverjenie v EÚ
	E5	Dokončenie zákazky		Ukončenie zákazky	využitie pre nadlimitné zákazky; možnosť využiť pre podlimit na narodenj úrovni

Doplnenie - Ostatné oznámenia, informácie, podania a žiadosti, ktoré nie sú definované VN

Oznámenie/Informácia/ podanie/žiadosť	keď sa používa na uverejňovanie oznámení uvedených v:	Doplňujúce informácie k oznámeniu	Poznámky (SK)
Oznámenie o použití priameho rokovacieho konania v dôsledku mimoriadnej udalosti	ZVO	nadlimitné oznámenie	zjednodušená kópia nadlimitného oznámenia z VN (v tabuľke 2, stĺpci 25)
Oznámenie o použití priameho rokovacieho konania	ZVO	podlimitné oznámenie	zjednodušená kópia nadlimitného oznámenia z VN (v tabuľke 2, stĺpci 25)
Výzva na predkladanie ponúk	ZVO	podlimitné oznámenie	

Základná časť*	Výzva na predkladanie ponúk pre zákazky s nízkou hodnotou		oznámenie pre zákazku s nízkou hodnotou	môže byť ako jeden formulár, zodpovedá formuláru E2 z VN
	Oznámenie o vyhlásení verejného obstarávania - obrana a bezpečnosť	ZVO	podlimitné oznámenie	
	Oznámenie o subdodávke - Obrana a bezpečnosť	ZVO	podlimitné oznámenie	
	Informácia o zadávaní podlimitnej koncesie	ZVO	podlimitné oznámenie	
	Výzva na predkladanie ponúk pre zjednodušený postup pre zákazky na sociálne a iné osobitné služby	novela ZVO	podlimitné oznámenie	môže byť ako jeden formulár, zodpovedá formuláru E3 z VN
	Oznámenie o výsledku verejného obstarávania	ZVO	podlimitné oznámenia, zahŕňajú aj oznámenia o výsledku za zmluvy uzavreté na základe rámcovej dohody	
	Oznámenie o výsledku verejného obstarávania - Obrana a bezpečnosť	ZVO		
	Oznámenie o zmene zmluvy	ZVO	podlimitné oznámenie	zjednodušená kópia nadlimitného oznámenia z VN (v tabuľke 2, stĺpci 25)
	Ukončenie zákazky	predpoklad použitia do budúcnosti na národnej úrovni aj pre podlimitné zákazky		zodpovedá formuláru ES
	Súhrnná správa o zákazkách z e-trhoviska	ZVO	súhrnné správy	môže byť ako jeden formulár
	Súhrnná správa o zákazkách s nízkymi hodnotami	ZVO		
	Súhrnná správa o zmluvách podľa § 10 ods. 10 a 11	ZVO		
	Súhrnná správa o podlimitných koncesiách	ZVO		
	Súhrnná správa o zákazkách zadávaných zjednodušeným postupom pre zákazky na sociálne a iné osobitné služby	novela ZVO		
	Súhrnná správa o zmluvách podľa zákona č. 214/2021 Z. z.	zákon č. 214/2021 Z. z. o podpore ekologických vozidiel cestnej dopravy		
	Informácia týkajúca sa splnenia povinnosti podľa § 136 ods. 9 zákona č. 25/2006 z.z	prechodné ustanovenia ZVO	oznamovacie povinnosti, nezverejňujú sa	môže byť ako jeden formulár
	Oznamovacia povinnosť podľa § 166 zákona č. 343/2015 Z. z.	prechodné ustanovenia ZVO		
	oznámenie o oprave	vyplýva z činnosti ÚVO pri vedení vestníka VO		v ktoromkoľvek inom formulári a oddieloch Oznámenie a Oprava tabuľky 2
	Referencia	ZVO	zahŕňa aj opravu Referencie v štruktúrovanej podobe	
	Podanie rozkladu proti rozhodnutiu úradu vydanému v správnom konaní	ZVO		
Podanie podnetu na začatie konania o preskúmanie úkonov kontrolovaného	ZVO			
Podanie námietok podľa zákona č. 434/2015. Z. z.	ZVO		môže byť ako jeden formulár	
Podanie námietok podľa zákona č. 25/2006. Z. z.	prechodné ustanovenia ZVO			
Žiadosť o ex ante posúdenie dokumentov	ZVO			

Inkrement (ostatné podania a žiadosti)**	Podanie odvolania proti rozhodnutiu úradu vydanému v konaní o preskúmanie úkonov kontrolovaného	ZVO		
	Podanie odvolania proti rozhodnutiu o námietkach	prechodné ustanovenia ZVO		
	Podanie návrhu na vyhotovenie referencie/odstránenie chýb v referencii alebo úpravu referencie	ZVO		
	Podanie žiadosti o certifikáciu systému na uskutočnenie elektronickej aukcie	ZVO		
	Podanie žiadosti o zápis do zoznamu hospodárskych subjektov - právnická osoba	ZVO		môže byť ako jeden formulár
	Podanie žiadosti o zápis do zoznamu hospodárskych subjektov - fyzická osoba	ZVO		
	Oznámenie zmeny údajov v Zozname hospodárskych subjektov - právnická osoba	ZVO		môže byť ako jeden formulár
	Oznámenie zmeny údajov v Zozname hospodárskych subjektov - fyzická osoba	ZVO		
	Podanie žiadosti o predĺženie zápisu v zozname hospodárskych subjektov - právnická osoba	ZVO		môže byť ako jeden formulár
	Podanie žiadosti o predĺženie zápisu v zozname hospodárskych subjektov - fyzická osoba	ZVO		
	Žiadosť o registráciu a vytvorenie profilu obstarávateľského subjektu/aktualizácia údajov***	ZVO		
	Žiadosť o metodické usmernenie	ZVO		
	Žiadosť o odborné stanovisko	vyplýva z činnosti ÚVO v zmysle ZVO		

* Oznámenia a informácie definované ZVO, resp. vyplývajúce z činnosti ÚVO, ktoré budú v prevažnej miere obsahovať polia, ktoré sú definované vo VN, niektoré z nich môžu obsahovať aj vlastné polia, ak nebudú odosielané do EU (sú to najmä súhrnné správy a oznamovacie povinnosti a pod.)

** Ostatné podania a žiadosti, ktoré budú z časti obsahovať polia definované vo VN (najmä identifikačné údaje o organizáciách), plus budú obsahovať vlastné polia

*** Môže byť súčasťou základnej časti, ak to vyplynie z vykonanej analýzy pri návrhu riešenia

Uvedené formuláre a oznámenia požaduje Verejný obstarávateľ vytvoriť a implementovať v súlade s definovanými požiadavkami v rámci projektu.

Item No.	Item Name	Quantity	Unit	Description	Material	Brand	Model	Specs	Notes	Price	Unit Price	Total Price	Tax	Net Price	Item No.	Item Name	Quantity	Unit	Description	Material	Brand	Model	Specs	Notes	Price	Unit Price	Total Price	Tax	Net Price
1	1	

Item No.	Item Description	Unit	Quantity	Unit Price	Total Price	Remarks
1
2
3
4
5
6
7
8
9
10
11
12
13
14
15
16
17
18
19
20
21
22
23
24
25
26
27
28
29
30
31
32
33
34
35
36
37
38
39
40
41
42
43
44
45
46
47
48
49
50
51
52
53
54
55
56
57
58
59
60
61
62
63
64
65
66
67
68
69
70
71
72
73
74
75
76
77
78
79
80
81
82
83
84
85
86
87
88
89
90
91
92
93
94
95
96
97
98
99
100

Code	Activity	Unit	Quantity	Unit Price	Total Price	Material	Human Resources	Equipment	Other	Remarks
01.01.01	Construction of roads	km	1	1000000	1000000					
01.01.02	Construction of bridges	km	1	2000000	2000000					
01.01.03	Construction of culverts	km	1	500000	500000					
01.01.04	Construction of drainage systems	km	1	300000	300000					
01.01.05	Construction of irrigation systems	km	1	400000	400000					
01.01.06	Construction of flood control systems	km	1	600000	600000					
01.01.07	Construction of water supply systems	km	1	700000	700000					
01.01.08	Construction of sewerage systems	km	1	800000	800000					
01.01.09	Construction of waste management systems	km	1	900000	900000					
01.01.10	Construction of public works	km	1	1000000	1000000					
01.01.11	Construction of housing	km	1	1100000	1100000					
01.01.12	Construction of schools	km	1	1200000	1200000					
01.01.13	Construction of hospitals	km	1	1300000	1300000					
01.01.14	Construction of government buildings	km	1	1400000	1400000					
01.01.15	Construction of sports facilities	km	1	1500000	1500000					
01.01.16	Construction of cultural centers	km	1	1600000	1600000					
01.01.17	Construction of parks and recreation areas	km	1	1700000	1700000					
01.01.18	Construction of public squares	km	1	1800000	1800000					
01.01.19	Construction of public libraries	km	1	1900000	1900000					
01.01.20	Construction of public museums	km	1	2000000	2000000					
01.01.21	Construction of public theaters	km	1	2100000	2100000					
01.01.22	Construction of public concert halls	km	1	2200000	2200000					
01.01.23	Construction of public auditoriums	km	1	2300000	2300000					
01.01.24	Construction of public lecture halls	km	1	2400000	2400000					
01.01.25	Construction of public meeting rooms	km	1	2500000	2500000					
01.01.26	Construction of public offices	km	1	2600000	2600000					
01.01.27	Construction of public waiting areas	km	1	2700000	2700000					
01.01.28	Construction of public restrooms	km	1	2800000	2800000					
01.01.29	Construction of public drinking fountains	km	1	2900000	2900000					
01.01.30	Construction of public benches	km	1	3000000	3000000					
01.01.31	Construction of public lighting	km	1	3100000	3100000					
01.01.32	Construction of public signage	km	1	3200000	3200000					
01.01.33	Construction of public art	km	1	3300000	3300000					
01.01.34	Construction of public monuments	km	1	3400000	3400000					
01.01.35	Construction of public memorials	km	1	3500000	3500000					
01.01.36	Construction of public plaques	km	1	3600000	3600000					
01.01.37	Construction of public maps	km	1	3700000	3700000					
01.01.38	Construction of public directories	km	1	3800000	3800000					
01.01.39	Construction of public information systems	km	1	3900000	3900000					
01.01.40	Construction of public internet access points	km	1	4000000	4000000					
01.01.41	Construction of public Wi-Fi hotspots	km	1	4100000	4100000					
01.01.42	Construction of public charging stations	km	1	4200000	4200000					
01.01.43	Construction of public bicycle racks	km	1	4300000	4300000					
01.01.44	Construction of public parking spaces	km	1	4400000	4400000					
01.01.45	Construction of public bicycle lanes	km	1	4500000	4500000					
01.01.46	Construction of public pedestrian paths	km	1	4600000	4600000					
01.01.47	Construction of public jogging paths	km	1	4700000	4700000					
01.01.48	Construction of public walking paths	km	1	4800000	4800000					
01.01.49	Construction of public cycling paths	km	1	4900000	4900000					
01.01.50	Construction of public skateboarding paths	km	1	5000000	5000000					



Level	ID	Názov (SK)	Dátový typ/ Druh údajov	Repeatable/ Opakovanie	Opis(SK)	Voliteľné polia alebo skupina polí	Planning/Plánovanie		Competition/Súťaž	Result/Výsledok	Contract modification/ Zmena zmluvy	Completion/ Ukončenie
							E1	E2	E3	E4	38	E5
							PMC	PIN only	CN general	CAN general	Contract modification	CC
							PTK	Podlimit_ PO	Podlimit_ vyhlásenie	Podlimit_ výsledok	Podlimit DO? VO	Ukončenie zákazky
+	BG-1	Oznámenie	-	No	Základné informácie o oznámení		M	M	M	M	M	M
++	BT-04	Identifikátor postupu	Identifikátor	No	Európsky identifikátor postupu verejného obstarávania – jedinečný identifikátor postupu obstarávania. Uvedenie tohto identifikátora vo všetkých uverejnených verziách tohto oznámenia (napr. uverejnených v databáze TED, vnútroštátnych/regiónálnych portáloch na uverejňovanie oznámení) umožňuje jednoznačnú identifikáciu postupov obstarávania v celej EÚ.			M	M	M	M	M
++	BT-701	Identifikátor oznámenia	Identifikátor	No	Európsky identifikátor postupu verejného obstarávania tohto oznámenia. Uvedenie tohto identifikátora vo všetkých uverejnených verziách tohto oznámenia (napr. v databáze TED, vnútroštátnych/regiónálnych portáloch na uverejňovanie oznámení) umožňuje jednoznačnú identifikáciu oznámení o verejných obstarávaníach v celej EÚ.		M	M	M	M	M	M
++	BT-757	Verzia oznámenia	Identifikátor	No	Verzia oznámenia. Pomáha to napríklad predchádzať chybám spôsobeným zaslaním viacerých oznámení o oprave v rovnakom čase.		M	M	M	M	M	M
++	BT-01	Právny rámec postupu	Kód	No	Právny rámec (napr. európska smernica alebo nariadenie, vnútroštátny právny predpis), na základe ktorého sa uskutočňuje postup verejného obstarávania.		M	M	M	M	M	M
++	BT-03	Typ formulára	Kód	No	Typ formulára podľa právnych predpisov o verejnom obstarávaní.		M	M	M	M	M	M
++	BT-02	Typ oznámenia	Kód	No	Typ oznámenia podľa právnych predpisov o verejnom obstarávaní.		M	M	M	M	M	M
++	BT-05	Dátum odoslania oznámenia	Dátum	No	Dátum a čas odoslania oznámenia na uverejnenie do TED.		M	M	M	M	M	M
++	BT-738	Požadovaný dátum uverejnenia oznámenia	Dátum	No	Požadovaný dátum uverejnenia oznámenia v TED (napr. aby sa predišlo uverejneniu počas štátneho sviatku).	áno	O	O	O	O	O	O
++	BT-702	Úradný jazyk oznámenia	Kód	Yes	Jazyk(-y), v ktorom(-ých) je toto oznámenie oficiálne k dispozícii. Tieto jazykové verzie majú rovnakú právnu platnosť.		M	M	M	M	M	M
+	BG-125	Predchádzajúce plánovanie	-	Yes	Informácie o predbežnom oznámení alebo inom podobnom oznámení týkajúcom sa tohto oznámenia. Tieto informácie sa môžu líšiť podľa časti. Ak sa predbežné oznámenie použije len na informačné účely, tieto informácie sa môžu líšiť aj v jednotlivých častiach oznámenia, z ktorých môže neskôr vzniknúť časť postupu alebo samostatný postup.		O	O	EM	EM		
++	BT-1371	Identifikátor časti v predchádzajúcom plánovaní	Identifikátor	Yes	Identifikátor jednej alebo viacerých častí predbežného oznámenia. V prípade predbežného oznámenia, ktoré sa používa iba na informačné účely, identifikátor časti tohto oznámenia, ktorá sa môže neskôr stať časťou postupu alebo samostatným postupom. Informácie v sekcii o predchádzajúcom plánovaní sa týkajú tejto časti (týchto častí) postupu alebo tejto časti (týchto častí) predbežného oznámenia.		CM	CM	CM	CM		
++	BT-125	Identifikátor predchádzajúceho plánovania	Identifikátor	No	Identifikátor predbežného oznámenia alebo iného podobného oznámenia týkajúceho sa tohto oznámenia.		O	O	EM	EM		
++	BT-1251	Identifikátor časti predchádzajúceho plánovania	Identifikátor	Yes	Identifikátor časti predbežného oznámenia alebo iného podobného oznámenia týkajúceho sa tohto oznámenia.		O	O	CM	CM		

+	BG-703	Organizácia	-	Yes	Informácie o organizácii. Tieto informácie sa môžu líšiť podľa časti, zmluvy, ponuky atď. Ak sa predbežné oznámenie používa len na informačné účely, tieto informácie sa môžu líšiť aj v jednotlivých častiach oznámenia, z ktorých môže neskôr vzniknúť časť postupu alebo samostatný postup.		M	M	M	M	M	M
++	BT-13720	Identifikátor oddielu oznámenia	Identifikátor	Yes	Identifikátor jedného alebo viacerých oddielov v rámci tohto oznámenia. Informácie v oddiele Organizácia odkazujú na zodpovedajúci(-e) oddiel(-y).		CM	CM	CM	CM	CM	CM
++	BT-500	Názov organizácie	Text	No	Oficiálny názov organizácie.		CM	CM	CM	CM	CM	CM
++	BT-501	Identifikátor organizácie	Identifikátor	Yes	Identifikátor danej organizácie. Musia sa uviesť všetky identifikátory organizácie.	áno	O	O	O	O	CM	O
++	BT-16	Názov organizačného útvaru	Text	No	Názov organizačného útvaru organizácie (napr. príslušného oddelenia veľkého kupujúceho).	áno	O	O	O	O	O	O
++	BT-510	Ulica	Text	No	Názov ulice, cesty, bulváru atď. v rámci fyzickej adresy organizácie a ďalšie identifikačné údaje (napr. číslo budovy).	áno	O	O	O	O	EM	O
++	BT-513	Mesto	Text	No	Názov miesta (mesta alebo obce) v rámci fyzickej adresy organizácie.	áno	O	O	O	O	CM	O
++	BT-512	Poštové smerovacie číslo	Text	No	Poštové smerovacie číslo v rámci fyzickej adresy organizácie.	áno	O	O	O	O	CM	O
++	BT-507	Nižšia územná jednotka krajiny	Kód	No	Miesto podľa nomenklatúry územných jednotiek pre štatistické účely (NUTS) v rámci fyzickej adresy organizácie. Musí sa použiť kód klasifikácie NUTS3.	áno	O	O	O	O	CM	O
++	BT-514	Kód krajiny	Kód	No	Krajina fyzickej adresy organizácie.	áno	CM	CM	CM	CM	CM	CM
++	BT-502	Kontaktné miesto	Text	No	Názov oddelenia alebo iného kontaktného miesta na komunikáciu s organizáciou. Aby sa predišlo zbytočnému spracúvaniu osobných údajov, môže kontaktné miesto umožňovať identifikáciu fyzickej osoby len v nevyhnutných prípadoch [v zmysle nariadenia (EÚ) 2016/679 a nariadenia (EÚ) 2018/1725].	áno	O	O	O	O	O	O
++	BT-506	Kontaktná e-mailová adresa	Text	No	E-mail: na kontaktovanie organizácie. Aby sa predišlo zbytočnému spracúvaniu osobných údajov, môže e-mail: umožňovať identifikáciu fyzickej osoby len v nevyhnutných prípadoch (v zmysle všeobecného nariadenia o ochrane údajov).	áno	O	O	O	O	CM	O
++	BT-503	Kontaktné telefónne číslo	Text	No	Telefón na kontaktovanie organizácie. Aby sa predišlo zbytočnému spracúvaniu osobných údajov, môže telefón umožňovať identifikáciu fyzickej osoby len v nevyhnutných prípadoch (v zmysle všeobecného nariadenia o ochrane údajov).	áno	O	O	O	O	EM	O
++	BT-739	Kontaktný fax	Text	No	Fax na kontaktovanie organizácie. Aby sa predišlo zbytočnému spracúvaniu osobných údajov, môže fax umožňovať identifikáciu fyzickej osoby len v nevyhnutných prípadoch (v zmysle všeobecného nariadenia o ochrane údajov).	áno	O	O	O	O	EM	O
++	BT-505	Internetová adresa (URL)	URL	No	Webové sídlo organizácie.	áno	O	O	O	O	EM	O
++	BT-509	Digitálna brána organizácie pre elektronické doručovanie (URL)	URL	No	Jednotný lokátor zdroja organizácie pre výmenu údajov a dokumentov.	áno	O	O	O	O	O	O
++	BT-633	Organizácia – fyzická osoba	Indikátor	No	Organizácia je fyzickou osobou.	áno	O	O	O	O	O	O
++	BT-08	Rola organizácie	Kód	No	Rola organizácie v postupe verejného obstarávania (napr. kupujúci, vit'az). Označenie musí obsahovať všetky organizácie, ktoré majú v postupe rolu kupujúceho, vit'aza, orgánu zodpovedného za preskúmanie, kupujúceho, ktorý obstaráva tovary a/alebo služby určené pre iných kupujúcich, kupujúceho, ktorý zadáva verejné zákazky alebo uzatvára rámcové dohody na stavebné práce, dodanie tovaru alebo poskytnutie služby určené pre iných kupujúcich.		M	M	M	M	M	M

++	BT-770	Čiastková rola organizácie	Kód	Yes	Čiastková rola organizácie v postupe verejného obstarávania (napr. vedúci subjekt skupiny, organizácia poskytujúca doplňujúce informácie o postupe verejného obstarávania).	áno	O	O	O	O	O	O
++	BG-3	Kupujúci	-	No	Doplňujúce informácie o kupujúcom.	áno	O	O	O	O		O
+++	BT-508	Profil kupujúceho (URL)	URL	No	Webové sídlo, kde kupujúci uverejňujú informácie o postupoch verejného obstarávania (napr. oznámenia, súťažné podklady).	áno	O	O	O	O		O
+++	BT-11	Typ kupujúceho podľa právnych predpisov	Kód	No	Typ kupujúceho podľa právnych predpisov o verejnom obstarávaní (napr. orgán ústrednej štátnej správy, verejnoprávna inštitúcia, verejný podnik).	áno	O	O	O	O		O
+++	BT-740	Kupujúci – obstarávateľ	Indikátor	No	Kupujúci je obstarávateľom.	áno	O	O	O	O		O
+++	BT-10	Činnosť verejného obstarávateľa	Kód	No	Hlavná činnosť verejného obstarávateľa.	áno	O	O	O	O		O
+++	BT-610	Činnosť obstarávateľa	Kód	No	Hlavná činnosť obstarávateľa.	áno	O	O	O	O		O
++	BG-4	Vit'az	-	No	Doplňujúce informácie o vit'azovi, uchádzačovi alebo subdodávateľovi.	áno				O		O
+++	BT-165	Zatriedenie podľa veľkosti podniku	Kód	No	Veľkosť vit'aza, uchádzača alebo subdodávateľa (napr. mikropodnik, malý podnik, stredný podnik).	áno				O		O
+++	BT-706	Štátna príslušnosť konečného užívateľa výhod	Kód	Yes	Štátna príslušnosť (alebo štátne príslušnosti) oprávneného(-ých) konečného(-ých) užívateľa(-ov) výhod vit'aza, uchádzača alebo subdodávateľa, ako je uverejnená v registri(-och) zriadenom(-ých) podľa právnych predpisov o boji proti praniu špinavých peňazí. Ak takýto register neexistuje (napr. v prípade dodávateľov mimo EÚ), uvedú sa rovnocenné informácie z iných zdrojov.	áno				O		O
+++	BT-746	Vit'az je kótovaný na regulovanom trhu	Indikátor	No	Štátna príslušnosť (alebo štátne príslušnosti) oprávneného(-ých) konečného(-ých) užívateľa(-ov) výhod vit'aza, uchádzača alebo subdodávateľa nie je uverejnená v registri(-och) zriadenom(-ých) podľa právnych predpisov o boji proti praniu špinavých peňazí, pretože vit'az je kótovaný na regulovanom trhu (napr. burze cenných papierov), ktorý zaručuje primeranú transparentnosť v súlade s právnymi predpismi o boji proti praniu špinavých peňazí.	áno				O		O
++	BG-715	Orgán zodpovedný z a preskúmanie		No	Ďalšie informácie o orgáne zodpovednom za preskúmanie							O
+++	BT-799	Typ orgánu zodpovedného za preskúmanie	Kód	No	Typ orgánu zodpovedného za preskúmanie (napr. Kupujúci, prvostupňový orgán, druhostupňový orgán, iné, napr. Občianskoprávny súd, ktorý rozhoduje o náhrade škody).							CM
+	BG-2	Účel		Yes	Informácie o účele. Tieto informácie sa musia uviesť pre celý postup verejného obstarávania, a ak existujú, aj pre časť postupu. Ak sa predbežné oznámenie používa len na informačné účely, tieto informácie sa môžu v jednotlivých častiach oznámenia, z ktorých môže neskôr vzniknúť časť postupu alebo samostatný postup, líšiť.		M	M	M	M	M	M
++	BT-137	Identifikátor časti (účel)	Identifikátor	No	Identifikátor časti V prípade, že sa predbežné oznámenia používajú iba na informačné účely identifikátor časti oznámenia, ktorá sa môže neskôr stať časťou postupu alebo samostatným postupom. Informácie v sekcii o účele sa týkajú tejto časti (týchto častí) postupu alebo tejto časti (týchto častí) predbežného oznámenia		CM	CM	CM	CM	CM	CM
++	BT-22	Referenčné číslo	Text	No	Interný identifikátor sa používa pri súboroch týkajúcich sa postupu verejného obstarávania alebo časti pred tým, než sa prideli identifikátor postupu (napr. v rámci systému správy dokumentov kupujúceho alebo systému plánovania verejného obstarávania).	áno	O	O	O	O	O	O
++	BT-23	Druh zákazky	Kód	No	Hlavná povaha predmetu zákazky (napr. stavebné práce). V prípade zmiešaného obstarávania (napr. postupu obstarávania stavebných prác a j služieb), môže byť hlavnou povahou napríklad tá, ktorá má najvyššiu predpokladanú hodnotu. Tieto informácie sa musia uviesť pre celý postup.		CM	CM	CM	CM	O	CM
++	BT-531	Doplňujúci druh zákazky	Kód	Yes	Povaha predmetu zákazky (napr. práce), ktorá dopĺňa hlavnú povahu.		EM	EM	EM	EM	O	EM
++	BT-21	Názov	Text	No	Názov postupu verejného obstarávania alebo jeho časti.		M	M	M	M	O	M
++	BT-24	Opis	Text	No	Opis povahy a množstva predmetu zákazky alebo potrieb a požiadaviek, ktoré treba splniť v rámci tohto postupu alebo jeho časti. V prípade oznámenia o zmene sa uvedie opis obstarávania pred zmenou a po nej.		M	M	M	M	M	M

++	BT-27	Predpokladaná hodnota	Hodnota	No	Celková predpokladaná hodnota postupu verejného obstarávania alebo jeho časti. Výrazom predpokladaná sa rozumie odhad v čase zverejnenia výzvy na vyhlásenie verejného obstarávania. Celková hodnota je hodnota vzťahujúca sa na všetky zákazky, ktoré sa majú zadať na základe rámcovej dohody alebo v rámci dynamického nákupného systému, a to počas celej dĺžky trvania vrátane opcii a obnovení.	áno	O	O	O	O		O	
++	BG-557	Celková predpokladaná hodnota rámcovej dohody na skupinu častí		Yes	Informácie o celkovej predpokladanej hodnote, ktorú možno na základe rámcovej dohody vynaložiť na skupinu častí. Tieto informácie možno uviesť, keď je celková predpokladaná hodnota skupiny častí nižšia než súčet predpokladaných hodnôt jednotlivých častí tejto skupiny (napr. keď má viacero častí spoločný rozpočet).	áno	O	O	O	O		O	
+++	BT-557	Celková predpokladaná hodnota rámcovej dohody na skupinu častí – identifikátor časti	Identifikátor	Yes	Identifikátory častí. Tieto časti tvoria skupinu, ktorej celková predpokladaná hodnota je nižšia než súčet jednotlivých celkových predpokladaných hodnôt všetkých častí spolu (napr. keď má viacero častí spoločný rozpočet).	áno	O	O	O	O		O	
+++	BT-157	Celková predpokladaná hodnota rámcovej dohody na skupinu častí	Hodnota	No	Celková predpokladaná hodnota, ktorú možno na základe rámcovej dohody vynaložiť na skupinu častí. Tieto informácie možno uviesť, keď je celková predpokladaná hodnota skupiny častí nižšia než súčet predpokladaných hodnôt jednotlivých častí tejto skupiny (napr. keď má viacero častí spoločný rozpočet). Výrazom predpokladaná sa rozumie odhad v čase zverejnenia výzvy na vyhlásenie verejného obstarávania. Celková hodnota je hodnota vzťahujúca sa na všetky zákazky, ktoré sa majú zadať na základe rámcovej dohody počas celej dĺžky jej trvania vrátane opcii a obnovení.	áno	O	O	O	O		O	
++	BG-261	Klasifikácia	-	Yes	Informácie o klasifikácii(-iach) opisujúcej(-ich) predmet zákazky. Musí sa použiť typ klasifikácie podľa Spoločného slovníka obstarávania (CPV). Okrem toho možno použiť aj iné klasifikácie [napr. anatomicko-terapeuticko-chemickú klasifikáciu liekov Svetovej zdravotníckej organizácie (ATC), nomenklatúru zdravotníckych pomôcok podľa nariadenia (EÚ) 2017/745], ak ich Úrad pre vydávanie publikácií Európskej únie sprístupnil.		M	M	M	M	O	M	
+++	BT-26	Typ klasifikácie	Kód	No	Typ klasifikácie opisujúci predmet zákazky (napr. Spoločný slovník obstarávania).		M	M	M	M	O	M	
+++	BT-262	Hlavný kód klasifikácie	Kód	No	Kód z klasifikácie, ktorý najlepšie vystihuje predmet zákazky.		CM	CM	CM	CM	O	CM	
+++	BT-263	Doplňujúce kódy klasifikácie	Kód	Yes	Doplňujúci kód z klasifikácie, ktorý takisto vystihuje predmet zákazky.	áno	O	O	O	O	O	O	
++	BT-25	Množstvo	Číslo	No	Požadovaný počet jednotiek.	áno					O	O	
++	BT-625	Jednotka	Kód	No	Jednotka, v ktorej sa vyjadruje tovar, služba alebo práca, napríklad hodiny alebo kilogramy. Ak je kód CPV dodávkou, ktorá si nevyžaduje ďalšiu jednotku (napr. motorové vozidlá), potom sa jednotka nemusí uviesť a množstvo sa vyjadri ako počet, napr. „počet motorových vozidiel“.	áno			O	O	O	O	O
++	BT-53	Opcie	Indikátor	No	Kupujúci si vyhradzuje právo (nie povinnosť) zadať dodávateľovi ďalšie zákazky (počas platnosti zmluvy).	áno			O	O	O	O	
++	BT-54	Opis opcii	Text	No	Opis príslušných opcii.	áno			O	O	O	O	
++	BT-94	Opakovanie	Indikátor	No	Obstarávanie, ktorého účel sa v dohľadnej budúcnosti pravdepodobne zahŕňa do ďalšieho obstarávania. (Napríklad, pravidelne sa opakujúce vyhlasovanie verejnej súťaže na poskytovanie komunálnej služby. Nezahŕňa to zadávanie viacerých zákaziek v rámci jednotného kvalifikačného systému, na základe rámcovej dohody alebo v rámci dynamického nákupného systému.)	áno			O		O		
++	BT-95	Opis opakovania	Text	No	Akkoľvek doplňujúce informácie o opakovaní obstarávania (napr. predpokladaný harmonogram).	áno			O		O		
+	BG-708	Miesto plnenia	-	Yes	Informácie o hlavnom mieste vykonávania stavebných prác v prípade stavebných prác; hlavné miesto dodania alebo poskytovania v prípade dodania tovaru a služieb. Ak miesto plnenia zahŕňa niekoľko oblastí NUTS 3 (napr. diaľnica, vnútroštátna sieť úradov práce), musia sa uviesť všetky príslušné kódy. Tieto informácie sa môžu líšiť podľa časti. Ak sa predbežné oznámenie použije len na informačné účely, tieto informácie sa môžu líšiť aj v jednotlivých častiach oznámenia, z ktorých môže neskôr vzniknúť časť postupu alebo samostatný postup.	áno	O	O	O	O	O	O	
++	BT-1372	Identifikátor častí (miesto vykonania)	Identifikátor	Yes	Identifikátor jednej alebo viacerých častí. V prípade, že sa predbežné oznámenie používa iba na informačné účely identifikátor jednej alebo viacerých častí tohto oznámenia, z ktorých sa neskôr môžu stať časti postupu alebo samostatný postup. Informácie v sekcii o mieste plnenia sa týkajú tejto časti (týchto častí) postupu alebo tejto časti (týchto častí) predbežného oznámenia.		CM	CM	CM	CM	CM	CM	

++	BT-5101	Ulica	Text	No	Názov ulice, cesty, bulváru atď. v rámci miesta plnenia a ďalšie identifikačné údaje (napr. číslo budovy).	áno	0	0	0	0	0	0
++	BT-5131	Mesto	Text	No	Názov lokality (mesta alebo obce) miesta plnenia.	áno	0	0	0	0	0	0
++	BT-5121	Poštové smerovacie číslo	Text	No	Poštové smerovacie číslo miesta plnenia.	áno	0	0	0	0	0	0
++	BT-5071	Nižšia územná jednotka krajiny	Kód	No	Umiestnenie podľa nomenklatury územných jednotiek pre štatistické účely (NUTS). Musí sa použiť kód klasifikácie NUTS3.	áno	0	0	0	0	0	0
++	BT-5141	Kód krajiny	Kód	No	Krajina miesta plnenia.	áno	0	0	0	0	0	0
++	BT-727	Miesto poskytovania služieb – iné	Kód	No	Na miesto plnenia sa vzťahujú ďalšie obmedzenia (napr. „kdekoľvek v Európskom hospodárskom priestore“, „kdekoľvek v danej krajine“).	áno	0	0	0	0	0	0
++	BT-728	Doplňujúce informácie o mieste plnenia	Text	No	Doplňujúce informácie o mieste plnenia.	áno	0	0	0	0	0	0
+	BG-36	Trvanie	-	Yes	Informácie o dĺžke trvania zmluvy, rámcovej dohody, dynamického nákupného systému alebo kvalifikačného systému, vrátane všetkých opcii a obnovení. Tieto informácie sa môžu líšiť podľa časti. Ak sa predbežné oznámenie použije len na informačné účely, tieto informácie sa môžu líšiť aj v jednotlivých častiach oznámenia, z ktorých môže neskôr vzniknúť časť postupu alebo samostatný postup.	áno	0	0	0	0	0	M
++	BT-1373	Identifikátor časti (Trvanie)	Identifikátor	Yes	Identifikátor jednej alebo viacerých častí. V prípade, že sa predbežné oznámenie používa iba na informačné účely, identifikátor jednej alebo viacerých častí tohto oznámenia, z ktorých sa neskôr môžu stať časti postupu alebo samostatný postup. Informácie v sekcii o trvaní sa týkajú tejto časti (týchto častí) postupu alebo tejto časti (týchto častí) predbežného oznámenia.	áno	CM	CM	CM	CM	0	CM
++	BT-536	Dátum začatia	Dátum	No	Dátum (predpokladaný) začiatku platnosti zmluvy, rámcovej dohody, dynamického nákupného systému alebo kvalifikačného systému.	áno	0	0	0	0	0	M
++	BT-36	Dĺžka trvania	Trvanie	No	Dĺžka trvania (predpokladaná) od začiatku do konca platnosti zmluvy, rámcovej dohody, dynamického nákupného systému alebo kvalifikačného systému vrátane všetkých opcii a obnovení.	áno	0	0	0	0	0	
++	BT-537	Dátum ukončenia	Dátum	No	Dátum (predpokladaný) skončenia platnosti zmluvy, rámcovej dohody, dynamického nákupného systému alebo kvalifikačného systému.	áno	0	0	0	0	0	M
++	BT-538	Dĺžka trvania – iné	Kód	No	Dĺžka trvania nie je známa, je neobmedzená atď.	áno	0	0	0	0	0	
++	BT-781	Dodatočné informácie o lehote trvania	Text	No	Ďalšie informácie o trvaní zmluvy (napr. Odôvodnenie skutočného trvania sa líši od trvania uvedeného v pôvodnej zmluve).	áno						CM
++	BT-58	Maximálny počet obnovení	Číslo	No	Maximálny možný počet obnovení zmluvy. Kupujúci si obnovením vyhradzuje právo (t. j. nie povinnosť) obnoviť zmluvu (t. j. predĺžiť dĺžku jej trvania) bez nového postupu verejného obstarávania. Napríklad, zmluva môže byť platná jeden rok a kupujúci si môže ponechať možnosť obnoviť ju (napr. raz, dva razy) na ďalšie tri mesiace, ak je s poskytovanými službami spokojný.	áno			0	0	0	0
++	BT-57	Opis obnovenia	Text	No	Akkoľvek ďalšie informácie o obnovení(-iach).	áno			0	0	0	0
+	BG-61	Finančné prostriedky EÚ		Yes	Informácie o finančných prostriedkoch Európskej únie použitých na financovanie obstarávania. Tieto informácie sa môžu líšiť v závislosti od časti.	áno			0	0	0	0
++	BT-1374	Identifikátor časti (Finančné prostriedky EÚ)	Identifikátor	Yes	Identifikátor jednej alebo viacerých častí. Informácie v sekcii Finančné prostriedky EÚ sa týkajú tejto časti alebo týchto častí.	áno			0	CM	0	CM
++	BT-60	Finančné prostriedky EÚ	Indikátor	No	Obstarávanie sa aspoň čiastočne financuje z prostriedkov Európskej únie, ako sú európske štrukturálne a investičné fondy alebo granty udelené Európskou úniou.	áno			0	0	0	0
+	BG-6	Postup	-	No	Informácie o postupe verejného obstarávania.	áno			0	0		0
++	BT-09	Cezhraničné právne predpisy	Text	No	Rozhodné právo uplatňované v prípade, keď v rámci jedného postupu verejného obstarávania spoločne obstarávajú kupujúci z rôznych krajín.	áno			0	0		0
++	BT-105	Druh postupu	Kód	No	Druh postupu verejného obstarávania (napr. podľa druhov uvedených v smerniciach o verejnom obstarávaní).	áno			0	0		0
++	BT-88	Charakteristiky postupu	Text	No	Hlavné charakteristiky postupu (napr. opis jednotlivých fáz) a informácie o tom, kde sú k dispozícii úplné pravidlá pre daný postup. Tieto informácie sa musia uviesť, keď ide o druh postupu, ktorý nie je jedným z postupov uvedených v smerniciach o verejnom obstarávaní. Môže to byť napríklad v prípade koncesii, sociálnych a iných osobitných služieb, a v prípade dobrovoľného uverejnenia postupov verejného obstarávania s hodnotou nepresahujúcou finančné limity EÚ v oblasti verejného obstarávania.	áno			0	0		0
++	BT-106	Zrýchlený postup	Indikátor	No	Lehotu na prijímanie žiadostí o účasť alebo ponúk v rámci tohto postupu možno skrátiť z dôvodu naliehavého stavu.	áno			0	0		0
++	BT-1351	Odôvodnenie zrýchleného postupu	Text	No	Odôvodnenie použitia zrýchleného postupu.	áno			0	0		0

++	BT-136	Kód odôvodnenia zámeru uzavrieť zmluvu	Kód	Yes	Odôvodnenie použitia postupu, ktorý umožňuje uzavrieť zmluvy, t. j. postup, ktorý si nevyžaduje uverejnenie výzvy na vyhlásenie verejného obstarávania v Úradnom vestníku Európskej únie.	áno				O			O
++	BT-1252	Identifikátor predchádzajúceho postupu odôvodňujúceho zámer uzavrieť zmluvu	Identifikátor	Yes	Identifikátor predchádzajúceho postupu, ktorý odôvodňuje použitie postupu, ktorý umožňuje uzavrieť zmluvy, t. j. odôvodňuje postup, ktorý si nevyžaduje uverejnenie výzvy na súťaž v Úradnom vestníku Európskej únie.	áno				O			O
++	BT-135	Odôvodnenie zámeru uzavrieť zmluvu	Text	No	Odôvodnenie použitia postupu, ktorý umožňuje priamo uzavrieť zmluvu, t. j. postup, ktorý si nevyžaduje uverejnenie výzvy na vyhlásenie verejného obstarávania v Úradnom vestníku Európskej únie.	áno				O			O
++	BT-31	Maximálny povolený počet častí	Číslo	No	Maximálny počet častí, pre ktoré môže jeden uchádzač predložiť ponuku(-y).	áno				O			
++	BT-763	Predloženie ponuky na všetky časti	Indikátor	No	Uchádzač musí predložiť ponuku(-y) pre všetky časti.	áno				O			
++	BT-33	Maximálny počet častí zadaných jednému uchádzačovi	Číslo	No	Maximálny počet častí, ktoré môžu byť pridelené jednému uchádzačovi.					O			
++	BG-330	Predloženie ponuky pre skupinu častí	-	Yes	Uchádzači môžu predkladať ponuky nielen pre jednotlivé časti, ale aj pre uvedené skupiny častí. Kupujúci môže následne porovnať ponuky predložené pre skupinu častí s ponukami pre jednotlivé časti a vyhodnotiť, ktorá možnosť najlepšie spĺňa kritériá na vyhodnotenie ponúk. Pre každú skupinu častí sa musia určiť jasné kritériá na vyhodnotenie ponúk.	áno				O			
+++	BT-330	Identifikátor skupiny	Identifikátor	No	Identifikátor skupiny (skupin) častí v rámci postupu.	áno				O			
+++	BT-1375	Identifikátor častí tvoriacich skupinu	Identifikátor	Yes	Identifikátor niekoľkých častí v rámci tohto postupu. Tieto časti tvoria skupinu častí, v prípade ktorých možno predložiť a vyhodnotiť jednu ponuku.	áno				O			
++	BG-709	Druhá fáza postupu	-	Yes	Informácie o druhej fáze dvojfázového postupu. Tieto informácie sa môžu líšiť v závislosti od časti.					O			
+++	BT-1376	Identifikátor častí (druh fáza postupu)	Identifikátor	Yes	Identifikátor jednej alebo viacerých častí. Informácie v sekcii Druhá fáza postupu sa týkajú tejto časti alebo týchto častí.					O			
+++	BT-50	Minimálny počet záujemcov	Číslo	No	Minimálny počet záujemcov, ktorí budú pozvaní do druhej fázy postupu.	áno				O			
+++	BT-661	Indikátor maximálneho počtu záujemcov	Indikátor	No	Existuje maximálny počet záujemcov, ktorí budú pozvaní do druhej fázy postupu.	áno				O			
+++	BT-51	Maximálny počet záujemcov	Číslo	No	Maximálny počet záujemcov, ktorí budú pozvaní do druhej fázy postupu.	áno				O			
+++	BT-52	Postupné znižovanie počtu účastníkov	Indikátor	No	Postup prebieha v po sebe nasledujúcich fázach. V každej fáze môžu byť niektorí účastníci vylúčení.	áno				O			
+	BG-701	Dôvody na vylúčenie	-	No	Stručný opis kritérií týkajúcich sa osobného postavenia uchádzačov, ktoré môžu viesť k ich vylúčeniu. Musí sa uviesť zoznam všetkých takýchto kritérií a požadované informácie (napr. vlastné vyhlásenie, podklady). Takisto sa môžu uviesť aj osobitné vnútroštátne dôvody na vylúčenie.	áno				O			
++	BT-67	Dôvody na vylúčenie	Text	No	Stručný opis kritérií týkajúcich sa osobného postavenia uchádzačov, ktoré môžu viesť k ich vylúčeniu. Musí sa uviesť zoznam všetkých takýchto kritérií a požadované informácie (napr. vlastné vyhlásenie, podklady). Takisto sa môžu uviesť aj osobitné vnútroštátne dôvody na vylúčenie.	áno				O			
+	BG-702	Podmienky účasti	-	Yes	Informácie o podmienkach (alebo podmienke) účasti. Musia sa uviesť všetky podmienky. Tieto informácie sa môžu líšiť v závislosti od časti.					O			
++	BT-1378	Identifikátor častí (Podmienky účasti)	Identifikátor	Yes	Identifikátor jednej alebo viacerých častí. Informácie v sekcii Podmienky účasti sa týkajú tejto časti alebo týchto častí.					CM			
++	BT-747	Typ podmienok účasti	Kód	No	Podmienky (alebo podmienka) sa týkajú (týka) napríklad ekonomického a finančného postavenia alebo technickej a odbornej spôsobilosti.	áno				O			
++	BT-748	Použité podmienky účasti	Kód	No	Podmienky (alebo podmienka) daného typu sa použijú(-e), nepoužijú(-e) alebo (v prípade predbežného oznámenia použitého ako výzva na vyhlásenie verejného obstarávania alebo na skrátenie lehôt) ich použitie nie je zatiaľ známe.	áno				O			
++	BT-749	Názov podmienok účasti	Text	No	Názov podmienok (alebo podmienok) účasti.	áno				O			
++	BT-750	Opis podmienok účasti	Text	No	Stručný opis podmienok (alebo podmienky) účasti vrátane minimálnych požiadaviek, požadovaných informácií (napr. vlastného vyhlásenia, podkladov) a spôsobu uplatnenia týchto podmienok alebo tejto podmienky pri výbere záujemcov, ktorí budú pozvaní do druhej fázy postupu (ak bol stanovený maximálny počet záujemcov).	áno				O			
++	BT-40	Výzva spojená s podmienkami účasti v druhej fáze	Indikátor	No	Podmienky (alebo podmienka) sa použijú(-e) (len) na výber záujemcov, ktorí budú pozvaní do druhej fázy postupu (ak bol stanovený maximálny počet záujemcov).	áno				O			
++	BG-72	Číslo výzvy spojené s podmienkami účasti druhej fázy	-	Yes	Informácie o čísle spojenom s podmienkami (alebo podmienkou) účasti použitými(-ou) na výber záujemcov, ktorí budú pozvaní do druhej fázy postupu.	áno				O			
+++	BT-752	Číslo výzvy spojené s podmienkami účasti druhej fázy	Číslo	No	Číslo spojené s podmienkami (alebo podmienkou) účasti.	áno				O			

+++	BT-7531	Váha čísla výzvy spojené s podmienkami účasti druhej fázy	Kód	No	Informácia, či je číslo spojené s podmienkou (alebo podmienkami) účasti typom váhy (napr. percentuálny podiel).	áno		O			
+++	BT-7532	Prahová hodnota čísla výzvy spojené s podmienkami účasti druhej fázy	Kód	No	Informácia, či je číslo spojené s podmienkou (alebo podmienkami) účasti typom prahovej hodnoty (napr. minimálny počet bodov, maximálny počet ponúk s najvyšším počtom bodov).	áno		O			
+	BG-705	Ďalšie požiadavky	-	Yes	Informácie o akýchkoľvek iných požiadavkách na účasť na postupe a podmienkach budúcej zmluvy. Požiadavky musia zahŕňať opis metód, na základe ktorých sa budú overovať. Tieto informácie sa môžu líšiť podľa časti. Ak sa predbežné oznámenie použije len na informačné účely, tieto informácie sa môžu líšiť aj v jednotlivých častiach oznámenia, z ktorých môže neskôr vzniknúť časť postupu alebo samostatný postup.	áno	O	O			
++	BT-1379	Identifikátor časti (Ďalšie požiadavky)	Identifikátor	Yes	Identifikátor jednej alebo viacerých častí. V prípade, že sa predbežné oznámenie používa iba na informačné účely identifikátor jednej alebo viacerých častí toho oznámenia, z ktorých sa neskôr môžu stať časti postupu alebo samostatný postup. Informácie v sekcii o ďalších požiadavkách sa týkajú tejto časti (týchto častí) postupu alebo tejto časti (týchto častí) predbežného oznámenia.		CM	CM			
++	BT-71	Vyhradená účasť	Kód	Yes	Informácia, či je účasť vyhradená pre konkrétne organizácie (napr. chránené pracoviská, organizácie vykonávajúce verejnú službu).	áno	O	O			
++	BT-79	Kvalifikácia zamestnancov určených na plnenie zmluvy	Kód	No	Informácia, či je povinné uviesť mená a odbornú kvalifikáciu zamestnancov určených na plnenie zmluvy.	áno		O			
++	BT-578	Bezpečnostná previerka	Indikátor	No	Vvzaduje sa bezpečnostná previerka.	áno		O			
++	BT-78	Lehota na získanie bezpečnostnej previerky	Dátum	No	Lehota, v rámci ktorej uchádzači, ktorí nemajú bezpečnostnú previerku, môžu takúto previerku získať.	áno		O			
++	BT-732	Opis bezpečnostnej previerky	Text	No	Doplňujúce informácie o bezpečnostnej previerke (napr. ktorý stupeň bezpečnostnej previerky sa vyžaduje, ktorí členovia tímu ju musia mať, či je nevyhnutná už na prístup k súťažným podkladom alebo len na plnenie zmluvy).	áno		O			
+	BG-711	Zmluvné podmienky	-	Yes	Informácie o podmienkach budúcej zmluvy. Tieto informácie sa môžu líšiť podľa časti. Ak sa predbežné oznámenie použije len na informačné účely, tieto informácie sa môžu líšiť aj v jednotlivých častiach oznámenia, z ktorých môže neskôr vzniknúť časť postupu alebo samostatný postup.	áno	O	O		O	
++	BT-13717	Identifikátor časti (Zmluvné podmienky)	Identifikátor	Yes	Identifikátor jednej alebo viacerých častí. V prípade, že sa predbežné oznámenie používa iba na informačné účely identifikátor jednej alebo viacerých častí toho oznámenia, z ktorých sa neskôr môžu stať časti postupu alebo samostatný postup. Informácie v sekcii o zmluvných podmienkach sa týkajú tejto časti (týchto častí) postupu alebo tejto časti (týchto častí) predbežného oznámenia.		CM	CM		CM	
++	BT-736	Vyhradené plnenie	Kód	No	Informácia, či sa plnenie zmluvy musí vykonať v rámci programov chránených pracovísk.	áno	O	O		O	
++	BT-761	Právna forma uchádzača	Indikátor	No	Skupina uchádzačov, ktorej bude zadaná zákazka, musí mať určitú právnu formu.	áno		O		O	
++	BT-76	Opis právnej formy uchádzača	Text	No	Právna forma, ktorú musí mať skupina uchádzačov, ktorej bude zadaná zákazka.	áno		O		O	
++	BT-70	Podmienky plnenia	Text	No	Hlavné informácie o plnení zmluvy (napr. priebežné výstupy, náhrada škody, práva duševného vlastníctva).	áno		O		O	
++	BT-92	Elektronické objednávanie	Indikátor	No	Bude sa používať elektronické objednávanie.	áno		O		O	
++	BT-77	Finančné podmienky	Text	No	Hlavné informácie o financovaní a platbe a/alebo odkaz na akékoľvek ustanovenia, ktoré ich upravujú.	áno		O		O	
++	BT-743	Elektronická fakturácia	Kód	No	Informácia, či bude kupujúci vyžadovať, povolí alebo nepovolí elektronické faktúry.	áno		O		O	
++	BT-93	Elektronická platba	Indikátor	No	Bude sa používať elektronická platba.	áno		O		O	
++	BT-65	Povinnosť súvisiaca s využívaním subdodávateľov	Kód	Yes	Povinnosť, ktorú musí uchádzač splniť v prípade zadania zákazky subdodávateľovi.	áno		O			
++	BT-64	Povinnosť súvisiaca s využívaním subdodávateľov – minimálna hodnota	Číslo	No	Minimálny percentuálny podiel hodnoty zákazky, ktorý musí dodávateľ zadať subdodávateľom prostredníctvom súťažného postupu opísaného v hlavě III smernice 2009/81/ES.	áno		O			
++	BT-729	Povinnosť súvisiaca s využívaním subdodávateľov – celková hodnota	Číslo	No	Maximálny percentuálny podiel hodnoty zákazky, ktorý musí dodávateľ zadať subdodávateľom prostredníctvom súťažného postupu opísaného v hlavě III smernice 2009/81/ES.	áno		O			
+	BG-707	Kritériá na vyhodnotenie ponúk	-	Yes	Informácie o kritériách na vyhodnotenie ponúk. Tieto informácie sa môžu líšiť v závislosti od časti.	áno		O	O		O
++	BT-13710	Identifikátor časti (Kritériá na vyhodnotenie ponúk)	Identifikátor	Yes	Identifikátor jednej alebo viacerých častí alebo skupín častí. Informácie v sekcii Kritériá na vyhodnotenie ponúk sa týkajú tejto časti alebo týchto častí resp. tejto skupiny častí, alebo týchto skupín častí.			CM	CM		CM
++	BG-38	Kritérium na vyhodnotenie ponúk	-	Yes	Informácie o kritériu na vyhodnotenie ponúk	áno		O	O		O

+++	BT-539	Typ kritéria na vyhodnotenie ponúk	Kód	No	Informácia o tom, či sa kritérium týka ceny, nákladov alebo necenovej či nenákladovej črty ponuky. (Cena je obstarávacía cena, náklady predstavujú akékoľvek iné necenové peňažné kritérium.)	áno			0		0		0
+++	BT-734	Názov kritéria na vyhodnotenie ponúk	Text	No	Názov daného kritéria na vyhodnotenie ponúk.	áno			0		0		0
+++	BT-540	Opis kritéria na vyhodnotenie ponúk	Text	No	Opis daného kritéria na vyhodnotenie ponúk.	áno			0		0		0
+++	BG-541	Číslo kritéria na vyhodnotenie ponúk	--	Yes	Informácie o čísle spojenom s kritériom na vyhodnotenie ponúk.	áno			0		0		0
++++	BT-541	Číslo kritéria na vyhodnotenie ponúk	Číslo	No	Číslo spojené s kritériom na vyhodnotenie ponúk.	áno			0		0		0
++++	BT-5421	Váha čísla kritéria na vyhodnotenie ponúk	Kód	No	Informácia, či je číslo spojené s kritériom na vyhodnotenie ponúk typom váhy (napr. percentuálnym podielom).	áno			0		0		0
++++	BT-5422	Pevná hodnota čísla kritéria na vyhodnotenie ponúk	Kód	No	Informácia, či číslo spojené s kritériom na vyhodnotenie ponúk predstavuje pevne stanovenú hodnotu (napr. pevnú cenu, fixné náklady)	áno			0		0		0
++++	BT-5423	Prahová hodnota čísla kritéria na vyhodnotenie ponúk	Kód	No	Informácia, či číslo spojené s kritériom na vyhodnotenie ponúk predstavuje typ prahovej hodnoty (napr. minimálny počet bodov, maximálny počet ponúk s najvyšším počtom bodov).	áno			0		0		0
++	BT-543	Komplikované kritéria na vyhodnotenie ponúk	Text	No	Matematická rovnica alebo akýkoľvek iný opis použitý na vyjadrenie zložitej váhy kritérií (napr. nelineárna váha, proces analytickej hierarchie), keď váhu nemožno vyjadriť pomocou kritéria.	áno			0		0		0
++	BT-733	Odôvodnenie poradia kritérií na vyhodnotenie ponúk	Text	No	Odôvodnenie, prečo je uvedených len poradie dôležitosti kritérií na vyhodnotenie ponúk, nie ich váha.	áno			0		0		0
+	BG-706	Techniky	-	Yes	Informácie o používaní súborov techník, ako sú rámcové dohody bez opätovného vyhlásenia súťaže, rámcové dohody s opätovným otvorením súťaže, dynamické nákupné systémy a elektronické aukcie. Tieto informácie sa môžu líšiť podľa časti. Ak sa predbežné oznámenie použije len na informačné účely, tieto informácie sa môžu líšiť aj v jednotlivých častiach oznámenia, z ktorých môže neskôr vzniknúť časť postupu alebo samostatný postup.	áno	0		0		0		0
++	BT-13711	Identifikátor častí (Techniky)	Identifikátor	Yes	Identifikátor jednej alebo viacerých častí. V prípade, že sa predbežné oznámenie používa iba na informačné účely (identifikátor jednej alebo viacerých častí toho oznámenia, z ktorých sa neskôr môžu stať časti postupu alebo samostatný postup Informácie v sekcii o použitých technikách sa týkajú tejto časti (týchto častí) postupu alebo tejto časti (týchto častí) predbežného oznámenia.	áno	CM		CM		CM		CM
++	BT-765	Rámcová dohoda	Kód	No	Informácia, či sa použije (-la) rámcová dohoda s opätovným vyhlásením súťaže, bez neho alebo s kombináciou oboch postupov.	áno			0		0		0
++	BT-778	Stanovenie maximálneho počtu účastníkov rámcovej dohody	Indikátor	No	V rámcovej dohode je stanovený maximálny počet účastníkov.	áno			0		0		0
++	BT-113	Maximálny počet účastníkov rámcovej dohody	Číslo	No	Maximálny počet účastníkov rámcovej dohody.	áno			0		0		0
++	BT-109	Odôvodnenie dĺžky trvania rámcovej dohody	Text	No	Odôvodnenie výnimočných prípadov, keď dĺžka trvania rámcových dohôd prekračuje zákonné lehoty. (Štyri roky v prípade všeobecnej smernice o verejnom obstarávaní, sedem rokov v prípade smernice o zákazkách v oblasti obrany a bezpečnosti a osem rokov v prípade sektorovej smernice.)	áno			0		0		0
++	BT-111	Katégorie kupujúcich v rámcovej dohode	Text	No	Všetky ďalšie katégorie kupujúcich, ktorí sa zúčastňujú na rámcovej dohode a nie sú vymenované (napr. „všetky nemocnice v regióne Toskánsko“).	áno			0		0		0
++	BT-766	Dynamický nákupný systém	Kód	No	Informácia, či sa používa dynamický nákupný systém a v prípade centrálnych obstarávacích organizácií, či ho môžu použiť kupujúci, ktorí nie sú uvedení v tomto oznámení	áno			0		0		0
++	BT-119	Ukončenie dynamického nákupného systému	Indikátor	No	Dynamický nákupný systém je ukončený. V rámci dynamického nákupného systému sa okrem zákaziek uvedených v tomto oznámení nebudú zadávať žiadne ďalšie zákazky. Toto pole možno použiť aj keď je v oznámení o výsledku verejného obstarávania uvedené, že nebude zadaná žiadna zákazka.	áno			0		0		0
++	BT-767	Elektronická aukcia	Indikátor	No	Použije sa elektronická aukcia.	áno			0		0		0
++	BT-123	Elektronická aukcia (URL)	URL	No	Internetová adresa elektronickej aukcie.	áno			0		0		0
++	BT-122	Opis elektronickej aukcie	Text	No	Všetky doplňujúce informácie o elektronickej aukcii.	áno			0		0		0
+	BG-100	Komunikácia	-	Yes	Všeobecné informácie o komunikácii s kupujúcim(-i). Tieto informácie sa môžu líšiť podľa časti. Ak sa predbežné oznámenie použije len na informačné účely, tieto informácie sa môžu líšiť aj v jednotlivých častiach oznámenia, z ktorých môže neskôr vzniknúť časť postupu alebo samostatný postup.	áno	0	0	0		0		0

++	BT-13712	Identifikátor časti (komunikácia)	Identifikátor	Yes	Identifikátor jednej alebo viacerých častí. V prípade, že sa predbežné oznámenie používa iba na informačné účely identifikátor jednej alebo viacerých častí toho oznámenia, z ktorých sa neskôr môžu stať časti postupu alebo samostatný postup. Informácie v sekcii o spôsobe komunikácie sa týkajú tejto časti (týchto častí) postupu alebo tejto časti (týchto častí) predbežného oznámenia.			CM	CM	CM	CM	CM	
++	BT-632	Názov nástroja	Text	No	Názov elektronického nástroja alebo zariadenia použitého na elektronickú komunikáciu.	áno	O	O	O				
++	BT-724	Využitie nástrojov, ktoré nie sú všeobecne dostupné	Indikátor	No	Elektronická komunikácia si vyžaduje použitie nástrojov a zariadení, ktoré nie sú všeobecne dostupné.	áno	O	O	O				
++	BT-124	Prístup k nástrojom, ktoré nie sú všeobecne dostupné (URL)	URL	Yes	Elektronická komunikácia si vyžaduje použitie nástrojov a zariadení, ktoré nie sú všeobecne dostupné. Jednotný lokátor zdroja (napr. webová adresa), ktorý poskytuje neobmedzený a úplný priamy prístup k týmto nástrojom a zariadeniam.	áno	O	O	O				
++	BT-127	Budúce oznámenie	Dátum	No	Predpokladaný dátum uverejnenia oznámenia o vyhlásení verejného obstarávania v rámci tohto postupu.	áno	O	O					
++	BT-130	Odoslanie výziev na predkladanie ponúk	Dátum	No	Predpokladaný dátum odoslania výziev na predkladanie ponúk v rámci dvojfázových (alebo viacfázových) postupov.	áno			O				
++	BT-99	Opis lehôt na preskúmanie	Text	No	Opis lehôt pre postupy preskúmania.	áno			O	O			
+	BG-101	Súťažné podklady	-	Yes	Informácie o súťažných podkladoch. Tieto informácie sa môžu líšiť podľa časti. Ak sa predbežné oznámenie použije len na informačné účely, tieto informácie sa môžu líšiť aj v jednotlivých častiach oznámenia, z ktorých môže neskôr vzniknúť časť postupu alebo samostatný postup.		O	O	M				
++	BT-13718	Identifikátor časti (Súťažné podklady)	Identifikátor	Yes	Identifikátor jednej alebo viacerých častí. V prípade, že sa predbežné oznámenie používa iba na informačné účely identifikátor jednej alebo viacerých častí toho oznámenia, z ktorých sa neskôr môžu stať časti postupu alebo samostatný postup.			CM	CM				
++	BT-15	Súťažné podklady (URL)	URL	No	Internetová adresa pre prístup k súťažným podkladom (ich verejne prístupnej časti). Pri všetkých oznámeniach okrem predbežných oznámení musí táto adresa zabezpečovať prístup, ktorý je priamy (t. j. presnú webovú stránku s podkladmi, nie všeobecné webové sídlo), neobmedzený (napr. bez registrácie), úplný (t. j. súťažné podklady musia byť úplné) a bezplatný a podklady musia byť k dispozícii už v čase uverejnenia oznámenia.	áno	O	O	CM				
++	BT-708	Úradný jazyk súťažných podkladov	Kód	Yes	Jazyk(-y), v ktorom(-ých) sú súťažné podklady k dispozícii. Tieto jazykové verzie majú rovnakú právnu platnosť.	áno	O	O	O				
++	BT-737	Iný ako úradný jazyk súťažných podkladov	Kód	Yes	Jazyk(-y), v ktorom(-ých) sú súťažné podklady (alebo ich časti) neoficiálne k dispozícii. Tieto jazykové verzie nie sú úradným prekladom a sú k dispozícii len na informačné účely.	áno	O	O	O				
++	BT-14	Obmedzený prístup k súťažným podkladom	Indikátor	No	Prístup k určitým súťažným podkladom je obmedzený.	áno	O	O	O				
++	BT-707	Odôvodnenie obmedzeného prístupu k súťažným podkladom	Kód	No	Odôvodnenie obmedzeného prístupu k niektorým súťažným podkladom.	áno	O	O	O				
++	BT-615	Obmedzený prístup k súťažným podkladom (URL)	URL	No	Internetová adresa s informáciami o prístupe k súťažným podkladom (ich časti) s obmedzeným prístupom.	áno	O	O	CM				
++	BT-13	Lehota na predloženie žiadosti o doplnujúce informácie	Dátum	No	Lehota na predloženie žiadosti o doplnujúce informácie o postupe verejného obstarávania.	áno	O	O	O				
+	BG-102	Podmienky predkladania ponúk	-	Yes	Informácie o podmienkach predkladania ponuky, žiadosti o účasť alebo vyjadrenia záujmu. Tieto informácie sa môžu líšiť v závislosti od časti.		M		M				
++	BT-13719	Identifikátor časti (Podmienky predkladania ponúk)	Identifikátor	Yes	Identifikátor jednej alebo viacerých častí. Informácie v sekcii Podmienky predkladania ponúk sa týkajú tejto časti alebo týchto častí.				CM				
++	BT-17	Elektronické predkladanie ponúk	Kód	No	Informácia, či hospodárske subjekty musia, môžu alebo nemôžu predložiť ponuky, žiadosti o účasť alebo vyjadrenia záujmu elektronicky.	áno			O				
++	BT-19	Ponuky nie je možné predkladať elektronicky – odôvodnenie	Kód	No	Odôvodnenie, prečo nie je možné predkladať ponuky, žiadosti o účasť alebo vyjadrenia záujmu elektronicky.	áno			O				
++	BT-745	Opis predkladania ponúk neelektronicky	Text	No	Opis spôsobu predkladania ponúk, žiadosti o účasť alebo vyjadrení záujmu inak ako elektronicky.	áno			O				
++	BT-18	Adresa na predkladanie ponúk (URL)	URL	No	Internetová adresa na predkladanie ponúk, žiadosti o účasť alebo vyjadrení záujmu elektronicky. Adresa by mala byť čo najpriamejšia (v ideálnom prípade adresa vyhradená na elektronické predkladanie ponúk, nie iba všeobecné webové sídlo).		M		CM				
++	BT-97	Jazyk na predkladanie ponúk	Kód	Yes	Jazyk, v ktorom možno predložiť ponuky, žiadosti o účasť alebo vyjadrenia záujmu.	áno	O		O				
++	BT-764	Predkladanie ponúk vo forme elektronického katalógu	Kód	No	Informácia, či sa ponuky (alebo ich časti) musia, môžu alebo nemôžu predkladať vo forme elektronických katalógov.	áno			O				

++	BT-744	Elektronický podpis na predkladanie ponúk	Indikátor	No	Vyžaduje sa zdokonalený alebo kvalifikovaný elektronický podpis alebo elektronicná pečať [v zmysle nariadenia (EÚ) č. 910/2014].	áno	O					
++	BT-63	Varianty	Kód	No	Informácia, či uchádzači musia, môžu alebo nemôžu predložiť ponuky, ktoré spĺňajú potreby kupujúceho inak, než je uvedené v súťažných podkladoch. Ďalšie podmienky na predloženie variantných ponúk sú uvedené v súťažných podkladoch.	áno	O					
++	BT-769	Viacere ponuky	Indikátor	No	Uchádzači môžu predložiť viac ako jednu ponuku (pre danú časť)	áno	O					
++	BT-800	Lehota na prijatie odpovede	Dátum	No	Lehota na prijímanie odpovedí na prípravné trhové konzultácie	áno	M					
++	BT-1311	Lehota na prijímanie žiadostí o účasť	Dátum	No	Lehota na prijímanie žiadostí o účasť.					CM		
++	BT-131	Lehota na prijímanie ponúk	Dátum	No	Lehota na prijímanie ponúk.					CM		
++	BT-98	Viazanosť ponuky	Trvanie	No	Obdobie plynúce od lehoty na predkladanie ponúk, počas ktorého musia zostať ponuky platné.	áno				O		
++	BT-751	Zábezpeka	Indikátor	No	Informácia, či sa požaduje zábezpeka.	áno				O		
++	BT-75	Opis zábezpeky	Text	No	Opis finančnej zábezpeky, ktorá sa od uchádzača požaduje pri predložení ponuky. Zábezpeka môže mať napríklad formu platby kupujúcemu alebo bankového dokladu. Ak uchádzač získa zákazku, ale potom odmietne podpísať zmluvu, zábezpeka zvyčajne prepadne.	áno				O		
++	BT-651	Informácie o subdodávkach v ponuke	Kód	Yes	Informácie o zadávaní zákaziek subdodávateľom, ktoré sa musia uviesť v ponuke.	áno				O		
++	BT-132	Dátum verejného otvárania ponúk	Dátum	No	Dátum a čas verejného otvárania ponúk.	áno				O		
++	BT-133	Miesto verejného otvárania ponúk	Text	No	Miesto (napr. fyzická adresa, URL), na ktorom sa budú ponuky verejne otvárať.	áno				O		
++	BT-134	Opis verejného otvárania ponúk	Text	No	Ďalšie informácie o verejnom otváraní ponúk (Napríklad o tom, kto sa môže zúčastniť na otváraní ponúk a či je na to potrebné povolenie.)	áno				O		
++	BT-771	Neskoršie poskytnutie informácií o uchádzačovi	Kód	No	Informácia o tom, či informácie týkajúce sa uchádzača možno doplniť aj po uplynutí lehoty na predkladanie ponúk.	áno				O		
++	BT-772	Opis neskoršie poskytnutých informácií o uchádzačovi	Text	No	Opis informácií týkajúcich sa uchádzača, ktoré možno doplniť aj po uplynutí lehoty na predkladanie ponúk.	áno				O		
+	BG-7	Oznámenie o výsledku	-	No	Informácie o všetkých výsledkoch postupu verejného obstarávania alebo prípadných jednotlivých časti uvedených v tomto oznámení.	áno				O	O	O
++	BT-161	Hodnota oznámenia	Hodnota	No	Hodnota všetkých zákaziek zadáných v tomto oznámení vrátane opcii a obnovení.	áno				O	O	O
++	BT-118	Hodnota oznámenia na základe rámcovej dohody	Hodnota	No	Celková alebo predpokladaná hodnota, ktorú možno vynaložiť počas celej dĺžky trvania rámcovej(-ých) dohody (dohôd) uvedenej(-ých) v tomto oznámení, a to na všetky časti vrátane opcii a obnovení.	áno				O	O	O
++	BG-557	Hodnota rámcovej dohody na skupinu častí	-	Yes	Informácie o celkovej alebo predpokladanej hodnote, ktorú možno na základe rámcovej dohody vynaložiť v rámci skupiny častí. Tieto informácie možno uviesť, keď je celková hodnota skupiny častí nižšia než súčet hodnôt jednotlivých častí (napr. keď	áno				O	O	O
+++	BT-557	Hodnota skupiny rámcovej dohody na skupinu častí – identifikátor častí	Identifikátor	Yes	Identifikátor niektorých častí v rámci tohto postupu. Tieto časti tvoria skupinu, ktorej celková alebo predpokladaná hodnota je nižšia než súčet jednotlivých celkových alebo predpokladaných hodnôt všetkých častí spolu (napr. keď má viacero častí spoločný rozpočet).	áno				O	O	O
+++	BT-157	Hodnota rámcovej dohody na skupinu častí	Hodnota	No	Celková alebo predpokladaná hodnota, ktorú možno na základe rámcovej dohody vynaložiť v rámci skupiny častí. Tieto informácie možno uviesť, keď je celková alebo predpokladaná hodnota skupiny častí nižšia než súčet hodnôt jednotlivých častí (napr. keď má viacero častí spoločný rozpočet). Táto hodnota sa vzťahuje na všetky zákazky, ktoré sa majú zadať na základe rámcovej dohody počas celej dĺžky jej trvania vrátane opcii a obnovení.	áno				O	O	O
++	BG-137	Výsledok postupu obstarávania podľa časti	-	Yes	Informácie o výsledku postupu verejného obstarávania. Tieto informácie sa líšia v závislosti od časti.					M	O	M
+++	BT-13713	Identifikátor časti (výsledok postupu obstarávania)	Identifikátor	No	Identifikátor jednej časti. Informácie v sekcii Výsledok postupu obstarávania sa týkajú tejto časti.					CM	O	CM
+++	BT-142	Výber víťaza	Kód	No	Informácia, či bol vybratý víťaz.					M		M
+++	BT-144	Dôvod nepridelenia zákazky (časti)	Kód	No	Dôvod, prečo nebol vybratý víťaz.	áno				O		O
+++	BT-709	Celková hodnota rámcovej dohody	Hodnota	No	Celková hodnota, ktorú možno vynaložiť na základe rámcovej dohody počas celej dĺžky jej trvania vrátane opcii a obnovení.	áno				O	O	O

+++	BT-660	Predpokladaná hodnota rámcovej dohody	Hodnota	No	Predpokladaná hodnota, ktorá sa vynaloží na základe rámcovej dohody počas celej dĺžky jej trvania vrátane opcii a obnovení.	áno
+++	BG-712	Prijaté ponuky	-	Yes	Informácie o typoch prijatých ponúk alebo žiadostí o účasť.	
++++	BT-759	Počet prijatých ponúk	Číslo	No	Počet prijatých ponúk alebo žiadostí o účasť. Ponuky zahŕňajúce varianty alebo viaceré ponuky predložené (pre jednu časť) tým istým uchádzačom by sa mali považovať za jednu ponuku.	áno
++++	BT-760	Typ prijatých ponúk	Kód	No	Typ prijatých ponúk alebo žiadostí o účasť. Musí sa uviesť celkový počet prijatých ponúk. Ak oznámenie nepatrí do pôsobnosti smernice 2009/81/ES a netýka sa sociálnych alebo iných osobitných služieb, musí sa takisto uviesť počet ponúk prijatých od mikropodnikov, malých a stredných podnikov, počet ponúk prijatých od uchádzačov registrovaných v iných krajinách Európskeho hospodárskeho priestoru a počet ponúk prijatých od uchádzačov registrovaných v krajinách mimo Európskeho hospodárskeho priestoru. Musia sa započítať všetky ponuky bez ohľadu na to, či sú alebo nie sú prípustné. V prípade ponúk predložených skupinou uchádzačov (napr. konzorciom) sa ponuka musí započítať do príslušnej kategórie (napr. MSP), ak majú väčšinu prác uskutočniť uchádzači, ktorí patria do tejto kategórie (napr. sú MSP).	áno
+++	BT-710	Ponuka s najnižšou hodnotou	Hodnota	No	Hodnota prípustnej ponuky s najnižšou hodnotou. Ponuka sa považuje za prípustnú, ak ju predložil uchádzač, ktorý nebol vylúčený a ktorý spĺňa podmienky účasti, a ak je v súlade s technickými špecifikáciami bez toho, aby bola neregulárna (napr. doručená neskoro, s neobvykle nízkou cenou alebo nízkymi nákladmi), neprijateľná alebo nevhodná. Môžu sa zohľadniť len ponuky, v prípade ktorých sa overilo, či sú alebo nie sú prípustné.	áno
+++	BT-711	Ponuka s najvyššou hodnotou	Hodnota	No	Hodnota prípustnej ponuky s najvyššou hodnotou. Ponuka sa považuje za prípustnú, ak ju predložil uchádzač, ktorý nebol vylúčený a ktorý spĺňa podmienky účasti, a ak je v súlade s technickými špecifikáciami bez toho, aby bola neregulárna (napr. doručená neskoro, s neobvykle nízkou cenou alebo nízkymi nákladmi), neprijateľná alebo nevhodná. Môžu sa zohľadniť len ponuky, v prípade ktorých sa overilo, či sú alebo nie sú prípustné.	áno
++	BG-320	Ponuka	-	Yes	Informácie o ponuke. Tieto informácie sa líšia v závislosti od časti. V prípadoch súťaží návrhov, niektorých rámcových dohôd a inovatívnych partnerstiev sa tieto informácie môžu líšiť aj v závislosti od organizácie.	
+++	BT-3201	Identifikátor ponuky	Identifikátor	No	Identifikátor ponuky. Informácie uvedené v oddiele Ponuka sa týkajú danej ponuky.	
+++	BT-13714	Identifikátor časti (Ponuka)		No	Identifikátor časti alebo skupiny časti na ktoré bola predložená ponuka. Informácie v sekcii Ponuka sa týkajú tejto časti.	
+++	BT-720	Hodnota ponuky	Hodnota	No	Hodnota ponuky alebo iného výsledku vrátane opcii a obnovení. V prípade oznámenia o zmene sa uvedie hodnota zmeny.	áno
+++	BT-779	Hodnota platieb	Hodnota	No	Hodnota všetkých platieb vykonaných v rámci výberového konania alebo iného výsledku vrátane opcii a predĺžení.	
+++	BT-780	Dodatocné informácie k hodnote platieb	Text	No	Ďalšie informácie o hodnote všetkých platieb vykonaných v rámci výberového konania alebo o inom výsledku vrátane opcii a predĺžení (napr. Odôvodnenie skutočnej hodnoty odlišnej od hodnoty uvedenej v pôvodnej zmluve).	
+++	BT-782	Pokuty	Hodnota	No	Hodnota všetkých pokút zaplatených viťazom v dôsledku oneskorenej alebo nedostatočnej implementácie ponuky alebo iného výsledku.	
+++	BT-171	Poradie ponuky	Číslo	No	Poradie ponuky (t. j. či ponuka skončila na prvom, druhom, treťom mieste atď.) v súťaži návrhov, pri niektorých rámcových dohodách s viacerými víťazmi (napr. kaskádový princíp) alebo inovatívnom partnerstve.	áno
+++	BT-162	Príjmy od používateľov koncesie	Hodnota	No	Predpokladané príjmy plynuce od používateľov koncesie (napr. poplatky a pokuty).	áno
+++	BT-160	Príjmy kupujúceho, ktorý udelil koncesiu	Hodnota	No	Predpokladané príjmy plynuce od kupujúceho, ktorý udelil koncesiu (napr. ceny a platby).	áno
+++	BT-163	Určenie predpokladanej hodnoty koncesie	Text	No	Opis metódy použitej na výpočet predpokladanej hodnoty koncesie a akékoľvek ďalšie relevantné informácie týkajúce sa hodnoty koncesie.	áno
+++	BT-193	Ponuka je variantné riešenie	Indikátor	No	Ponuka je variantné riešenie.	áno
+++	BG-180	Zadanie zákazky subdodávateľovi	-	No	Informácie týkajúce sa časti zákazky, ktoré dodávateľ zadá tretím stranám.	áno
++++	BT-773	Zadanie zákazky subdodávateľovi	Kód	No	Informácia, či bude aspoň časť zákazky zadaná subdodávateľom.	áno
++++	BT-730	Známa hodnota subdodávky	Indikátor	No	Kupujúci pozná aspoň predpokladanú hodnotu časti zákazky, ktorú dodávateľ zadá tretím stranám.	áno
++++	BT-553	Hodnota subdodávky	Hodnota	No	Predpokladaná hodnota časti zákazky, ktorú dodávateľ zadá tretím stranám.	áno

O	O	O
O		O
O		O
O		O
O		O
O		O
O		O
CM	M	CM
M	M	M
CM	CM	CM
O	M	M
		M
		CM
		M
O	O	O
O		O
O		O
O		O
O	O	O
O	O	O
O	O	O

+++	BT-731	Známy percentuálny podiel subdodávok	Indikátor	No	Kupujúci pozná aspoň predpokladaný percentuálny podiel zákazky, ktorý dodávateľ zadá tretím stranám v porovnaní s celou zákazkou.	áno				O	O	O	
+++	BT-555	Percentuálny podiel subdodávok	Číslo	No	Predpokladaný percentuálny podiel zákazky, ktorý dodávateľ zadá tretím stranám v porovnaní s celou zákazkou.	áno				O	O	O	
+++	BT-554	Opis subdodávky	Text	No	Opis časti zákazky, ktorú dodávateľ zadá tretím stranám.	áno				O	O	O	
++	BG-310	Zmluva	-	Yes	Informácie o zmluve medzi kupujúcim a uchádzačom, ktorý predložil vit'aznú ponuku. V prípade oznámení o dobrovoľnej transparentnosti ex-ante a oznámení o výsledku súťaže návrhov sa uvedú informácie o príslušnom rozhodnutí komisie pre vyhodnotenie alebo poroty. Tieto informácie sa môžu líšiť v závislosti od ponuky.					CM	M	CM	
+++	BT-150	Identifikátor zmluvy	Identifikátor	No	Identifikátor zmluvy alebo rozhodnutia, v prípade oznámení o dobrovoľnej transparentnosti ex-ante a oznámení o výsledku súťaže návrhov. Informácie v oddiele Zmluva sa vzťahujú na danú zmluvu alebo rozhodnutie.					M	CM	M	
+++	BT-3202	Identifikátor ponuky	Identifikátor	Yes	Identifikátor ponuky alebo iného výsledku, ktorý viedol k uzavretiu tejto zmluvy.					M	CM	M	
+++	BT-721	Názov zmluvy	Text	No	Názov zmluvy alebo rozhodnutia, v prípade oznámení o dobrovoľnej transparentnosti ex-ante a oznámení o výsledku súťaže návrhov.	áno				O	O	O	
+++	BT-1451	Dátum rozhodnutia o pridelení zmluvy	Dátum	No	Dátum oficiálneho rozhodnutia o vybratí vit'aznej ponuky.	áno				O	O	O	
+++	BT-145	Dátum uzavretia zmluvy	Dátum	No	Dátum, keď bola uzavretá zmluva. Zvyčajne je to dátum, keď zmluvu podpísala posledná zmluvná strana. Ak sa však žiadna zmluva nepodpíše, potom môžu dátum uzavretia zmluvy predstavovať iné dátumy (napr. dátum, keď kupujúci oznámil vit'azného uchádzača). Dátum uzavretia zmluvy nasleduje vždy až po skončení oddielu o zmluve a až po uzavretí rámcovej dohody, ak sa zmluva uzaviera na základe rámcovej dohody.					CM	M	CM	
+++	BT-768	Zmluva uzavretá na základe rámcovej dohody	Indikátor	No	Zmluva je uzavretá na základe rámcovej dohody.					CM		CM	
+++	BT-151	Zmluva (URL)	URL	No	Jednotný lokátor zdroja (napr. webová adresa) zmluvy.	áno				O	O	O	
+++	BG-611	Financovanie zmluvy z prostriedkov EÚ	-	Yes	Informácie o prostriedkoch Európskej únie použitých na financovanie zmluvy. Musia sa uviesť čo najpodrobnejšie informácie (napr. o konkrétnych projektoch, nie len operačných programoch).	áno				O	O	O	
+++	BT-722	Názov finančných prostriedkov EÚ, z ktorých sa financuje zmluva	Text	No	Názov finančných prostriedkov Európskej únie, ktoré sa použili na aspoň čiastočné financovanie zmluvy. Musia sa uviesť čo najpodrobnejšie informácie (napr. o konkrétnych projektoch, nie len operačných programoch).	áno				O	O	O	
+++	BT-5011	Identifikátor finančných prostriedkov EÚ, z ktorých sa financuje zmluva	Identifikátor	No	Identifikátor finančných prostriedkov Európskej únie, ktoré sa použili na aspoň čiastočné financovanie zmluvy. Musia sa uviesť čo najpodrobnejšie informácie (napr. o konkrétnych projektoch, nie len operačných programoch).	áno				O	O	O	
+	BG-713	Strategické verejné obstarávanie	-	Yes	Informácie o strategickom verejnom obstarávaní. Tieto informácie sa môžu líšiť v závislosti od oddielu oznámenia.	áno				O	O	O	
++	BT-13721	Identifikátor oddielu oznámenia o strategickom verejnom obstarávaní	Identifikátor	Yes	Identifikátor jedného alebo viacerých oddielov v rámci tohto oznámenia. Informácie v oddiele Strategické verejné obstarávanie odkazujú na zodpovedajúci(-e) oddiel(-y).					CM	CM	CM	
++	BT-06	Strategické verejné obstarávanie	Kód	Yes	Použitie technickej špecifikácie, podmienky účasti, kritéria na vyhodnotenie ponúk alebo podmienky plnenia zákazky má za cieľ znížiť environmentálne vplyvy obstarávania, splniť sociálne ciele a/alebo nakupovať inovatívne práce, tovary alebo služby.	áno				O	O	O	
++	BT-777	Opis strategického verejného obstarávania	Text	Yes	Opis použitia technickej špecifikácie, podmienky účasti, kritéria na vyhodnotenie ponúk alebo podmienky plnenia zákazky, ktoré majú za cieľ znížiť environmentálne vplyvy obstarávania, splniť sociálne ciele a/alebo nakupovať inovatívne stavebné práce, tovary alebo služby.	áno				O	O	O	
++	BT-774	Zelené verejné obstarávanie	Kód	Yes	Pristup zameraný na znižovanie environmentálnych vplyvov pri uskutočňovaní stavebných prác, dodávaní tovarov alebo poskytovaní služieb (napr. požiadavka na súlad s environmentálnym označovaním).	áno				O	O	O	
++	BT-775	Sociálne verejné obstarávanie	Kód	Yes	Sociálny cieľ podporovaný uskutočňovaním stavebných prác, dodávaním tovarov alebo poskytovaním služieb (napr. spravodlivé pracovné podmienky).	áno				O	O	O	
++	BT-776	Inovatívne verejné obstarávanie	Kód	Yes	Informácie o tom, že sa nakupujú inovatívne stavebné práce, tovary alebo služby (napr. že obstarávané stavebné práce, tovary alebo služby sú pre celý trh nové).	áno				O	O	O	
++	BT-715	Vozidlá	Číslo	No	Počet všetkých vozidiel (bez ohľadu na to, či sú alebo nie sú ekologické) patriacich do rozsahu pôsobnosti smernice 2009/33/ES. Tieto vozidlá sú buď predmetom nákupu, lízingu, prenájmu, nákupu na splátku alebo ich využívanie je predmetom zmluvného záväzku na účely poskytovania nákupnej služby patriacej do rozsahu pôsobnosti smernice 2009/33/ES.	áno					O	O	O

++	BT-196	Opis odôvodnenia nezverejnenia	Text	No	Odôvodnenie, prečo sa pole nemá okamžite zverejniť a odôvodnenie výberu neskoršieho dátumu, keby ho možno zverejniť.	áno				O		O
++	BT-198	Dátum sprístupnenia nezverejneného poľa	Dátum	No	Neskorší dátum, ku ktorému sa má pôvodne nezverejnené pole zverejniť.	áno				O		O
+	BG-77	Zmena zmluvy	-	Yes	Informácie o zmenách zmluvy (napr. dodatočné stavebné práce, služby alebo tovary). Tieto informácie sa môžu líšiť v závislosti od oddielu predchádzajúceho oznámenia.						M	
++	BT-1501	Identifikátor oddielu – zmena v predchádzajúcom oznámení	Identifikátor	Yes	Identifikátor jedného alebo viacerých oddielov v predchádzajúcom oznámení v rámci obstarávania. Informácie v oddiele Zmena zmluvy odkazujú na zodpovedajúci(-e) oddiel(-y).						M	
++	BT-202	Opis zmien zmluvy	Text	No	Zhrnutie zmeny (zmien) zmluvy.						M	
++	BT-200	Kód odôvodnenia zmeny zmluvy	Kód	No	Hlavný dôvod zmeny zmluvy.						M	
++	BT-201	Opis odôvodnenia zmeny zmluvy	Text	No	Opis hlavného dôvodu zmeny zmluvy.						M	
+	BG-9	Oprava	-	Yes	Informácie o opravách/úpravách v oznámení. Tieto informácie sa môžu líšiť v závislosti od oddielu predchádzajúceho oznámenia.	áno						
++	BT-13716	Identifikátor oddielu opraveného predchádzajúceho oznámenia	Identifikátor	Yes	Identifikátor jedného alebo viacerých oddielov v opravenom oznámení. Informácie v oddiele Oprava odkazujú na zodpovedajúci(-e) oddiel(-y).	áno						
++	BT-758	Identifikátor verzie menšieho oznámenia	Identifikátor	No	Odkaz na verziu predchádzajúceho oznámenia, ktorá by sa mala upraviť. Pomáha to napríklad predchádzať chybám spôsobeným zaslaním viacerých oznámení o oprave v rovnakom čase.	áno						
++	BT-141	Opis úprav	Text	No	Opis úprav v oznámení v porovnaní s pôvodným oznámením.	áno						
++	BT-718	Zmena súťažných podkladov	Indikátor	No	Súťažné podklady sa zmenili.	áno						
++	BT-719	Dátum zmeny súťažných podkladov	Dátum	No	Dátum a čas, keď došlo k zmene súťažných podkladov.	áno						
++	BT-140	Kód odôvodnenia opravy	Kód	No	Hlavný dôvod opravy v oznámení v porovnaní s pôvodným oznámením.	áno						
++	BT-762	Opis odôvodnenia opravy	Text	No	Opis hlavného dôvodu opravy v oznámení v porovnaní s pôvodným oznámením.	áno						
+	BG-714	Preskúmanie		Yes	Informácie o žiadosti o preskúmanie alebo rozhodnutí o preskúmaní.	áno						O
++	BT-783	Žiadosť o preskúmanie alebo rozhodnutie o preskúmaní	Kód	No	Či už sa informácie týkajú žiadosti o preskúmanie alebo rozhodnutia o preskúmaní							M
++	BT-784	Identifikátor preskúmania	Identifikátor	No	Identifikátor žiadosti o preskúmanie alebo rozhodnutia o preskúmaní. V prípade odvolania na inštanciu vyššieho kontrolného orgánu, žiadosti o preskúmanie musia dostať nový identifikátor							M
++	BT-785	Identifikátor predchádzajúceho preskúmania	Identifikátor	No	Identifikátor žiadosti(-i) o preskúmanie, ktorá viedla k tomuto rozhodnutiu, alebo k rozhodnutiu o preskúmaní, proti ktorému sa v tejto žiadosti podáva odvolanie. Rozhodnutie o preskúmaní, ktoré inicioval orgán zodpovedný za preskúmanie („ex offo“), žiadosť o preskúmanie nepredchádza							EM
++	BT-786	Identifikátor sekcie oznámenia na preskúmanie	Identifikátor	Yes	Identifikátor jednej alebo viacerých sekcií v rámci tohto oznámenia. Informácie v sekcii Preskúmanie sa týkajú tejto sekcie alebo týchto sekcií							M
++	BT-787	Dátum podania preskúmania	Dátum	No	Dátum a čas, kedy bola predložená žiadosť o preskúmanie alebo bolo prijaté rozhodnutie o preskúmaní							M
++	BT-788	Názov preskúmania	Text	No	Názov žiadosti o preskúmanie alebo rozhodnutia o preskúmaní							M
++	BT-789	Popis preskúmania	Text	No	Popis žiadosti o preskúmanie alebo rozhodnutia o preskúmaní alebo akékoľvek ďalšie doplňujúce informácie							M
++	BT-790	Typ rozhodnutia	Kód	Yes	Typ rozhodnutia (napr. Prijaté, zamietnuté, pretože sťažovateľ nemal právnu legitímáciu)							M
++	BT-791	Typ nezrovnalosti	Kód	Yes	Typ nezrovnalosti uvádzanej v žiadosti o preskúmanie alebo potvrdený v rozhodnutí o preskúmaní							M
++	BT-792	Typ opravného prostriedku/nápravy	Kód	Yes	Opravný prostriedok/náprava (napr. Predbežné opatrenie, náhrada škody) požadovaná v žiadosti o preskúmanie alebo uplatnená rozhodnutím o preskúmaní							M
++	BT-793	Hodnota opravného prostriedku/nápravy	Hodnota	No	Hodnota opravného prostriedku (napr. náhrada škody, pokuta)							CM
++	BT-794	Preskúmanie (URL)	URL	No	Jednotný vyhľadávač zdrojov (napr. Webová adresa) dokumentov týkajúcich sa žiadosti o preskúmanie/námietky alebo rozhodnutia o preskúmaní/námietke							O
++	BT-795	Kaucia	Hodnota	No	Poplatok zaplatený za podanie žiadosti o preskúmanie/námietky							O
++	BT-796	Stiahnutie žiadosti o preskúmanie/námietky	Indikátor	No	Žiadosť o preskúmanie/Námietka bola stiahnutá							M
++	BT-797	Dátum stiahnutia žiadosti o preskúmanie/námietky	Dátum	No	Dátum a čas stiahnutia žiadosti o preskúmanie/námietky							CM
++	BT-798	Dôvod stiahnutia žiadosti o preskúmanie/námietky	Text	No	Dôvody stiahnutia žiadosti o preskúmanie/námietky							O



Level	ID	Názov (SK)	Dátový typ/ Druh údajov	Repeatable/ Opakovanie	Opis (SK)
+	BG-1	Oznámenie	–	No	Základné informácie o oznámení
++	BT-04	Identifikátor postupu	Identifikátor	No	Európsky identifikátor postupu verejného obstarávania – jedinečný identifikátor postupu obstarávania. Uvedenie tohto identifikátora vo všetkých uverejnených verziách tohto oznámenia (napr. uverejnených v databáze TED, vnútroštátnych/regionálnych portáloch na uverejňovanie oznámení) umožňuje jednoznačnú identifikáciu postupov obstarávania v celej EÚ.
++	BT-701	Identifikátor oznámenia	Identifikátor	No	Európsky identifikátor postupu verejného obstarávania tohto oznámenia. Uvedenie tohto identifikátora vo všetkých uverejnených verziách tohto oznámenia (napr. v databáze TED, vnútroštátnych/regionálnych portáloch na uverejňovanie oznámení) umožňuje jednoznačnú identifikáciu oznámení o verejných obstarávaní v celej EÚ.
++	BT-757	Verzia oznámenia	Identifikátor	No	Verzia oznámenia. Pomáha to napríklad predchádzať chybám spôsobeným zaslaním viacerých oznámení o oprave v rovnakom čase.
++	BT-01	Právny rámec postupu	Kód	No	Právny rámec (napr. európska smernica alebo nariadenie, vnútroštátny právny predpis), na základe ktorého sa uskutočňuje postup verejného obstarávania.
++	BT-03	Typ formulára	Kód	No	Typ formulára podľa právnych predpisov o verejnom obstarávaní.
++	BT-02	Typ oznámenia	Kód	No	Typ oznámenia podľa právnych predpisov o verejnom obstarávaní.

++	BT-05	Dátum odoslania oznámenia	Dátum	No	Dátum a čas odoslania oznámenia na uverejnenie do TED.
++	BT-738	Požadovaný dátum uverejnenia oznámenia	Dátum	No	Požadovaný dátum uverejnenia oznámenia v TED (napr. aby sa predišlo uverejneniu počas štátneho sviatku).
++	BT-702	Úradný jazyk oznámenia	Kód	Yes	Jazyk(-y), v ktorom(-ých) je toto oznámenie oficiálne k dispozícii. Tieto jazykové verzie majú rovnakú právnu platnosť.
+	BG-125	Predchádzajúce plánovanie	-	Yes	Informácie o predbežnom oznámení alebo inom podobnom oznámení týkajúcom sa tohto oznámenia. Tieto informácie sa môžu líšiť podľa časti. Ak sa predbežné oznámenie použije len na informačné účely, tieto informácie sa môžu líšiť aj v jednotlivých častiach oznámenia, z ktorých môže neskôr vzniknúť časť postupu alebo samostatný postup.
++	BT-1371	Identifikátor časti v predchádzajúcom plánovaní	Identifikátor	Yes	Identifikátor jednej alebo viacerých častí predbežného oznámenia. V prípade predbežného oznámenia, ktoré sa používa iba na informačné účely, identifikátor časti tohto oznámenia, ktorá sa môže neskôr stať časťou postupu alebo samostatným postupom. Informácie v sekcii o predchádzajúcom plánovaní sa týkajú tejto časti (týchto častí) postupu alebo tejto časti (týchto častí) predbežného oznámenia..
++	BT-125	Identifikátor predchádzajúceho plánovania	Identifikátor	No	Identifikátor predbežného oznámenia alebo iného podobného oznámenia týkajúceho sa tohto oznámenia.
++	BT-1251	Identifikátor časti predchádzajúceho plánovania	Identifikátor	Yes	Identifikátor časti predbežného oznámenia alebo iného podobného oznámenia týkajúceho sa tohto oznámenia.
+	BG-703	Organizácia	-	Yes	Informácie o organizácii. Tieto informácie sa môžu líšiť podľa časti, zmluvy, ponuky atď. Ak sa predbežné oznámenie používa len na informačné účely, tieto informácie sa môžu líšiť aj v jednotlivých častiach oznámenia, z ktorých môže neskôr vzniknúť časť postupu alebo samostatný postup.

++	BT-13720	Identifikátor oddielu oznámenia	Identifikátor	Yes	Identifikátor jedného alebo viacerých oddielov v rámci tohto oznámenia. Informácie v oddiele Organizácia odkazujú na zodpovedajúci(-e) oddiel(-y).
++	BT-500	Názov organizácie	Text	No	Oficiálny názov organizácie.
++	BT-501	Identifikátor organizácie	Identifikátor	Yes	Identifikátor danej organizácie. Musia sa uviesť všetky identifikátory organizácie.
++	BT-16	Názov organizačného útvaru	Text	No	Názov organizačného útvaru organizácie (napr. príslušného oddelenia veľkého kupujúceho).
++	BT-510	Ulica	Text	No	Názov ulice, cesty, bulváru atď. v rámci fyzickej adresy organizácie a ďalšie identifikačné údaje (napr. číslo budovy).
++	BT-513	Mesto	Text	No	Názov miesta (mesta alebo obce) v rámci fyzickej adresy organizácie.
++	BT-512	Poštové smerovacie číslo	Text	No	Poštové smerovacie číslo v rámci fyzickej adresy organizácie.
++	BT-507	Nižšia územná jednotka krajiny	Kód	No	Miesto podľa nomenklatúry územných jednotiek pre štatistické účely (NUTS) v rámci fyzickej adresy organizácie. Musí sa použiť kód klasifikácie NUTS3.
++	BT-514	Kód krajiny	Kód	No	Krajina fyzickej adresy organizácie.
++	BT-502	Kontaktné miesto	Text	No	Názov oddelenia alebo iného kontaktného miesta na komunikáciu s organizáciou. Aby sa predišlo zbytočnému spracúvaniu osobných údajov, môže kontaktné miesto umožňovať identifikáciu fyzickej osoby len v nevyhnutných prípadoch [v zmysle nariadenia (EÚ) 2016/679 a nariadenia (EÚ) 2018/1725].
++	BT-506	Kontaktná e-mailová adresa	Text	No	E-mail: na kontaktovanie organizácie. Aby sa predišlo zbytočnému spracúvaniu osobných údajov, môže e-mail: umožňovať identifikáciu fyzickej osoby len v nevyhnutných prípadoch (v zmysle všeobecného nariadenia o ochrane údajov).
++	BT-503	Kontaktné telefónne číslo	Text	No	Telefón na kontaktovanie organizácie. Aby sa predišlo zbytočnému spracúvaniu osobných údajov, môže telefón umožňovať identifikáciu fyzickej osoby len v nevyhnutných prípadoch (v zmysle všeobecného nariadenia o ochrane údajov).

++	BT-739	Kontaktný fax	Text	No	Fax na kontaktovanie organizácie. Aby sa predišlo zbytočnému spracúvaniu osobných údajov, môže fax umožňovať identifikáciu fyzickej osoby len v nevyhnutných prípadoch (v zmysle všeobecného nariadenia o ochrane údajov).
++	BT-505	Internetová adresa (URL)	URL	No	Webové sídlo organizácie.
++	BT-509	Digitálna brána organizácie pre elektronické doručovanie (URL)	URL	No	Jednotný lokátor zdroja organizácie pre výmenu údajov a dokumentov.
++	BT-633	Organizácia – fyzická osoba	Indikátor	No	Organizácia je fyzickou osobou.
++	BT-08	Rola organizácie	Kód	No	Rola organizácie v postupe verejného obstarávania (napr. kupujúci, víťaz). Oznámenie musí obsahovať všetky organizácie, ktoré majú v postupe rolu kupujúceho, víťaza, orgánu zodpovedného za preskúmanie, kupujúceho, ktorý obstaráva tovary a/alebo služby určené pre iných kupujúcich, kupujúceho, ktorý zadáva verejné zákazky alebo uzatvára rámcové dohody na stavebné práce, dodanie tovaru alebo poskytnutie služby určené pre iných kupujúcich.
++	BT-770	Čiastková rola organizácie	Kód	Yes	Čiastková rola organizácie v postupe verejného obstarávania (napr. vedúci subjekt skupiny, organizácia poskytujúca doplňujúce informácie o postupe verejného obstarávania).
++	BG-3	Kupujúci	–	No	Doplňujúce informácie o kupujúcom.
+++	BT-508	Profil kupujúceho (URL)	URL	No	Webové sídlo, kde kupujúci uverejňuje informácie o postupoch verejného obstarávania (napr. oznámenia, súťažné podklady).
+++	BT-11	Typ kupujúceho podľa právnych predpisov	Kód	No	Typ kupujúceho podľa právnych predpisov o verejnom obstarávaní (napr. orgán ústrednej štátnej správy, verejnoprávna inštitúcia, verejný podnik).
+++	BT-740	Kupujúci – obstarávateľ	Indikátor	No	Kupujúci je obstarávateľom.
+++	BT-10	Činnosť verejného obstarávateľa	Kód	No	Hlavná činnosť verejného obstarávateľa.
+++	BT-610	Činnosť obstarávateľa	Kód	No	Hlavná činnosť obstarávateľa.
+	BG-2	Účel		Yes	Informácie o účele. Tieto informácie sa musia uviesť pre celý postup verejného obstarávania, a ak existujú, aj pre časť postupu. Ak sa predbežné oznámenie používa len na informačné účely, tieto informácie sa môžu v jednotlivých častiach oznámenia, z ktorých môže neskôr vzniknúť časť postupu alebo samostatný postup, líšiť.

++	BT-137	Identifikátor časti (účel)	Identifikátor	No	Identifikátor časti. V prípade, že sa predbežné oznámenia používajú iba na informačné účely identifikátor časti oznámenia, ktorá sa môže neskôr stať časťou postupu alebo samostatným postupom. Informácie v sekcii o účele sa týkajú tejto časti (týchto častí) postupu alebo tejto časti (týchto častí) predbežného oznámenia..
++	BT-22	Referenčné číslo	Text	No	Interný identifikátor sa používa pri súboroch týkajúcich sa postupu verejného obstarávania alebo časti pred tým, než sa prideli identifikátor postupu (napr. v rámci systému správy dokumentov kupujúceho alebo systému plánovania verejného obstarávania).
++	BT-23	Druh zákazky	Kód	No	Hlavná povaha predmetu zákazky (napr. stavebné práce). V prípade zmiešaného obstarávania (napr. postupu obstarávania stavebných prác aj služieb), môže byť hlavnou povahou napríklad tá, ktorá má najvyššiu predpokladanú hodnotu. Tieto informácie sa musia uviesť pre celý postup.
++	BT-531	Doplňujúci druh zákazky	Kód	Yes	Povaha predmetu zákazky (napr. práce), ktorá dopĺňa hlavnú povahu.
++	BT-21	Názov	Text	No	Názov postupu verejného obstarávania alebo jeho časti.
++	BT-24	Opis	Text	No	Opis povahy a množstva predmetu zákazky alebo potrieb a požiadaviek, ktoré treba splniť v rámci tohto postupu alebo jeho časti. V prípade oznámenia o zmene sa uvedie opis obstarávania pred zmenou a po nej.
++	BT-27	Predpokladaná hodnota	Hodnota	No	Celková predpokladaná hodnota postupu verejného obstarávania alebo jeho časti. Výrazom predpokladaná sa rozumie odhad v čase zverejnenia výzvy na vyhlásenie verejného obstarávania. Celková hodnota je hodnota vzťahujúca sa na všetky zákazky, ktoré sa majú zadať na základe rámcovej dohody alebo v rámci dynamického nákupného systému, a to počas celej dĺžky trvania vrátane opcií a obnovení.
++	BG-557	Celková predpokladaná hodnota rámcovej dohody na skupinu častí	-	Yes	Informácie o celkovej predpokladanej hodnote, ktorú možno na základe rámcovej dohody vynaložiť na skupinu častí. Tieto informácie možno uviesť, keď je celková predpokladaná hodnota skupiny častí nižšia než súčet predpokladaných hodnôt jednotlivých častí tejto skupiny (napr. keď má viacero častí spoločný rozpočet).
+++	BT-557	Celková predpokladaná hodnota rámcovej dohody na skupinu častí – identifikátor častí	Identifikátor	Yes	Identifikátory častí. Tieto časti tvoria skupinu, ktorej celková predpokladaná hodnota je nižšia než súčet jednotlivých celkových predpokladaných hodnôt všetkých častí spolu (napr. keď má viacero častí spoločný rozpočet).

+++	BT-157	Celková predpokladaná hodnota rámcovej dohody na skupinu častí	Hodnota	No	Celková predpokladaná hodnota, ktorú možno na základe rámcovej dohody vynaložiť na skupinu častí. Tieto informácie možno uviesť, keď je celková predpokladaná hodnota skupiny častí nižšia než súčet predpokladaných hodnôt jednotlivých častí tejto skupiny (napr. keď má viacero častí spoločný rozpočet). Výrazom predpokladaná sa rozumie odhad v čase zverejnenia výzvy na vyhlásenie verejného obstarávania. Celková hodnota je hodnota vzťahujúca sa na všetky zákazky, ktoré sa majú zadať na základe rámcovej dohody počas celej dĺžky jej trvania vrátane opcí a obnovení.
++	BG-261	Klasifikácia	–	Yes	Informácie o klasifikácii(-iách) opisujúcej(-ich) predmet zákazky. Musí sa použiť typ klasifikácie podľa Spoločného slovníka obstarávania (CPV). Okrem toho možno použiť aj iné klasifikácie [napr. anatomicko-terapeuticko-chemickú klasifikáciu liekov Svetovej zdravotníckej organizácie (ATC), nomenklatúru zdravotníckych pomôcok podľa nariadenia (EÚ) 2017/745], ak ich Úrad pre vydávanie publikácií Európskej únie sprístupnil.
+++	BT-26	Typ klasifikácie	Kód	No	Typ klasifikácie opisujúci predmet zákazky (napr. Spoločný slovník obstarávania).
+++	BT-262	Hlavný kód klasifikácie	Kód	No	Kód z klasifikácie, ktorý najlepšie vystihuje predmet zákazky.
+++	BT-263	Doplňujúce kódy klasifikácie	Kód	Yes	Doplňujúci kód z klasifikácie, ktorý takisto vystihuje predmet zákazky.
++	BT-25	Množstvo	Číslo	No	Požadovaný počet jednotiek.
++	BT-625	Jednotka	Kód	No	Jednotka, v ktorej sa vyjadruje tovar, služba alebo práca, napríklad hodiny alebo kilogramy. Ak je kód CPV dodávkou, ktorá si nevyžaduje ďalšiu jednotku (napr. motorové vozidlá), potom sa jednotka nemusí uviesť a množstvo sa vyjadrí ako počet, napr. „počet motorových vozidiel“.
++	BT-53	Opcie	Indikátor	No	Kupujúci si vyhradzuje právo (nie povinnosť) zadať dodávateľovi ďalšie zákazky (počas platnosti zmluvy).
++	BT-54	Opis opcí	Text	No	Opis príslušných opcí.
++	BT-94	Opakovanie	Indikátor	No	Obstarávanie, ktorého účel sa v dohľadnej budúcnosti pravdepodobne zahŕňa do ďalšieho obstarávania. (Napríklad, pravidelne sa opakujúce vyhlásenie verejnej súťaže na poskytovanie komunálnej služby. Nezahŕňa to zadávanie viacerých zákaziek v rámci jednotného kvalifikačného systému, na základe rámcovej dohody alebo v rámci dynamického nákupného systému.)
++	BT-95	Opis opakovania	Text	No	Akékoľvek doplňujúce informácie o opakovaní obstarávania (napr. predpokladaný harmonogram).

+	BG-708	Miesto plnenia	-	Yes	Informácie o hlavnom mieste vykonávania stavebných prác v prípade stavebných prác; hlavné miesto dodania alebo poskytovania v prípade dodania tovaru a služieb. Ak miesto plnenia zahŕňa niekoľko oblastí NUTS 3 (napr. diaľnica, vnútroštátna sieť úradov práce), musia sa uviesť všetky príslušné kódy. Tieto informácie sa môžu líšiť podľa časti. Ak sa predbežné oznámenie použije len na informačné účely, tieto informácie sa môžu líšiť aj v jednotlivých častiach oznámenia, z ktorých môže neskôr vzniknúť časť postupu alebo samostatný postup.
++	BT-1372	Identifikátor častí (miesto vykonania)	Identifikátor	Yes	Identifikátor jednej alebo viacerých častí. V prípade, že sa predbežné oznámenie používa iba na informačné účely identifikátor jednej alebo viacerých častí toho oznámenia, z ktorých sa neskôr môžu stať časti postupu alebo samostatný postup. Informácie v sekcii o mieste plnenia sa týkajú tejto časti (týchto častí) postupu alebo tejto časti (týchto častí) predbežného oznámenia..
++	BT-5101	Ulica	Text	No	Názov ulice, cesty, bulváru atď. v rámci miesta plnenia a ďalšie identifikačné údaje (napr. číslo budovy).
++	BT-5131	Mesto	Text	No	Názov lokality (mesta alebo obce) miesta plnenia.
++	BT-5121	Poštové smerovacie číslo	Text	No	Poštové smerovacie číslo miesta plnenia.
++	BT-5071	Nižšia územná jednotka krajiny	Kód	No	Umiestnenie podľa nomenklatúry územných jednotiek pre štatistické účely (NUTS). Musí sa použiť kód klasifikácie NUTS3.
++	BT-5141	Kód krajiny	Kód	No	Krajina miesta plnenia.
++	BT-727	Miesto poskytovania služieb – iné	Kód	No	Na miesto plnenia sa vzťahujú ďalšie obmedzenia (napr. „kdekoľvek v Európskom hospodárskom priestore“, „kdekoľvek v danej krajine“).
++	BT-728	Doplňujúce informácie o mieste plnenia	Text	No	Doplňujúce informácie o mieste plnenia.
+	BG-36	Trvanie	-	Yes	Informácie o dĺžke trvania zmluvy, rámcovej dohody, dynamického nákupného systému alebo kvalifikačného systému, vrátane všetkých opcí a obnovení. Tieto informácie sa môžu líšiť podľa časti. Ak sa predbežné oznámenie použije len na informačné účely, tieto informácie sa môžu líšiť aj v jednotlivých častiach oznámenia, z ktorých môže neskôr vzniknúť časť postupu alebo samostatný postup.

++	BT-1373	identifikátor časti (Trvanie)	Identifikátor	Yes	Identifikátor jednej alebo viacerých častí. V prípade, že sa predbežné oznámenie používa iba na informačné účely identifikátor jednej alebo viacerých častí toho oznámenia, z ktorých sa neskôr môžu stať časti postupu alebo samostatný postup. Informácie v sekcii o trvaní sa týkajú tejto časti (týchto častí) postupu alebo tejto časti (týchto častí) predbežného oznámenia..
++	BT-536	Dátum začatia	Dátum	No	Dátum (predpokladaný) začiatku platnosti zmluvy, rámcovej dohody, dynamického nákupného systému alebo kvalifikačného systému.
++	BT-36	Dĺžka trvania	Trvanie	No	Dĺžka trvania (predpokladaná) od začiatku do konca platnosti zmluvy, rámcovej dohody, dynamického nákupného systému alebo kvalifikačného systému vrátane všetkých opcii a obnovení.
++	BT-537	Dátum ukončenia	Dátum	No	Dátum (predpokladaný) skončenia platnosti zmluvy, rámcovej dohody, dynamického nákupného systému alebo kvalifikačného systému.
++	BT-538	Dĺžka trvania – iné	Kód	No	Dĺžka trvania nie je známa, je neobmedzená atď.
++	BT-58	Maximálny počet obnovení	Číslo	No	Maximálny možný počet obnovení zmluvy. Kupujúci si obnovením vyhradzuje právo (t. j. nie povinnosť) obnoviť zmluvu (t. j. predĺžiť dĺžku jej trvania) bez nového postupu verejného obstarávania. Napríklad, zmluva môže byť platná jeden rok a kupujúci si môže ponechať možnosť obnoviť ju (napr. raz, dva razy) na ďalšie tri mesiace, ak je s poskytovanými službami spokojný.
++	BT-57	Opis obnovenia	Text	No	Akékoľvek ďalšie informácie o obnovení(-iach).
+	BG-61	Finančné prostriedky EÚ		Yes	Informácie o finančných prostriedkoch Európskej únie použitých na financovanie obstarávania. Tieto informácie sa môžu líšiť v závislosti od časti.
++	BT-1374	Identifikátor časti (Finančné prostriedky EÚ)	Identifikátor	Yes	Identifikátor jednej alebo viacerých častí. Informácie v sekcii Finančné prostriedky EÚ sa týkajú tejto časti alebo týchto častí.
++	BT-60	Finančné prostriedky EÚ	Indikátor	No	Obstarávanie sa aspoň čiastočne financuje z prostriedkov Európskej únie, ako sú európske štrukturálne a investičné fondy alebo granty udelené Európskou úniou.
+	BG-6	Postup	–	No	Informácie o postupe verejného obstarávania.
++	BT-09	Cezhraničné právne predpisy	Text	No	Rozhodné právo uplatňované v prípade, keď v rámci jedného postupu verejného obstarávania spoločne obstarávajú kupujúci z rôznych krajín.
++	BT-105	Druh postupu	Kód	No	Druh postupu verejného obstarávania (napr. podľa druhov uvedených v smerniciach o verejnom obstarávaní).

++	BT-88	Charakteristiky postupu	Text	No	Hlavné charakteristiky postupu (napr. opis jednotlivých fáz) a informácie o tom, kde sú k dispozícii úplné pravidlá pre daný postup. Tieto informácie sa musia uviesť, keď ide o druh postupu, ktorý nie je jedným z postupov uvedených v smerniciach o verejnom obstarávaní. Môže to byť napríklad v prípade koncesíí, sociálnych a iných osobitných služieb, a v prípade dobrovoľného uverejnenia postupov verejného obstarávania s hodnotou nepresahujúcou finančné limity EÚ v oblasti verejného obstarávania.
++	BT-106	Zrýchlený postup	Indikátor	No	Lehotu na prijímanie žiadostí o účasť alebo ponúk v rámci tohto postupu možno skrátiť z dôvodu naliehavého stavu.
++	BT-1351	Odôvodnenie zrýchleného postupu	Text	No	Odôvodnenie použitia zrýchleného postupu.
++	BT-31	Maximálny povolený počet častí	Číslo	No	Maximálny počet častí, pre ktoré môže jeden uchádzač predložiť ponuku(-y).
++	BT-763	Predloženie ponuky na všetky časti	Indikátor	No	Uchádzač musí predložiť ponuku(-y) pre všetky časti.
++	BT-33	Maximálny počet častí zadáných jednému uchádzačovi	Číslo	No	Maximálny počet častí, ktoré môžu byť pridelené jednému uchádzačovi.
++	BG-330	Predloženie ponuky pre skupinu častí	-	Yes	Uchádzači môžu predkladať ponuky nielen pre jednotlivé časti, ale aj pre uvedené skupiny častí. Kupujúci môže následne porovnať ponuky predložené pre skupinu častí s ponukami pre jednotlivé časti a vyhodnotiť, ktorá možnosť najlepšie spĺňa kritériá na vyhodnotenie ponúk. Pre každú skupinu častí sa musia určiť jasné kritériá na vyhodnotenie ponúk.
+++	BT-330	Identifikátor skupiny	Identifikátor	No	Identifikátor skupiny (skupín) častí v rámci postupu.
+++	BT-1375	Identifikátor častí tvoriacich skupinu	Identifikátor	Yes	Identifikátor niekoľkých častí v rámci tohto postupu. Tieto časti tvoria skupinu častí, v prípade ktorých možno predložiť a vyhodnotiť jednu ponuku.
++	BG-709	Druhá fáza postupu	-	Yes	Informácie o druhej fáze dvojfázového postupu. Tieto informácie sa môžu líšiť v závislosti od časti.
+++	BT-1376	Identifikátor časti (druh fáza postupu)	Identifikátor	Yes	Identifikátor jednej alebo viacerých častí. Informácie v sekcii Druhá fáza postupu sa týkajú tejto časti alebo týchto častí.
+++	BT-50	Minimálny počet záujemcov	Číslo	No	Minimálny počet záujemcov, ktorí budú pozvaní do druhej fázy postupu.
+++	BT-661	Indikátor maximálneho počtu záujemcov	Indikátor	No	Existuje maximálny počet záujemcov, ktorí budú pozvaní do druhej fázy postupu.
+++	BT-51	Maximálny počet záujemcov	Číslo	No	Maximálny počet záujemcov, ktorí budú pozvaní do druhej fázy postupu.
+++	BT-52	Postupné znižovanie počtu účastníkov	Indikátor	No	Postup prebieha v po sebe nasledujúcich fázach. V každej fáze môžu byť niektorí účastníci vylúčení.
+++	BT-120	Rokovanie nie je potrebné	Indikátor	No	Kupujúci si vyhradzuje právo zadať zákazku na základe pôvodných ponúk bez ďalších rokovaní.

+	BG-701	Dôvody na vylúčenie	-	No	Stručný opis kritérií týkajúcich sa osobného postavenia uchádzačov, ktoré môžu viesť k ich vylúčeniu. Musí sa uviesť zoznam všetkých takýchto kritérií a požadované informácie (napr. vlastné vyhlásenie, podklady). Takisto sa môžu uviesť aj osobitné vnútroštátne dôvody na vylúčenie.
++	BT-67	Dôvody na vylúčenie	Text	No	Stručný opis kritérií týkajúcich sa osobného postavenia uchádzačov, ktoré môžu viesť k ich vylúčeniu. Musí sa uviesť zoznam všetkých takýchto kritérií a požadované informácie (napr. vlastné vyhlásenie, podklady). Takisto sa môžu uviesť aj osobitné vnútroštátne dôvody na vylúčenie.
+	BG-702	Podmienky účasti	-	Yes	Informácie o podmienkach (alebo podmienke) účasti. Musia sa uviesť všetky podmienky. Tieto informácie sa môžu líšiť v závislosti od časti.
++	BT-1378	Identifikátor časti (Podmienky účasti)	Identifikátor	Yes	Identifikátor jednej alebo viacerých častí. Informácie v sekcii Podmienky účasti sa týkajú tejto časti alebo týchto častí .
++	BT-747	Typ podmienok účasti	Kód	No	Podmienky (alebo podmienka) sa týkajú (týka) napríklad ekonomického a finančného postavenia alebo technickej a odbornej spôsobilosti.
++	BT-748	Použité podmienky účasti	Kód	No	Podmienky (alebo podmienka) daného typu sa použijú(-e), nepoužijú(-e) alebo (v prípade predbežného oznámenia použitého ako výzva na vyhlásenie verejného obstarávania alebo na skrátenie lehôt) ich použitie nie je zatiaľ známe.
++	BT-749	Názov podmienok účasti	Text	No	Názov podmienok (alebo podmienky) účasti.
++	BT-750	Opis podmienok účasti	Text	No	Stručný opis podmienok (alebo podmienky) účasti vrátane minimálnych požiadaviek, požadovaných informácií (napr. vlastného vyhlásenia, podkladov) a spôsobu uplatnenia týchto podmienok alebo tejto podmienky pri výbere záujemcov, ktorí budú pozvaní do druhej fázy postupu (ak bol stanovený maximálny počet záujemcov).
++	BT-40	Výzva spojená s podmienkami účasti v druhej fáze	Indikátor	No	Podmienky (alebo podmienka) sa použijú(-e) (len) na výber záujemcov, ktorí budú pozvaní do druhej fázy postupu (ak bol stanovený maximálny počet záujemcov).
++	BG-72	Číslo výzvy spojenej s podmienkami účasti druhej fázy	-	Yes	Informácie o čísle spojenom s podmienkami (alebo podmienkou) účasti použitými(-ou) na výber záujemcov, ktorí budú pozvaní do druhej fázy postupu.
+++	BT-752	Číslo výzvy spojenej s podmienkami účasti druhej fázy	Číslo	No	Číslo spojené s podmienkami (alebo podmienkou) účasti.
+++	BT-7531	Váha čísla výzvy spojenej s podmienkami účasti druhej fázy	Kód	No	Informácia, či je číslo spojené s podmienkou (alebo podmienkami) účasti typom váhy (napr. percentuálny podiel).
+++	BT-7532	Prahová hodnota čísla výzvy spojenej s podmienkami účasti druhej fázy	Kód	No	Informácia, či je číslo spojené s podmienkou (alebo podmienkami) účasti typom prahovej hodnoty (napr. minimálny počet bodov, maximálny počet ponúk s najvyšším počtom bodov).

+	BG-705	Ďalšie požiadavky	-	Yes	Informácie o akýchkoľvek iných požiadavkách na účasť na postupe a podmienkach budúcej zmluvy. Požiadavky musia zahŕňať opis metód, na základe ktorých sa budú overovať. Tieto informácie sa môžu líšiť podľa časti. Ak sa predbežné oznámenie použije len na informačné účely, tieto informácie sa môžu líšiť aj v jednotlivých častiach oznámenia, z ktorých môže neskôr vzniknúť časť postupu alebo samostatný postup.
++	BT-1379	Identifikátor časti (Ďalšie požiadavky)	Identifikátor	Yes	Identifikátor jednej alebo viacerých častí. V prípade, že sa predbežné oznámenie používa iba na informačné účely identifikátor jednej alebo viacerých častí toho oznámenia, z ktorých sa neskôr môžu stať časti postupu alebo samostatný postup. Informácie v sekcii o ďalších požiadavkách sa týkajú tejto časti (týchto častí) postupu alebo tejto časti (týchto častí) predbežného oznámenia..
++	BT-71	Vyhradená účasť	Kód	Yes	Informácia, či je účasť vyhradená pre konkrétne organizácie (napr. chránené pracoviská, organizácie vykonávajúce verejnú službu).
++	BT-79	Kvalifikácia zamestnancov určených na plnenie zmluvy	Kód	No	Informácia, či je povinné uviesť mená a odbornú kvalifikáciu zamestnancov určených na plnenie zmluvy.
++	BT-578	Bezpečnostná previerka	Indikátor	No	Vyžaduje sa bezpečnostná previerka.
++	BT-78	Lehota na získanie bezpečnostnej previerky	Dátum	No	Lehota, v rámci ktorej uchádzači, ktorí nemajú bezpečnostnú previerku, môžu takúto previerku získať.
++	BT-732	Opis bezpečnostnej previerky	Text	No	Doplňujúce informácie o bezpečnostnej previerke (napr. ktorý stupeň bezpečnostnej previerky sa vyžaduje, ktorí členovia tímu ju musia mať, či je nevyhnutná už na prístup k súťažným podkladom alebo len na plnenie zmluvy).
+	BG-711	Zmluvné podmienky	-	Yes	Informácie o podmienkach budúcej zmluvy. Tieto informácie sa môžu líšiť podľa časti. Ak sa predbežné oznámenie použije len na informačné účely, tieto informácie sa môžu líšiť aj v jednotlivých častiach oznámenia, z ktorých môže neskôr vzniknúť časť postupu alebo samostatný postup.
++	BT-13717	Identifikátor častí (Zmluvné podmienky)	Identifikátor	Yes	Identifikátor jednej alebo viacerých častí. V prípade, že sa predbežné oznámenie používa iba na informačné účely identifikátor jednej alebo viacerých častí toho oznámenia, z ktorých sa neskôr môžu stať časti postupu alebo samostatný postup. Informácie v sekcii o zmluvných podmienkach sa týkajú tejto časti (týchto častí) postupu alebo tejto časti (týchto častí) predbežného oznámenia..
++	BT-736	Vyhradené plnenie	Kód	No	Informácia, či sa plnenie zmluvy musí vykonať v rámci programov chránených pracovísk.
++	BT-761	Právna forma uchádzača	Indikátor	No	Skupina uchádzačov, ktorej bude zadaná zákazka, musí mať určitú právnu formu.
++	BT-76	Opis právnej formy uchádzača	Text	No	Právna forma, ktorú musí mať skupina uchádzačov, ktorej bude zadaná zákazka.
++	BT-70	Podmienky plnenia	Text	No	Hlavné informácie o plnení zmluvy (napr. priebežné výstupy, náhrada škody, práva duševného vlastníctva).
++	BT-92	Elektronické objednávanie	Indikátor	No	Bude sa používať elektronické objednávanie.

++	BT-77	Finančné podmienky	Text	No	Hlavné informácie o financovaní a platbe a/alebo odkaz na akékoľvek ustanovenia, ktoré ich upravujú.
++	BT-743	Elektronická fakturácia	Kód	No	Informácia, či bude kupujúci vyžadovať, povolí alebo nepovolí elektronické faktúry.
++	BT-93	Elektronická platba	Indikátor	No	Bude sa používať elektronická platba.
++	BT-65	Povinnosť súvisiaca s využívaním subdodávateľov	Kód	Yes	Povinnosť, ktorú musí uchádzač splniť v prípade zadania zákazky subdodávateľovi.
++	BT-64	Povinnosť súvisiaca s využívaním subdodávateľov – minimálna hodnota	Číslo	No	Minimálny percentuálny podiel hodnoty zákazky, ktorý musí dodávateľ zadať subdodávateľom prostredníctvom súťažného postupu opísaného v hlave III smernice 2009/81/ES.
++	BT-729	Povinnosť súvisiaca s využívaním subdodávateľov – celková hodnota	Číslo	No	Maximálny percentuálny podiel hodnoty zákazky, ktorý musí dodávateľ zadať subdodávateľom prostredníctvom súťažného postupu opísaného v hlave III smernice 2009/81/ES.
+	BG-707	Kritériá na vyhodnotenie ponúk	-	Yes	Informácie o kritériách na vyhodnotenie ponúk. Tieto informácie sa môžu líšiť v závislosti od časti.
++	BT-13710	Identifikátor časti (Kritériá na vyhodnotenie ponúk)	Identifikátor	Yes	Identifikátor jednej alebo viacerých častí alebo skupín častí. Informácie v sekcii Kritériá na vyhodnotenie ponúk sa týkajú tejto časti alebo týchto častí resp. tejto skupiny častí, alebo týchto skupín častí.
++	BG-38	Kritérium na vyhodnotenie ponúk	-	Yes	Informácie o kritériu na vyhodnotenie ponúk.
+++	BT-539	Typ kritéria na vyhodnotenie ponúk	Kód	No	Informácia o tom, či sa kritérium týka ceny, nákladov alebo necenovej či nenákladovej črty ponuky. (Cena je obstarávacía cena, náklady predstavujú akékoľvek iné necenové peňažné kritérium.)
+++	BT-734	Názov kritéria na vyhodnotenie ponúk	Text	No	Názov daného kritéria na vyhodnotenie ponúk.
+++	BT-540	Opis kritéria na vyhodnotenie ponúk	Text	No	Opis daného kritéria na vyhodnotenie ponúk.
+++	BG-541	Číslo kritéria na vyhodnotenie ponúk	-	Yes	Informácie o čísle spojenom s kritériom na vyhodnotenie ponúk.
++++	BT-541	Číslo kritéria na vyhodnotenie ponúk	Číslo	No	Číslo spojené s kritériom na vyhodnotenie ponúk.
++++	BT-5421	Váha čísla kritéria na vyhodnotenie ponúk	Kód	No	Informácia, či je číslo spojené s kritériom na vyhodnotenie ponúk typom váhy (napr. percentuálnym podielom).
++++	BT-5422	Pevná hodnota čísla kritéria na vyhodnotenie ponúk	Kód	No	Informácia, či číslo spojené s kritériom na vyhodnotenie ponúk predstavuje pevne stanovenú hodnotu (napr. pevnú cenu, fixné náklady).
++++	BT-5423	Prahová hodnota čísla kritéria na vyhodnotenie ponúk	Kód	No	Informácia, či číslo spojené s kritériom na vyhodnotenie ponúk predstavuje typ prahovej hodnoty (napr. minimálny počet bodov, maximálny počet ponúk s najvyšším počtom bodov).

++	BT-543	Komplikované kritériá na vyhodnotenie ponúk	Text	No	Matematická rovnica alebo akýkoľvek iný opis použitý na vyjadrenie zložitej váhy kritérií (napr. nelineárna váha, proces analytickej hierarchie), keď váhu nemožno vyjadriť pomocou kritéria.
++	BT-733	Odôvodnenie poradia kritérií na vyhodnotenie ponúk	Text	No	Odôvodnenie, prečo je uvedené len poradie dôležitosti kritérií na vyhodnotenie ponúk, nie ich váha.
+	BG-706	Techniky	-	Yes	Informácie o používaní súborov techník, ako sú rámcové dohody bez opätovného vyhlásenia súťaže, rámcové dohody s opätovným otvorením súťaže, dynamické nákupné systémy a elektronické aukcie. Tieto informácie sa môžu líšiť podľa časti. Ak sa predbežné oznámenie použije len na informačné účely, tieto informácie sa môžu líšiť aj v jednotlivých častiach oznámenia, z ktorých môže neskôr vzniknúť časť postupu alebo samostatný postup.
++	BT-13711	Identifikátor častí (Techniky)	Identifikátor	Yes	Identifikátor jednej alebo viacerých častí. V prípade, že sa predbežné oznámenie používa iba na informačné účely identifikátor jednej alebo viacerých častí toho oznámenia, z ktorých sa neskôr môžu stať časti postupu alebo samostatný postup. Informácie v sekcii o použitých technikách sa týkajú tejto časti (týchto častí) postupu alebo tejto časti (týchto častí) predbežného oznámenia.
++	BT-765	Rámcová dohoda	Kód	No	Informácia, či sa použije(-la) rámcová dohoda s opätovným vyhlásením súťaže, bez neho alebo s kombináciou oboch postupov.
++	BT-778	Stanovenie maximálneho počtu účastníkov rámcovej dohody	Indikátor	No	V rámcovej dohode je stanovený maximálny počet účastníkov.
++	BT-113	Maximálny počet účastníkov rámcovej dohody	Číslo	No	Maximálny počet účastníkov rámcovej dohody.
++	BT-109	Odôvodnenie dĺžky trvania rámcovej dohody	Text	No	Odôvodnenie výnimočných prípadov, keď dĺžka trvania rámcových dohôd prekračuje zákonné lehoty. (Štyri roky v prípade všeobecnej smernice o verejnom obstarávaní, sedem rokov v prípade smernice o zákazkách v oblasti obrany a bezpečnosti a osem rokov v prípade sektorovej smernice.)
++	BT-111	Kategórie kupujúcich v rámcovej dohode	Text	No	Všetky ďalšie kategórie kupujúcich, ktorí sa zúčastňujú na rámcovej dohode a nie sú vymenované (napr. „všetky nemocnice v regióne Toskánsko“).
++	BT-766	Dynamický nákupný systém	Kód	No	Informácia, či sa používa dynamický nákupný systém a v prípade centrálnych obstarávacích organizácií, či ho môžu použiť kupujúci, ktorí nie sú uvedení v tomto oznámení.
++	BT-767	Elektronická aukcia	Indikátor	No	Použije sa elektronická aukcia.
++	BT-123	Elektronická aukcia (URL)	URL	No	Internetová adresa elektronickej aukcie.
++	BT-122	Opis elektronickej aukcie	Text	No	Všetky doplnujúce informácie o elektronickej aukcii.

+	BG-100	Komunikácia	-	Yes	Všeobecné informácie o komunikácii s kupujúcim(-i). Tieto informácie sa môžu líšiť podľa časti. Ak sa predbežné oznámenie použije len na informačné účely, tieto informácie sa môžu líšiť aj v jednotlivých častiach oznámenia, z ktorých môže neskôr vzniknúť časť postupu alebo samostatný postup.
++	BT-13712	Identifikátor častí (komunikácia)	Identifikátor	Yes	Identifikátor jednej alebo viacerých častí. V prípade, že sa predbežné oznámenie používa iba na informačné účely identifikátor jednej alebo viacerých častí toho oznámenia, z ktorých sa neskôr môžu stať časti postupu alebo samostatný postup. Informácie v sekcii o spôsobe komunikácie sa týkajú tejto časti (týchto častí) postupu alebo tejto časti (týchto častí) predbežného oznámenia.
++	BT-632	Názov nástroja	Text	No	Názov elektronického nástroja alebo zariadenia použitého na elektronickú komunikáciu.
++	BT-724	Využitie nástrojov, ktoré nie sú všeobecne dostupné	Indikátor	No	Elektronická komunikácia si vyžaduje použitie nástrojov a zariadení, ktoré nie sú všeobecne dostupné.
++	BT-124	Prístup k nástrojom, ktoré nie sú všeobecne dostupné (URL)	URL	Yes	Elektronická komunikácia si vyžaduje použitie nástrojov a zariadení, ktoré nie sú všeobecne dostupné. Jednotný lokátor zdroja (napr. webová adresa), ktorý poskytuje neobmedzený a úplný priamy prístup k týmto nástrojom a zariadeniam.
++	BT-127	Budúce oznámenie	Dátum	No	Predpokladaný dátum uverejnenia oznámenia o vyhlásení verejného obstarávania v rámci tohto postupu.
++	BT-631	Odoslanie výziev na potvrdenie záujmu	Dátum	No	Predpokladaný dátum odoslania výziev na potvrdenie záujmu.
++	BT-130	Odoslanie výziev na predkladanie ponúk	Dátum	No	Predpokladaný dátum odoslania výziev na predkladanie ponúk v rámci dvojfázových (alebo viacfázových) postupov.
++	BT-99	Opis lehôt na preskúmanie	Text	No	Opis lehôt pre postupy preskúmania.
+	BG-101	Súťažné podklady	-	Yes	Informácie o súťažných podkladoch. Tieto informácie sa môžu líšiť podľa časti. Ak sa predbežné oznámenie použije len na informačné účely, tieto informácie sa môžu líšiť aj v jednotlivých častiach oznámenia, z ktorých môže neskôr vzniknúť časť postupu alebo samostatný postup.
++	BT-13718	Identifikátor častí (Súťažné podklady)	Identifikátor	Yes	Identifikátor jednej alebo viacerých častí. V prípade, že sa predbežné oznámenie používa iba na informačné účely identifikátor jednej alebo viacerých častí toho oznámenia, z ktorých sa neskôr môžu stať časti postupu alebo samostatný postup. Informácie v sekcii o súťažných podkladoch sa týkajú tejto časti (týchto častí) postupu alebo tejto časti (týchto častí) predbežného oznámenia.
++	BT-15	Súťažné podklady (URL)	URL	No	Internetová adresa pre prístup k súťažným podkladom (ich verejne prístupnej časti). Pri všetkých oznámeniach okrem predbežných oznámení musí táto adresa zabezpečovať prístup, ktorý je priamy (t. j. presnú webovú stránku s podkladmi, nie všeobecné webové sídlo), neobmedzený (napr. bez registrácie), úplný (t. j. súťažné podklady musia byť úplné) a bezplatný a podklady musia byť k dispozícii už v čase uverejnenia oznámenia.

++	BT-708	Úradný jazyk súťažných podkladov	Kód	Yes	Jazyk(-y), v ktorom(-ých) sú súťažné podklady k dispozícii. Tieto jazykové verzie majú rovnakú právnu platnosť.
++	BT-737	Iný ako úradný jazyk súťažných podkladov	Kód	Yes	Jazyk(-y), v ktorom(-ých) sú súťažné podklady (alebo ich časti) neoficiálne k dispozícii. Tieto jazykové verzie nie sú úradným prekladom a sú k dispozícii len na informačné účely.
++	BT-14	Obmedzený prístup k súťažným podkladom	Indikátor	No	Prístup k určitým súťažným podkladom je obmedzený.
++	BT-707	Odôvodnenie obmedzeného prístupu k súťažným podkladom	Kód	No	Odôvodnenie obmedzeného prístupu k niektorým súťažným podkladom.
++	BT-615	Obmedzený prístup k súťažným podkladom (URL)	URL	No	Internetová adresa s informáciami o prístupe k súťažným podkladom (ich časti) s obmedzeným prístupom.
++	BT-13	Lehota na predloženie žiadosti o doplnujúce informácie	Dátum	No	Lehota na predloženie žiadosti o doplnujúce informácie o postupe verejného obstarávania.
+	BG-102	Podmienky predkladania ponúk	-	Yes	Informácie o podmienkach predkladania ponuky, žiadosti o účasť alebo vyjadrenia záujmu. Tieto informácie sa môžu líšiť v závislosti od časti.
++	BT-13719	Identifikátor častí (Podmienky predkladania ponúk)	Identifikátor	Yes	Identifikátor jednej alebo viacerých častí. Informácie v sekcii Podmienky predkladania ponúk sa týkajú tejto časti alebo týchto častí
++	BT-17	Elektronické predkladanie ponúk	Kód	No	Informácia, či hospodárske subjekty musia, môžu alebo nemôžu predložiť ponuky, žiadosti o účasť alebo vyjadrenia záujmu elektronicky.
++	BT-19	Ponuky nie je možné predkladať elektronicky – odôvodnenie	Kód	No	Odôvodnenie, prečo nie je možné predkladať ponuky, žiadosti o účasť alebo vyjadrenia záujmu elektronicky.
++	BT-745	Opis predkladania ponúk neelektronicky	Text	No	Opis spôsobu predkladania ponúk, žiadosti o účasť alebo vyjadrenia záujmu inak ako elektronicky.
++	BT-18	Adresa na predkladanie ponúk (URL)	URL	No	Internetová adresa na predkladanie ponúk, žiadosti o účasť alebo vyjadrenia záujmu elektronicky. Adresa by mala byť čo najpriamejšia (v ideálnom prípade adresa vyhradená na elektronické predkladanie ponúk, nie iba všeobecné webové sídlo).
++	BT-97	Jazyk na predkladanie ponúk	Kód	Yes	Jazyk, v ktorom možno predložiť ponuky, žiadosti o účasť alebo vyjadrenia záujmu.
++	BT-764	Predkladanie ponúk vo forme elektronického katalógu	Kód	No	Informácia, či sa ponuky (alebo ich časti) musia, môžu alebo nemôžu predkladať vo forme elektronických katalógov.
++	BT-744	Elektronický podpis na predkladanie ponúk	Indikátor	No	Vyžaduje sa zdokonalený alebo kvalifikovaný elektronický podpis alebo elektronická pečať [v zmysle nariadenia (EÚ) č. 910/2014].

++	BT-63	Varianty	Kód	No	Informácia, či uchádzači musia, môžu alebo nemôžu predložiť ponuky, ktoré spĺňajú potreby kupujúceho inak, než je uvedené v súťažných podkladoch. Ďalšie podmienky na predloženie variantných ponúk sú uvedené v súťažných podkladoch.
++	BT-769	Viaceré ponuky	Indikátor	No	Uchádzači môžu predložiť viac ako jednu ponuku (pre danú časť).
++	BT-800	Lehota na prijatia odpovede	Dátum	No	Lehota na prijímanie odpovedí na prípravné trhové konzultácie
++	BT-630	Lehota na potvrdenie záujmu	Dátum	No	Lehota na predkladanie vyjadrení záujmu.
++	BT-1311	Lehota na prijímanie žiadostí o účasť	Dátum	No	Lehota na prijímanie žiadostí o účasť.
++	BT-131	Lehota na prijímanie ponúk	Dátum	No	Lehota na prijímanie ponúk.
++	BT-98	Viazanosť ponuky	Trvanie	No	Obdobie plynúce od lehoty na predkladanie ponúk, počas ktorého musia zostať ponuky platné.
++	BT-751	Zábezpeka	Indikátor	No	Informácia, či sa požaduje zábezpeka.
++	BT-75	Opis zábezpeky	Text	No	Opis finančnej zábezpeky, ktorá sa od uchádzača požaduje pri predložení ponuky. Zábezpeka môže mať napríklad formu platby kupujúcemu alebo bankového dokladu. Ak uchádzač získa zákazku, ale potom odmietne podpísať zmluvu, zábezpeka zvyčajne prepadne.
++	BT-651	Informácie o subdodávkach v ponuke	Kód	Yes	Informácie o zadávaní zákaziek subdodávateľom, ktoré sa musia uviesť v ponuke.
++	BT-132	Dátum verejného otvárania ponúk	Dátum	No	Dátum a čas verejného otvárania ponúk.
++	BT-133	Miesto verejného otvárania ponúk	Text	No	Miesto (napr. fyzická adresa, URL), na ktorom sa budú ponuky verejne otvárať.
++	BT-134	Opis verejného otvárania ponúk	Text	No	Ďalšie informácie o verejnom otváraní ponúk. (Napríklad o tom, kto sa môže zúčastniť na otváraní ponúk a či je na to potrebné povolenie.)
++	BT-771	Neskoršie poskytnutie informácií o uchádzačovi	Kód	No	Informácia o tom, či informácie týkajúce sa uchádzača možno doplniť aj po uplynutí lehoty na predkladanie ponúk.
++	BT-772	Opis neskoršie poskytnutých informácií o uchádzačovi	Text	No	Opis informácií týkajúcich sa uchádzača, ktoré možno doplniť aj po uplynutí lehoty na predkladanie ponúk.
+	BG-713	Strategické verejné obstarávanie	–	Yes	Informácie o strategickom verejnom obstarávaní. Tieto informácie sa môžu líšiť v závislosti od oddielu oznámenia.
++	BT-13721	Identifikátor oddielu oznámenia o strategickom verejnom obstarávaní	Identifikátor	Yes	Identifikátor jedného alebo viacerých oddielov v rámci tohto oznámenia. Informácie v oddiele Strategické verejné obstarávanie odkazujú na zodpovedajúci(-e) oddiel(-y).
++	BT-06	Strategické verejné obstarávanie	Kód	Yes	Použitie technickej špecifikácie, podmienky účasti, kritéria na vyhodnotenie ponúk alebo podmienky plnenia zákazky má za cieľ znížiť environmentálne vplyvy obstarávania, splniť sociálne ciele a/alebo nakupovať inovatívne práce, tovary alebo služby.

++	BT-777	Opis strategického verejného obstarávania	Text	Yes	Opis použitia technickej špecifikácie, podmienky účasti, kritéria na vyhodnotenie ponúk alebo podmienky plnenia zákazky, ktoré majú za cieľ znížiť environmentálne vplyvy obstarávania, splniť sociálne ciele a/alebo nakupovať inovatívne stavebné práce, tovary alebo služby.
++	BT-774	Zelené verejné obstarávanie	Kód	Yes	Prístup zameraný na znižovanie environmentálnych vplyvov pri uskutočňovaní stavebných prác, dodávaní tovarov alebo poskytovaní služieb (napr. požiadavka na súlad s environmentálnym označovaním).
++	BT-775	Sociálne verejné obstarávanie	Kód	Yes	Sociálny cieľ podporovaný uskutočňovaním stavebných prác, dodávaním tovarov alebo poskytovaním služieb (napr. spravodlivé pracovné podmienky).
++	BT-776	Inovatívne verejné obstarávanie	Kód	Yes	Informácie o tom, že sa nakupujú inovatívne stavebné práce, tovary alebo služby (napr. že obstarávané stavebné práce, tovary alebo služby sú pre celý trh nové).
++	BT-754	Prístupnosť	Kód	Yes	Uplatnenie kritérií zahŕňajúcich prístupnosť pre osoby so zdravotným postihnutím, uvedených v technických špecifikáciách.
++	BT-755	Odôvodnenie prístupnosti	Text	No	Odôvodnenie, prečo neboli kritériá prístupnosti zahrnuté, aj keď je predmet obstarávania určený pre využívanie fyzickými osobami.
+	BG-710	Doplňujúce informácie	-	Yes	Ostatné informácie, ktoré nie sú uvedené na inom mieste v oznámení. Tieto informácie sa môžu líšiť podľa časti. Ak sa predbežné oznámenie používa len na informačné účely, tieto informácie sa môžu líšiť aj v jednotlivých častiach oznámenia, z ktorých môže neskôr vzniknúť časť postupu alebo samostatný postup.
++	BT-13715	Identifikátor časti (Doplňujúce informácie)	Identifikátor	Yes	Identifikátor jednej alebo viacerých častí. V prípade, že sa predbežné oznámenie používa iba na informačné účely identifikátor jednej alebo viacerých častí toho oznámenia, z ktorých sa neskôr môžu stať časti postupu alebo samostatný postup. Informácie v sekcii o doplňujúcich informáciách sa týkajú tejto časti (týchto častí) postupu alebo tejto časti (týchto častí) predbežného oznámenia..
++	BT-726	Vhodné pre MSP	Indikátor	No	Kupujúci zdôrazňuje, že dané verejné obstarávanie je vhodné aj pre malé a stredné podniky (MSP).
++	BT-115	Rozsah pôsobnosti Dohody o vládnom obstarávaní	Indikátor	No	Na toto verejné obstarávanie sa vzťahuje Dohoda o vládnom obstarávaní (GPA).
++	BT-634	Opätovné vyhlásenie verejného obstarávania	Indikátor	No	Tento zrušený(-á) alebo neúspešný(-á) postup/časť sa vyhlási znova.
++	BT-300	Doplňujúce informácie	Text	No	Všetky ostatné informácie, ktoré nie sú uvedené na inom mieste v oznámení.
+	BG-9	Oprava	-	Yes	Informácie o opravách/úpravách v oznámení. Tieto informácie sa môžu líšiť v závislosti od oddielu predchádzajúceho oznámenia.

++	BT-13716	Identifikátor oddielu opraveného predchádzajúceho oznámenia	Identifikátor	Yes	Identifikátor jedného alebo viacerých oddielov v opravenom oznámení. Informácie v oddiele Oprava odkazujú na zodpovedajúci(-e) oddiel(-y).
++	BT-758	Identifikátor verzie zmeneného oznámenia	Identifikátor	No	Odkaz na verziu predchádzajúceho oznámenia, ktorá by sa mala upraviť. Pomáha to napríklad predchádzať chybám spôsobeným zaslaním viacerých oznámení o opravě v rovnakom čase.
++	BT-141	Opis úprav	Text	No	Opis úprav v oznámení v porovnaní s pôvodným oznámením.
++	BT-718	Zmena súťažných podkladov	Indikátor	No	Súťažné podklady sa zmenili.
++	BT-719	Dátum zmeny súťažných podkladov	Dátum	No	Dátum a čas, keď došlo k zmene súťažných podkladov.
++	BT-140	Kód odôvodnenia opravy	Kód	No	Hlavný dôvod opravy v oznámení v porovnaní s pôvodným oznámením.
++	BT-762	Opis odôvodnenia opravy	Text	No	Opis hlavného dôvodu opravy v oznámení v porovnaní s pôvodným oznámením.



Číselníky (EU Vocabularies)

VERZIA PREKLADU	ID poľa vo VN	NÁZOV SK	NÁZOV ENG	OPIS	KÓD
SK	BT-754	Prístupnosť	accessibility	Kritériá prístupnosti pre osoby so zdravotným postihnutím sú zahrnuté	inc
SK	BT-754	Prístupnosť	accessibility	Kritériá prístupnosti pre osoby so zdravotným postihnutím nie sú zahrnuté, keďže zákazka nie je určená na použitie fyzickými osobami	n-inc
SK	BT-754	Prístupnosť	accessibility	Kritériá prístupnosti pre osoby so zdravotným postihnutím nie sú zahrnuté s nasledujúcim odôvodnením	n-inc-just
SK	BT-754	Prístupnosť	accessibility	Predbežné údaje	OP_DATPRO
SK	BT-263	Doplňujúce kódy klasifikácie	Additional Classification Codes	https://op.europa.eu/en/web/eu-vocabularies/dataset/-/resource?uri=http://publications.europa.eu/resource/dataset/cpvsuppl	
SK	BT-736	Vyhradené plnenie	applicability	Nie	no
SK	BT-736	Vyhradené plnenie	applicability	Použitie zatiaľ nie je známe	not-known
SK	BT-736	Vyhradené plnenie	applicability	Áno	yes
SK	BT-539	Typ kritéria na vyhodnotenie ponúk	award-criterion-type	náklady	cost
SK	BT-539	Typ kritéria na vyhodnotenie ponúk	award-criterion-type	cena	price
SK	BT-539	Typ kritéria na vyhodnotenie ponúk	award-criterion-type	kvalita	quality
SK	BT-11	Typ kupujúceho	buyer-legal-type	Verejnoprávna inštitúcia	body-pl
SK	BT-11	Typ kupujúceho	buyer-legal-type	Verejnoprávna inštitúcia pod kontrolou orgánu ústrednej štátnej správy	body-pl-cga
SK	BT-11	Typ kupujúceho	buyer-legal-type	Verejnoprávna inštitúcia pod kontrolou miestneho orgánu	body-pl-la
SK	BT-11	Typ kupujúceho	buyer-legal-type	Verejnoprávna inštitúcia pod kontrolou regionálneho orgánu	body-pl-ra
SK	BT-11	Typ kupujúceho	buyer-legal-type	Orgán ústrednej štátnej správy	cga
SK	BT-11	Typ kupujúceho	buyer-legal-type	Dodávateľ v oblasti obrany	def-cont
SK	BT-11	Typ kupujúceho	buyer-legal-type	Inštitúcia, orgán alebo agentúra EÚ	eu-ins-bod-ag
SK	BT-11	Typ kupujúceho	buyer-legal-type	Európska inštitúcia/agentúra alebo medzinárodná organizácia	eu-int-org
SK	BT-11	Typ kupujúceho	buyer-legal-type	Medzinárodná organizácia	int-org
SK	BT-11	Typ kupujúceho	buyer-legal-type	Miestny orgán	la
SK	BT-11	Typ kupujúceho	buyer-legal-type	Predbežné údaje	OP_DATPRO
SK	BT-11	Typ kupujúceho	buyer-legal-type	Organizácia, ktorá zadáva zákazku subvencovanú verejným obstarávateľom	org-sub
SK	BT-11	Typ kupujúceho	buyer-legal-type	Organizácia, ktorá zadáva zákazku subvencovanú orgánom ústrednej štátnej správy	org-sub-cga
SK	BT-11	Typ kupujúceho	buyer-legal-type	Organizácia, ktorá zadáva zákazku subvencovanú miestnym orgánom	org-sub-la
SK	BT-11	Typ kupujúceho	buyer-legal-type	Organizácia, ktorá zadáva zákazku subvencovanú regionálnym orgánom	org-sub-ra
SK	BT-11	Typ kupujúceho	buyer-legal-type	Verejný podnik	pub-undert
SK	BT-11	Typ kupujúceho	buyer-legal-type	Verejný podnik pod kontrolou orgánu ústrednej štátnej správy	pub-undert-cga
SK	BT-11	Typ kupujúceho	buyer-legal-type	Verejný podnik pod kontrolou miestneho orgánu	pub-undert-la
SK	BT-11	Typ kupujúceho	buyer-legal-type	Verejný podnik pod kontrolou regionálneho orgánu	pub-undert-ra
SK	BT-11	Typ kupujúceho	buyer-legal-type	Regionálny orgán	ra
SK	BT-11	Typ kupujúceho	buyer-legal-type	Regionálny alebo miestny orgán	rl-aut
SK	BT-11	Typ kupujúceho	buyer-legal-type	Subjekt s osobitnými alebo výlučnými právami	spec-rights-entity
SK	BT-26	Typ klasifikácie	Classification Type	https://simap.ted.europa.eu/web/simap/cpv	
SK	BT-19 BT-707	Odôvodnenie spôsobu komunikácie	communication-justification	Otázky týkajúce sa práv duševného vlastníctva	ipr-iss
SK	BT-19 BT-707	Odôvodnenie spôsobu komunikácie	communication-justification	Predbežné údaje	OP_DATPRO
SK	BT-19 BT-707	Odôvodnenie spôsobu komunikácie	communication-justification	Zahrnutie fyzického modelu	phy-mod

SK	BT-19 BT-707	Odôvodnenie spôsobu komunikácie	communication-justification	Ochrana obzvlášť citlivých informácií	sen-info
SK	BT-19 BT-707	Odôvodnenie spôsobu komunikácie	communication-justification	Kupujúci by potreboval špecializované kancelárske vybavenie	sp-of-eq
SK	BT-19 BT-707	Odôvodnenie spôsobu komunikácie	communication-justification	Nástroje, zariadenia alebo formáty súborov, ktoré nie sú všeobecne dostupné	tdf-non-av
SK	BT-23 BT-531	Druh zákazky	contract-nature	Kombinované zmluvy	combined
SK	BT-23 BT-531	Druh zákazky	contract-nature	Predbežné údaje	OP_DATPRO
SK	BT-23 BT-531	Druh zákazky	contract-nature	Služby	services
SK	BT-23 BT-531	Druh zákazky	contract-nature	Dodávky	supplies
SK	BT-23 BT-531	Druh zákazky	contract-nature	Práce	works
SK	BT-514 BT-5141 BT-191	Krajina	countries	https://op.europa.eu/en/web/eu-vocabularies/dataset/-/resource?uri=http://publications.europa.eu/resource/dataset/country	
SK		Mena	currencies		ADF
SK	BT-136	Odôvodnenie priameho zadávania zákazky	direct-award-justification	Potreba dodatočných stavebných prác alebo služieb od pôvodného dodávateľa	additional
SK	BT-136	Odôvodnenie priameho zadávania zákazky	direct-award-justification	Zákazku môže plniť len konkrétny hospodársky subjekt, pretože cieľom je vytvorenie alebo nadobudnutie jedinečného umeleckého diela alebo umeleckého výkonu	artistic
SK	BT-136	Odôvodnenie priameho zadávania zákazky	direct-award-justification	Mimoriadne výhodný nákup s využitím obzvlášť výhodnej možnosti, ktorá je k dispozícii len veľmi krátky čas, za cenu značne nižšiu, ako sú trhové ceny	bargain
SK	BT-136	Odôvodnenie priameho zadávania zákazky	direct-award-justification	Zákazky s odhadovanou hodnotou nepresahujúcou finančné limity v oblasti verejného obstarávania	below-thres
SK	BT-136	Odôvodnenie priameho zadávania zákazky	direct-award-justification	Nákup za obzvlášť výhodných podmienok od hospodárskeho subjektu, ktorý s konečnou platnosťou končí svoju podnikateľskú činnosť	closure
SK	BT-136	Odôvodnenie priameho zadávania zákazky	direct-award-justification	Obstarávanie dodávok tovaru, ktorý je kótovaný a nakupovaný na komoditnom trhu	commodity
SK	BT-136	Odôvodnenie priameho zadávania zákazky	direct-award-justification	Zákazka na služby, ktorá sa zadá víťazovi alebo jednému z víťazov podľa pravidiel súťaže návrhov	contest
SK	BT-136	Odôvodnenie priameho zadávania zákazky	direct-award-justification	Lehoty na užití súťaže a rokovacie konanie s predchádzajúcim uverejnením oznámenia o vyhlásení verejného obstarávania nie sú zlučiteľné s naliehavosťou spôsobenej krízou	crisis
SK	BT-136	Odôvodnenie priameho zadávania zákazky	direct-award-justification	Osobitné vylúčenia v oblasti obrany a bezpečnosti	defse-excl
SK	BT-136	Odôvodnenie priameho zadávania zákazky	direct-award-justification	Zákazky uvedené v čl. 7 smernice 2014/24/EÚ, ale mimo rozsahu pôsobnosti smernice 2014/25/EÚ	dir24-list
SK	BT-136	Odôvodnenie priameho zadávania zákazky	direct-award-justification	Zákazka patrí medzi služby uvedené v prílohe II k smernici 2009/81/ES	dir81-annexii
SK	BT-136	Odôvodnenie priameho zadávania zákazky	direct-award-justification	Zákazka súvisiaca s poskytovaním leteckých a námorných prepravných služieb pre ozbrojené zložky členského štátu, ktoré sú umiestnené alebo sa majú umiestniť v zahraničí, podľa prísnych podmienok stanovených v smernici	dir81-transport
SK	BT-136	Odôvodnenie priameho zadávania zákazky	direct-award-justification	Osobitné vylúčenie v oblasti elektronickej komunikácie	ecom-excl
SK	BT-136	Odôvodnenie priameho zadávania zákazky	direct-award-justification	Zákazky zadávané na dodávku energie alebo palív na výrobu energie	energy-supply
SK	BT-136	Odôvodnenie priameho zadávania zákazky	direct-award-justification	Zákazku môže z dôvodu výlučných práv vrátane práv duševného vlastníctva plniť len konkrétny hospodársky subjekt	exclusive

SK	BT-136	Odôvodnenie priameho zadávania zákazky	direct-award-justification	Čiastočné nahradenie alebo rozšírenie existujúcich dodávok tovaru alebo zariadení pôvodným dodávateľom, ktoré boli objednané za prísnych podmienok uvedených v smernici	existing
SK	BT-136	Odôvodnenie priameho zadávania zákazky	direct-award-justification	Verejné zákazky medzi organizáciami v rámci verejného sektora („in-house“), zákazky zadávané pridruženým podnikom alebo zákazky zadávané spoločnému podniku alebo v rámci spoločného podniku	in-house
SK	BT-136	Odôvodnenie priameho zadávania zákazky	direct-award-justification	Postup podľa medzinárodných pravidiel	int-rules
SK	BT-136	Odôvodnenie priameho zadávania zákazky	direct-award-justification	V nadväznosti na predchádzajúce oznámenie boli predložené len neregulárne alebo neprijateľné ponuky. Do rokovacieho konania boli zahrnutí len všetci tí uchádzači z predchádzajúceho postupu, ktorí spĺňajú podmienky účasti, netýkajú sa ich dôvody na vylúčenie a spĺňajú formálne požiadavky	irregular
SK	BT-136	Odôvodnenie priameho zadávania zákazky	direct-award-justification	Nákup za obzvlášť výhodných podmienok od likvidátora v rámci insolvenčného konania, dohody s veriteľmi alebo podobného postupu podľa vnútroštátnych zákonov a iných právnych predpisov	liquidator
SK	BT-136	Odôvodnenie priameho zadávania zákazky	direct-award-justification	Zákazky zadávané stranami, ktoré nie sú kupujúcimi	non-buyer-aw
SK	BT-136	Odôvodnenie priameho zadávania zákazky	direct-award-justification	Určité prípady nezmluvnej povahy	non-contr
SK	BT-136	Odôvodnenie priameho zadávania zákazky	direct-award-justification	Neodplatné zákazky	non-p-int
SK	BT-136	Odôvodnenie priameho zadávania zákazky	direct-award-justification	Zákazky, ktorých účelom nie je uskutočnenie stavebných prác, dodanie tovaru a poskytnutie služieb	not-wss
SK	BT-136	Odôvodnenie priameho zadávania zákazky	direct-award-justification	Predbežné údaje	OP_DATPRO
SK	BT-136	Odôvodnenie priameho zadávania zákazky	direct-award-justification	Zákazky zadávané na iné účely ako je vykonávanie činnosti, na ktorú sa vzťahujú dané smernice, alebo na účely vykonávania takejto činnosti v tretej krajine	other-activity
SK	BT-136	Odôvodnenie priameho zadávania zákazky	direct-award-justification	Zákazku môže z dôvodu ochrany iných výlučných práv vrátane práv duševného vlastníctva, ktoré sú iné než práva vymedzené v článku 5 ods. 10 smernice 2014/23/EÚ, plniť len konkrétny hospodársky subjekt	other-exclusive
SK	BT-136	Odôvodnenie priameho zadávania zákazky	direct-award-justification	Zákazka sa týka služieb v oblasti výskumu a vývoja iných ako služby uvedené v článku 13 smernice 2009/81/ES	rd
SK	BT-136	Odôvodnenie priameho zadávania zákazky	direct-award-justification	Nové stavebné práce alebo služby predstavujúce opakovanie existujúcich stavebných prác alebo služieb a objednané v súlade s prísnyimi podmienkami uvedenými v smernici	repetition
SK	BT-136	Odôvodnenie priameho zadávania zákazky	direct-award-justification	Účelom zákazky je výlučne výskum, experiment, štúdia alebo vývoj za podmienok uvedených v smernici	resd
SK	BT-136	Odôvodnenie priameho zadávania zákazky	direct-award-justification	Zákazky zadávané na účely ďalšieho predaja alebo lízingu tretím stranám	rl-third
SK	BT-136	Odôvodnenie priameho zadávania zákazky	direct-award-justification	Zákazka na poskytnutie služieb zadávaná na základe výlučného práva	sc-right
SK	BT-136	Odôvodnenie priameho zadávania zákazky	direct-award-justification	Osobitné vylúčenia zákaziek na poskytnutie služieb	serv-excl
SK	BT-136	Odôvodnenie priameho zadávania zákazky	direct-award-justification	Činnosti priamo vystavené hospodárskej súťaži a zákazky podliehajúce osobitnej úprave	spe-arrang
SK	BT-136	Odôvodnenie priameho zadávania zákazky	direct-award-justification	Zákazku môže plniť len konkrétny hospodársky subjekt, pretože hospodárska súťaž z technických príčin neexistuje	technical
SK	BT-136	Odôvodnenie priameho zadávania zákazky	direct-award-justification	Koncesie na letecké dopravné služby na základe udelenia prevádzkovej licencie v zmysle nariadenia (ES) č. 1008/2008 alebo na služby vo verejnom záujme v osobnej doprave v zmysle nariadenia (ES) č. 1370/2007	tra-ser
SK	BT-136	Odôvodnenie priameho zadávania zákazky	direct-award-justification	V nadväznosti na predchádzajúce oznámenie neboli prijaté žiadne vhodné ponuky, žiadosti o účasť alebo žiadosti	unsuitable

SK	BT-136	Odôvodnenie priameho zadávania zákazky	direct-award-justification	Mimoriadna naliehavosť spôsobená udalosťami, ktoré nemohol kupujúci predvídať	urgency
SK	BT-136	Odôvodnenie priameho zadávania zákazky	direct-award-justification	Zákazky zadávané na nákup vody	water-purch
SK	BT-766	Použitie DNS	dps-usage	Dynamický nákupný systém, použiteľný len kupujúcimi uvedenými v tomto oznámení	dps-list
SK	BT-766	Použitie DNS	dps-usage	Dynamický nákupný systém, použiteľný aj kupujúcimi neuvedenými v tomto oznámení	dps-nlist
SK	BT-766	Použitie DNS	dps-usage	Žiadny	none
SK	BT-766	Použitie DNS	dps-usage	Predbežné údaje	OP_DATPRO
SK	BT-165	Zatriedenie podľa veľkosti podniku	economic-operator-size	Veľký podnik	large
SK	BT-165	Zatriedenie podľa veľkosti podniku	economic-operator-size	Stredný podnik	medium
SK	BT-165	Zatriedenie podľa veľkosti podniku	economic-operator-size	Mikropodnik	micro
SK	BT-165	Zatriedenie podľa veľkosti podniku	economic-operator-size	Predbežné údaje	OP_DATPRO
SK	BT-165	Zatriedenie podľa veľkosti podniku	economic-operator-size	Malý podnik	small
SK	BT-165	Zatriedenie podľa veľkosti podniku	economic-operator-size	Mikropodnik, malý alebo stredný podnik	sme
SK	BT-774	Dopad na životné prostredie (zelené verejné obstarávanie)	environmental-impact	Požiadavka na súlad so schémou pre environmentálne manažérstvo a audit (EMAS) vytvorenou nariadením (ES) č. 1221/2009	emas-com
SK	BT-774	Dopad na životné prostredie (zelené verejné obstarávanie)	environmental-impact	Požiadavka na súlad s najvyššou triedou energetickej účinnosti [vymedzenou v rôznych právnych predpisoch, ako napríklad v nariadení (EÚ) č. 626/2011 o klimatizátoroch]	ene-e-f-com
SK	BT-774	Dopad na životné prostredie (zelené verejné obstarávanie)	environmental-impact	Požiadavka na súlad so systémom environmentálneho riadenia podľa normy ISO 14001 iným než schémou pre environmentálne manažérstvo a audit (EMAS) vytvorenou nariadením (ES) č. 1221/2009	iso-14001-com
SK	BT-774	Dopad na životné prostredie (zelené verejné obstarávanie)	environmental-impact	Požiadavka na súlad s environmentálnym označovaním typu I podľa normy ISO 14024	iso-14024-com
SK	BT-774	Dopad na životné prostredie (zelené verejné obstarávanie)	environmental-impact	Predbežné údaje	OP_DATPRO
SK	BT-774	Dopad na životné prostredie (zelené verejné obstarávanie)	environmental-impact	Iné	other
SK	BT-774	Dopad na životné prostredie (zelené verejné obstarávanie)	environmental-impact	V prípade väčšiny relevantných zákaziek požiadavka na súlad s nariadením (ES) č. 834/2007 o ekologickej výrobe a označovaní ekologických produktov	reg-834-2007-com
SK	BT-722	EÚ projekt/program	eu-programme	Informačný systém pre boj proti podvodom (AFIS)	AFIS2020
SK	BT-722	EÚ projekt/program	eu-programme	Európsky poľnohospodársky záručný fond (po presunoch medzi EPZF a EPFRV)	AGR
SK	BT-722	EÚ projekt/program	eu-programme	Čistý presun medzi EPZF a EPFRV	AGRNET
SK	BT-722	EÚ projekt/program	eu-programme	Fond pre azyl, migráciu a integráciu (AMF)	AMF
SK	BT-722	EÚ projekt/program	eu-programme	Fond pre azyl a migráciu (AMIF)	AMIF
SK	BT-722	EÚ projekt/program	eu-programme	Program EÚ pre boj proti podvodom	ANTIFRAUD
SK	BT-722	EÚ projekt/program	eu-programme	Fond pre integrované riadenie hraníc (IBMF) – Nástroj na riadenie hraníc a víza (BMVI)	BMVI
SK	BT-722	EÚ projekt/program	eu-programme	Fond pre integrované riadenie hraníc (IBMF) – Nástroj finančnej podpory na vybavenie na colné kontroly (CCEI)	CCEI
SK	BT-722	EÚ projekt/program	eu-programme	Program Práva, rovnosť a občianstvo	CDF2020
SK	BT-722	EÚ projekt/program	eu-programme	Nástroj na prepájanie Európy (NPE)	CEF
SK	BT-722	EÚ projekt/program	eu-programme	Nástroj na prepájanie Európy (NPE)	CEF_2021
SK	BT-722	EÚ projekt/program	eu-programme	Kohézny fond (KF)	CF
SK	BT-722	EÚ projekt/program	eu-programme	Kohézny fond (CF)	CF_2021
SK	BT-722	EÚ projekt/program	eu-programme	Príspevok z Kohézneho fondu na program NPE	CF_DET
SK	BT-722	EÚ projekt/program	eu-programme	Spoločná zahraničná a bezpečnostná politika (SZBP)	CFSP_2021

SK	BT-722	EÚ projekt/program	eu-programme	Spoločná zahraničná a bezpečnostná politika (SZBP)	CFSP2020
SK	BT-722	EÚ projekt/program	eu-programme	Program -cadru pentru competitivitate și inovare	CIFP_07_13
SK	BT-722	EÚ projekt/program	eu-programme	Európa pre občanov	CIT2020
SK	BT-722	EÚ projekt/program	eu-programme	Konkurencieschopnosť (rozvinutejšie regióny)	COMPREG
SK	BT-722	EÚ projekt/program	eu-programme	Program Spotrebiteľ	CONS
SK	BT-722	EÚ projekt/program	eu-programme	Európsky program monitorovania Zeme (Copernicus)	COPERNICUS
SK	BT-722	EÚ projekt/program	eu-programme	Program pre konkurencieschopnosť podnikov a MSP (COSME)	COSME
SK	BT-722	EÚ projekt/program	eu-programme	Mechanizmus Únie v oblasti civilnej ochrany — Členské štáty	CPM_H3
SK	BT-722	EÚ projekt/program	eu-programme	Mechanizmus Únie v oblasti civilnej ochrany — Mimo EÚ	CPM_H4
SK	BT-722	EÚ projekt/program	eu-programme	Program Tvorivá Európa	CREA
SK	BT-722	EÚ projekt/program	eu-programme	Tvorivá Európa	CREATIVEEU
SK	BT-722	EÚ projekt/program	eu-programme	Akčný program pre colníctvo v Európskej únii (Colníctvo 2020)	CUST2020
SK	BT-722	EÚ projekt/program	eu-programme	Spolupráca v colnej oblasti (CUSTOMS)	CUSTOMS
SK	BT-722	EÚ projekt/program	eu-programme	Nástroj financovania rozvoje spolupráce (DCI)	DCI2020
SK	BT-722	EÚ projekt/program	eu-programme	Program Digitálna Európa	DIGITALEU
SK	BT-722	EÚ projekt/program	eu-programme	Program Únie pre vzdelávanie, odbornú prípravu, mládež a šport (Erasmus+)	E4A
SK	BT-722	EÚ projekt/program	eu-programme	Európsky poľnohospodársky fond pre rozvoj vidieka (po presunoch medzi EPZF a EPFRV)	EAFRD
SK	BT-722	EÚ projekt/program	eu-programme	Európsky poľnohospodársky fond pre rozvoj vidieka (EPFRV)	EAFRD_2021
SK	BT-722	EÚ projekt/program	eu-programme	Európsky poľnohospodársky fond pre rozvoj vidieka (EPFRV)	EAFRD2020
SK	BT-722	EÚ projekt/program	eu-programme	Európsky poľnohospodársky záručný fond (EPZF)	EAGF_2021
SK	BT-722	EÚ projekt/program	eu-programme	Európsky poľnohospodársky záručný fond (EPZF)	EAGF2020
SK	BT-722	EÚ projekt/program	eu-programme	Rezerva na núdzovú pomoc (EAR)	EAR2020
SK	BT-722	EÚ projekt/program	eu-programme	Európsky obranný fond (EDF)	EDF
SK	BT-722	EÚ projekt/program	eu-programme	Program rozvoja európskeho obranného priemyslu	EDIDP
SK	BT-722	EÚ projekt/program	eu-programme	Projekty v oblasti energetiky na podporu oživenia hospodárstva (EERP)	EERP
SK	BT-722	EÚ projekt/program	eu-programme	Európsky fond pre trvalo udržateľný rozvoj (EFSD)	EFSD
SK	BT-722	EÚ projekt/program	eu-programme	Európsky fond pre strategické investície (EFSI)	EFSD
SK	BT-722	EÚ projekt/program	eu-programme	Európsky fond na prispôsobenie sa globalizácii (EGF)	EGF_2021
SK	BT-722	EÚ projekt/program	eu-programme	Európsky fond na prispôsobenie sa globalizácii (EGF)	EGF2020
SK	BT-722	EÚ projekt/program	eu-programme	Európsky nástroj pre demokraciu a ľudské práva (EIDHR)	EIDHR2020
SK	BT-722	EÚ projekt/program	eu-programme	Európsky nástroj pre jadrovú bezpečnosť (EINS)	EINS
SK	BT-722	EÚ projekt/program	eu-programme	Európsky námorný a rybársky fond (EMFF)	EMFF_2021
SK	BT-722	EÚ projekt/program	eu-programme	Európsky námorný a rybársky fond (ENRF)	EMFF2020
SK	BT-722	EÚ projekt/program	eu-programme	Nástroj európskeho susedstva (ENI)	ENI
SK	BT-722	EÚ projekt/program	eu-programme	Európsky mierový nástroj	EPF
SK	BT-722	EÚ projekt/program	eu-programme	Erasmus+	ERASMUS_PLUS
SK	BT-722	EÚ projekt/program	eu-programme	Európsky fond regionálneho rozvoja (ERFR)	ERDF
SK	BT-722	EÚ projekt/program	eu-programme	Európsky fond regionálneho rozvoja (ERFR)	ERDF_2021
SK	BT-722	EÚ projekt/program	eu-programme	Čo je európsky zbor solidarity (ESC)	ESC
SK	BT-722	EÚ projekt/program	eu-programme	Čo je európsky zbor solidarity (ESC)	ESC_2021
SK	BT-722	EÚ projekt/program	eu-programme	Európsky sociálny fond (ESF)	ESF
SK	BT-722	EÚ projekt/program	eu-programme	European Social Fund Plus (ESF+)	ESF_PLUS
SK	BT-722	EÚ projekt/program	eu-programme	Nástroj na núdzovú podporu v rámci Únie (IES)	ESI_2021
SK	BT-722	EÚ projekt/program	eu-programme	Európsky štatistický program (EŠP)	ESP2017
SK	BT-722	EÚ projekt/program	eu-programme	Európsky štatistický program (EŠP)	ESP2020
SK	BT-722	EÚ projekt/program	eu-programme	Program EU4Health	EU4HEALTH
SK	BT-722	EÚ projekt/program	eu-programme	Iniciatíva Dobrovoľníci pomoci EÚ (EUAV)	EUAV
SK	BT-722	EÚ projekt/program	eu-programme	Program Euratomu pre výskum a vzdelávanie	EURATOM
SK	BT-722	EÚ projekt/program	eu-programme	Program Euratomu pre výskum a vzdelávanie (2007 – 2013)	EURATOM_07_13
SK	BT-722	EÚ projekt/program	eu-programme	Program Euratomu pre výskum a vzdelávanie (2019 – 2020)	EURATOM_19_20
SK	BT-722	EÚ projekt/program	eu-programme	Program Euratomu pre výskum a vzdelávanie	EURATOM_21_27

SK	BT-722	EÚ projekt/program	eu-programme	Nástroj Európskej únie na obnovu (EURI)	EURI
SK	BT-722	EÚ projekt/program	eu-programme	Porovnanie odtlačkov prstov pre účinné uplatňovanie Dublinského dohovoru (Eurodac)	EURODAC2020
SK	BT-722	EÚ projekt/program	eu-programme	Fond solidarity Európskej únie (FSEÚ)	EUSF_2021
SK	BT-722	EÚ projekt/program	eu-programme	Fond solidarity Európskej únie (FSEÚ) — Členské štáty	EUSF_H3
SK	BT-722	EÚ projekt/program	eu-programme	Fond solidarity Európskej únie (FSEÚ) — Krajiny rokujúce o prístupí	EUSF_H4
SK	BT-722	EÚ projekt/program	eu-programme	Fond solidarity Európskej únie (FSEÚ)	EUSF2020
SK	BT-722	EÚ projekt/program	eu-programme	Fond európskej pomoci pre najodkázanejšie osoby (FEAD)	FEAD
SK	BT-722	EÚ projekt/program	eu-programme	Potraviny a krmivá	FF2020
SK	BT-722	EÚ projekt/program	eu-programme	Osobitné činnosti v oblasti finančného výkazníctva a auditu	FINSER2020
SK	BT-722	EÚ projekt/program	eu-programme	Akčný program pre dane v Európskej únii (Fiscalis 2020)	FISC2020
SK	BT-722	EÚ projekt/program	eu-programme	Spolupráca v daňovej oblasti (FISCALIS)	FISCALIS
SK	BT-722	EÚ projekt/program	eu-programme	Šiesty Rámcový program pre výskum a inovácie	FP6
SK	BT-722	EÚ projekt/program	eu-programme	Siedmy Rámcový program pre výskum a inovácie	FP7
SK	BT-722	EÚ projekt/program	eu-programme	Zriadenie a prevádzka európskych satelitných navigačných systémov (EGNOS a Galileo)	GAL2014
SK	BT-722	EÚ projekt/program	eu-programme	Spolupráca EÚ s Grónskom	GRLD2020
SK	BT-722	EÚ projekt/program	eu-programme	Rámcový program pre výskum a inovácie (Horizont 2020)	H2020
SK	BT-722	EÚ projekt/program	eu-programme	Akčný program Únie v oblasti zdravia (Program v oblasti zdravia)	HEALTH
SK	BT-722	EÚ projekt/program	eu-programme	Program na podporu činnosti v oblasti ochrany finančných záujmov Európskej únie (Hercule III)	HERC3
SK	BT-722	EÚ projekt/program	eu-programme		HFR_09_11
SK	BT-722	EÚ projekt/program	eu-programme		HFR_16_19
SK	BT-722	EÚ projekt/program	eu-programme		HFR_20_23
SK	BT-722	EÚ projekt/program	eu-programme	Doplňkový program týkajúci sa reaktora s vysokým tokom neutrónov (HFR)	HFR2015
SK	BT-722	EÚ projekt/program	eu-programme	Horizont Európa – Rámcový program pre výskum a inovácie	HORIZONEU
SK	BT-722	EÚ projekt/program	eu-programme	Humanitárna pomoc (HUMA)	HUMA_2021
SK	BT-722	EÚ projekt/program	eu-programme	Humanitárna pomoc	HUMA2020
SK	BT-722	EÚ projekt/program	eu-programme	Zvýšenie zapojenia spotrebiteľov do tvorby politiky EÚ v oblasti finančných služieb	ICFS
SK	BT-722	EÚ projekt/program	eu-programme	Nástroj na núdzovú podporu v rámci Únie	IES
SK	BT-722	EÚ projekt/program	eu-programme	Inovačný fond (IF)	IF
SK	BT-722	EÚ projekt/program	eu-programme	Nástroj na podporu stability a mieru (IcSP)	IFS2020
SK	BT-722	EÚ projekt/program	eu-programme	Nástroj spolupráce v oblasti jadrovej bezpečnosti (INSC)	INSC2020
SK	BT-722	EÚ projekt/program	eu-programme	Program InvestEU	INVESTEU
SK	BT-722	EÚ projekt/program	eu-programme	Nástroj predvstupovej pomoci (IPA II)	IPA2
SK	BT-722	EÚ projekt/program	eu-programme	Nástroj predvstupovej pomoci (IPA III)	IPAIII
SK	BT-722	EÚ projekt/program	eu-programme	Riešenia interoperability pre európske orgány verejnej správy (ISA)	ISA2015
SK	BT-722	EÚ projekt/program	eu-programme	Riešenia interoperability pre európske orgány verejnej správy, podniky a občanov (ISA2)	ISA2020
SK	BT-722	EÚ projekt/program	eu-programme	Fond pre vnútornú bezpečnosť (ISF)	ISF
SK	BT-722	EÚ projekt/program	eu-programme	Fond pre vnútornú bezpečnosť	ISF_2021
SK	BT-722	EÚ projekt/program	eu-programme	Medzinárodný termonukleárny experimentálny reaktor (ITER)	ITER
SK	BT-722	EÚ projekt/program	eu-programme	Medzinárodný termonukleárny experimentálny reaktor (ITER)	ITER_19_20
SK	BT-722	EÚ projekt/program	eu-programme	Medzinárodný termonukleárny experimentálny reaktor (ITER)	ITER_2021
SK	BT-722	EÚ projekt/program	eu-programme	Fond na spravodlivú transformáciu	JTF
SK	BT-722	EÚ projekt/program	eu-programme	Program Spravodlivosť	JUST
SK	BT-722	EÚ projekt/program	eu-programme	Program Spravodlivosť	JUSTICE
SK	BT-722	EÚ projekt/program	eu-programme	Program pre životné prostredie a ochranu klímy (LIFE)	LIFE_2021
SK	BT-722	EÚ projekt/program	eu-programme	Program pre životné prostredie a ochranu klímy (LIFE)	LIFE2020
SK	BT-722	EÚ projekt/program	eu-programme	Garančný fond pre vonkajšie opatrenia	LOAN2020
SK	BT-722	EÚ projekt/program	eu-programme	Makrofinančná pomoc (MFA)	MFA
SK	BT-722	EÚ projekt/program	eu-programme	Vojenská mobilita	MM_2021
SK	BT-722	EÚ projekt/program	eu-programme	Programy pomoci na vyradovanie jadrových zariadení z prevádzky v Bulharsku, Litve a na Slovensku	ND

SK	BT-722	EÚ projekt/program	eu-programme	Vyraďovanie jadrových zariadení z prevádzky (Litva)	ND_LITH
SK	BT-722	EÚ projekt/program	eu-programme	Jadrová bezpečnosť a vyradovanie jadrových zariadení z prevádzky (vrátane Bulharska a Slovenska)	ND_OTHER
SK	BT-722	EÚ projekt/program	eu-programme	Nástroj susedstva a rozvojevej a medzinárodnej spolupráce (NDICI)	NDICI
SK	BT-722	EÚ projekt/program	eu-programme	Zámorské krajiny a územia (ZKÚ) (vrátane Grónska)	OCT
SK	BT-722	EÚ projekt/program	eu-programme	Predbežné údaje	OP_DATPRO
SK	BT-722	EÚ projekt/program	eu-programme	Najvzdialenejšie a riedko osídlené regióny	OUTREG
SK	BT-722	EÚ projekt/program	eu-programme	Výmenný, pomocný a školiaci program na ochranu eura proti falšovaniu (Pericles 2020)	PERI2020
SK	BT-722	EÚ projekt/program	eu-programme	Ochrana eura proti falšovaniu („program Pericles IV“)	PERICLES
SK	BT-722	EÚ projekt/program	eu-programme	Nástroj partnerstva pre spoluprácu s tretími krajinami (PI)	PI
SK	BT-722	EÚ projekt/program	eu-programme	Program Európskej únie v oblasti zamestnanosti a sociálnej inovácie (EaSI)	PSCI
SK	BT-722	EÚ projekt/program	eu-programme	Úverový nástroj pre verejný sektor v rámci Mechanizmu spravodlivej transformácie	PSLF_JTM2021
SK	BT-722	EÚ projekt/program	eu-programme	Regionálna konvergencia (menej rozvinuté regióny)	REGCONV
SK	BT-722	EÚ projekt/program	eu-programme	Mechanizmus Únie v oblasti civilnej ochrany (rescEU)	RESCEU
SK	BT-722	EÚ projekt/program	eu-programme	Povinné príspevky do regionálnych organizácií pre riadenie rybárstva (RFMO) a do iných medzinárodných organizácií	RFMOs
SK	BT-722	EÚ projekt/program	eu-programme	Program Práva a hodnoty	RIGHTS_2021
SK	BT-722	EÚ projekt/program	eu-programme	Program na podporu reforiem (vrátane nástroja na realizáciu reforiem a nástroja konvergencie)	RRF
SK	BT-722	EÚ projekt/program	eu-programme	Rezerva na solidaritu a núdzovú pomoc (SEAR)	SEAR_2021
SK	BT-722	EÚ projekt/program	eu-programme	Dohody o partnerstve v odvetvi udržateľného rybárstva (SFPA)	SFAs
SK	BT-722	EÚ projekt/program	eu-programme	Program pre jednotný trh vrátane COSME, ISA2, Európskeho štatistického programu, zapojenia spotrebiteľov v oblasti finančných služieb, finančného vykazovania, programov Zdravie, Potraviny a krmivá, Spotrebiteľia	SINGLEMKT
SK	BT-722	EÚ projekt/program	eu-programme	Schengenský informačný systém (SIS)	SIS2020
SK	BT-722	EÚ projekt/program	eu-programme	Európsky vesmírny program	SPACE
SK	BT-722	EÚ projekt/program	eu-programme	Technická pomoc a inovačné akcie	TA_IA
SK	BT-722	EÚ projekt/program	eu-programme	Nástroj finančnej podpory na stimulovanie hospodárskeho rozvoja komunity tureckých Cyperčanov (TCC)	TCC
SK	BT-722	EÚ projekt/program	eu-programme	Podpora pre komunitu tureckých Cyperčanov	TCC_2021
SK	BT-722	EÚ projekt/program	eu-programme	Európska územná spolupráca	TERRCOOP
SK	BT-722	EÚ projekt/program	eu-programme	Regióny v etape prechodu	TRANSREG
SK	BT-722	EÚ projekt/program	eu-programme	Vízový informačný systém (VIS)	VIS2020
SK	BT-722	EÚ projekt/program	eu-programme	Iniciatíva na podporu zamestnanosti mladých ľudí (osobitné dodatočné pridelenie prostriedkov)	YEI
SK	BT-03	Typ formulára	form-type	Súťaž	competition
SK	BT-03	Typ formulára	form-type	Úprava zmluvy	cont-modif
SK	BT-03	Typ formulára	form-type	Predbežné oznámenie o zámere uzavrieť zmluvu	dir-awa-pre
SK	BT-03	Typ formulára	form-type	Zmena	change
SK	BT-03	Typ formulára	form-type	Predbežné údaje	OP_DATPRO
SK	BT-03	Typ formulára	form-type	Plánovanie obstarávania	planning
SK	BT-03	Typ formulára	form-type	Výsledok	result
SK	BT-765	Rámcová dohoda	framework-agreement	Rámcová dohoda, časť bez opätovného vyhlásenia a časť s opätovným vyhlásením súťaže	fa-mix
SK	BT-765	Rámcová dohoda	framework-agreement	Rámcová dohoda, bez opätovného vyhlásenia súťaže	fa-wo-rc
SK	BT-765	Rámcová dohoda	framework-agreement	Rámcová dohoda, s opätovným vyhlásením súťaže	fa-w-rc
SK	BT-765	Rámcová dohoda	framework-agreement	Žiadna	none
SK	BT-765	Rámcová dohoda	framework-agreement	Predbežné údaje	OP_DATPRO
SK	BT-140	Odôvodnenie zmeny/opravy	change-corrig-justification	Zrušenie	cancel
SK	BT-140	Odôvodnenie zmeny/opravy	change-corrig-justification	Úmysel zrušiť	cancel-intent
SK	BT-140	Odôvodnenie zmeny/opravy	change-corrig-justification	Oprava chyby kupujúceho	cor-buy
SK	BT-140	Odôvodnenie zmeny/opravy	change-corrig-justification	Oprava chyby eSendera	cor-esen

SK	BT-140	Odôvodnenie zmeny/opravy	change-corrig-justification	Oprava chyby vydavateľa	cor-pub
SK	BT-140	Odôvodnenie zmeny/opravy	change-corrig-justification	Dostupnosť informácií	info-release
SK	BT-140	Odôvodnenie zmeny/opravy	change-corrig-justification	Predbežné údaje	OP_DATPRO
SK	BT-140	Odôvodnenie zmeny/opravy	change-corrig-justification	Aktualizované informácie	update-add
SK	BT-776	Inovatívne obstarávanie	innovative-acquisition	Obstarávané stavebné práce, dodávky tovaru alebo služby pravdepodobne zvýšia efektívnosť práce kupujúceho.	buy-eff
SK	BT-776	Inovatívne obstarávanie	innovative-acquisition	Technické špecifikácie predovšetkým vychádzajú z funkčných a výkonnostných požiadaviek, nie z opisu technického riešenia.	fp-requ
SK	BT-776	Inovatívne obstarávanie	innovative-acquisition	Obstarávané stavebné práce, dodávky tovaru alebo služby sú nové pre celý trh.	mar-nov
SK	BT-776	Inovatívne obstarávanie	innovative-acquisition	Predbežné údaje	OP_DATPRO
SK	BT-776	Inovatívne obstarávanie	innovative-acquisition	Obstarávané stavebné práce, dodávky tovaru alebo služby sú pre organizáciu nové.	org-nov
SK	BT-776	Inovatívne obstarávanie	innovative-acquisition	Iné	other
SK	BT-776	Inovatívne obstarávanie	innovative-acquisition	Obstarávané stavebné práce, dodávky tovaru alebo služby zahŕňajú činnosti v oblasti výskumu a vývoja.	rd-act
SK	BT-636	Typ nezrovnalosti	irregularity-type	Neodôvodnené zamietnutie ponúk s neobvykle nízkou cenou	ab-low
SK	BT-636	Typ nezrovnalosti	irregularity-type	Umelé rozdelenie zákaziek	ar-split
SK	BT-636	Typ nezrovnalosti	irregularity-type	Kolúzia vo verejnom obstarávaní (zistená úradom pre hospodársku súťaž/protimonopolným úradom, súdom alebo iným príslušným orgánom)	bid-rigging
SK	BT-636	Typ nezrovnalosti	irregularity-type	Konflikt záujmov s vplyvom na výsledok verejného obstarávania	conf-int
SK	BT-636	Typ nezrovnalosti	irregularity-type	Súťažné konanie s rokováním s podstatnou zmenou podmienok stanovených v oznámení o vyhlásení verejného obstarávania alebo v špecifikáciách obstarávania	cp-mod-cond
SK	BT-636	Typ nezrovnalosti	irregularity-type	Zmeny prvkov zákazky stanovených v oznámení o vyhlásení verejného obstarávania alebo v špecifikáciách obstarávania, ktoré nie sú v súlade s príslušnými pravidlami	elem-mod
SK	BT-636	Typ nezrovnalosti	irregularity-type	Hodnotenie s použitím dodatočných kritérií na vyhodnotenie ponúk, ktoré neboli uverejnené	eva-add-crit
SK	BT-636	Typ nezrovnalosti	irregularity-type	Hodnotenie ponúk s použitím kritérií na vyhodnotenie ponúk, ktoré sa líšia od tých, ktoré sa uvádzajú v oznámení o vyhlásení verejného obstarávania alebo v špecifikáciách obstarávania	eva-diff-crit
SK	BT-636	Typ nezrovnalosti	irregularity-type	Formálna	formal
SK	BT-636	Typ nezrovnalosti	irregularity-type	Rokovanie počas postupu zadávania zákazky vrátane zmien víťaznej ponuky počas hodnotenia	change-eval
SK	BT-636	Typ nezrovnalosti	irregularity-type	Nedostatočný auditorský záznam týkajúci sa zadania zákazky	ins-audit
SK	BT-636	Typ nezrovnalosti	irregularity-type	Nedostatočný čas pre potenciálnych uchádzačov/záujemcov na získanie súťažných podkladov	insuf-timl
SK	BT-636	Typ nezrovnalosti	irregularity-type	Neregulárne predchádzajúce vzťahy medzi záujemcami alebo uchádzačmi a kupujúcim	irr-involv
SK	BT-636	Typ nezrovnalosti	irregularity-type	Podmienky účasti alebo technické špecifikácie boli zmenené po otvorení ponúk alebo sa nesprávne uplatnili	mod-inco
SK	BT-636	Typ nezrovnalosti	irregularity-type	Nedostatočne podrobný opis kritérií na vyhodnotenie ponúk a ich váhy	ncompl-awcrit
SK	BT-636	Typ nezrovnalosti	irregularity-type	Neuverejnenie technických špecifikácií, podmienok účasti, kritérií na vyhodnotenie ponúk (a ich váhy) alebo podmienok plnenia zmluvy v oznámení o vyhlásení verejného obstarávania	ncompl-cn
SK	BT-636	Typ nezrovnalosti	irregularity-type	Neoznámenie a/alebo neuverejnenie vysvetlení a/alebo dodatočných informácií	ncompl-com
SK	BT-636	Typ nezrovnalosti	irregularity-type	Nedostatočné alebo nepresné vymedzenie predmetu zákazky	ncompl-sub
SK	BT-636	Typ nezrovnalosti	irregularity-type	Nedodržanie postupu stanoveného v smernici o elektronickom a hromadnom obstarávaní	nc-proc-eap
SK	BT-636	Typ nezrovnalosti	irregularity-type	Nedodržanie lehôt na predkladanie ponúk alebo žiadostí o účasť	nc-timl
SK	BT-636	Typ nezrovnalosti	irregularity-type	Nepredĺženie lehôt na predkladanie ponúk alebo žiadostí o účasť, ak došlo k tomu, že hoci hospodársky subjekt požiadal o dodatočné informácie včas, tieto informácie neboli poskytnuté najneskôr šesť dní pred uplynutím lehoty	noex-addinfo
SK	BT-636	Typ nezrovnalosti	irregularity-type	Nepredĺženie lehôt na predkladanie ponúk alebo žiadostí o účasť, ak sa vykonali významné zmeny v súťažných podkladoch	noex-timl
SK	BT-636	Typ nezrovnalosti	irregularity-type	Nedostatočné odôvodnenie nerozdelenia zákazky na časti	nojust-nolots

SK	BT-636	Typ nezrovnalosti	irregularity-type	Neuverejnenie oznámenia o vyhlásení verejného obstarávania alebo neodôvodnené uzavretie zmluvy	no-notice
SK	BT-636	Typ nezrovnalosti	irregularity-type	Neuverejnenie informácií o predĺžených lehotách na predkladanie ponúk alebo žiadostí o účasť	npub-limit
SK	BT-636	Typ nezrovnalosti	irregularity-type	Predbežné údaje	OP_DATPRO
SK	BT-636	Typ nezrovnalosti	irregularity-type	Iná	other
SK	BT-636	Typ nezrovnalosti	irregularity-type	Obmedzenia pri získavaní súťažných podkladov iné než nedostatok času	restr-not-tlim
SK	BT-636	Typ nezrovnalosti	irregularity-type	Neodôvodnené použitie súťažného konania s rokováním, súťažného dialógu alebo inovatívneho partnerstva	unj-comp-pro
SK	BT-636	Typ nezrovnalosti	irregularity-type	Neodôvodnené vylúčenie uchádzačov alebo záujemcov	unj-excl
SK	BT-636	Typ nezrovnalosti	irregularity-type	Neodôvodnené obmedzenie subdodávok	unj-lim-subc
SK	BT-636	Typ nezrovnalosti	irregularity-type	Neodôvodnené neuplatňovanie pravidiel verejného obstarávania	unj-na-ppr
SK	BT-636	Typ nezrovnalosti	irregularity-type	Uplatnenie technickej špecifikácie, podmienky účasti, kritéria na vyhodnotenie ponúk, vylučovacieho kritéria alebo podmienky plnenia zmluvy, ktoré sú diskriminačné z dôvodu neodôvodnených vnútroštátnych, regionálnych alebo miestnych preferencií	unj-nrl
SK	BT-636	Typ nezrovnalosti	irregularity-type	Uplatnenie technických špecifikácií, podmienky účasti, kritéria na vyhodnotenie ponúk, vylučovacieho kritéria alebo podmienok plnenia zmluvy, ktoré sú diskriminačné (t. j. obmedzujú prístup hospodárskych subjektov) z iných dôvodov než sú vnútroštátne, regionálne alebo miestne preferencie	unj-nrl-other
SK	BT-702 BT-708 BT-737 BT-97	Jazyk	languages	https://op.europa.eu/en/web/eu-vocabularies/dataset/ /resource?uri=http://publications.europa.eu/resource/dataset/language	
SK	BT-01	Právny rámec	legal-basis	Nariadenie (EHS) č. 2137/85	31985R2137
SK	BT-01	Právny rámec	legal-basis	Smernica 92/13/EHS	31992L0013
SK	BT-01	Právny rámec	legal-basis	Rozhodnutie 94/1/ESUO, ES	31994D0001
SK	BT-01	Právny rámec	legal-basis	Rozhodnutie 94/800/ES	31994D0800
SK	BT-01	Právny rámec	legal-basis	Nariadenie (ES) č. 2157/2001	32001R2157
SK	BT-01	Právny rámec	legal-basis	Rozhodnutie 2002/309/ES, Euratom	32002D0309
SK	BT-01	Právny rámec	legal-basis	Nariadenie (ES, Euratom) č. 2342/2002	32002R2342
SK	BT-01	Právny rámec	legal-basis	Nariadenie (ES) č. 1435/2003	32003R1435
SK	BT-01	Právny rámec	legal-basis	Smernica 2004/17/ES	32004L0017
SK	BT-01	Právny rámec	legal-basis	Smernica 2004/18/ES	32004L0018
SK	BT-01	Právny rámec	legal-basis	Rozhodnutie 2005/15/ES	32005D0015
SK	BT-01	Právny rámec	legal-basis	Rozhodnutie 2007/497/ES (ECB/2007/5)	32007D0005_01
SK	BT-01	Právny rámec	legal-basis	Smernica 2007/66/ES	32007L0066
SK	BT-01	Právny rámec	legal-basis	Nariadenie (ES) č. 718/2007	32007R0718
SK	BT-01	Právny rámec	legal-basis	Nariadenie (ES) č. 1370/2007	32007R1370
SK	BT-01	Právny rámec	legal-basis	Jednotná akcia Rady 2008/124/SZBP	32008E0124
SK	BT-01	Právny rámec	legal-basis	Nariadenie (ES) č. 1008/2008	32008R1008
SK	BT-01	Právny rámec	legal-basis	Smernica 2009/81/ES	32009L0081
SK	BT-01	Právny rámec	legal-basis	Nariadenie (EÚ, Euratom) č. 966/2012	32012R0966
SK	BT-01	Právny rámec	legal-basis	Delegované nariadenie (EÚ) č. 1268/2012	32012R1268
SK	BT-01	Právny rámec	legal-basis	Smernica 2013/16/EÚ	32013L0016
SK	BT-01	Právny rámec	legal-basis	Rozhodnutie 2014/115/EÚ	32014D0115
SK	BT-01	Právny rámec	legal-basis	Rozhodnutie 2014/486/SZBP	32014D0486
SK	BT-01	Právny rámec	legal-basis	Rozhodnutie 2014/691/EÚ	32014D0691
SK	BT-01	Právny rámec	legal-basis	Smernica 2014/23/EÚ	32014L0023
SK	BT-01	Právny rámec	legal-basis	Smernica 2014/24/EÚ	32014L0024
SK	BT-01	Právny rámec	legal-basis	Smernica 2014/25/EÚ	32014L0025
SK	BT-01	Právny rámec	legal-basis	Nariadenie (EÚ) č. 230/2014	32014R0230

SK	BT-01	Právny rámec	legal-basis	Nariadenie (EÚ) č. 231/2014	32014R0231
SK	BT-01	Právny rámec	legal-basis	Nariadenie (EÚ) č. 232/2014	32014R0232
SK	BT-01	Právny rámec	legal-basis	Nariadenie (EÚ) č. 233/2014	32014R0233
SK	BT-01	Právny rámec	legal-basis	Nariadenie (EÚ) č. 236/2014	32014R0236
SK	BT-01	Právny rámec	legal-basis	Nariadenie (Euratom) č. 237/2014	32014R0237
SK	BT-01	Právny rámec	legal-basis	Nariadenie (EÚ) 2015/323	32015R0323
SK	BT-01	Právny rámec	legal-basis	Rozhodnutie (EÚ) 2016/245 (ECB/2016/2)	32016D0002
SK	BT-01	Právny rámec	legal-basis	Rozhodnutie (SZBP) 2017/2263	32017D2263
SK	BT-01	Právny rámec	legal-basis	Nariadenie (EÚ, Euratom) 2018/1046	32018R1046
SK	BT-01	Právny rámec	legal-basis	Rozhodnutie (SZBP) 2019/312	32019D0312
SK	BT-01	Právny rámec	legal-basis	Predbežné údaje	OP_DATPRO
SK	BT-01	Právny rámec	legal-basis	Iný	other
SK	BT-262	Hlavný kód klasifikácie	Main Classification Code	https://op.europa.eu/en/web/eu-vocabularies/dataset/-/resource?uri=http://publications.europa.eu/resource/dataset/cpv	
SK	BT-10 BT-610	Hlavná činnosť	main-activity	Činnosti súvisiace s letiskami	airport
SK	BT-10 BT-610	Hlavná činnosť	main-activity	Obrana	defence
SK	BT-10 BT-610	Hlavná činnosť	main-activity	Hospodárske záležitosti	econ-aff
SK	BT-10 BT-610	Hlavná činnosť	main-activity	Vzdelávanie	education
SK	BT-10 BT-610	Hlavná činnosť	main-activity	Činnosti súvisiace s elektrickou energiou	electricity
SK	BT-10 BT-610	Hlavná činnosť	main-activity	Ochrana životného prostredia	env-pro
SK	BT-10 BT-610	Hlavná činnosť	main-activity	Výroba, preprava alebo distribúcia plynu alebo tepla	gas-heat
SK	BT-10 BT-610	Hlavná činnosť	main-activity	Ťažba plynu alebo ropy	gas-oil
SK	BT-10 BT-610	Hlavná činnosť	main-activity	Všeobecné verejné služby	gen-pub
SK	BT-10 BT-610	Hlavná činnosť	main-activity	Bývanie a občianska vybavenosť	hc-am
SK	BT-10 BT-610	Hlavná činnosť	main-activity	Zdravie	health
SK	BT-10 BT-610	Hlavná činnosť	main-activity	Predbežné údaje	OP_DATPRO
SK	BT-10 BT-610	Hlavná činnosť	main-activity	Činnosti súvisiace s prístavmi	port
SK	BT-10 BT-610	Hlavná činnosť	main-activity	Poštové služby	post
SK	BT-10 BT-610	Hlavná činnosť	main-activity	Verejný poriadok a bezpečnosť	pub-os
SK	BT-10 BT-610	Hlavná činnosť	main-activity	Železničné služby	rail
SK	BT-10 BT-610	Hlavná činnosť	main-activity	Rekreácia, kultúra a náboženstvo	rcr
SK	BT-10 BT-610	Hlavná činnosť	main-activity	Sociálna ochrana	soc-pro

SK	BT-10 BT-610	Hlavná činnosť	main-activity	Prieskum alebo ťažba uhlia alebo iných tuhých palív	solid-fuel
SK	BT-10 BT-610	Hlavná činnosť	main-activity	Služby mestskej železničnej, električkovej, trolejbusovej alebo autobusovej dopravy	urrtb
SK	BT-10 BT-610	Hlavná činnosť	main-activity	Činnosti súvisiace s vodou	water
SK	BT-625	Merná jednotka	measurement-unit	decibel	2N
SK	BT-625	Merná jednotka	measurement-unit	človekomesiac	3C
SK	BT-625	Merná jednotka	measurement-unit	bajt	AD
SK	BT-625	Merná jednotka	measurement-unit	ampér	AMP
SK	BT-625	Merná jednotka	measurement-unit	bar	BAR
SK	BT-625	Merná jednotka	measurement-unit	bit	BIT
SK	BT-625	Merná jednotka	measurement-unit	becquerel	BQL
SK	BT-625	Merná jednotka	measurement-unit	mol	C34
SK	BT-625	Merná jednotka	measurement-unit	nanometer	C45
SK	BT-625	Merná jednotka	measurement-unit	kandela	CDL
SK	BT-625	Merná jednotka	measurement-unit	stupeň Celzia	CEL
SK	BT-625	Merná jednotka	measurement-unit	centimeter štvorcový	CMK
SK	BT-625	Merná jednotka	measurement-unit	centimeter kubický	CMQ
SK	BT-625	Merná jednotka	measurement-unit	centimeter	CMT
SK	BT-625	Merná jednotka	measurement-unit	terajoule	D30
SK	BT-625	Merná jednotka	measurement-unit	gigabajt	E34
SK	BT-625	Merná jednotka	measurement-unit	gram	GRM
SK	BT-625	Merná jednotka	measurement-unit	hrubá tonáž	GTE
SK	BT-625	Merná jednotka	measurement-unit	gigawatthodina	GWH
SK	BT-625	Merná jednotka	measurement-unit	hektár	HAR
SK	BT-625	Merná jednotka	measurement-unit	hektoliter	HLT
SK	BT-625	Merná jednotka	measurement-unit	hertz	HTZ
SK	BT-625	Merná jednotka	measurement-unit	hodina	HUR
SK	BT-625	Merná jednotka	measurement-unit	joule	JOU
SK	BT-625	Merná jednotka	measurement-unit	kelvin	KEL
SK	BT-625	Merná jednotka	measurement-unit	kilogram	KGM
SK	BT-625	Merná jednotka	measurement-unit	kilometer za hodinu	KMH
SK	BT-625	Merná jednotka	measurement-unit	kilometer štvorcový	KMK
SK	BT-625	Merná jednotka	measurement-unit	kilometer	KTM
SK	BT-625	Merná jednotka	measurement-unit	kilowatthodina	KWH
SK	BT-625	Merná jednotka	measurement-unit	kilowatt	KWT
SK	BT-625	Merná jednotka	measurement-unit	hodina práce	LH
SK	BT-625	Merná jednotka	measurement-unit	liter	LTR
SK	BT-625	Merná jednotka	measurement-unit	megawatt	MAW
SK	BT-625	Merná jednotka	measurement-unit	miligram	MGM
SK	BT-625	Merná jednotka	measurement-unit	minúta	MIN
SK	BT-625	Merná jednotka	measurement-unit	mililiter	MLT
SK	BT-625	Merná jednotka	measurement-unit	milimeter	MMT
SK	BT-625	Merná jednotka	measurement-unit	meter štvorcový	MTK
SK	BT-625	Merná jednotka	measurement-unit	meter	MTR
SK	BT-625	Merná jednotka	measurement-unit	meter za sekundu	MTS
SK	BT-625	Merná jednotka	measurement-unit	newton	NEW
SK	BT-625	Merná jednotka	measurement-unit	Predbežné údaje	OP_DATPRO
SK	BT-625	Merná jednotka	measurement-unit	pascal	PAL
SK	BT-625	Merná jednotka	measurement-unit	sekunda	SEC

SK	BT-625	Merná jednotka	measurement-unit	tonokilometer	TKM
SK	BT-625	Merná jednotka	measurement-unit	tona	TNE
SK	BT-625	Merná jednotka	measurement-unit	tona ropného ekvivalentu	TOE
SK	BT-625	Merná jednotka	measurement-unit	volt	VLT
SK	BT-625	Merná jednotka	measurement-unit	watt	WTT
SK	BT-771	Dodatočné predloženie dokumentácie (Neskoršie poskytnutie informácií o uchádzačovi)	missing-info-submission	Všetky chýbajúce dokumenty týkajúce sa uchádzača možno predložiť neskôr.	late-all
SK	BT-771	Dodatočné predloženie dokumentácie (Neskoršie poskytnutie informácií o uchádzačovi)	missing-info-submission	Žiadne dokumenty nemožno predložiť neskôr.	late-none
SK	BT-771	Dodatočné predloženie dokumentácie (Neskoršie poskytnutie informácií o uchádzačovi)	missing-info-submission	Niektoré chýbajúce dokumenty týkajúce sa uchádzača možno predložiť neskôr.	late-some
SK	BT-771	Dodatočné predloženie dokumentácie (Neskoršie poskytnutie informácií o uchádzačovi)	missing-info-submission	Predbežné údaje	OP_DATPRO
SK	BT-200	Odôvodnenie zmeny zmluvy	modification-justification	Potreba dodatočných stavebných prác, služieb alebo dodávok tovaru od pôvodného dodávateľa.	add-wss
SK	BT-200	Odôvodnenie zmeny zmluvy	modification-justification	Potreba úprav z dôvodu okolností, ktoré nemohol svedomitý kupujúci predvídať.	mod-cir
SK	BT-200	Odôvodnenie zmeny zmluvy	modification-justification	Zmeny pod minimálnou hodnotou („de minimis“).	mod-minv
SK	BT-200	Odôvodnenie zmeny zmluvy	modification-justification	Zmeny, ktoré nie sú podstatné.	mod-nons
SK	BT-200	Odôvodnenie zmeny zmluvy	modification-justification	Zmeny, pri ktorých pôvodného dodávateľa nahradí z dôvodu nástupníctva nový dodávateľ alebo keď obstarávateľ prevezme povinnosti dodávateľa voči jeho subdodávateľom.	mod-repl
SK	BT-200	Odôvodnenie zmeny zmluvy	modification-justification	Zmeny na základe doložiek o preskúmaní alebo opcií.	mod-rev
SK	BT-200	Odôvodnenie zmeny zmluvy	modification-justification	Predbežné údaje	OP_DATPRO
SK	BT-200	Odôvodnenie zmeny zmluvy	modification-justification	Iné	other
SK	BT-507 BT-5071	územná jednotka krajiny (NUTS)	Nomenclature of Territorial Units f	https://op.europa.eu/en/web/eu-vocabularies/dataset/_/resource?uri=http://publications.europa.eu/resource/dataset/nuts	
SK	BT-144	Odôvodnenie nepridelenia (zákazky/časti)	Non award justification	Všetky ponuky, žiadosti o účasť alebo projekty boli stiahnuté alebo vyhlásené za neprípustné	all-rej
SK	BT-144	Odôvodnenie nepridelenia (zákazky/časti)	Non award justification	Rozhodnutie kupujúceho z dôvodu zmeny potrieb	chan-need
SK	BT-144	Odôvodnenie nepridelenia (zákazky/časti)	Non award justification	Rozhodnutie kupujúceho z dôvodu nedostatku finančných prostriedkov	ins-fund
SK	BT-144	Odôvodnenie nepridelenia (zákazky/časti)	Non award justification	Neboli prijaté žiadne ponuky, žiadosti o účasť ani projekty	no-rece
SK	BT-144	Odôvodnenie nepridelenia (zákazky/časti)	Non award justification	Uchádzač(-i) sa najvyšším počtom bodov odmietol(-tli) podpísať zmluvu.	no-signed
SK	BT-144	Odôvodnenie nepridelenia (zákazky/časti)	Non award justification	Prijatá bola len jedna prípustná ponuka, žiadosť o účasť alebo projekt.	one-admis
SK	BT-144	Odôvodnenie nepridelenia (zákazky/časti)	Non award justification	Iný	other
SK	BT-144	Odôvodnenie nepridelenia (zákazky/časti)	Non award justification	Rozhodnutie orgánu pre preskúmanie alebo iného justičného orgánu	rev-body
SK	BT-144	Odôvodnenie nepridelenia (zákazky/časti)	Non award justification	Rozhodnutie kupujúceho, ktoré je založené na žiadosti uchádzača o preskúmanie zadania zákazky	rev-buyer

SK	BT-144	Odôvodnenie nepridelenia (zákazky/časti)	Non award justification	Rozhodnutie kupujúceho, ktoré nie je založené na žiadosti uchádzača o preskúmanie zadania zákazky, z dôvodu technických alebo procesných chýb	tch-pr-error
SK	BT-197	Odôvodnenie nezverejnenia	non-publication-justification	Obchodné záujmy hospodárskeho subjektu	eo-int
SK	BT-197	Odôvodnenie nezverejnenia	non-publication-justification	Spravodlivá súťaž	fair-comp
SK	BT-197	Odôvodnenie nezverejnenia	non-publication-justification	Presadzovanie práva	law-enf
SK	BT-197	Odôvodnenie nezverejnenia	non-publication-justification	Predbežné údaje	OP_DATPRO
SK	BT-197	Odôvodnenie nezverejnenia	non-publication-justification	Iný verejný záujem	oth-int
SK	BT-197	Odôvodnenie nezverejnenia	non-publication-justification	Služby v oblasti výskumu a vývoja	rd-ser
SK	BT-02	Typ oznámenia	notice-type	Oznámenie o výsledku súťaže návrhov	can-desg
SK	BT-02	Typ oznámenia	notice-type	Oznámenie o úprave zmluvy	can-modif
SK	BT-02	Typ oznámenia	notice-type	Oznámenie o výsledku verejného obstarávania alebo oznámenie o udelení koncesie – zjednodušený režim	can-social
SK	BT-02	Typ oznámenia	notice-type	Oznámenie o výsledku verejného obstarávania alebo oznámenie o udelení koncesie – štandardný režim	can-standard
SK	BT-02	Typ oznámenia	notice-type	Oznámenie o vyhlásení súťaže návrhov	cn-desg
SK	BT-02	Typ oznámenia	notice-type	Oznámenie o vyhlásení verejného obstarávania – zjednodušený režim	cn-social
SK	BT-02	Typ oznámenia	notice-type	Oznámenie o vyhlásení verejného obstarávania alebo oznámenie o koncesii – štandardný režim	cn-standard
SK	BT-02	Typ oznámenia	notice-type	Oznámenie o zmene	corr
SK	BT-02	Typ oznámenia	notice-type	Predbežné údaje	OP_DATPRO
SK	BT-02	Typ oznámenia	notice-type	Oznámenie o uverejnení predbežného oznámenia a pravidelného informatívneho oznámenia v profile kupujúceho	pin-buyer
SK	BT-02	Typ oznámenia	notice-type	Predbežné oznámenie alebo pravidelné informatívne oznámenie použité ako výzva na súťaž – zjednodušený režim	pin-cfc-social
SK	BT-02	Typ oznámenia	notice-type	Predbežné oznámenie a pravidelné informatívne oznámenie použité ako výzva na súťaž – štandardný režim	pin-cfc-standard
SK	BT-02	Typ oznámenia	notice-type	Predbežné oznámenie a pravidelné informatívne oznámenie použité len na informačné účely	pin-only
SK	BT-02	Typ oznámenia	notice-type	Predbežné oznámenie a pravidelné informatívne oznámenie použité na skrátenie lehôt na prijímanie ponúk	pin-rtl
SK	BT-02	Typ oznámenia	notice-type	Oznámenie o existencii kvalifikačného systému	qu-sy
SK	BT-02	Typ oznámenia	notice-type	Oznámenie o zadaní subdodávok	subco
SK	BT-02	Typ oznámenia	notice-type	Oznámenie pre dobrovoľnú transparentnosť ex-ante	veat
SK	BT-5422	Pevná hodnota	number-fixed	Pevná hodnota (celková)	fix-tot
SK	BT-5422	Pevná hodnota	number-fixed	Pevná hodnota (jednotková)	fix-unit
SK	BT-5422	Pevná hodnota	number-fixed	Predbežné údaje	OP_DATPRO
SK	BT-753 2BT-5423	Bodový prah ("limit")	number-threshold	Maximálny počet ponúk s najvyšším počtom bodov	max-pass
SK	BT-753 2BT-5423	Bodový prah ("limit")	number-threshold	Minimálny počet bodov	min-score
SK	BT-7532 BT-5423	Bodový prah ("limit")	number-threshold	Predbežné údaje	OP_DATPRO
SK	BT-7531 BT-5421	Typ váhy (v spojení s čísлом)	number-weight	Váha (desatiny, presne)	dec-exa
SK	BT-7531 BT-5421	Typ váhy (v spojení s čísлом)	number-weight	Váha (desatiny, stred rozmedzia)	dec-mid
SK	BT-7531 BT-5421	Typ váhy (v spojení s čísлом)	number-weight	Predbežné údaje	OP_DATPRO
SK	BT-7531 BT-5421	Typ váhy (v spojení s čísлом)	number-weight	Poradie dôležitosti	ord-imp

SK	BT-7531 BT-5421	Typ váhy (v spojení s číslov)	number-weight	Váha (percentá, presne)	per-exa
SK	BT-7531 BT-5421	Typ váhy (v spojení s číslov)	number-weight	Váha (percentá, stred rozmedzia)	per-mid
SK	BT-7531 BT-5421	Typ váhy (v spojení s číslov)	number-weight	Váha (body, presne)	poi-exa
SK	BT-7531 BT-5421	Typ váhy (v spojení s číslov)	number-weight	Váha (body, stred rozmedzia)	poi-mid
SK	BT-08	Rola organizácie	organisation-role	Oprávněný vlastník	ben-own
SK	BT-08	Rola organizácie	organisation-role	Kupujúci	buyer
SK	BT-08	Rola organizácie	organisation-role	Centrálna obstarávacía organizácia, ktorá obstaráva dodávky tovaru a/alebo služby určené pre iných kupujúcich	cpb-acq
SK	BT-08	Rola organizácie	organisation-role	Centrálna obstarávacía organizácia, ktorá zadáva verejné zákazky alebo uzatvára rámcové dohody na stavebné práce, dodávky tovaru alebo služby určené pre iných kupujúcich	cpb-awa
SK	BT-08	Rola organizácie	organisation-role	Organizácia poskytujúca informácie týkajúce sa všeobecného regulačného rámca pre ochranu zamestnanosti a pracovné podmienky uplatňovaného v mieste plnenia zákazky	info-emp
SK	BT-08	Rola organizácie	organisation-role	Organizácia poskytujúca informácie týkajúce sa všeobecného regulačného rámca pre ochranu životného prostredia uplatňovaného v mieste plnenia zákazky	info-envir
SK	BT-08	Rola organizácie	organisation-role	Organizácia poskytujúca informácie týkajúce sa všeobecného regulačného rámca pre dane uplatňovaného v mieste plnenia zákazky	info-tax
SK	BT-08	Rola organizácie	organisation-role	Sprostredkovateľská organizácia	mediator
SK	BT-08	Rola organizácie	organisation-role	Predbežné údaje	OP_DATPRO
SK	BT-08	Rola organizácie	organisation-role	Organizácia pre preskúmanie	reviewer
SK	BT-08	Rola organizácie	organisation-role	Organizácia (alebo osoba) požadujúca preskúmanie, ktorá má alebo mala záujem o zákazku a ktorá je alebo by mohla byť poškodená údajným porušením právnych predpisov	rev-req
SK	BT-08	Rola organizácie	organisation-role	Poskytovateľ obstarávacích služieb	serv-prov
SK	BT-08	Rola organizácie	organisation-role	Subdodávateľ	subcont
SK	BT-08	Rola organizácie	organisation-role	TED eSender	ted-esen
SK	BT-08	Rola organizácie	organisation-role	Uchádzač	tenderer
SK	BT-08	Rola organizácie	organisation-role	Vítaz	winner
SK	BT-770	Čiastková rola organizácie ("podrola")	organisation-subrole	Organizácia, ktorej rozpočet sa používa na úhradu zákazky	bud-pay
SK	BT-770	Čiastková rola organizácie ("podrola")	organisation-subrole	Organizácia vykonávajúca platbu	exec-pay
SK	BT-770	Čiastková rola organizácie ("podrola")	organisation-subrole	Vedúci subjekt skupiny	group-lead
SK	BT-770	Čiastková rola organizácie ("podrola")	organisation-subrole	Organizácia poskytujúca doplňujúce informácie o postupe verejného obstarávania	info-prov
SK	BT-770	Čiastková rola organizácie ("podrola")	organisation-subrole	Organizácia poskytujúca ďalšie informácie o lehotách pre postupy preskúmania	lim-prov
SK	BT-770	Čiastková rola organizácie ("podrola")	organisation-subrole	Organizácia poskytujúca offline prístup k súťažným podkladom	offi-acc
SK	BT-770	Čiastková rola organizácie ("podrola")	organisation-subrole	Predbežné údaje	OP_DATPRO
SK	BT-770	Čiastková rola organizácie ("podrola")	organisation-subrole	Organizácia spracúvajúca ponuky	processor
SK	BT-770	Čiastková rola organizácie ("podrola")	organisation-subrole	Organizácia prijímajúca ponuky	receptient
SK	BT-770	Čiastková rola organizácie ("podrola")	organisation-subrole	Organizácia spracúvajúca žiadosti o účasť	req-proc

SK	BT-770	Čiastková rola organizácie ("podrola")	organisation-subrole	Organizácia prijímajúca žiadosti o účasť	req-recep
SK	BT-770	Čiastková rola organizácie ("podrola")	organisation-subrole	Organizácia poskytujúca ďalšie informácie o postupy preskúmania	rev-info
SK	BT-770	Čiastková rola organizácie ("podrola")	organisation-subrole	Organizácia podpisujúca zmluvu	signatory
SK	BT-727	Iné miesto	other-place-service	Kdekoľvek	anyw
SK	BT-727	Iné miesto	other-place-service	Kdekoľvek v danej krajine	anyw-cou
SK	BT-727	Iné miesto	other-place-service	Kdekoľvek v Európskom hospodárskom priestore	anyw-eea
SK	BT-727	Iné miesto	other-place-service	Predbežné údaje	OP_DATPRO
SK	BT-743 BT-17 BT-764 BT-63	Povolenie	permission	Povolená	allowed
SK	BT-743 BT-17 BT-764 BT-63	Povolenie	permission	Nie je povolená	not-allowed
SK	BT-743 BT-17 BT-764 BT-63	Povolenie	permission	Predbežné údaje	OP_DATPRO
SK	BT-743 BT-17 BT-764 BT-63	Povolenie	permission	Povinná	required
SK	BT-105	Typ postupu	procurement-procedure-type	Súťažný dialóg	comp-dial
SK	BT-105	Typ postupu	procurement-procedure-type	Inovatívne partnerstvo	innovation
SK	BT-105	Typ postupu	procurement-procedure-type	Rokovacie konanie so zverejnením výzvy na súťaž/súťažné obstarávanie s rokovacím konaním	neg-w-call
SK	BT-105	Typ postupu	procurement-procedure-type	Rokovacie konanie bez zverejnenia výzvy na súťaž	neg-wo-call
SK	BT-105	Typ postupu	procurement-procedure-type	Predbežné údaje	OP_DATPRO
SK	BT-105	Typ postupu	procurement-procedure-type	Verejná súťaž	open
SK	BT-105	Typ postupu	procurement-procedure-type	Iný viacfázový postup	oth-mult
SK	BT-105	Typ postupu	procurement-procedure-type	Iný jednofázový postup	oth-single
SK	BT-105	Typ postupu	procurement-procedure-type	Užšia súťaž	restricted
SK	BT-760	Typ prijatej ponuky	received-submission-type	Predbežné údaje	OP_DATPRO
SK	BT-760	Typ prijatej ponuky	received-submission-type	Žiadosti o účasť	part-req
SK	BT-760	Typ prijatej ponuky	received-submission-type	Ponuky	tenders
SK	BT-760	Typ prijatej ponuky	received-submission-type	Ponuky podané elektronicky	t-esubm
SK	BT-760	Typ prijatej ponuky	received-submission-type	Ponuky od uchádzačov, ktorí sú strednými podnikmi	t-med
SK	BT-760	Typ prijatej ponuky	received-submission-type	Ponuky od uchádzačov, ktorí sú mikropodnikmi	t-micro
SK	BT-760	Typ prijatej ponuky	received-submission-type	Ponuky od uchádzačov registrovaných v krajinách mimo Európskeho hospodárskeho priestoru	t-no-eea
SK	BT-760	Typ prijatej ponuky	received-submission-type	Ponuky, v prípade ktorých nebolo overené, či sú alebo nie sú prípustné	t-no-verif
SK	BT-760	Typ prijatej ponuky	received-submission-type	Ponuky od uchádzačov registrovaných v iných krajinách Európskeho hospodárskeho priestoru než v krajine kupujúceho	t-oth-eea
SK	BT-760	Typ prijatej ponuky	received-submission-type	Ponuky od uchádzačov, ktorí sú malými podnikmi	t-small
SK	BT-760	Typ prijatej ponuky	received-submission-type	Ponuky od uchádzačov, ktorí sú mikropodnikmi, malými alebo strednými podnikmi	t-sme
SK	BT-760	Typ prijatej ponuky	received-submission-type	Ponuky overené a neprípustné	t-verif-inad
SK	BT-760	Typ prijatej ponuky	received-submission-type	Ponuky overené a neprípustné z dôvodu neobvykle nízkej ceny alebo nízkych nákladov	t-verif-inad-low

SK	BT-792	Typ opravného prostriedku ("nápravy")	remedy-type	Alternatívna sankcia	alt-penalty
SK	BT-792	Typ opravného prostriedku ("nápravy")	remedy-type	Náhrada škody	damage
SK	BT-792	Typ opravného prostriedku ("nápravy")	remedy-type	Neplatnosť	ineffectiveness
SK	BT-792	Typ opravného prostriedku ("nápravy")	remedy-type	Dočasné opatrenie	interim
SK	BT-792	Typ opravného prostriedku ("nápravy")	remedy-type	Predbežné údaje	OP_DATPRO
SK	BT-792	Typ opravného prostriedku ("nápravy")	remedy-type	Zrušenie rozhodnutia	set-aside
SK	BT-79	Etapa požiadavky	requirement-stage	Nevyžaduje sa	not-req
SK	BT-79	Etapa požiadavky	requirement-stage	Zatiaľ nie je známa	nyk
SK	BT-79	Etapa požiadavky	requirement-stage	Predbežné údaje	OP_DATPRO
SK	BT-79	Etapa požiadavky	requirement-stage	Požiadavka na žiadosť o účasť	par-req
SK	BT-79	Etapa požiadavky	requirement-stage	Požiadavka na ponuku	t-req
SK	BT-71	Vyhradená účasť	reserved-procurement	Žiadne	none
SK	BT-71	Vyhradená účasť	reserved-procurement	Predbežné údaje	OP_DATPRO
SK	BT-71	Vyhradená účasť	reserved-procurement	Účasť je vyhradená pre organizácie vykonávajúce verejnú službu a spĺňajú ďalšie príslušné podmienky v právnych predpisoch.	res-pub-ser
SK	BT-71	Vyhradená účasť	reserved-procurement	Účasť je vyhradená pre chránené pracoviská a hospodárske subjekty, ktoré sa zameriavajú na sociálne a profesionálne začlenenie osôb so zdravotným postihnutím alebo znevýhodnených osôb.	res-ws
SK	BT-799	Typ orgánu zodpovedného za preskúvanie	review-body-type	Prvý stupeň	1-inst
SK	BT-799	Typ orgánu zodpovedného za preskúvanie	review-body-type	Druhý stupeň	2-inst
SK	BT-799	Typ orgánu zodpovedného za preskúvanie	review-body-type	Tretí stupeň	3-inst
SK	BT-799	Typ orgánu zodpovedného za preskúvanie	review-body-type	Štvrtý stupeň	4-inst
SK	BT-799	Typ orgánu zodpovedného za preskúvanie	review-body-type	Piaty stupeň	5-inst
SK	BT-799	Typ orgánu zodpovedného za preskúvanie	review-body-type	Kupujúci	buyer
SK	BT-799	Typ orgánu zodpovedného za preskúvanie	review-body-type	Predbežné údaje	OP_DATPRO
SK	BT-799	Typ orgánu zodpovedného za preskúvanie	review-body-type	Iný	other
SK	BT-790	Typ rozhodnutia	review-decision-type	Prijaté	accepted
SK	BT-790	Typ rozhodnutia	review-decision-type	Predbežné údaje	OP_DATPRO
SK	BT-790	Typ rozhodnutia	review-decision-type	Iné	other
SK	BT-790	Typ rozhodnutia	review-decision-type	Zamietnuté, pretože sťažovateľ nemá aktívnu legitimitáciu keďže lehota na predloženie žiadosti o preskúvanie už uplynula	rej-dl-passed
SK	BT-790	Typ rozhodnutia	review-decision-type	Zamietnuté, pretože orgán zodpovedný za preskúvanie nemá právomoc vykonať preskúvanie	rej-ncomp
SK	BT-790	Typ rozhodnutia	review-decision-type	Zamietnuté, pretože nedošlo k žiadnym nezrovnalostiam	rej-nirreg
SK	BT-790	Typ rozhodnutia	review-decision-type	Zamietnuté, pretože nebol zaplatený poplatok	rej-npaid
SK	BT-790	Typ rozhodnutia	review-decision-type	Zamietnuté, pretože sťažovateľ nemá aktívnu legitimitáciu z iných dôvodov ako z dôvodu, že lehota na predloženie žiadosti o preskúvanie už uplynula	rej-other

SK	BT-790	Typ rozhodnutia	review-decision-type	Zamietnuté, pretože problém bol už vyriešený	rej-resolv
SK	BT-790	Typ rozhodnutia	review-decision-type	Zamietnuté, pretože zmluva sa už podpísala	rej-signed
SK	BT-747	Podmienky účasti	selection-criterion	Ekonomické a finančné postavenie	ef-stand
SK	BT-747	Podmienky účasti	selection-criterion	Predbežné údaje	OP_DATPRO
SK	BT-747	Podmienky účasti	selection-criterion	Iné	other
SK	BT-747	Podmienky účasti	selection-criterion	Vhodnosť vykonávať odbornú činnosť	sui-act
SK	BT-747	Podmienky účasti	selection-criterion	Technická a odborná spôsobilosť	tp-abil
SK	BT-775	Sociálny aspekt (sociálne obstarávanie)	social-objective	Prístupnosť pre všetkých	acc-all
SK	BT-775	Sociálny aspekt (sociálne obstarávanie)	social-objective	Etnická rovnosť	et-eq
SK	BT-775	Sociálny aspekt (sociálne obstarávanie)	social-objective	Rovnosť žien a mužov	gen-eq
SK	BT-775	Sociálny aspekt (sociálne obstarávanie)	social-objective	Náležitá starostlivosť o ľudské práva v globálnych dodávateľských reťazcoch	hum-right
SK	BT-775	Sociálny aspekt (sociálne obstarávanie)	social-objective	Predbežné údaje	OP_DATPRO
SK	BT-775	Sociálny aspekt (sociálne obstarávanie)	social-objective	Pracovné príležitosti pre dlhodobo nezamestnané osoby, znevýhodnené osoby a/alebo osoby so zdravotným postihnutím	opp
SK	BT-775	Sociálny aspekt (sociálne obstarávanie)	social-objective	Iné	other
SK	BT-775	Sociálny aspekt (sociálne obstarávanie)	social-objective	Spravodlivé pracovné podmienky	work-cond
SK	BT-06	Strategické verejné obstarávanie	strategic-procurement	Obmedzenie environmentálnych vplyvov	env-imp
SK	BT-06	Strategické verejné obstarávanie	strategic-procurement	Inovatívny nákup	inn-pur
SK	BT-06	Strategické verejné obstarávanie	strategic-procurement	Žiadne	none
SK	BT-06	Strategické verejné obstarávanie	strategic-procurement	Predbežné údaje	OP_DATPRO
SK	BT-06	Strategické verejné obstarávanie	strategic-procurement	Splnenie sociálnych cieľov	soc-obj
SK	BT-651	Informácie o subdodávkach	subcontracting-indication	Žiadne	none
SK	BT-651	Informácie o subdodávkach	subcontracting-indication	Predbežné údaje	OP_DATPRO
SK	BT-651	Informácie o subdodávkach	subcontracting-indication	Podiel zákazky, ktorý má uchádzač v úmysle zadať subdodávateľom	shar-subc
SK	BT-651	Informácie o subdodávkach	subcontracting-indication	Navrhovaný(-i) subdodávateľ(-lia) nad rámec povinnosti zadať minimálny percentuálny podiel zákazky subdodávateľom	subc-nobligh
SK	BT-651	Informácie o subdodávkach	subcontracting-indication	Navrhovaný(-i) subdodávateľ(-lia), aby sa splnila povinnosť zadať minimálny percentuálny podiel zákazky subdodávateľom	subc-oblig
SK	BT-651	Informácie o subdodávkach	subcontracting-indication	Predmet subdodávky(-ok) nad rámec povinnosti zadať minimálny percentuálny podiel zákazky subdodávateľom	subj-nobligh
SK	BT-651	Informácie o subdodávkach	subcontracting-indication	Predmet subdodávky(-ok), aby sa splnila povinnosť zadať minimálny percentuálny podiel zákazky subdodávateľom	subj-oblig
SK	BT-65	Subdodávateľská povinnosť	subcontracting-obligation	Žiadna	none
SK	BT-65	Subdodávateľská povinnosť	subcontracting-obligation	Predbežné údaje	OP_DATPRO
SK	BT-65	Subdodávateľská povinnosť	subcontracting-obligation	Dodávateľ musí uviesť každú zmenu subdodávateľov počas plnenia zákazky.	subc-chng
SK	BT-65	Subdodávateľská povinnosť	subcontracting-obligation	Dodávateľ musí zadať minimálny percentuálny podiel zákazky subdodávateľom s použitím postupu stanoveného v hlavě III smernice 2009/81/ES.	subc-min
SK	BT-65	Subdodávateľská povinnosť	subcontracting-obligation	Kupujúci môže pre dodávateľa stanoviť povinnosť, aby všetky alebo niektoré subdodávky zadal postupom stanoveným v hlavě III smernice 2009/81/ES.	subc-oblig-2009-81
SK	BT-36 BT-98 BT-538	Časové obdobie	timeperiods	Apríl	APR

SK	BT-36 BT-98 BT-538	Časové obdobie	timeperiods	August	AUG
SK	BT-36 BT-98 BT-538	Časové obdobie	timeperiods	Jeseň	AUTUMN
SK	BT-36 BT-98 BT-538	Časové obdobie	timeperiods	Kalendárny deň	CALENDAR_DAY
SK	BT-36 BT-98 BT-538	Časové obdobie	timeperiods	Deň	DAY
SK	BT-36 BT-98 BT-538	Časové obdobie	timeperiods	December	DEC
SK	BT-36 BT-98 BT-538	Časové obdobie	timeperiods	Február	FEB
SK	BT-36 BT-98 BT-538	Časové obdobie	timeperiods	Piatok	FRI
SK	BT-36 BT-98 BT-538	Časové obdobie	timeperiods	Hodina	HOUR
SK	BT-36 BT-98 BT-538	Časové obdobie	timeperiods	Január	JAN
SK	BT-36 BT-98 BT-538	Časové obdobie	timeperiods	Júl	JUL
SK	BT-36 BT-98 BT-538	Časové obdobie	timeperiods	Jún	JUN
SK	BT-36 BT-98 BT-538	Časové obdobie	timeperiods	Marec	MAR
SK	BT-36 BT-98 BT-538	Časové obdobie	timeperiods	Máj	MAY
SK	BT-36 BT-98 BT-538	Časové obdobie	timeperiods	Minúta	MIN
SK	BT-36 BT-98 BT-538	Časové obdobie	timeperiods	Pondelok	MON
SK	BT-36 BT-98 BT-538	Časové obdobie	timeperiods	Mesiac	MONTH
SK	BT-36 BT-98 BT-538	Časové obdobie	timeperiods	November	NOV

SK	BT-36 BT-98 BT-538	Časové obdobie	timeperiods	Október	OCT
SK	BT-36 BT-98 BT-538	Časové obdobie	timeperiods	Predbežné údaje	OP_DATPRO
SK	BT-36 BT-98 BT-538	Časové obdobie	timeperiods	Štvrtrok	QUARTER
SK	BT-36 BT-98 BT-538	Časové obdobie	timeperiods	Sobota	SAT
SK	BT-36 BT-98 BT-538	Časové obdobie	timeperiods	Sekunda	SEC
SK	BT-36 BT-98 BT-538	Časové obdobie	timeperiods	September	SEP
SK	BT-36 BT-98 BT-538	Časové obdobie	timeperiods	Jar	SPRING
SK	BT-36 BT-98 BT-538	Časové obdobie	timeperiods	Leto	SUMMER
SK	BT-36 BT-98 BT-538	Časové obdobie	timeperiods	Nedeľa	SUN
SK	BT-36 BT-98 BT-538	Časové obdobie	timeperiods	Štvrtok	THU
SK	BT-36 BT-98 BT-538	Časové obdobie	timeperiods	Utorok	TUE
SK	BT-36 BT-98 BT-538	Časové obdobie	timeperiods	Nevedno	UNKNOWN
SK	BT-36 BT-98 BT-538	Časové obdobie	timeperiods	Neobmedzený	UNLIMITED
SK	BT-36 BT-98 BT-538	Časové obdobie	timeperiods	Streda	WED
SK	BT-36 BT-98 BT-538	Časové obdobie	timeperiods	Týždeň	WEEK
SK	BT-36 BT-98 BT-538	Časové obdobie	timeperiods	Zima	WINTER
SK	BT-36 BT-98 BT-538	Časové obdobie	timeperiods	Pracovný deň	WORKING_DAY

SK	BT-36 BT-98 BT-538	Časové obdobie	timeperiods	Rok	YEAR
SK	BT-36 BT-98 BT-538	Časové obdobie	timeperiods	Polrok	YEAR_HALF
SK	BT-748 BT-773	Použitelnosť	usage	Nepoužité	n-used
SK	BT-748 BT-773	Použitelnosť	usage	Použitie zatiaľ nie je známe	nyk
SK	BT-748 BT-773	Použitelnosť	usage	Predbežné údaje	OP_DATPRO
SK	BT-748 BT-773	Použitelnosť	usage	Použité	used
SK	BT-142	Výber víťaza	winner-selection-status	Nebol vybratý žiadny víťaz a súťaž je ukončená.	clos-nw
SK	BT-142	Výber víťaza	winner-selection-status	Predbežné údaje	OP_DATPRO
SK	BT-142	Výber víťaza	winner-selection-status	Víťaz zatiaľ nebol vybratý, ale súťaž stále prebieha.	open-nw
SK	BT-142	Výber víťaza	winner-selection-status	Bol vybratý aspoň jeden víťaz.	selec-w
	BT-5121 BT-5071 BT-507	Prevodník PSČ na NUTS kód	Poste code to NUTS (Tercet)	https://gisco-services.ec.europa.eu/tercet/flat-files	

Príloha č. 1_Funkčná špecifikácia_časť 2_Funkčné požiadavky:

- Legenda
- Základná časť
- Inkrement
- Používateľské požiadavky
- Návrh používateľského rozhrania



Základná časť

Inkrement

Používateľské
požiadavky

Návrh
používateľského
rozhrania



European
Commission | eForms

Funkčná špecifikácia - funkčné požiadavky na budúci systém, tvoriace základ dovávky eForms. Záložka obsahuje funkčné požiadavky, ktoré popisujú jednotlivé oblasti budúceho riešenia, funkčné požiadavky kladené na formulárový systém, správu formulárového systému, agendový systém zabezpečujúci bussinees procesy súvisiace so zverejňovaním oznámení.

Funkčná špecifikácia - funkčné požiadavky na budúci systém, tvoriace inkrement dovávky eForms, ktoré zahŕňajú ostatné formuláre, podania a žiadosti, registre a ich spracovanie.

Funkčná špecifikácia - používateľské požiadavky na budúci systém.

Záložka Návrh používateľského rozhrania obsahuje otázky/okruhy tém z Handbooku, ktoré treba zodpovedať pri tvorbe používateľského rozhrania formulárového systému, vhodné najmä pre technických pracovníkov a vývojárov.





ID Procesu	Proces	Požiadavka	ID funkčnej požiadavky	Poznámky
O_01	O_01_Vytvorenie formulára	Systém umožní používateľovi po prihlásení do konta prístup k formulárom Ostatné podania a žiadosti bez potreby registrácie organizácie	REQ_PI_101	
O_01 O_03	O_01_Vytvorenie formulára O_03_Oprava oznámenia / referencie /informácie	Systém automaticky napáruje na formulár súvisiace oznámenia a zákazku, v prípade, ak je zákazka zverejnená vo vestníku/profile VO/O, spáruje ju aj s príslušnou referenciou, ak k zákazke existuje.	REQ_PI_1	
O_01 O_03	O_01_Vytvorenie formulára O_03_Oprava oznámenia / referencie /informácie	Systém umožní používateľovi uloženie formuláru (ako koncept/rozpracovaný formulár).	REQ_PI_102	
O_01 O_03	O_01_Vytvorenie formulára O_03_Oprava oznámenia / referencie /informácie	Systém umožní používateľovi uloženie formuláru minimálne vo vybraných formátoch napr. pdf a, xml.	REQ_PI_103	
O_01 O_03	O_01_Vytvorenie formulára O_03_Oprava oznámenia / referencie /informácie	Systém umožní výber základných informácií o organizáciách z dostupných registrov budúcich integrácií (ISCSRÚ, Register adries, RFO, RPO) na základe identifikátora. Niektoré údaje budú predvyplnené z interných registrov automaticky, (napr. informácie o registrovaných VO/O ako sú IČO, názov, zatriedenie, adresa; a pod..)	REQ_PI_104	
O_01 O_03	O_01_Vytvorenie formulára	Systém umožní používateľovi priložiť prílohy do formuláru vo vybraných formátoch v súlade s IS VS.	REQ_PI_105	
O_01 O_03	O_01_Vytvorenie formulára O_03_Oprava oznámenia / referencie /informácie ÚVO_H_05_Správa formulára vlastníkom	Systém umožní vytvárať informačné nápovede/informácie k poliam. Informačné bubliny sa budú používateľovi zobrazovať po kliknutí na piktogram	REQ_PI_14	
O_01 O_03	O_01_Vytvorenie formulára O_03_Oprava oznámenia / referencie /informácie	Systém umožní automatický prepočet na EUR v prípade uvedenia inej meny a import údajov aj o prepočte, prepočet sa vykoná k dátumu uzavretia zmluvy	REQ_PI_19	integrácia na Denný kurzový lístok ECB NB SR

O_01 O_03	O_01_Vytvorenie formulára O_03_Oprava oznámenia / referencie /informácie	Systém umožní prepojenie formulárov na číselníky (napr. výber NUTS kódov, CPV, zatriedenie VO/O, a pod.)	REQ_PI_21	
O_01 O_03	O_01_Vytvorenie formulára O_03_Oprava oznámenia / referencie /informácie	Systém umožní predvyplňanie údajov medzi oznámeniami v rámci rovnakého VO, predvyplňanie údajov v rámci jedného oznámenia - napr. využitie CPV na predvyplnenie údajov o tom, či sa obstarávajú tovary, služby alebo práce; hodnoty z jednotlivých častí sa použijú na predvyplnenie danej hodnoty v celom oznámení; skupiny častí v prípade skupinového delenia častí môžu byť použité na predvyplňanie odkazov na časti v iných oddieloch. Systém umožní využitie pravidiel nie len na validáciu pri prijatí oznámenia EU, ale aj na predvyplňanie, filtrovanie, kontrolu a validáciu údajov pri vytváraní oznámení, vrátane automatického predvyplňania všetkých identifikátorov použitých v rámci daného postupu (narp. z predchádzajúcich oznámení)	REQ_PI_22	Požiadavka z dotazníka
O_01 O_03	O_01_Vytvorenie formulára O_03_Oprava oznámenia / referencie /informácie	Systém umožní vytvoriť šablónu oznámenia. Systém umožní predvyplnenie údajov z vopred vytvorenej „šablóny oznámenia“ do všetkých oznámení, pri ktorých sa táto šablóna použije.	REQ_PI_23	
O_01 O_03	O_01_Vytvorenie formulára O_03_Oprava oznámenia / referencie /informácie	Systém umožní predvyplnenie údajov z interných Systémov ÚVO o registrovaných VO/O a z profilu VO/O s údajmi o kupujúcom, ktoré sa automaticky vyplňajú do všetkých oznámení.	REQ_PI_24	
O_01 O_03	O_01_Vytvorenie formulára O_03_Oprava oznámenia / referencie /informácie	Systém umožní zvýraznenie predvyplnených údajov externých systémov alebo generovaných systémom	REQ_PI_25	
O_01 O_03	O_01_Vytvorenie formulára O_03_Oprava oznámenia / referencie /informácie	Systém umožní automatické výpočty hodnôt v oznámení	REQ_PI_27	
O_01 O_03	O_01_Vytvorenie formulára O_03_Oprava oznámenia / referencie /informácie O_04_Správa formulárov používateľom	Systém umožní import údajov z xml formátu do formulára	REQ_PI_29	

O_01 O_03	O_01_Vytvorenie formulára O_03_Oprava oznámenia / referencie /informácie	Systém umožní pri kopírovaní textov z programov tretích strán do formulárov transformáciu kódovania podľa požiadaviek formulára (napríklad utf-8)	REQ_PI_30	
O_01 O_03	O_01_Vytvorenie formulára O_03_Oprava oznámenia / referencie /informácie	Systém umožní vytvorenie JED (ESPD) z údajov vyplnených vo formulári, resp. povolí import údajov z JED do formulára	REQ_PI_31	rozvoj nového IS, nie sú podklady k rozšíreniu eForms z EU, v súčasnosti samostatná aplikácia JED
O_01 O_03	O_01_Vytvorenie formulára O_03_Oprava oznámenia / referencie /informácie	Systém umožní grafické odlíšenie polí, ktoré používateľ môže vyplňať a editovať manuálne	REQ_PI_42	
O_01 O_03	O_01_Vytvorenie formulára O_03_Oprava oznámenia / referencie /informácie	Systém umožní prediktívne vyplňanie (zúžený výber na základe začiatkových písmen alebo číslic), napr. vyplňaní názvov organizácií, adries, PSČ a pod.	REQ_PI_43	
O_01 O_03	O_01_Vytvorenie formulára O_03_Oprava oznámenia / referencie /informácie	Systém umožní používateľovi hromadné vyberanie údajov z číselníka (pri číselníkoch umožňujúcich vybrať viac ako jednu hodnotu z číselníka).	REQ_PI_45	Požiadavka z dotazníka.
O_01 O_03	O_01_Vytvorenie formulára O_03_Oprava oznámenia / referencie /informácie	Možnosť vo formulároch vytvárať používateľom obľúbené položky (napr. z hodnôt v číselníkoch)	REQ_PI_46	
O_01 O_03	O_01_Vytvorenie formulára O_03_Oprava oznámenia / referencie /informácie	Systém bude obsahovať sprievodcu na vyplnenie formulára	REQ_PI_78	

O_02	O_02_Kontrola a odoslanie formulára	Systém umožní používateľovi vybrané formuláre odoslať s elektronickým podpisom, alebo bez elektronického podpisu, alebo umožní obe kombinácie	REQ_PI_106	
O_02	O_02_Kontrola a odoslanie formulára	Systém umožní používateľovi podpísať formulár elektronickým podpisom, alebo elektronickými podpismi viacerých osôb.	REQ_PI_107	
O_02	O_02_Kontrola a odoslanie formulára	Systém používateľovi umožní podpísanie formuláru a príloh, alebo samostatného formuláru bez príloh, alebo formuláru a jednotlivých príloh, ktoré si vyberie.	REQ_PI_108	
O_02	O_02_Kontrola a odoslanie formulára	Systém zabezpečí odoslanie formuláru prostredníctvom integračného rozhrania Ústredného portálu verejnej správy (ÚPVS) vo formáte asice.	REQ_PI_109	
O_02	O_02_Kontrola a odoslanie formulára	Systém používateľa informuje o stave odoslania formulára, Systém notifikuje používateľa pri zlyhaní odoslania formulára	REQ_PI_111	
O_02	O_02_Kontrola a odoslanie formulára	Systém automaticky skontroluje správnosť vyplnených polí vo formulári voči interným/externým registrom, správnosť vyplnených polí vrátane povinných polí, umožní priebežnú validáciu aj validáciu pred odoslaním formulára. Systém skontroluje požadovaný tvar – napr. dátumové polia a ceny; kontrolu dĺžky textu pre textové polia a pod. V prípade oznámení používaných VO zabezpečí kontrolu voči validačným pravidlám EÚ ako aj integritu a korektnosť vyplnených dát vo formulári (napr. kontrolu zadaných súm obstarávania – PHZ v celom procese a pod.).	REQ_PI_18	
O_02	O_02_Kontrola a odoslanie formulára	Systém automaticky po odoslaní vyplneného formulára odošle formulár cez eSender aj na Publikačný úrad EÚ (platí pre nadlimitné oznámenia), podlimitné oznámenia odošle iba do interného Systému na spracovanie, a do EU len v prípade, ak si túto možnosť zvolí používateľ (dobrovoľné odosielanie). V prípade oznámení o výsledku za zmluvy uzavreté na základe rámcovej dohody (čiastkové zmluvy) sa budú odosielať len do interného Systému.	REQ_PI_28	

O_02	O_02_Kontrola a odoslanie formulára	Systém umožní hromadné zasielanie formulárov po ich vyznačení v zozname neodoslaných formulárov, ak vyhovujú kontrole, t. j. používateľ si pripraví formuláre na odoslanie a odošle ich po ich hromadnom potvrdení.	REQ_PI_4	
O_03	O_03_Oprava oznámenia / referencie /informácie	Systém umožní opravu zverejnených oznámení/informácií vo vestníku a ako aj opravu zverejnenej referencie. Systém umožní verzionovanie.	REQ_PI_114	
O_04	O_04_Správa formulárov používateľom	Systém umožní používateľovi zobraziť prehľad odoslaných, neodoslaných a rozpracovaných formulárov.	REQ_PI_110	
O_04	O_04_Správa formulárov používateľom	Systém umožní používateľovi vyhľadať a zobraziť vyplnený formulár	REQ_PI_17	
O_04	O_04_Správa formulárov používateľom	Systém umožní používateľovi požiadať o storno oznámenia/referencie pred jeho publikovaním (príp. možnosť automatického zastavenia publikovania)	REQ_PI_2	
O_04	O_04_Správa formulárov používateľom	Systém umožní z existujúcich vyhlásení VO, alebo z aktuálneho formulára VO, ktorý používateľ vyplní vytvoriť súťažné podklady napr. ako word document, do ktorého bude môcť používateľ VO/O doplniť ďalšie relevantné informácie, podľa svojich potrieb. Takto vytvorené SP by Systém umožnil zverejniť v profile VO/O. uvedené SP by mali jednotný formát.	REQ_PI_26	
O_04	O_04_Správa formulárov používateľom	Ak je to potrebné systém umožní založenie zákazky, založenie zákazky umožní aj na základe vyplneného formulára.	REQ_PI_3	
O_04	O_04_Správa formulárov používateľom	Systém umožní kopírovanie vyplnených formulárov (napr. opakované vyhlásenie rovnakého/podobného VO)	REQ_PI_32	
O_04	O_04_Správa formulárov používateľom	Systém umožní presunutie vyplnených formulárov resp. zákazky z jedného subjektu na iný (v prípade zániku, zlúčenia subjektov)	REQ_PI_33	

O_04	O_04_Správa formulárov používateľom	Systém umožní zdieľanie zákaziek alebo DNS z jedného subjektu na iný (v prípade centrálného verejného obstarávania, spoločného verejného obstarávania, cezhraničného obstarávania, alebo obstarávania prostredníctvom DNS)	REQ_PI_34	
O_04	O_04_Správa formulárov používateľom	Systém umožní migráciu údajov už vo vyplnených formulároch pri prechode formulárov na nové verzie.	REQ_PI_35	Príklad: tak aby používateľ nemusel opätovne vyplňať rozpracovaný formulár, ktorý má pripravený pri zmene verzie formulára, napr. z dôvodu zmeny validačných pravidiel.
O_04	O_04_Správa formulárov používateľom	Systém umožní prístup k archívnym oznámeniam a zákazkám a zároveň umožní prebiehajúce zákazky dokončiť novými formulármi.	REQ_PI_208	
O_04	O_04_Správa formulárov používateľom	Systém umožní kategorizáciu formulárov podľa verejného obstarávateľa/obstarávateľa a podľa zákazky (súvisiace formuláre patriace pod jednotlivé zákazky)	REQ_PI_36	
O_04	O_04_Správa formulárov používateľom	Systém umožní kategorizovanie formulárov podľa stavov (vytvorené, skontrolované a pripravené na odoslanie/neodoslané, odoslané, zverejnené a pod. podľa typu formulára	REQ_PI_38	
O_04	O_04_Správa formulárov používateľom	Systém umožní vyhľadávanie a filtrovanie nad formulármi (napr. podľa dátumov odoslania a zverejnenia, stavov oznámení, typu oznámenia, názvu zákazky, id zákazky a pod.)	REQ_PI_39	
ÚVO_H_01	ÚVO_H_01_Registrácia VO/obstarávateľov/osôb podľa §8	Systém umožní registráciu aj objednávateľom podľa zákona o podpore ekologických vozidiel cestnej dopravy a o zmene a doplnení niektorých zákonov	REQ_PI_48	
ÚVO_H_01	ÚVO_H_01_Registrácia VO/obstarávateľov/osôb podľa §8	Systém umožní zobrazíť žiadosť	REQ_PI_49	

ÚVO_H_01	ÚVO_H_01_Registrácia VO/obstarávateľov/osôb podľa §8	Systém overí existenciu záznamu v registri a v prípade novej registrácie vytvorí profil, sprístupní formuláre a vytvorí prístup do IS EVO.	REQ_PI_50	zachovanie prepojenia na IS EVO
ÚVO_H_01	ÚVO_H_01_Registrácia VO/obstarávateľov/osôb podľa §8	Systém overí aktuálnosť údajov a v prípade nových skutočností aktualizuje údaje a prístupy	REQ_PI_51	
ÚVO_H_01	ÚVO_H_01_Registrácia VO/obstarávateľov/osôb podľa §8	Systém načíta údaje z formulára registrácie, ktoré môže používateľ- referent ÚVO pre potreby registrácie editovať a aktualizovať	REQ_PI_52	
ÚVO_H_01	ÚVO_H_01_Registrácia VO/obstarávateľov/osôb podľa §8	Systém automaticky predvyplní údaje o subjekte z externých registrov, ktoré nie sú súčasťou formulára (napr. SKNACE, MSP resp. počet zamestnancov, objem produkcie a pod.)	REQ_PI_53	ak bude nahradená žiadosť o registráciu VO/O/§8 tak bude zabezpečené predvyplňanie základných identifikačných údajov z externých Systémov (napr. ISCSRU), ak nie bude potrebná kontrola predvyplnených údajov a automatické predvyplnenie s napr. ISCSRU pri spracovaní žiadosti
ÚVO_H_01	ÚVO_H_01_Registrácia VO/obstarávateľov/osôb podľa §8	Systém vytvorí profil na portáli z údajov vedených v registri VO/O/§8	REQ_PI_54	
ÚVO_H_01	ÚVO_H_01_Registrácia VO/obstarávateľov/osôb podľa §8	Profil VO/O bude obsahovať detail organizácie (VO/O/§8) - detail bude obsahovať základné identifikačné údaje za VO/O/§8 a to najmä: Identifikátor organizácie IČO, Názov, Adresa a iné) na základe údajov z registrácie	REQ_PI_55	
ÚVO_H_01	ÚVO_H_01_Registrácia VO/obstarávateľov/osôb podľa §8	Systém na základe registrácie sprístupní všetky formuláre pre danú organizáciu a jej používateľov (bez ohľadu na rolu používateľa) vo formulárovom systéme.	REQ_PI_56	
ÚVO_H_01	ÚVO_H_01_Registrácia VO/obstarávateľov/osôb podľa §8	Systém vytvorí rolu správcu pre konto, ktoré formulár odoslalo	REQ_PI_57	
ÚVO_H_01	ÚVO_H_01_Registrácia VO/obstarávateľov/osôb podľa §8	Systém sprístupní pre danú organizáciu funkcionality IS EVO	REQ_PI_58	zachovanie prepojenia na IS EVO

ÚVO_H_01	ÚVO_H_01_Registrácia VO/obstarávateľov/osôb podľa §8	Systém umožní potvrdiť zapísanie údajov	REQ_PI_59	
ÚVO_H_01	ÚVO_H_01_Registrácia VO/obstarávateľov/osôb podľa §8	Systém automaticky notifikuje používateľa napr. o potvrdení zapísaných údajov	REQ_PI_60	
ÚVO_H_01	ÚVO_H_01_Registrácia VO/obstarávateľov/osôb podľa §8	Systém pri aktualizácii vytvorí ďalšieho správcu organizácie pre konto, ktoré formulár zaslalo	REQ_PI_61	
ÚVO_H_01	ÚVO_H_01_Registrácia VO/obstarávateľov/osôb podľa §8	Systém identifikuje údaje z formulára, ktoré je potrebné aktualizovať voči súčasným údajom v registri	REQ_PI_62	
ÚVO_H_01	ÚVO_H_01_Registrácia VO/obstarávateľov/osôb podľa §8	Systém umožní aktualizáciu údajov v registri	REQ_PI_63	
ÚVO_H_01	ÚVO_H_01_Registrácia VO/obstarávateľov/osôb podľa §8	Systém umožní automatickú aktualizáciu (identifikačné údaje, kategorizácie, zánik organizácie) v registri na základe údajov z referenčných registrov, na túto zmenu upozorní používateľa- referenta ÚVO na navrhované zmeny, v prípade potvrdenia zmeny používateľom budú notifikovaný všetci používatelia za organizáciu (VO/O).	REQ_PI_64	
ÚVO_H_01	ÚVO_H_01_Registrácia VO/obstarávateľov/osôb podľa §8	Systém umožní používateľovi - referentovi ÚVO revidovať navrhnuté zmeny v aktualizácii a vybrať, ktoré údaje sa majú zmeniť v registri a potvrdiť aktualizáciu	REQ_PI_65	
ÚVO_H_01	ÚVO_H_01_Registrácia VO/obstarávateľov/osôb podľa §8	Systém umožní potvrdiť aktualizovanie údajov	REQ_PI_66	
ÚVO_H_01	ÚVO_H_01_Registrácia VO/obstarávateľov/osôb podľa §8	Systém v rámci aktualizácie umožní zrušiť sprístupnenie formulárov a prístupu do IS EVO a profilu VO/O	REQ_PI_67	zachovanie prepojenia na IS EVO

ÚVO_H_01	ÚVO_H_01_Registrácia VO/obstarávateľov/osôb podľa §8	Systém umožní vyhľadávanie a základný reporting VO/O/§8	REQ_PI_68	
ÚVO_H_01	ÚVO_H_01_Registrácia VO/obstarávateľov/osôb podľa §8	Systém, zaznamená každú zmenu v registrácii - logovanie zmien (na základe žiadosti, aj na základe navrhovaných automatických zmien)	REQ_PI_69	
ÚVO_H_01	ÚVO_H_01_Registrácia VO/obstarávateľov/osôb podľa §8	Systém umožní vzájomné prepojenie podriadených organizácií (zriaďovateľ) a následníckych organizácií (pri zániku organizácie a prebratia kompetencií)	REQ_PI_70	
ÚVO_H_02	ÚVO_H_02_Prijatie a spracovanie podania	Systém zabezpečí doručenie formulára do registratúry ÚVO na konkrétny odbor, ktorý má konkrétnu agendu v gescii.	REQ_PI_112	
ÚVO_H_02	ÚVO_H_02_Prijatie a spracovanie podania	Prijatie a spracovanie podania - oznámenia, každé oznámenie musí byť zaznamenané v registratúre (až po odoslaní oznámenia), oznámenia v akomkoľvek stave musia podliehať životnému cyklu v registratúre.	REQ_PI_209	prepojenie na ostatné agendové IS ÚVO
ÚVO_H_02	ÚVO_H_02_Prijatie a spracovanie podania	Systém umožní prijatie a spracovanie podania	REQ_PI_47	
ÚVO_H_03	ÚVO_H_03_Spracovanie a zverejnenie oznámenia / informácie	Systém umožní vyhľadávanie v prehľade informácií, ktoré sú v dávke na zverejnenie alebo už boli zverejnené vo vestníku VO	REQ_PI_100	prepojenie na ostatné agendové IS ÚVO (Modul, kontroly, modul Námietok, Nodul Rady)
ÚVO_H_03	ÚVO_H_03_Spracovanie a zverejnenie oznámenia / informácie	Systém umožní vyhľadávanie a reporting údajov o zákazkách z oznámení	REQ_PI_37	
ÚVO_H_03	ÚVO_H_03_Spracovanie a zverejnenie oznámenia / informácie	Systém umožní základný prehľad o prebiehajúcich konaniach na UVO k danej zákazke (námietky, podnety, ex ante, odvolania a pod..)	REQ_PI_44	prepojenie na ostatné agendové IS ÚVO (Modul, kontroly, modul Námietok, Nodul Rady)

ÚVO_H_03	ÚVO_H_03_Spracovanie a zverejnenie oznámenia / informácie	Systém umožní spracovať oznámenie na zverejnenie	REQ_PI_71	
ÚVO_H_03	ÚVO_H_03_Spracovanie a zverejnenie oznámenia / informácie	Systém pred spracovaním podania - oznámenia umožní zobrazovať len daný typ spracovávanej agendy (typu oznámenia, limitu, dátumu zverejnenia apod.)	REQ_PI_72	
ÚVO_H_03	ÚVO_H_03_Spracovanie a zverejnenie oznámenia / informácie	Systém umožní vrátenie oznámenia a notifikuje používateľa o vrátení oznámenia. Pri spracovaní umožní používateľovi - referentovi ÚVO uviesť/doplniť dôvod vrátenia oznámenia (dôvody budú spracované ako editovateľný číselník) do notifikácie o vrátení oznámenia.	REQ_PI_73	
ÚVO_H_03	ÚVO_H_03_Spracovanie a zverejnenie oznámenia / informácie	Systém umožní automatické storno oznámenia na základe žiadosti, používateľ - referent IS ÚVO bude na túto skutočnosť upozornený. Používateľovi- referentovi ÚVO musí byť umožnené opätovné zaradenie oznámenia na zverejnenie.	REQ_PI_74	
ÚVO_H_03	ÚVO_H_03_Spracovanie a zverejnenie oznámenia / informácie	Systém umožní kontrolu správnosti údajov vyplnených v oznámení pred jeho importom do databázy a v prípade identifikovaných chýb umožní jeho vrátenie ešte pred importom	REQ_PI_75	
ÚVO_H_03	ÚVO_H_03_Spracovanie a zverejnenie oznámenia / informácie	Systém umožní kontrolu správnosti údajov vyplnených v oznámení po jeho importe do databázy a v prípade identifikovaných chýb umožní jeho vrátenie po importe	REQ_PI_76	
ÚVO_H_03	ÚVO_H_03_Spracovanie a zverejnenie oznámenia / informácie	Systém automatizovane umožní správne automatické spárovanie údajov o organizácii uvedených v oznámení s údajmi o týchto subjektoch v databáze a v prípade novej organizácie umožní jej vytvorenie	REQ_PI_77	
ÚVO_H_03	ÚVO_H_03_Spracovanie a zverejnenie oznámenia / informácie	Systém automaticky notifikuje používateľa o spracovaní oznámenia, napr. o prijatí oznámenia, o stornovaní oznámenia, o vrátení oznámenia, o zverejnení oznámenia a pod.	REQ_PI_79	

ÚVO_H_03	ÚVO_H_03_Spracovanie a zverejnenie oznámenia / informácie	Systém umožní kontrolovanie lehôt na zverejnenie	REQ_PI_80	
ÚVO_H_03	ÚVO_H_03_Spracovanie a zverejnenie oznámenia / informácie	Systém umožní vytváranie poznámok v rámci spracovania jednotlivých oznámení	REQ_PI_81	
ÚVO_H_03	ÚVO_H_03_Spracovanie a zverejnenie oznámenia / informácie	Systém pri spracovaní zobrazí všetky súvisiace oznámenia k predmetnému oznámeniu/zákazke	REQ_PI_82	
ÚVO_H_03	ÚVO_H_03_Spracovanie a zverejnenie oznámenia / informácie	Systém pre účely spracovania oznámení umožní zobrazovanie a vyhľadávanie oznámení podľa dátumu prijatia, stavu oznámenia, ID zákazky, ID oznámenia, verzie oznámenia, počet častí oznámenia, kódu oznámenia, limitu, spracovateľa, poznámky, čísla oznámenia vo vestníku, čísla vestníka, dátumu zverejnenia, názvu zákazky, ID obstarávateľa, názvu obstarávateľa, IČO obstarávateľa, Systému prostredníctvom, ktorého bolo oznámenie odoslané a pod.	REQ_PI_83	
ÚVO_H_03	ÚVO_H_03_Spracovanie a zverejnenie oznámenia / informácie	Systém umožní vytváranie pracovných zoznamov z oznámení	REQ_PI_84	
ÚVO_H_03	ÚVO_H_03_Spracovanie a zverejnenie oznámenia / informácie	Systém umožní zaradiť oznámenie na zverejnenie	REQ_PI_85	
ÚVO_H_03	ÚVO_H_03_Spracovanie a zverejnenie oznámenia / informácie	Systém umožní zaradenie oznámení na zverejnenie do vestníka na najbližšie vydanie	REQ_PI_86	
ÚVO_H_03	ÚVO_H_03_Spracovanie a zverejnenie oznámenia / informácie	Systém umožní vytvorenie dávky pre zverejnenie v plánovanom období	REQ_PI_87	

ÚVO_H_03	ÚVO_H_03_Spracovanie a zverejnenie oznámenia / informácie	Systém umožní už zaradené oznámenie na publikovanie vrátiť na opätovné spracovanie	REQ_PI_88	
ÚVO_H_03	ÚVO_H_03_Spracovanie a zverejnenie oznámenia / informácie	Systém umožní zverejnenie viacerých vydaní vestníka počas dňa	REQ_PI_89	
ÚVO_H_03	ÚVO_H_03_Spracovanie a zverejnenie oznámenia / informácie	Systém umožní automatické aj manuálne publikovanie vestníka, zároveň umožní vypnúť/zapnúť automatické publikovanie podľa potrieb	REQ_PI_90	
ÚVO_H_03	ÚVO_H_03_Spracovanie a zverejnenie oznámenia / informácie	Systém pripravené oznámenia a ostatné informácie zverejní vo vestníku VO	REQ_PI_91	
ÚVO_H_03	ÚVO_H_03_Spracovanie a zverejnenie oznámenia / informácie	Systém zaznamená vestník v registratúre formou registratúrneho spisu	REQ_PI_92	prepojenie na ostatné agendové IS ÚVO
ÚVO_H_03	ÚVO_H_03_Spracovanie a zverejnenie oznámenia / informácie	Systém umožní logovanie spracovania oznámenia	REQ_PI_93	
ÚVO_H_03	ÚVO_H_03_Spracovanie a zverejnenie oznámenia / informácie	Systém umožní zverejniť oznámenia v profile VO/O	REQ_PI_94	
ÚVO_H_03	ÚVO_H_03_Spracovanie a zverejnenie oznámenia / informácie	Systém zverejní oznámenie vo verejnej časti profilu VO/O pod konkrétnou zákazkou	REQ_PI_96	
ÚVO_H_03	ÚVO_H_03_Spracovanie a zverejnenie oznámenia / informácie	Systém umožní aktivovať zákazku v IS EVO. Systém pri zverejnení oznámenia v európskom vestníku, resp. vo vestníku aktivuje zákazku pre elektronickú komunikáciu v IS EVO.	REQ_PI_97	zachovanie prepojenia na IS EVO, na základe stavu zákazky

ÚVO_H_03	ÚVO_H_03_Spracovanie a zverejnenie oznámenia / informácie	Systém umožní zobraziť prehľad informácií, ktoré sú v dávke na zverejnenie vo vestníku, vrátane ich spracovateľa	REQ_PI_98	prepojenie na ostatné agendové IS ÚVO (Modul, kontroly, modul Námietok, Modul Rady)
ÚVO_H_03	ÚVO_H_03_Spracovanie a zverejnenie oznámenia / informácie	Systém umožní vizualizáciu informácií, ktoré sú v dávke na zverejnenie vo vestníku	REQ_PI_99	prepojenie na ostatné agendové IS ÚVO (Modul, kontroly, modul Námietok, Modul Rady)
ÚVO_H_03 ÚVO_H_04 ÚVO_H_12	ÚVO_H_03_Spracovanie a zverejnenie oznámenia / informácie ÚVO_H_04_Spracovanie ostatných podaní a žiadostí ÚVO_H_12_Spracovanie a zverejnenie referencií v evidencii referencií	Systém umožní spracovanie informácií z formulárov v interných agendových Systémoch ÚVO	REQ_PI_113	
ÚVO_H_05	ÚVO_H_05_Správa formulára vlastníkom	Systém umožní editáciu zobrazovania voliteľných polí vo formulároch, resp. formulárov (aktivácia resp. deaktivácia polí/formulárov, ak sa aktuálne nepoužívajú)	REQ_PI_10	
ÚVO_H_05	ÚVO_H_05_Správa formulára vlastníkom	Systém umožní rozhodovať o tom, ktoré z nepovinných polí sa môže alebo nemôže zverejňovať	REQ_PI_11	
ÚVO_H_05	ÚVO_H_05_Správa formulára vlastníkom	Systém umožní nastavovať nepovinné polia v zmysle VN ako povinné pri zachovaní validačných pravidiel	REQ_PI_12	
ÚVO_H_05	ÚVO_H_05_Správa formulára vlastníkom	Systém umožní upravovanie dĺžky textových polí vo formulároch (počet znakov od-do)	REQ_PI_15	
ÚVO_H_05	ÚVO_H_05_Správa formulára vlastníkom	Systém umožní aktualizovať názvy polí v používateľskom rozhraní bez zmeny schém tj. umožní aktualizovať názov poľa, ktoré je používateľovi prezentované.	REQ_PI_16	
ÚVO_H_05	ÚVO_H_05_Správa formulára vlastníkom	Systém umožní zobraziť pre používateľov informáciu o odstavke, príp. o nedostupnosti externých systémov	REQ_PI_20	

ÚVO_H_05	O_04_Správa formulárov používateľom	Systém umožní správcovi organizácie prístup ku všetkým formulárom a zákazkám za organizáciu, má možnosť ich editovať a odosielať.	REQ_PI_40	
ÚVO_H_05	O_04_Správa formulárov používateľom	Systém umožní správcovi organizácie manažovať prístupy používateľov za danú organizáciu.	REQ_PI_41	
ÚVO_H_05	ÚVO_H_05_Správa formulára vlastníkom	Systém umožní opravu alebo vyhotovenie referencie úradom za VO/O na základe vydaného rozhodnutia (zamestnanci Rady, resp. iného poverený útvaru úradu)	REQ_PI_5	
ÚVO_H_05	ÚVO_H_05_Správa formulára vlastníkom	Systém umožní testovanie formulárov pred zavedením do prevádzky (náhľad zmien vykonaných administrátorom pred nasadením do produkcie)	REQ_PI_8	
ÚVO_H_05	ÚVO_H_05_Správa formulára vlastníkom	Systém umožní nasadenie otestovaného formulára do produkčného prostredia	REQ_PI_209	
ÚVO_H_05	ÚVO_H_05_Správa formulára vlastníkom	Systém umožní editáciu číselníkov, vrátane systémových číselníkov, napr. aktivácia/deaktivácia hodnôt v číselníku, pridávanie hodnôt do číselníka, ak je to relevantné.	REQ_PI_9	
ÚVO_H_05	ÚVO_H_05_Správa formulára vlastníkom ÚVO_H_03_Spracovanie a zverejnenie oznámenia / informácie	Systém umožní správu zákaziek. Umožní meniť stavy zákaziek, zobrazovať stav zákaziek a zobrazovať/nezobrazovať zákazku. Umožní aktualizovať údaje o zákazke z oznámení, príp. umožní aktualizáciu údajov používateľom - referentom ÚVO.	REQ_PI_95	Aktualizácia zákazky naprieč všetkými dotknutými časťami IS, vrátane profilov VO/O.

	ID Procesu	Proces	Požiadavka	ID funkčnej požiadavky	Poznámky
	ÚVO_H_03 ÚVO_H_04 ÚVO_H_12	ÚVO_H_03_Spracovanie a zverejnenie oznámenia / informácie ÚVO_H_04_Spracovanie ostatných podaní a žiadostí ÚVO_H_12_Spracovanie a zverejnenie referencií v evidencií referencií	Systém umožni spracovanie informácií z formulárov v interných agendových Systémoch ÚVO	REQ_PI_113	
	ÚVO_H_06	ÚVO_H_06_Vykonanie zápisu do zoznamu hospodárskych subjektov	Systém používateľovi zobrazí podanie na skontrolovanie náležitosti žiadosti, vrátane všetkých príloh, ak ich obsahuje	REQ_PI_115	
	ÚVO_H_06	ÚVO_H_06_Vykonanie zápisu do zoznamu hospodárskych subjektov	V prípade občanov EÚ, Systém stiahne výpis z registra trestov, použiteľný na právne účely a vloží do údajov podnikateľa v IS	REQ_PI_116	
	ÚVO_H_06	ÚVO_H_06_Vykonanie zápisu do zoznamu hospodárskych subjektov	Ak ide o tuzemského žiadateľa, Systém stiahne potvrdenia zdravotných poisťovní použiteľné na právne účely a vloží do údajov podnikateľa v IS	REQ_PI_117	
	ÚVO_H_06	ÚVO_H_06_Vykonanie zápisu do zoznamu hospodárskych subjektov	Ak ide o tuzemského žiadateľa, Systém stiahne potvrdenie sociálnej poisťovne použiteľné na právne účely a vloží do údajov podnikateľa v IS	REQ_PI_118	
	ÚVO_H_06	ÚVO_H_06_Vykonanie zápisu do zoznamu hospodárskych subjektov	Ak ide o tuzemského žiadateľa, Systém stiahne potvrdenia príslušného daňového úradu a príslušného colného úradu použiteľné na právne účely a vloží do údajov podnikateľa v IS	REQ_PI_119	
	ÚVO_H_06	ÚVO_H_06_Vykonanie zápisu do zoznamu hospodárskych subjektov	Ak ide o tuzemského žiadateľa, Systém stiahne potvrdenia príslušného súdu (resp. Systémom MS SR - od 1. 1. 2022) použiteľné na právne účely a vloží do údajov podnikateľa v IS	REQ_PI_120	
	ÚVO_H_06	ÚVO_H_06_Vykonanie zápisu do zoznamu hospodárskych subjektov	Ak ide o tuzemského žiadateľa, Systém stiahne doklad o oprávnení dodávať tovar, poskytovať služby alebo uskutočňovať stavebné práce a poskytne odpis z CSRU použiteľný na právne účely a vloží do údajov podnikateľa v IS	REQ_PI_121	
	ÚVO_H_06	ÚVO_H_06_Vykonanie zápisu do zoznamu hospodárskych subjektov	Systém overí, či subjekt nie je vedený v registri osôb so zákazom činnosti vo VO	REQ_PI_122	
	ÚVO_H_06	ÚVO_H_06_Vykonanie zápisu do zoznamu hospodárskych subjektov	Systém na podnet používateľa pripraví zápis žiadateľa do zoznamu hospodárskych subjektov na kontrolu vedúcim zamestnancom	REQ_PI_123	
	ÚVO_H_06	ÚVO_H_06_Vykonanie zápisu do zoznamu hospodárskych subjektov	Systém umožní vedúcemu zamestnancovi kontrolu nad zápsmi pripravenými na zverejnenie, umožní schválenie zápisu (jednotlivé aj hromadné), resp. vrátenie jednotlivého záznamu na dopracovanie	REQ_PI_124	
	ÚVO_H_06	ÚVO_H_06_Vykonanie zápisu do zoznamu hospodárskych subjektov	Systém automatizovane vytvorí výpis zo ZHS a v prípade tuzemského subjektu, ho pripraví na odoslanie do el. schránky subjektu na UPVS (v rámci procesu doučovania)	REQ_PI_125	
	ÚVO_H_06	ÚVO_H_06_Vykonanie zápisu do zoznamu hospodárskych subjektov	Systém umožní pri zverejnenom subjekte zapísanom v ZHS stiahnuť výpis zo ZHS s elektronickým podpisom a časovou pečiatkou	REQ_PI_126	
	ÚVO_H_06	ÚVO_H_06_Vykonanie zápisu do zoznamu hospodárskych subjektov	Systém zverejní nový zápis na webovom sídle	REQ_PI_127	
	ÚVO_H_07	ÚVO_H_07_Vykonanie predĺženia zápisu v zozname hospodárskych subjektov	Systém identifikuje, či žiadosť o predĺženie bola podaná v lehote voči aktuálne platnému zápisu	REQ_PI_128	
	ÚVO_H_07	ÚVO_H_07_Vykonanie predĺženia zápisu v zozname hospodárskych subjektov	Systém používateľovi zobrazí podanie na skontrolovanie náležitosti žiadosti, vrátane všetkých príloh, ak ich obsahuje	REQ_PI_129	

ÚVO_H_07	ÚVO_H_07_Vykonanie predĺženia zápisu v zozname hospodárskych subjektov	V prípade občanov EÚ, Systém stiahne výpis z registra trestov, použiteľný na právne účely a vloží do údajov podnikateľa v IS	REQ_PI_130	
ÚVO_H_07	ÚVO_H_07_Vykonanie predĺženia zápisu v zozname hospodárskych subjektov	Ak ide o tuzemského žiadateľa, Systém stiahne potvrdenia zdravotných poisťovní použiteľné na právne účely a vloží do údajov podnikateľa v IS	REQ_PI_131	
ÚVO_H_07	ÚVO_H_07_Vykonanie predĺženia zápisu v zozname hospodárskych subjektov	Ak ide o tuzemského žiadateľa, Systém stiahne potvrdenie sociálnej poisťovne použiteľné na právne účely a vloží do údajov podnikateľa v IS	REQ_PI_132	
ÚVO_H_07	ÚVO_H_07_Vykonanie predĺženia zápisu v zozname hospodárskych subjektov	Ak ide o tuzemského žiadateľa, Systém stiahne potvrdenia príslušného daňového úradu a príslušného colného úradu použiteľné na právne účely a vloží do údajov podnikateľa v IS	REQ_PI_133	
ÚVO_H_07	ÚVO_H_07_Vykonanie predĺženia zápisu v zozname hospodárskych subjektov	Ak ide o tuzemského žiadateľa, Systém stiahne potvrdenia príslušného súdu (resp. Systémom MS SR - od 1. 1. 2022) použiteľné na právne účely a vloží do údajov podnikateľa v IS	REQ_PI_134	
ÚVO_H_07	ÚVO_H_07_Vykonanie predĺženia zápisu v zozname hospodárskych subjektov	Ak ide o tuzemského žiadateľa, Systém stiahne doklad o oprávnení dodávať tovar, poskytovať služby alebo uskutočňovať stavebné práce a poskytne odpis z CSRU použiteľný na právne účely a vloží do údajov podnikateľa v IS	REQ_PI_135	
ÚVO_H_07	ÚVO_H_07_Vykonanie predĺženia zápisu v zozname hospodárskych subjektov	Systém overí, či subjekt nie je vedený v registri osôb so zákazom činnosti vo VO	REQ_PI_136	
ÚVO_H_07	ÚVO_H_07_Vykonanie predĺženia zápisu v zozname hospodárskych subjektov	Systém na podnet používateľa pripraví zápis žiadateľa do zoznamu hospodárskych subjektov na kontrolu vedúcim zamestnancom	REQ_PI_137	
ÚVO_H_07	ÚVO_H_07_Vykonanie predĺženia zápisu v zozname hospodárskych subjektov	Systém umožní vedúcemu zamestnancovi kontrolu nad zápsmi pripravenými na zverejnenie, umožní schválenie zápisu (jednotlivé aj hromadné), resp. vrátenie jednotlivého záznamu na dopracovanie	REQ_PI_138	
ÚVO_H_07	ÚVO_H_07_Vykonanie predĺženia zápisu v zozname hospodárskych subjektov	Systém automatizovane vytvorí výpis zo ZHS a v prípade tuzemského subjektu, ho pripraví na odoslanie do el. schránky subjektu na UPVS (v rámci procesu doručovania)	REQ_PI_139	
ÚVO_H_07	ÚVO_H_07_Vykonanie predĺženia zápisu v zozname hospodárskych subjektov	Systém zverejní zápis ako nový na webovom sídle, v prípade ak žiadosť o predĺženie zápisu nebola podaná v lehote	REQ_PI_140	
ÚVO_H_07	ÚVO_H_07_Vykonanie predĺženia zápisu v zozname hospodárskych subjektov	Systém umožní pri zverejnenom subjekte zapísanom v ZHS stiahnuť výpis zo ZHS s elektronickým podpisom a časovou pečiatkou	REQ_PI_141	
ÚVO_H_07	ÚVO_H_07_Vykonanie predĺženia zápisu v zozname hospodárskych subjektov	Systém na podnet používateľa pripraví predĺženie zápisu žiadateľa do zoznamu hospodárskych subjektov na kontrolu vedúcim zamestnancom	REQ_PI_142	
ÚVO_H_07	ÚVO_H_07_Vykonanie predĺženia zápisu v zozname hospodárskych subjektov	Systém umožní vedúcemu zamestnancovi kontrolu nad predĺženiami pripravenými na zverejnenie, umožní schválenie predĺženia (jednotlivé aj hromadné), resp. vrátenie jednotlivého záznamu na dopracovanie	REQ_PI_143	
ÚVO_H_07	ÚVO_H_07_Vykonanie predĺženia zápisu v zozname hospodárskych subjektov	Systém automatizovane vytvorí výpis zo ZHS a v prípade tuzemského subjektu, ho pripraví na odoslanie do el. schránky subjektu na UPVS (v rámci procesu doručovania)	REQ_PI_144	
ÚVO_H_07	ÚVO_H_07_Vykonanie predĺženia zápisu v zozname hospodárskych subjektov	Systém zverejní predĺženie zápisu na webovom sídle v deň nasledujúci po dni skončenia platnosti ostatného zápisu	REQ_PI_145	
ÚVO_H_07	ÚVO_H_07_Vykonanie predĺženia zápisu v zozname hospodárskych subjektov	Systém umožní pri zverejnenom subjekte zapísanom v ZHS stiahnuť výpis zo ZHS s elektronickým podpisom a časovou pečiatkou	REQ_PI_146	
ÚVO_H_08	ÚVO_H_08_Vykonanie zmeny údajov v zozname hospodárskych subjektov	Systém používateľovi zobrazí podanie na skontrolovanie náležitostí žiadosti, vrátane všetkých príloh, ak ich obsahuje,	REQ_PI_147	

ÚVO_H_08	ÚVO_H_08_Vykonanie zmeny údajov v zozname hospodárskych subjektov	Systém umožni vykonanie zmeny údajov aj na základe vlastných zistení	REQ_PI_210	
ÚVO_H_08	ÚVO_H_08_Vykonanie zmeny údajov v zozname hospodárskych subjektov	Ak ide o tuzemského žiadateľa, Systém stiahne výpis z registra trestov, použiteľný na právne účely a vloží do údajov podnikateľa v IS	REQ_PI_148	
ÚVO_H_08	ÚVO_H_08_Vykonanie zmeny údajov v zozname hospodárskych subjektov	Ak ide o tuzemského žiadateľa, Systém stiahne potvrdenia zdravotných poisťovní použiteľné na právne účely a vloží do údajov podnikateľa v IS	REQ_PI_149	
ÚVO_H_08	ÚVO_H_08_Vykonanie zmeny údajov v zozname hospodárskych subjektov	Ak ide o tuzemského žiadateľa, Systém stiahne potvrdenie sociálnej poisťovne použiteľné na právne účely a vloží do údajov podnikateľa v IS	REQ_PI_150	
ÚVO_H_08	ÚVO_H_08_Vykonanie zmeny údajov v zozname hospodárskych subjektov	Ak ide o tuzemského žiadateľa, Systém stiahne potvrdenia príslušného daňového úradu a príslušného colného úradu použiteľné na právne účely a vloží do údajov podnikateľa v IS	REQ_PI_151	
ÚVO_H_08	ÚVO_H_08_Vykonanie zmeny údajov v zozname hospodárskych subjektov	Ak ide o tuzemského žiadateľa, Systém stiahne potvrdenia príslušného súdu (resp. Systémom MS SR - od 1. 1. 2022) použiteľné na právne účely a vloží do údajov podnikateľa v IS	REQ_PI_152	
ÚVO_H_08	ÚVO_H_08_Vykonanie zmeny údajov v zozname hospodárskych subjektov	Ak ide o tuzemského žiadateľa, Systém stiahne doklad o oprávnení dodávať tovar, poskytovať služby alebo uskutočňovať stavebné práce a poskytnúť odpis z CSRU použiteľný na právne účely a vloží do údajov podnikateľa v IS	REQ_PI_153	
ÚVO_H_08	ÚVO_H_08_Vykonanie zmeny údajov v zozname hospodárskych subjektov	Systém do šablóny stanoviska o nespracovaní žiadosti predvyplní základné údaje zo spisovej zložky	REQ_PI_154	
ÚVO_H_08	ÚVO_H_08_Vykonanie zmeny údajov v zozname hospodárskych subjektov	Systém umožni používateľovi pripraviť zmenu údajov v zozname hospodárskych subjektov na kontrolu vedúcim zamestnancom	REQ_PI_155	
ÚVO_H_08	ÚVO_H_08_Vykonanie zmeny údajov v zozname hospodárskych subjektov	Systém umožni vedúcemu zamestnancovi kontrolu nad zmenami pripravenými na zverejnenie, umožni schválenie zmeny (jednotlivé aj hromadné), resp. vrátenie jednotlivého záznamu na dopracovanie	REQ_PI_156	
ÚVO_H_08	ÚVO_H_08_Vykonanie zmeny údajov v zozname hospodárskych subjektov	Systém automatizovane vytvorí výpis zo ZHS (so zmenami) a v prípade tuzemského subjektu, ho pripraví na odoslanie do el. schránky subjektu na UPVS (v rámci procesu doručovania)	REQ_PI_157	
ÚVO_H_08	ÚVO_H_08_Vykonanie zmeny údajov v zozname hospodárskych subjektov	Systém zverejní zmenené údaje na webovom sídle	REQ_PI_158	
ÚVO_H_08	ÚVO_H_08_Vykonanie zmeny údajov v zozname hospodárskych subjektov	Systém umožni pri zverejnenom subjekte zapísanom v ZHS stiahnuť výpis zo ZHS s elektronickým podpisom a časovou pečiatkou	REQ_PI_159	
ÚVO_H_09	ÚVO_H_09_Vydanie výpisu zo zoznamu hospodárskych subjektov	Systém používateľovi zobrazí podanie na skontrolovanie náležitosti žiadosti, vrátane všetkých príloh, ak ich obsahuje	REQ_PI_184	
ÚVO_H_09	ÚVO_H_09_Vydanie výpisu zo zoznamu hospodárskych subjektov	Systém vytvorí výpis zo zoznamu hospodárskych subjektov automatizovane zo zapísaných údajov	REQ_PI_185	
ÚVO_H_09	ÚVO_H_09_Vydanie výpisu zo zoznamu hospodárskych subjektov	Vyhotovenie výpisu a osvedčovacej doložky vrátane šablóny v zmysle zákona o eGovernmente	REQ_PI_186	
ÚVO_H_09	ÚVO_H_09_Vydanie výpisu zo zoznamu hospodárskych subjektov	Vedenie evidencie o vyhotovených konverziách a osvedčovacích doložkách v zmysle zákona o eGovernmente	REQ_PI_187	
ÚVO_H_09	ÚVO_H_09_Vydanie výpisu zo zoznamu hospodárskych subjektov	Automatizované usporiadanie a zoradenie jednotlivých ustanovení vo výpise zo ZHS (napr. § 32, t. j. od a) až f))	REQ_PI_188	

ÚVO_H_10	ÚVO_H_10_Vykonanie vyčiarknutia z o zoznamu hospodárskych subjektov	Systém umožní používateľovi overiť dôvody na vyčiarknutie v príslušných registroch (CRSU, RFO a pod.)	REQ_PI_160	
ÚVO_H_10	ÚVO_H_10_Vykonanie vyčiarknutia z o zoznamu hospodárskych subjektov	Systém používateľovi zobrazí podanie na skontrolovanie náležitosti žiadosti	REQ_PI_161	
ÚVO_H_10	ÚVO_H_10_Vykonanie vyčiarknutia z o zoznamu hospodárskych subjektov	Systém umožní používateľovi pripraviť subjekt na vyčiarknutie zo zoznamu hospodárskych subjektov	REQ_PI_162	
ÚVO_H_10	ÚVO_H_10_Vykonanie vyčiarknutia z o zoznamu hospodárskych subjektov	Systém umožní vedúcemu zamestnancovi kontrolu nad pripravenými vyčiarknutiami, umožní schválenie vyčiarknutia (jednotlivé aj hromadné), resp. vrátenie jednotlivého záznamu na dopracovanie	REQ_PI_163	
ÚVO_H_10	ÚVO_H_10_Vykonanie vyčiarknutia z o zoznamu hospodárskych subjektov	Systém označí subjekt na stav "vyčiarknutý" v zozname hospodárskych subjektov (v Systéme aj na portáli). V systéme aj na portáli sa bude zobrazovať u subjektu a j história zápisov)	REQ_PI_164	
ÚVO_H_10	ÚVO_H_10_Vykonanie vyčiarknutia z o zoznamu hospodárskych subjektov	Systém automaticky notifikuje externého používateľa o vyčiarknutí zo ZHS	REQ_PI_165	
ÚVO_H_11	ÚVO_H_11_Vyčiarknutie zo zoznamu hospodárskych subjektov v správnom konaní	Systém umožní vytvorenie spisu konania na základe podnetu alebo vlastného zistenia a automaticky predvyplní základné údaje zo spisovej zložky	REQ_PI_166	
ÚVO_H_11	ÚVO_H_11_Vyčiarknutie zo zoznamu hospodárskych subjektov v správnom konaní	Ak ide o tuzemského žiadateľa, Systém stiahne výpis z registra trestov, použiteľný na právne účely a vloží do údajov podnikateľa v IS	REQ_PI_167	
ÚVO_H_11	ÚVO_H_11_Vyčiarknutie zo zoznamu hospodárskych subjektov v správnom konaní	Ak ide o tuzemského žiadateľa, Systém stiahne potvrdenia zdravotných poisťovní použiteľné na právne účely a vloží do údajov podnikateľa v IS	REQ_PI_168	
ÚVO_H_11	ÚVO_H_11_Vyčiarknutie zo zoznamu hospodárskych subjektov v správnom konaní	Ak ide o tuzemského žiadateľa, Systém stiahne potvrdenie sociálnej poisťovne použiteľné na právne účely a vloží do údajov podnikateľa v IS	REQ_PI_169	
ÚVO_H_11	ÚVO_H_11_Vyčiarknutie zo zoznamu hospodárskych subjektov v správnom konaní	Ak ide o tuzemského žiadateľa, Systém stiahne potvrdenia príslušného daňového úradu a príslušného colného úradu použiteľné na právne účely a vloží do údajov podnikateľa v IS	REQ_PI_170	
ÚVO_H_11	ÚVO_H_11_Vyčiarknutie zo zoznamu hospodárskych subjektov v správnom konaní	Ak ide o tuzemského žiadateľa, Systém stiahne potvrdenia príslušného súdu (resp. Systémom MS SR - od 1. 1. 2022) použiteľné na právne účely a vloží do údajov podnikateľa v IS	REQ_PI_171	
ÚVO_H_11	ÚVO_H_11_Vyčiarknutie zo zoznamu hospodárskych subjektov v správnom konaní	Ak ide o tuzemského žiadateľa, Systém stiahne doklad o oprávnení dodávať tovar, poskytovať služby alebo uskutočňovať stavebné práce a poskytne odpis z CSRU použiteľný na právne účely a vloží do údajov podnikateľa v IS	REQ_PI_172	
ÚVO_H_11	ÚVO_H_11_Vyčiarknutie zo zoznamu hospodárskych subjektov v správnom konaní	Ak ide o tuzemského žiadateľa, Systém stiahne výpis z registra trestov, použiteľný na právne účely a vloží do údajov podnikateľa v IS	REQ_PI_173	
ÚVO_H_11	ÚVO_H_11_Vyčiarknutie zo zoznamu hospodárskych subjektov v správnom konaní	Ak ide o tuzemského žiadateľa, Systém stiahne potvrdenia zdravotných poisťovní použiteľné na právne účely a vloží do údajov podnikateľa v IS	REQ_PI_174	
ÚVO_H_11	ÚVO_H_11_Vyčiarknutie zo zoznamu hospodárskych subjektov v správnom konaní	Ak ide o tuzemského žiadateľa, Systém stiahne potvrdenie sociálnej poisťovne použiteľné na právne účely a vloží do údajov podnikateľa v IS	REQ_PI_175	
ÚVO_H_11	ÚVO_H_11_Vyčiarknutie zo zoznamu hospodárskych subjektov v správnom konaní	Ak ide o tuzemského žiadateľa, Systém stiahne potvrdenia príslušného daňového úradu a príslušného colného úradu použiteľné na právne účely a vloží do údajov podnikateľa v IS	REQ_PI_176	
ÚVO_H_11	ÚVO_H_11_Vyčiarknutie zo zoznamu hospodárskych subjektov v správnom konaní	Ak ide o tuzemského žiadateľa, Systém stiahne potvrdenia príslušného súdu (resp. Systémom MS SR - od 1. 1. 2022) použiteľné na právne účely a vloží do údajov podnikateľa v IS	REQ_PI_177	

ÚVO_H_11	ÚVO_H_11_Vyčiarknutie zo zoznamu hospodárskych subjektov v správnom konaní	Ak ide o tuzemského žiadateľa, Systém stiahne doklad o oprávnení dodávať tovar, poskytovať služby alebo uskutočňovať stavebné práce a poskytne odpis z CSRU použiteľný na právne účely a vloží do údajov podnikateľa v IS	REQ_PI_178	
ÚVO_H_11	ÚVO_H_11_Vyčiarknutie zo zoznamu hospodárskych subjektov v správnom konaní	Systém označí subjekt na stav "vyčiarknutý" v zozname hospodárskych subjektov (v Systéme aj na portáli) po nadobudnutí právoplatnosti vydaného rozhodnutia. V systéme aj na portáli sa bude zobrazovať u subjektu aj história zápisov)	REQ_PI_179	
ÚVO_H_11	ÚVO_H_11_Vyčiarknutie zo zoznamu hospodárskych subjektov v správnom konaní	Systém automaticky notifikuje externého používateľa o vyčiarknutí zo ZHS	REQ_PI_180	
ÚVO_H_12	ÚVO_H_12_Spracovanie a zverejnenie referencií v evidencii referencií	Systém umožní funkciu storno referencie pred zverejnením	REQ_PI_189	
ÚVO_H_12	ÚVO_H_12_Spracovanie a zverejnenie referencií v evidencii referencií	Systém v prípade neuspokojivej referencie vyhodnotí dôvod a v prípade odstúpenia od zmluvy z dôvodu podstatného porušenia povinností dodávateľa a upozorní na to používateľa- referenta ÚVO	REQ_PI_190	
ÚVO_H_12	ÚVO_H_12_Spracovanie a zverejnenie referencií v evidencii referencií	Systém automaticky notifikuje externého používateľa o prijatí referencie	REQ_PI_191	
ÚVO_H_12	ÚVO_H_12_Spracovanie a zverejnenie referencií v evidencii referencií	Systém automaticky notifikuje používateľa o upravení pôvodnej referencie	REQ_PI_192	
ÚVO_H_12	ÚVO_H_12_Spracovanie a zverejnenie referencií v evidencii referencií	Systém umožní sledovať opravy referencie	REQ_PI_193	
ÚVO_H_12	ÚVO_H_12_Spracovanie a zverejnenie referencií v evidencii referencií	Systém umožní sledovanie zmien realizovaných v referencii	REQ_PI_194	
ÚVO_H_12	ÚVO_H_12_Spracovanie a zverejnenie referencií v evidencii referencií	Systém umožní vrátiť referenciu v prípade nesprávne vyplnenej referencie (stav "Vrátená")	REQ_PI_195	
ÚVO_H_12	ÚVO_H_12_Spracovanie a zverejnenie referencií v evidencii referencií	Systém umožní vyhľadávanie v rámci referencií podľa subjektov, zákazky, hodnotenia plnenia, miesta, ceny a pod.	REQ_PI_196	
ÚVO_H_12	ÚVO_H_12_Spracovanie a zverejnenie referencií v evidencii referencií	Systém umožní zobrazovať zákazku, na ktorú je referencia naparovaná	REQ_PI_197	
ÚVO_H_12	ÚVO_H_12_Spracovanie a zverejnenie referencií v evidencii referencií	Systém umožní používateľovi zaradenie referencie do evidencie a zverejní referenciu na portáli	REQ_PI_198	
ÚVO_H_12	ÚVO_H_12_Spracovanie a zverejnenie referencií v evidencii referencií	Systém umožní priradiť referenciu ku každému subjektu v rámci skupiny dodávateľov	REQ_PI_199	
ÚVO_H_12	ÚVO_H_12_Spracovanie a zverejnenie referencií v evidencii referencií	Systém automaticky notifikuje externého používateľa o zverejnení referencie	REQ_PI_200	
ÚVO_H_12	ÚVO_H_12_Spracovanie a zverejnenie referencií v evidencii referencií	Systém umožní zneplatnenie už zverejnenej referencie	REQ_PI_201	
ÚVO_H_12	ÚVO_H_12_Spracovanie a zverejnenie referencií v evidencii referencií	IS umožní vyhľadávanie referencií podľa zadaných kritérií/parametrov užívateľa	REQ_PI_207	
ÚVO_H_13	ÚVO_H_13_Vedenie registra osôb so zákazom činnosti vo VO	Systém na podnet používateľa pripraví podklady na zaradenie osoby do registra osôb so zákazom činnosti vo VO	REQ_PI_202	

ÚVO_H_13	ÚVO_H_13_Vedenie registra osôb so zákazom činnosti vo VO	System umožni vedúcemu zamestnancovi kontrolu nad zápismi pripravenými na zverejnenie, umožni schválenie zápisu (jednotlivé aj hromadné), resp. vrátenie jednotlivého záznamu na dopracovanie	REQ_PI_203	
ÚVO_H_13	ÚVO_H_13_Vedenie registra osôb so zákazom činnosti vo VO	System zapíše osobu do registra osôb so zákazom a súčasne automaticky vyčiarke túto osobu s o zoznamu hospodárskych subjektov, ak je v ňom zapísaná a automaticky ho o tejto skutočnosti notifikuje	REQ_PI_204	
ÚVO_H_13	ÚVO_H_13_Vedenie registra osôb so zákazom činnosti vo VO	System umožni sledovanie lehoty, na ktorú bol subjekt zaradený do zoznamu osôb so zákazom a po uplynutí lehoty ho vyradí so zoznamu a z portálu	REQ_PI_205	
ÚVO_H_13	ÚVO_H_13_Vedenie registra osôb so zákazom činnosti vo VO	System automaticky notifikuje používateľa o vyradení zo zoznamu osôb so zákazom činnosti	REQ_PI_206	
ÚVO_H_14	ÚVO_H_14_Overenie údajov a overenie splnenia podmienok účasti subjektov v externých registroch	System na pravidelnej báze automatizovane hromadne overuje zapísané údaje o HS vedené v registroch ÚVO a splnenie podmienok účasti v VO u subjektov zapísaných v ZHS voči externým registroch	REQ_PI_181	
ÚVO_H_14	ÚVO_H_14_Overenie údajov a overenie splnenia podmienok účasti subjektov v externých registroch	System vytvorí notifikáciu o nesúlade údajov v zozname HS a externých registrov pre účely overenia splnenia podmienok	REQ_PI_182	
ÚVO_H_14	ÚVO_H_14_Overenie údajov a overenie splnenia podmienok účasti subjektov v externých registroch	System umožni hromadné a j individuálne overovanie zapísaných údajov vedených v registroch ÚVO a splnenia podmienok účasti vo VO voči externým registroch	REQ_PI_183	
ÚVO_H_15	Vytváranie vlastných formulárov	System umožni zadávanie dátových polí z existujúcich DB, resp. pridávanie nových dátových polí, nastavovanie veľkosti polí, premiestnenie polí formulára, nastavenie medzier medzi poliami, odstránenie polia formulára, kopírovanie obsahu polí, nastavovanie povinných/nepovinných polí, polí len na čítanie, nastavovanie grafického designu (hrúbka čiar, farba okraja/výplne, veľkosť písma), zadávanie ovládacích prvkov/tlačidiel na akciu	REQ_PI_211	
ÚVO_H_15	Vytváranie vlastných formulárov	System umožni nastavovanie validačných pravidiel (povolené rozmedzia hodnôt dátových polí, dátumový formát, dátový typ, upozornenie na nevyplnenie povinného údajja) a výpočtov	REQ_PI_212	
ÚVO_H_15	Vytváranie vlastných formulárov	System umožni filtrovanie a ďalšie používateľské funkcie	REQ_PI_213	
ÚVO_H_15	Vytváranie vlastných formulárov	System umožni vytváranie nápovedí a pomôcky používateľom pre správne vyplňanie údajov	REQ_PI_214	
ÚVO_H_15	Vytváranie vlastných formulárov	System umožni nastavovanie zverejňovania	REQ_PI_215	

--	--	--	--

	ID Procesu	Proces	Požiadavka	ID funkčnej požiadavky	Poznámky
		Používateľská požiadavka	V systéme budú vytvorené a implementované všetky formuláre, vrátane všetkých polí v zmysle nového vykonávacieho nariadenia Európskej komisie, ktorým sa stanovujú štandardné vzory na uverejňovanie oznámení v oblasti verejného obstarávania a ZVO	REQ_U_26	
		Používateľská požiadavka	V systéme budú vytvorené a implementované všetky formuláre, oznámenia a podania v zmysle ZVO: formuláre pre nadlimitné a podlimitné verejné obstarávanie, ak nie sú ustanovené VN, ďalej formulár referencie, formuláre súhrnných správ a oznamovacích povinností a ostatné podania a žiadosti ako sú žiadosti o registráciu VO/O/\$B, žiadosti súvisiace so zoznamom hospodárskych subjektov, žiadosti o metodiké usmernenie, žiadosti o ex ante kontrolu, podanie námietky, podanie podnetu, žiadosti o poskytnutie informácií, žiadosti o certifikáciu elektronickej aukcie a pod...	REQ_U_27	
		Používateľská požiadavka	Systém umožní načítavanie častí formulárov a oddielov v samostatných oknách/záložkách, resp. ich kombináciu podľa posúdenia vzájomných prepojení vo formulári na základe otázok/okruhov tém, ktoré treba zodpovedať pri tvorbe používateľského rozhrania vid'. záložka návrh používateľského rozhrania	REQ_U_1	
		Používateľská požiadavka	Systém umožní vizualizáciu oznámenia pred importom oznámenia	REQ_U_10	
		Používateľská požiadavka	Systém umožní v prípade potreby aktualizovať obsah odosielaných notifikácií a vytvárať nové šablóny notifikácií	REQ_U_11	
		Používateľská požiadavka	Systém umožní import všetkých údajov z oznámení do interných Systémov/databáz ÚVO	REQ_U_12	
		Používateľská požiadavka	Systém musí byť integrovaný na eSentool (EU) a jeho služby	REQ_U_13	
		Používateľská požiadavka	Systém umožní vytváranie datasetov pre účely zverejňovania formou open data (open data.gov.sk), napr. vestníky, referencie, zoznamy hospodárskych subjektov a pod...	REQ_U_14	
		Používateľská požiadavka	Systém umožní odosielanie údajov o uzavretých zmluvách z oznámení o výsledkoch pre Systém eFakturácie	REQ_U_15	potrebné Integrácie na Systém eFakturácie
		Používateľská požiadavka	Systém umožní zachovať prístupy do nového systému pre všetky organizácie, ktoré majú prístup do existujúcich Systémov (portál, IS ZU, profil, IS EVO)	REQ_U_16	

	Používateľská požiadavka	System umožní odosielať notifikácie na email aj do schránky správ na portáli	REQ_U_17	
	Používateľská požiadavka	IS automaticky vypočíta lehotu na vybavenie požiadavky/žiadosti	REQ_U_18	
	Používateľská požiadavka	System umožní základný reporting a vyhľadávanie o hospodárskych subjektoch	REQ_U_19	
	Používateľská požiadavka	System umožní integráciu formulárov na TED report	REQ_U_2	
	Používateľská požiadavka	System umožní vyhľadávanie a reporting v jednotnom registri subjektov ÚVO v rámci tuzemských a zahraničných subjektov, vrátane možnosti identifikácie jeho role v rámci zákaziek, resp. konaní.	REQ_U_20	prepojenie na ostatné agendové IS ÚVO
	Používateľská požiadavka	System umožní prístup k nezverejneným informáciám len osobám s príslušnou rolou	REQ_U_21	prepojenie na ostatné agendové IS ÚVO kategorizácia roli pre prístup k určitým údajom aj v rámci existujúcich IS ÚVO, ak majú prístup k týmto údajom
	Používateľská požiadavka	System umožní poskytovanie certifikovaných formulárov pre externé/komerčné systémy (vrátane IS EVO) a integráciu na profil VO/O	REQ_U_22	
	Používateľská požiadavka	System umožní automatické ukladanie rozpracovaných formulárov, s administráciou časového intervalu ukladania	REQ_U_23	Požiadavka z dotazníka.
	Používateľská požiadavka	System umožní správu verzií oznámení	REQ_U_24	
	Používateľská požiadavka	System umožní vytváranie šablón dokumentov a predvyplňanie dokumentov z údajov z interných systémov ÚVO, napr. výzvy, rozhodnutia, rôzne typy odpovedí a úradnej komunikácie a pod..	REQ_U_25	
	Používateľská požiadavka	System bude zaznamenávať logovanie formulárov z pohľadu odosielania a prijímania (napr. dátum, čas, používateľ, ktorý za organizáciu odoslal oznámenie)	REQ_U_3	
	Používateľská požiadavka	System umožní integrácie na komponenty IS ÚVO	REQ_U_4	

	Používateľská požiadavka	System umožni jednotné prihlásenie do formulárovej časti aj do profilu VO/O, ako aj do IS EVO	REQ_U_5	zachovať jednotné prihlásenie do všetkých externých IS pre používateľa (portál, Formulárový systém, profil VO/O, IS EVO)
	Používateľská požiadavka	System umožni kategorizovať používateľov, prevziať role so súčasného IS ÚVO - role používateľov za organizáciu - napr. správca organizácie, používateľ a pod.), potrebná definícia nových rolí ako sú napr. administrátor ÚVO pre administráciu formulárov, zodpovedný za VO, rola pre prístup k nezverejneným údajom z oznámení a pod. Funkcionality pre správu používateľov organizácie z portálu (privátna zóna) musia byť platné aj pre formulárový systém (pridávanie a odoberanie používateľov, zmena role používateľov - správca môže pridávať ostatných používateľov, t. j. meniť ich role, mať prístup ku všetkým zákazkám a dokumentom organizácie) v súlade s funkcionalitami portálu	REQ_U_6	Rozvoj nového IS, pravdepodobnosť vzniku nových rolí vo VO a prepojenie s novým IS zoznam odborných garantov za VO v zmysle aktuálnych noviel ZVO.
	Používateľská požiadavka	System bude vytvorený v súlade so ZVO a súvisiacimi/relevantnými právnymi a záväznými predpismi	REQ_U_7	
	Používateľská požiadavka	Zaškolenie zamestnancov ÚVO na nový IS, vrátane administrácie na správu formulárov	REQ_U_8	
	Používateľská požiadavka	Funkcionality Profilu VO/O s prepojením na zverejnené oznámenia a informácie vo vestníku musia byť zachované.	REQ_U_9	



Návrh používateľského rozhrania

Kapitola	Oblasť	Potreba riešenia nasledovných otázok/problémov pri navrhovaní používateľského rozhrania
1.	Prepájanie jednotlivých oddielov oznámenia	
1.1.	Časti	Ako používateľ vytvorí postup s viacerými časťami? Napríklad zadá „Počet častí“, klikne na „Tento postup je rozdelený na časti“ alebo klikne na tlačidlo „Skopírovať do novej časti“?
1.1.	Časti	Ako sú opísané časti, t. j. aké sú identifikátory častí? Vytvoril ich používateľ, navrhol ich systém a používateľ ich potvrdil alebo ich vytvoril systém? Napríklad časti môže navrhnúť alebo uviesť systém ako čísla („1“, „2“, „3“) alebo môžu vzniknúť zlúčením iných údajov (napr. „Časť 1 – Vozidlá – Brusel“). Formát častí zväčša závisí aj od iných systémov elektronického obstarávania.
1.1.	Časti	Keď sú časti určené, ako sú oddiely prepojené s jednotlivými časťami? Napríklad si môžu vybrať jeden alebo viac identifikátorov z rozbaľovacej ponuky, myšou presunúť oddiely na identifikátory či napísať identifikátory. Alebo môžu napísať všetky informácie týkajúce sa jednej časti do riadku a tieto budú implicitne súvisieť iba s jednou časťou. Okrem toho je dôležité vedieť kopírovať informácie z jednej časti do druhej (napr. ak je všetko rovnaké okrem účelu, trvania alebo miesta dodania). Toto sa týka najmä konaní so stovkami alebo tisíckami častí, napríklad konaní, ktoré vedú centrálnu obstarávaciu organizáciu alebo konaní v medicínskej oblasti. Medzi prepájaním informácií so skupinami častí a ich kopírovaním však existuje kompromis. Rozhodnutie sa môže robiť individuálne od prípadu k prípadu.
1.2.	Ponuky a zmluvy	Ako sú spojené časti, ponuky a zákazky? V ideálnom prípade sú ponuky spojené s časťami na základe metaúdajov elektronického predkladania. Ak sa to musí vykonať manuálne, môžu používatelia napríklad využiť presun myšou, vybrať si identifikátory z rozbaľovacej ponuky alebo napísať identifikátory.
1.2.	Ponuky a zmluvy	Ako vyriešiť situácie, kedy musí byť zákazka prepojená s mnohými ponukami, napr. keď sa ponuka predkladá pre stovky častí, z ktorých každá sa týka inej zdravotníckej chemickej látky? Mali by sa čísla častí predkladať ako jednotlivé čísla („1,2,5,...“) alebo ako intervaly („25 – 200“, „205 – 600“)?

1.2.	Ponuky a zmluvy	Ako by mali používatelia prekladať správy o štvrtročne zoskupených zákazkách z dynamických nákupných systémov a v prípade potreby za rámcové dohody?
1.3.	Organizácie	Ako vyplniť informácie o organizáciách? V ideálnom prípade by mali informácie pochádzať z obchodných registrov alebo by mali byť predvyplnené z profilov kupujúcich a predchádzajúcich postupov. Ak sa však niektorá časť informácií musí uvádzať manuálne, ako sa to dá zjednodušiť? Môže sa napríklad poštové smerovacie číslo použiť na predvyplnenie kódu NUTS a krajiny ?
1.3.	Organizácie (Prepojenia v prípade roly organizácie (BT – 08))	Víťaz alebo uchádzač musia odkazovať na jednu alebo viac ponúk – tú, ktorá bola predložená.
1.3.	Organizácie (Prepojenia v prípade roly organizácie (BT – 08))	Kupujúci, poskytovateľ obstarávacích služieb a hypoteticky aj centrálné obstarávacie organizácie môžu odkazovať na jednu alebo viac častí. Toto by sa mohlo týkať spoločného verejného obstarávania (vrátane spoločného verejného obstarávania centrálnych obstarávacích organizácií), v ktorom by isté časti používali iba istí kupujúci alebo centrálné obstarávacie organizácie alebo by ich podporovali iba istí poskytovatelia obstarávacích služieb. Okrem toho všetky tri uvedené roly by sa v prípadoch, kedy sa zverejňujú oznámenia o zákazkách v rámcových dohodách, mohli líšiť aj podľa jednotlivých zmlúv (napr. v oznámení o zadaní zákazky budú niektorí kupujúci podpisovať isté zmluvy, iní kupujúci iné zmluvy).
1.3.	Organizácie (Prepojenia v prípade roly organizácie (BT – 08))	Informácie o subdodávateľoch (ak sú uvedené) môžu odkazovať na ponuku(-y) a v prípade konzorcií na víťaza(-ov), ktorým budú poskytovať subdodávky.
1.3.	Organizácie (Prepojenia v prípade roly organizácie (BT – 08))	Sprostredkovateľský orgán by bol zväčša rovnaký pre akúkoľvek zmluvu, na ktorú sa postup vzťahuje. Teoreticky sa však sprostredkovateľský orgán môže určiť pre jednotlivú časť alebo zmluvu.

1.3.	Organizácie (Prepojenia v prípade roly organizácie (BT – 08))	Organizácie pre preskúmanie by boli zväčša rovnaké pre každý postup vedený daným kupujúcim. Môžu sa preto automaticky predvyplniť pre všetkých kupujúcich (v prípade správnych orgánov zodpovedných za preskúmanie) alebo podľa adresy kupujúceho (v prípade regionálnych súdov). V niektorých jurisdikciách sa však v špeciálnom prípade spoločného obstarávania, napríklad pri kupujúcich z iných regiónov alebo krajín, musí určiť, že na rôzne časti sa vzťahujú rôzne orgány zodpovedné za preskúmanie
1.3.	Organizácie (Prepojenia v prípade roly organizácie (BT – 08))	Koneční užívatelia výhod musia odkazovať na víťaza, pre ktorého sú konečným užívateľom výhod.
1.3.	Organizácie (Prepojenie v prípade čiastkovej roly organizácie (BT – 770))	„Vedúci subjekt skupiny“ môže byť určený pre jednu víťaznú ponuku v prípade konzorcií hospodárskych subjektov, pre jeden postup (alebo dokonca pre jednu časť) v prípade spoločného obstarávania.
1.3.	Organizácie (Prepojenie v prípade čiastkovej roly organizácie (BT – 770))	Organizácie, ktoré poskytujú doplňujúce informácie o postupe verejného obstarávania, poskytujú offline prístup k súťažným podkladom, poskytujú viac informácií o lehotách postupov preskúmania, dostávajú žiadosti o účasť alebo ponuky, spracúvajú žiadosti o účasť alebo ponuky, môžu odkazovať iba na konkrétne časti.
1.3.	Organizácie (Prepojenie v prípade čiastkovej roly organizácie (BT – 770))	Organizácia podpisujúca zmluvu môže odkazovať na zákazku. (Toto môže byť relevantné napríklad v prípadoch zložitejších dojednaní medzi centrálnymi obstarávacími organizáciami, kupujúcim, prípadne dokonca poskytovateľmi obstarávacích služieb.)
1.3.	Organizácie (Prepojenie v prípade čiastkovej roly organizácie (BT – 770))	Organizácia, z ktorej rozpočtu sa platí zákazka, a organizácia vykonávajúca platbu môže odkazovať na časť a/alebo zákazku.
1.3.	Organizácie	Ako spojiť roly s organizáciami? Presunom myšou medzi rolami a organizáciami, výberom z rozbaľovacích ponúk atď.

1.3.	Organizácie	Ako v nevyhnutných prípadoch spojiť organizácie (ktoré majú isté roly) s inými oddielmi oznámení? Presunom myšou medzi rolami a organizáciami, vybrať si z rozbaľovacích ponúk, začať písať názov organizácie pri vyplňaní informácií o istom oddiele atď.
1.4.	Ďalšie informácie s flexibilným prepojením	Informácie o strategickom verejnom obstarávaní sa môžu prepojiť s rôznymi oddielmi oznámenia pomocou identifikátora oddielu oznámenia o strategickom verejnom obstarávaní (BT – 13721). Toto napríklad umožňuje poskytovať informácie o strategických verejných obstarávaní samostatne pre každú technickú špecifikáciu, podmienku účasti, každé kritérium na vyhodnotenie ponúk alebo podmienky plnenia zákazky.
1.4.	Ďalšie informácie s flexibilným prepojením	Informácie o tom, čo sa zmenilo v predchádzajúcom zverejnenom oznámení o zadaní zákazky, sa môžu poskytnúť prostredníctvom identifikátora oddielu – zmena v predchádzajúcom oznámení (BT – 1501). Toto sa používa napríklad vtedy, keď majú rôzne zmeny zmluvy rôzne dôvody [uvedené v kóde odôvodnenia zmeny zmluvy (BT – 200) alebo opise odôvodnenia zmeny zmluvy (BT – 201)].
1.4.	Ďalšie informácie s flexibilným prepojením	Informácie o tom, čo sa opravilo v prechádzajúcom oznámení, sa môžu poskytnúť prostredníctvom identifikátora oddielu opraveného predchádzajúceho oznámenia (BT – 13716). Toto sa používa napríklad vtedy, keď majú rôzne opravy v predchádzajúcom oznámení rôzne dôvody (uvedené v kóde odôvodnenia opravy BT – 140).
1.4.	Ďalšie informácie s flexibilným prepojením	Informácie o tom, ktorá časť oznámenia bola predmetom žiadosti o preskúmanie, sa môžu poskytnúť prostredníctvom identifikátora oddielu oznámenia o preskúmaní (BT – 786). Toto umožňuje určiť napríklad to, či sú predmetom žiadostí o preskúmanie najčastejšie technická špecifikácia, podmienka účasti, kritérium na vyhodnotenie ponúk alebo podmienky plnenia zákazky.
1.4.	Ďalšie informácie s flexibilným prepojením	Ako tieto polia a funkcionality vysvetliť používateľom. V používateľskom rozhraní môžu byť napríklad zredukované na niečo ako zoznam kódov obsahujúci len niekoľko možností (napr. v porovnaní s názvami oddielov), z ktorých si môžu používatelia vybrať.

2.	<p>Zoznamy kódov</p> <p>Pri implementácii pravidiel fungovania týkajúcich sa zoznamov kódov (napr. kód X sa nie je uplatniteľný podľa smernice Y) existujú dve možnosti. Neuplatniteľný kód sa buď nezobrazí, alebo sa zobrazí, no ak si ho používateľ vyberie, zobrazí sa upozornenie. Táto druhá možnosť môže mať výhodu, pretože používateľ, ktorý nevie, že si nemôže vybrať kód X podľa smernice Y, nestrávi čas jeho hľadaním, ale si ho (nesprávne) zvolí a ihneď bude informovaný o tom, že ho nemôže použiť z osobitných právnych dôvodov. Potom sa môže vrátiť a opraviť akúkoľvek chybu, ktorú urobil (napr. v súťažných podkladoch).</p>
2.	<p>Zoznamy kódov</p> <p>Niektoré zoznamy kódov sa môžu implementovať ako polia, napr. prijaté ponuky (BG – 712), kde sa môže každá hodnota, ktorá sa má vyplniť, zobrazit samostatne. Zároveň môžu byť polia takisto predvyplnené najpravdepodobnejšou hodnotou (napr. hodnoty súvisiace so zahraničnými ponukami môžu byť nulové, hodnoty súvisiace s elektronickými ponukami by sa mali rovnať maximálnemu počtu ponúk). Používateľ by však mohol zabudnúť zmeniť predvyplnenú hodnotu, keď to bude potrebné. Mal by sa ponúknuť zoznam možných hodnôt podľa možnosti zvolených v iných poliach.</p>
3.	<p>Obchodné pravidlá pre „upozornenia“ v používateľských rozhraniach</p> <p>Obchodné pravidlá elektronických formulárov sa dajú rozdeliť do dvoch základných kategórií: nespĺnenie niektorých z nich znamená, že oznámenie databáza TED zamietne a nebude zverejnené (pravidlá pre „chyby“); pri nespĺnení iných sa iba zobrazí upozornenie (pravidlá pre „upozornenia“) – databáza TED oznámenie nezamietne a bude zverejnené. Pravidlá pre „upozornenia“ sú často pravidlá informujúce o tom, že „chyba je pravdepodobná, ale nie istá“. Zavedenie takýchto pravidiel do používateľského rozhrania vedie k lepším údajom, pretože koncový používateľ môže ihneď reagovať na príslušnú správu. Ak je napríklad predpokladaná hodnota 100 000 € a hodnota zadanej zákazky je 1 000 000 €, potom to bude s oveľa väčšou pravdepodobnosťou preklep a nie skutočný vývoj na trhu. Nie je to však na 100 % isté. Najlepším riešením je preto zahrnúť do používateľských rozhraní kontextovú správu s otázkou „Je táto hodnota určite správna? Je veľmi vysoká v porovnaní s predpokladanou hodnotou.“</p>
4.	<p>Časový harmonogram oznámení</p> <p>Ako predvyplniť tieto polia? Môžu sa napríklad predvyplniť na základe minimálne zákonne povolenej lehoty alebo osvedčenej praxe (napr. minimálna lehota predĺžená o niekoľko dní, aby mal trh viac času zareagovať).</p>
4.	<p>Časový harmonogram oznámení</p> <ul style="list-style-type: none"> • Ako sa vyhnúť chybám pri zverejňovaní opráv.

4.	<p>Časový harmonogram oznámení</p> <p>• Ako pomôžeme používateľom vyhnúť sa častým chybám. Oznámenia o výsledkoch zadávacieho konania sa napríklad musia zverejniť 60 dní od podpisu zmluvy (t. j. po odkladnej lehote). Ak sa niektoré časti zadali už pred 60 dňami, no iné sa stále hodnotia, malo by sa oznámenie výsledkov zadávacieho konania aj tak zverejniť a časti, ktoré sa stále hodnotia, by sa mali označiť kódom výber víťaza (BT – 142), čo znamená „víťaz sa ešte nevybral, no súťaž stále prebieha“.</p>
5.	<p>Súhrny (Účel, Oznámenie o výsledku)</p> <p>ktoré polia sa dajú automaticky predvyplniť? Ide o väčšinu polí, nie však napríklad o pole názov (BT – 21) a opis (BT – 24).</p>
5.	<p>Súhrny (Účel, Oznámenie o výsledku)</p> <p>V akom poradí by mali používateľa predkladať informácie a ako by to malo byť oznamované? Keď napríklad začneme informáciami o účele častí, bude možné predvyplniť niektoré polia týkajúce sa účelu konania. Niektorí používateľa však môžu byť zvyknutí začínať súhrnnými informáciami.</p>
5.	<p>Súhrny (Účel, Oznámenie o výsledku)</p> <p>Pokiaľ ide o kódy CPV – časť účelu – ako môžu používateľské rozhrania pomôcť pri hľadaní najužitočnejších polí? Okrem toho ako môžu používateľské rozhrania nabaďovať používateľov k tomu, aby vybrali podrobnejšie polia, ktoré budú pre hospodárske subjekty užitočnejšie? Napríklad vždy, keď sa použije kód CPV, ktorý má ďalšie čiastkové prvky (napr. 76400000), by sa rozhranie malo opýtať „určite sa nedá použiť podrobnejší kód?“.</p>
6.	<p>Miesto plnenia</p> <p>Ako sa dá toto pole ľahko vyplniť? Mali by sa napríklad pri tovaroch polia vyplniť adresou kupujúceho, keďže miesto dodania bude zvyčajne u kupujúceho? Malo by tu byť začiatkavacie poličko s možnosťou „rovnaká adresa ako adresa kupujúceho“? Mala by byť pri službách (alebo špecifických pododdieloch služieb, napr. informačné služby) štandardná možnosť „kdekoľvek“, pretože zväčša nezáleží na tom, kde sa štúdia napíše či aplikácia naprogramuje?</p>
6.	<p>Miesto plnenia</p> <p>Môže sa poštové smerovacie číslo použiť na predvyplnenie kódu NUTS, vďaka ktorému sa môže predvyplniť krajina?</p>
7.	<p>Nezverejnené polia</p> <p>Ak sa použije nezverejnenie polí (pozri oddiel 3.5.2), mali by vývojári skúmať, ako zabezpečiť ľahkú použiteľnosť daného poľa. Napríklad po odpovedaní na otázku „niektoré polia by mali byť nezverejnené“ sa môže objaviť zoznam možných polí a vedľa každého z nich bude začiatkavacie poličko, pričom pre každé označené pole sa bude vyžadovať odôvodnenie a dátum zverejnenia.</p>

8.	Zrušený postup a nezadaná zákazka	<p>Je potrebné rozlišovať medzi dvoma situáciami podľa toho, či už uplynula lehota na predkladanie ponúk:</p> <ul style="list-style-type: none"> • Zrušenie postupu (alebo časti): toto sa stáva vtedy, keď sa postup zruší pred uplynutím lehoty na predkladanie ponúk (napr. pretože potreby kupujúceho sa zmenili). • Nezadanie zákazky po prebehnutí postupu: lehota na predkladanie ponúk uplynie, no nezadá sa žiadna zákazka (napr. pretože sa nepredložili žiadne vhodné ponuky, pretože potreby kupujúceho sa zmenili). <p>Postupy sa zrušia pomocou formulára pre opravu, pričom kód odôvodnenia opravy (BT – 140) bude „oznámenie (alebo jeho konkrétna časť alebo súčasť) je zrušené“.</p> <p>Pri postupoch, ktoré prebehli, no nevedli k zadaniu zákazky, sa musí aj tak zverejniť oznámenie o zadaní zákazky, pričom pri výbere víťaza (BT – 142) sa uvedie „Nevybral sa žiaden víťaz a súťaž je ukončená.“ [a dôvody sa uvedú v dôvode nepridelenia zákazky (časti) (BT – 144)].</p> <p>Uvedené oznámenie o oprave a oznámenie o zadaní zákazky môžu obsahovať pole opätovné vyhlásenie verejného obstarávania (BT – 634), kde bude uvedená informácia o opätovnom vyhlásení postupu.</p> <p>Vývojári by mali zabezpečiť, že rozdiel medzi týmito dvoma prípadmi bude jasný a používatelia ich budú správne oznamovať.</p>
9.	Pridanie medzikrokov	Pole doplňujúci druh zákazky (BT – 531) sa môže zobraziť až po otázke „Je toto zmiešaná zákazka?“.
9.	Pridanie medzikrokov	„Konzorciá“ sa môžu používať v rozhraní na zoskupenie hospodárskych subjektov, hoci sú v elektronických formulároch uložené len nepriamo (ako hospodárske subjekty, ktoré sú prepojené s rovnakou víťaznou ponukou).
9.	Pridanie medzikrokov	Niektoré zoznamy kódov môžu byť zobrazené ako klasifikácie (napr. CPV). Napríklad pri kóde odôvodnenia zámeru uzavrieť zmluvu (BT – 136) možno pod „zákazku môže poskytovať iba konkrétny hospodársky subjekt z dôvodu:“ zahrnúť viaceré kódy a iba po zvolení tejto možnosti sa môže zjaviť druhá vrstva s voľbami, ako napríklad „z dôvodu absencie hospodárskej súťaže z technických príčin“, „z dôvodu výlučných práv, vrátane práv duševného vlastníctva“ atď.

10. Oprava oznámení

Ako jednoducho vizualizovať opravu oznámení?

Príloha č. 1_Funkčná špecifikácia_časť 3_Integrácie:

- Legenda
- Integrácie
- IS CSRU



Integrácie

IS CSRU



European
Commission | eForms

Záložka obsahuje zoznam požadovaných integrácií na tretie strany ako aj na interné časti IS ÚVO najmä za účelom predvypĺňania jednotlivých dátových polí, ako aj na spracovanie oznámení, resp. ostatných podaní a žiadostí. Zoznam požadovaných integrácií zahŕňa aj inkrement.

Požadované intergácie z rozsahu poskytovaných RR, OE a číselníkov z IS CSRU. (vyznačené sú farebne). Zoznam požadovaných integrácií zahŕňa aj inkrement.



Integrácie

Zdroj	IS/Ciselnik/Register/Modul	Zdroj	URL	Spôsob integrácie	Meta-IS ID
externé	IS CSRU	MIRRI	(Záložka ISCSRU)	Koncové služby IS CSRU prostredníctvom WS (XML) alebo SFTP (XML, CSV)	isvs_5836
externé	Denný kurzový lístok ECB	Národná banka SR	https://www.nbs.sk/sk/statisticke-udaje/kurzovy-listok/denny-kurzovy-listok-ecb	Podľa spôsobu implementácie	N/A
externé	efaktúracia (vo vývoji)	MF SR	https://dev.einvoice.mfsr.sk/	Webové služby, XML eFA	isvs_9278
externé	Centrálny register zmlúv (CRZ)	Úrad vlády SR	https://www.crz.gov.sk/	Podľa integračného manuálu	isvs_5797
externé	Register partnerov verejného sektora	MS SR	https://rpvs.gov.sk/rpvs	Prostredníctvom REST API rozhrania. API rozhranie pre prístup k údajom sa nachádza na https://rpvs.gov.sk/opendata/swagger	isvs_6376
externé	eSentool (eSender management tool)	TED EU	https://esentool.ted.europa.eu/	eSentool API https://simap.ted.europa.eu/developers-corner	N/A
externé	IS VS MS SR, ak ide o údaje o tom, či je vedené konkurzné konanie, či bol vyhlásený konkurz, či bola povolená reštrukturalizácia, či bol zrušený konkurz pre nedostatok majetku, alebo či bolo konkurzné konanie zastavené pre nedostatok majetku“	MSSR	účinnosť od 1. 1. 2022 na základe ktorým sa mení a dopĺňa zákon č. 177/2018 Z. z. o niektorých opatreniach na znižovanie administratívnej záťaže využívaním informačných systémov verejnej správy a o zmene a doplnení niektorých zákonov (zákon proti byrokracii) - zákon prijatý a schválený NR SR, zatiaľ nevydaný v zbierke zákonov SR	Podľa spôsobu implementácie	N/A
externé	systemy pre elektronickú komunikáciu vo VO (napr. komerčné systemy .)	Jozefína a pod.		Podľa spôsobu implementácie. V prípade priamej integrácie bude požadované od dodávateľa vytvorenie jedného integračného rozhrania s popisom a dokumentáciou pre externé systemy, ktoré slúžia na elektronickú komunikáciu vo verejnom obstarávaní podľa § 20.	N/A
externé	Ustredný portál verejnej správy	MV SR	https://www.slovensko.sk/sk/titulna-stranka		
interné	IS Nuntio (registratúra)	IS ÚVO		Prostredníctvom parametrov prostredia komponentu NunAgent a volania web servisov	isvs_9352
interné	Modul Kontroly	IS ÚVO		web service	N/A
interné	Modul Dohľadu_I (Modul námietok)	IS ÚVO		web service	isvs_8679
interné	Modul Rady	IS ÚVO		web service	isvs_8678
interné	IS EVO	IS ÚVO		system EVO - prostredníctvom volania web servisu EVO	isvs_450
interné	IS Procurio/IS centrálného spracovania údajov	IS ÚVO		Procurio services - webové integračné služby aplikácie	isvs_449
interné	portál ÚVO (profily VO/O, vestník VO, zverejnené registre na protály)	IS ÚVO		web service portálu (SendMessage)	isvs_453



IS CSRU

P.č.	Vlastník dát (prvotný poskytovateľ)	Názov množiny dát za (RR, OE a číselníky)	Vymedzenie, detail	Požadované integrácie
1.	Štatistický úrad SR	RPO	Register právnických osôb	áno
2.		RPO Odpis	Odpis z RPO	áno
3.		Štatistické číselníky	Štatistické číselníky ŠU SR	áno
4.	MIRRI SR	Základné číselníky	Základné číselníky evidované v METAIS2	
5.		Karta účastníka	Karta účastníka rozvojových projektov ITMS	
6.	ÚPSVaR	Evidencia uchádzačov	Evidencia uchádzačov o zamestnanie	
7.		Číselníky ÚPSVaR	Interné číselníky ÚPSVaR	
8.	FS SR	Nedoplatky finančnej správy	Potvrdenie z evidencie daňových nedoplatkov a nedoplatkov colného dlhu, nedoplatkov pokút a iných platieb vymieraných, alebo uložených podľa colných predpisov, nedoplatkov dane z pridanej hodnoty alebo spotrebnej dane pri dovoze.	áno
9.		Daňové priznania FO typ B	Daňové priznania FO typ B	
10.		Daňové priznania PO	Daňové priznania PO	
11.		Daňové subjekty	Zoznam daňových subjektov	áno
12.		Daňové subjekty register DPH	Zoznam daňových subjektov registrovaných pre DPH	
13.	ÚDZS	Poistenci	Zoznam poistencov verejného zdravotného poistenia	
14.		Úmrtia	Register úmrtí	
15.		Nedoplatky na poistnom na sociálne poistenie	Informácia o evidencii nedoplatkov na poistnom na sociálne poistenie	áno

Príloha č. 1_Funkčná špecifikácia_časť 4_Procesy

Návrh funkčnej špecifikácie eForms

Používateľské požiadavky

ID	Znenie požiadavky
REQ_U_1	Systém umožní načítavanie častí formulárov a oddielov v samostatných oknách/zložkách, resp. ich kombináciu podľa posúdenia vzájomných prepojení vo formulári na základe otázok/okruhov tém, ktoré treba zodpovedať pri tvorbe používateľského rozhrania vid'. záložka návrh používateľského rozhrania
REQ_U_2	Systém umožní integráciu formulárov na TED report
REQ_U_3	Systém bude zaznamenávať logovanie formulárov z pohľadu odosielania a prijímania (napr. dátum, čas, používateľ, ktorý za organizáciu odoslal oznámenie)
REQ_U_4	Systém umožní integrácie na komponenty IS UVO
REQ_U_5	Systém umožní jednotné prihlásenie do formulárovej časti aj do profilu VO/O, ako aj do IS EVO
REQ_U_6	Systém umožní kategorizovať používateľov, prevziať role so súčasného IS ÚVO - role používateľov za organizáciu - napr. správca organizácie, používateľ a pod.), potrebná definícia nových rolí ako sú napr. administrátor ÚVO pre administráciu formulárov, zodpovedný za VO., rola pre prístup k nezverejneným údajom z oznámení a pod. Funkcionality pre správu používateľov organizácie z portálu (privátna zóna) musia byť platné aj pre formulárový systém (pridávanie a odoberanie používateľov, zmena role používateľov - správca môže pridávať ostatných používateľov, tj. meniť ich role, mať prístup ku všetkým zákazkám a dokumentom organizácie) v súlade s funkcionalitami portálu
REQ_U_7	Systém bude vytvorený v súlade so ZVO a súvisiacimi/relevantnými právnymi a záväznými predpismi
REQ_U_8	Zaškolenie zamestnancov ÚVO na nový IS, vrátane administrácie na správu formulárov
REQ_U_9	Funkcionality Profilu VO/O s prepojením na zverejnené oznámenia a informácie vo vestníku musia byť zachované.
REQ_U_10	Systém umožní vizualizáciu oznámenia pred importom oznámenia
REQ_U_11	Systém umožní v prípade potreby aktualizovať obsah odosielaných notifikácií a vytvárať nové šablóny notifikácií
REQ_U_12	Systém umožní import všetkých údajov z oznámení do interných Systémov/databáz ÚVO
REQ_U_13	Systém musí byť integrovaný na eSentool (EU) a jeho služby
REQ_U_14	Systém umožní vytváranie datasetov pre účely zverejňovania formou open data (open data.gov.sk), napr. vestníky, referencie, zoznamy hospodárskych subjektov a pod...
REQ_U_15	Systém umožní odosielanie údajov o uzavretých zmluvách z oznámení o výsledkoch pre Systém eFakturácie
REQ_U_16	Systém umožní zachovať prístupy do nového systému pre všetky organizácie, ktoré majú prístup do existujúcich Systémov (portál, IS ZU, profil, IS EVO)
REQ_U_17	Systém umožní odosielať notifikácie na email aj do schránky správ na portáli
REQ_U_18	IS automaticky vypočíta lehotu na vybavenie požiadavky/žiadosti
REQ_U_19	Systém umožní základný reporting a vyhľadávanie o hospodárskych subjektoch
REQ_U_20	Systém umožní vyhľadávanie a reporting v jednotnom registri subjektov UVO v rámci tuzemských a zahraničných subjektov, vrátane možnosti identifikácie jeho role v rámci zákaziek, resp. konaní.
REQ_U_21	Systém umožní prístup k nezverejneným informáciám len osobám s príslušnou rolou

Procesné požiadavky

Správa formulárov EÚ/SK (základ)

ÚVO_H_01_Registrácia VO/obstarávateľov/osôb podľa §8

ÚVO_H_01_Registrácia VO/obstarávateľov/osôb podľa §8

Popis procesu	Na základe žiadosti o registráciu a vytvorenie profilu je verejný obstarávateľ/obstarávateľ/§8 zaregistrovaný, je mu vytvorený profil na portáli, prístup do IS UVO a tiež má sprístupnené formuláre. V prípade žiadosti o aktualizáciu údajov sú jeho údaje aktualizované. Žiadateľ je o zapísaní údajov informovaný.
Rozhranie na iné procesy	ÚVO_H_02_Prijatie a spracovanie podania
Účastníci procesu	Verejný obstarávateľ/obstarávateľ/§8; Zamestnanci ÚVO – Odbor IKT, EVO a vestníka – Oddelenie vestníka
ID a Funkčná požiadavka	
REQ_PI_48	Systém umožní registráciu aj objednávateľom podľa zákona o podpore ekologických vozidiel cestnej dopravy a o zmene a doplnení niektorých zákonov
REQ_PI_49	Systém umožní zobrazit' žiadosť
REQ_PI_50	Systém overí existenciu záznamu v registri a v prípade novej registrácie vytvorí profil, sprístupní formuláre a vytvorí prístup do IS EVO.
REQ_PI_51	Systém overí aktuálnosť údajov a v prípade nových skutočností aktualizuje údaje a prístupy
REQ_PI_52	Systém načíta údaje z formulára registrácie, ktoré môže používateľ – referent UVO pre potreby registrácie editovať a aktualizovať
REQ_PI_53	Systém automaticky predvyplní údaje o subjekte z externých registrov, ktoré nie sú súčasťou formulára (napr. SKNACE, MSP resp. počet zamestnancov, objem produkcie a pod.)
REQ_PI_54	Systém vytvorí profil na portáli z údajov vedených v registri VO/O/§8
REQ_PI_55	Profil VO/O bude obsahovať detail organizácie (VO/O/§8) - detail bude obsahovať základné identifikačné údaje za VO/O/§8 a to najmä: Identifikátor organizácie IČO, Názov, Adresa a iné) na základe údajov z registrácie
REQ_PI_56	Systém na základe registrácie sprístupní všetky formuláre pre danú organizáciu a jej používateľov (bez ohľadu na rolu používateľa) vo formulárovom systéme.
REQ_PI_57	Systém vytvorí rolu správcu pre konto, ktoré formulár odoslalo
REQ_PI_58	Systém sprístupní pre danú organizáciu funkcionality IS EVO
REQ_PI_59	Systém umožní potvrdiť zapísanie údajov
REQ_PI_60	Systém automaticky notifikuje používateľa napr. o potvrdení zapísaných údajov
REQ_PI_61	Systém pri aktualizácii vytvorí ďalšieho správcu organizácie pre konto, ktoré formulár zaslalo
REQ_PI_62	Systém identifikuje údaje z formulára, ktoré je potrebné aktualizovať voči súčasným údajom v registri
REQ_PI_63	Systém umožní aktualizáciu údajov v registri
REQ_PI_64	Systém umožní automatickú aktualizáciu (identifikačné údaje, kategorizácie, zánik organizácie) v registri na základe údajov z referenčných registrov, na túto zmenu upozorní používateľa- referenta ÚVO na navrhované zmeny, v prípade potvrdenia zmeny používateľom budú notifikovaný všetci používatelia za organizáciu (VO/O).

ÚVO_H_01_Registrácia VO/obstarávateľov/osôb podľa §8

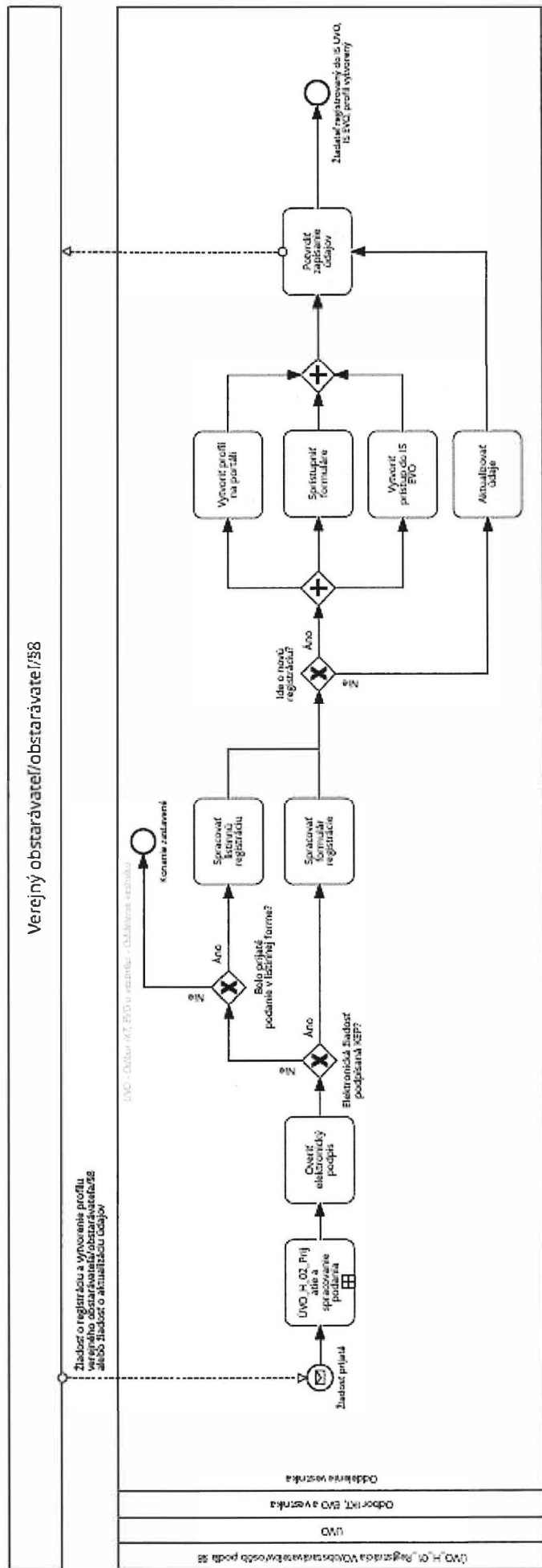

ÚVO_H_02_Prijatie a spracovanie podania

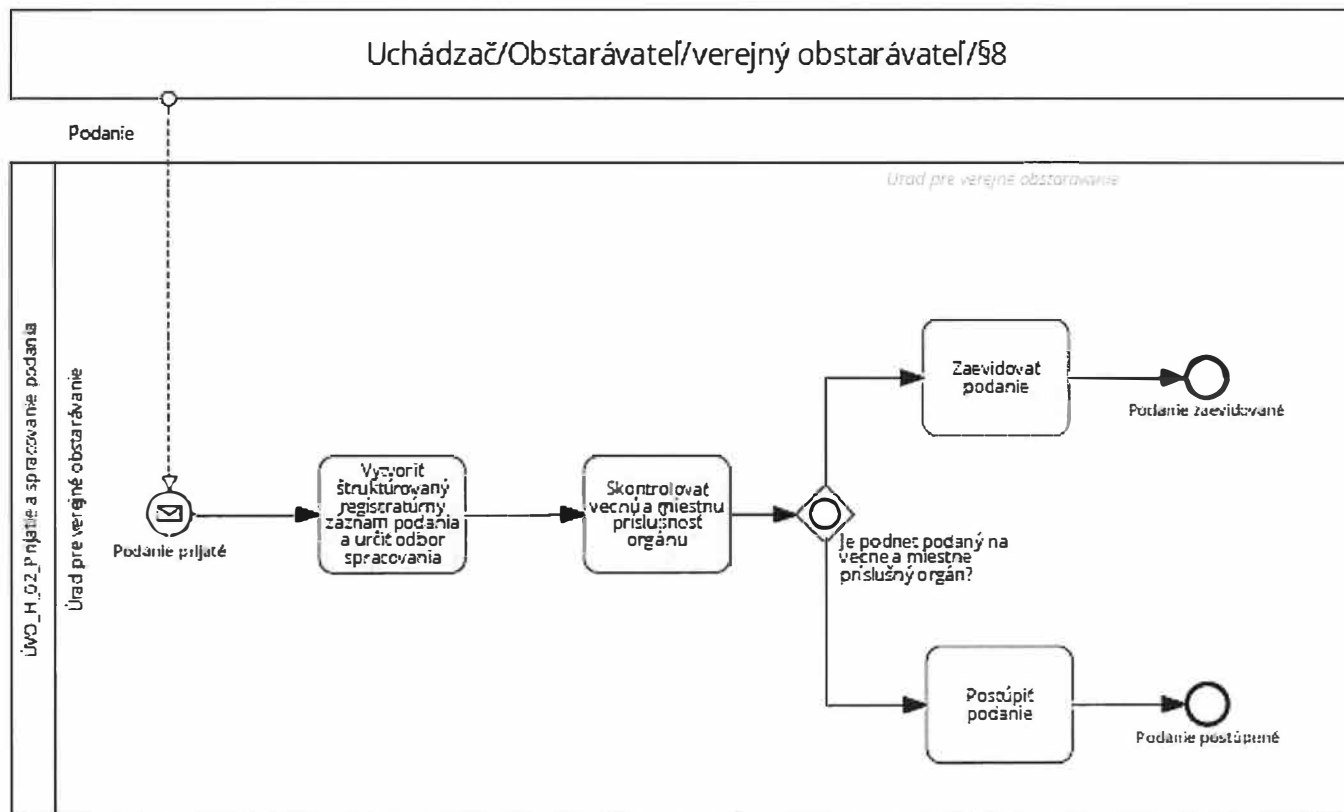

REQ_PI_80	Systém umožní kontrolovanie lehôt na zverejnenie
REQ_PI_81	Systém umožní vytváranie poznámok v rámci spracovania jednotlivých oznámení
REQ_PI_82	Systém pri spracovaní zobrazí všetky súvisiace oznámenia k predmetnému oznámeniu/zákazke
REQ_PI_83	Systém pre účely spracovania oznámení umožní zobrazovanie a vyhľadávanie oznámení podľa dátumu prijatia, stavu oznámenia, ID zákazky, ID oznámenia, verzie oznámenia, počet častí oznámenia, kódu oznámenia, limitu, spracovateľa, poznámky, čísla oznámenia vo vestníku, čísla vestníka, dátumu zverejnenia, názvu zákazky, ID obstarávateľa, názvu obstarávateľa, IČO obstarávateľa, Systému prostredníctvom, ktorého bolo oznámenie odoslané a pod.
REQ_PI_84	Systém umožní vytváranie pracovných zoznamov z oznámení
REQ_PI_85	Systém umožní zaradiť oznámenie na zverejnenie
REQ_PI_86	Systém umožní zaradenie oznámení na zverejnenie do vestníka na najbližšie vydanie
REQ_PI_87	Systém umožní vytvorenie dávky pre zverejnenie v plánovanom období
REQ_PI_88	Systém umožní už zaradené oznámenie na publikovanie vrátiť na opätovné spracovanie
REQ_PI_89	Systém umožní zverejnenie viacerých vydaní vestníka počas dňa
REQ_PI_90	Systém umožní automatické aj manuálne publikovanie vestníka, zároveň umožní vypnúť/zapnúť automatické publikovanie podľa potrieb
REQ_PI_91	Systém pripravené oznámenia a ostatné informácie zverejní vo vestníku VO
REQ_PI_92	Systém zaznamená vestník v registratúre formou registratúrneho spisu
REQ_PI_93	Systém umožní logovanie spracovania oznámenia
REQ_PI_94	Systém umožní zverejniť oznámenia v profile VO/O
REQ_PI_95	Systém umožní správu zákaziek v profile VO/O. Umožní meniť stavy zákaziek, zobrazovať stav zákaziek a zobrazovať/nezobrazovať zákazku v profile VO/O. Umožní aktualizovať údaje o zákazke z oznámení, príp. umožní aktualizáciu údajov používateľom - referentom ÚVO.
REQ_PI_96	Systém zverejní oznámenie vo verejnej časti profilu VO/O pod konkrétnou zákazkou
REQ_PI_97	Systém umožní aktivovať zákazku v IS EVO. Systém pri zverejnení oznámenia v európskom vestníku, resp. vo vestníku aktivuje zákazku pre elektronickú komunikáciu v IS EVO.
REQ_PI_98	Systém umožní zobrazíť prehľad informácií, ktoré sú v dávke na zverejnenie vo vestníku, vrátane ich spracovateľa
REQ_PI_99	Systém umožní vizualizáciu informácií, ktoré sú v dávke na zverejnenie vo vestníku
REQ_PI_100	Systém umožní vyhľadávanie v prehľade informácií, ktoré sú v dávke na zverejnenie alebo už boli zverejnené vo vestníku VO

ÚVO_H_04_Spracovanie ostatných podaní a žiadostí

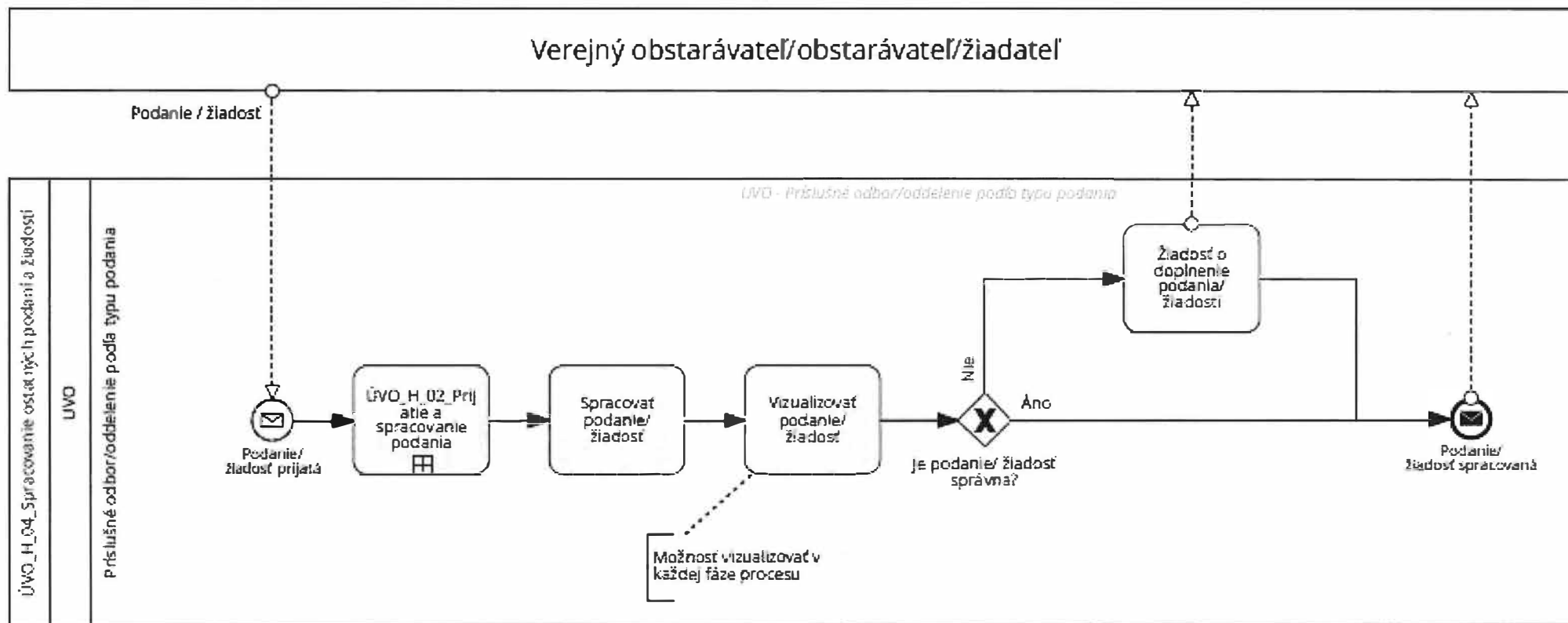

ÚVO_H_05_Správa formulára vlastníkom

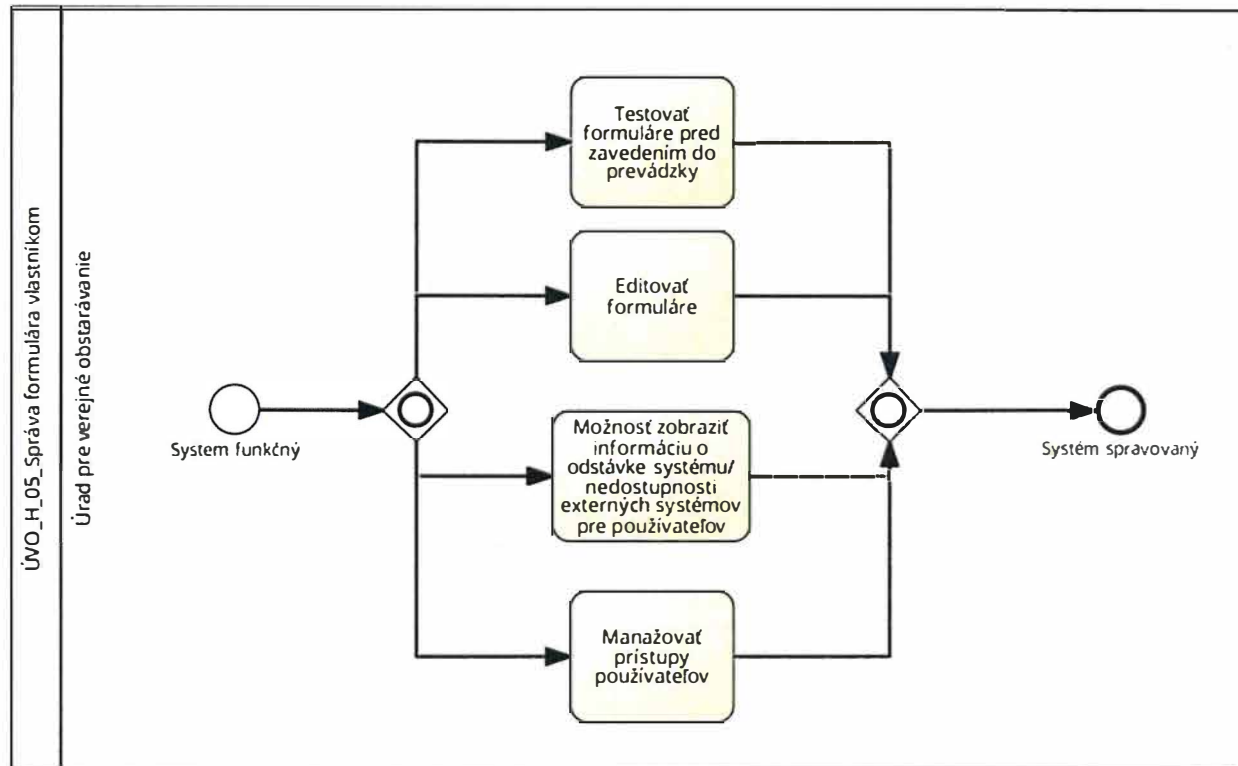

REQ_PI_42	System umožní grafické odlišenie polí, ktoré používateľ môže vyplňať a editovať manuálne
REQ_PI_43	System umožní prediktívne vyplňanie (zúžený výber na základe začiatkových písmen alebo číslíc), napr. vyplňaní názvov organizácií, adries, PSČ a pod.
REQ_PI_45	System umožní používateľovi hromadné vyberanie údajov z číselníka (pri číselníkoch umožňujúcich vybrať viac ako jednu hodnotu z číselníka.
REQ_PI_46	Možnosť vo formulároch vytvárať používateľom obľúbené položky (napr. z hodnôt v číselníkoch)
REQ_PI_78	System bude obsahovať sprievodcu na vyplnenie formulára
REQ_PI_101	System umožní používateľovi po prihlásení do konta prístup k formulárom Ostatné podania a žiadosti bez potreby registrácie organizácie
REQ_PI_102	System umožní používateľovi uloženie formuláru (ako koncept/rozpracovaný formulár).
REQ_PI_103	System umožní používateľovi uloženie formuláru minimálne vo vybraných formátoch napr. pdf a, xml.
REQ_PI_104	System umožní výber základných informácií o organizácii z dostupných registrov budúcich integrácií (ISCSRÚ, Register adries, RFO, RPO) na základe identifikátora. Niektoré údaje budú predvyplnené z interných registrov automaticky, (napr. informácie o registrovaných VO/O ako sú IČO, názov, zatriedenie, adresa; a pod..)
REQ_PI_105	System umožní používateľovi priložiť prílohy do formuláru vo vybraných formátoch v súlade s IS VS.

O_02_Kontrola a odoslanie formulára

O_02_Kontrola a odoslanie formulára

Popis procesu	Verejný obstarávateľ/obstarávateľ/ §8 /žiadateľ si skontroluje formulár a upraví jeho chybné časti. Následne formulár odošle, pričom si ho môže kedykoľvek zobrazit' vo formáte PDF a xml.
Rozhranie na iné procesy	N/A
Účastníci procesu	Verejný obstarávateľ/obstarávateľ/ §8 /žiadateľ
ID a Funkčná požiadavka	
REQ_PI_4	Systém umožní hromadné zasielanie formulárov po ich vyznačení v zozname neodoslaných formulárov, ak vyhovujú kontrole, t. j. používateľ si pripraví formuláre na odoslanie a odošle ich po ich hromadnom potvrdení. O_04_Správa formulárov používateľom
REQ_PI_18	"Systém automaticky skontroluje správnosť vyplnených polí vo formulári voči interným/externým registrom, správnosť vyplnených polí vrátane povinných polí, umožní priebežnú validáciu aj validáciu pred odoslaním formulára. Systém skontroluje požadovaný tvar – napr. dátumové polia a ceny; kontrolu dĺžky textu pre textové polia a pod.. V prípade oznámení používaných VO zabezpečí kontrolu voči validačným pravidlám EÚ ako aj integritu a korektnosť vyplnených dát vo formulári (napr. kontrolu zadaných súm obstarávania – PHZ v celom procese a pod.)."
REQ_PI_28	Systém automaticky po odoslaní vyplneného formulára odošle formulár cez eSender aj na Publikačný úrad EÚ (platí pre nadlimitné oznámenia), podlimitné oznámenia odošle iba do interného Systému na spracovanie, a do EU len v prípade, ak si túto možnosť zvolí používateľ (dobrovoľné odosielanie). V prípade oznámení o výsledku za zmluvy uzavreté na základe rámcovej dohody (čiastkové zmluvy) sa budú odosielať len do interného Systému.
REQ_PI_106	Systém umožní používateľovi vybrané formuláre odoslať s elektronickým podpisom, alebo bez elektronického podpisu, alebo umožní obe kombinácie
REQ_PI_107	Systém umožní používateľovi podpísať formulár elektronickým podpisom, alebo elektronickými podpismi viacerých osôb.
REQ_PI_108	Systém používateľovi umožní podpísanie formuláru a príloh, alebo samostatného formuláru bez príloh, alebo formuláru a jednotlivých príloh, ktoré si vyberie.
REQ_PI_109	Systém zabezpečí odoslanie formuláru prostredníctvom integračného rozhrania Ústredného portálu verejnej správy (ÚPVS) vo formáte asice.
REQ_PI_111	Systém používateľa informuje o stave odoslania formulára, Systém notifikuje používateľa pri zlyhaní odoslania formulára

O_03_Oprava oznámenia / referencie /informácie

O_03_Oprava oznámenia / referencie /informácie

Popis procesu	Po zverejnení oznámenia / informácie / referencie môže verejný obstarávateľ /obstarávateľ / §8 požiadať o ich úpravu. Verejný obstarávateľ /obstarávateľ /§8 / žiadateľ si vyberie a vyplní formulár na opravu, ktorý odosiela Úradu pre verejné obstarávanie. V prípade potreby si rozpracovaný formulár uloží, pričom ho môže kedykoľvek upravovať.
Rozhranie na iné procesy	O_02_Kontrola a odoslanie formulára ÚVO_H_03_Spracovanie a zverejnenie oznámenia / informácie ÚVO_H_12_Spracovanie a zverejnenie referencií v evidencii referencií
Účastníci procesu	Verejný obstarávateľ/obstarávateľ/ §8; Zamestnanci ÚVO – Odbor IKT?EVO a vestníka – oddelenie vestníka, Odbor legislatívno-právny – oddelenie zoznamov
ID a Funkčná požiadavka	
REQ_PI_1	Systém automaticky napáruje na formulár súvisiace oznámenia a zákazku, v prípade, ak je zákazka zverejnená vo vestníku/profile VO/O, spáruje ju aj s referenciou
REQ_PI_14	Systém umožní vytvárať informačné nápovede/informácie k poliam. Informačné bubliny sa budú používateľovi zobrazovať po kliknutí na piktogram
REQ_PI_19	Systém umožní automatický prepočet na EUR v prípade uvedenia inej meny a import údajov aj o prepočte, prepočet sa vykoná k dátumu uzavretia zmluvy
REQ_PI_21	Systém umožní prepojenie formulárov na interné číselníky (napr. výber NUTS kódov, CPV, zatriedenie VO/O, a pod.)
REQ_PI_22	"Systém umožní predvyplňanie údajov medzi oznámeniami v rámci rovnakého VO, predvyplňanie údajov v rámci jedného oznámenia - napr. využitie CPV na predvyplnenie údajov o tom, či sa obstarávajú tovary, služby alebo práce; hodnoty z jednotlivých častí sa použijú na predvyplnenie danej hodnoty v celom oznámení; skupiny častí v prípade skupinového delenia častí môžu byť použité na predvyplňanie odkazov na časti v iných oddieloch. Systém umožní využitie pravidiel nie len na validáciu pri prijatí oznámenia EU, ale aj na predvyplňanie, filtrovanie, kontrolu a validáciu údajov pri vytváraní oznámení, vrátane automatického predvyplňania všetkých identifikátorov použitých v rámci daného postupu (napr. z predchádzajúcich oznámení)"
REQ_PI_23	Systém umožní vytvoriť šablónu oznámenia. Systém umožní predvyplnenie údajov z vopred vytvorenej „šablóny oznámenia“ do všetkých oznámení, pri ktorých sa táto šablóna použije.
REQ_PI_24	Systém umožní predvyplnenie údajov z interných Systémov ÚVO o registrovaných VO/O a z profilu VO/O s údajmi o kupujúcom, ktoré sa automaticky vyplňajú do všetkých oznámení.
REQ_PI_25	Systém umožní zvýraznenie predvyplnených údajov externých Systémov alebo generovaných systémom
REQ_PI_27	Systém umožní automatické výpočty hodnôt v oznámení
REQ_PI_29	Systém umožní import údajov z xml formátu do formulára
REQ_PI_30	Systém umožní pri kopírovaní textov z programov tretích strán do formulárov transformáciu kódovania podľa požiadaviek formulára (napríklad utf-8)
REQ_PI_31	Systém umožní vytvorenie JED (ESPD) z údajov vyplnených vo formulári, resp. povolí import údajov z JED do formulára
REQ_PI_42	Systém umožní grafické odlíšenie polí, ktoré používateľ môže vyplňať a editovať manuálne
REQ_PI_43	Systém umožní prediktívne vyplňanie (zúžený výber na základe začiatkových písmen alebo číslic), napr. vyplňaní názvov organizácií, adries, PSČ a pod.

O_03_Oprava oznámenia / referencie / informácie

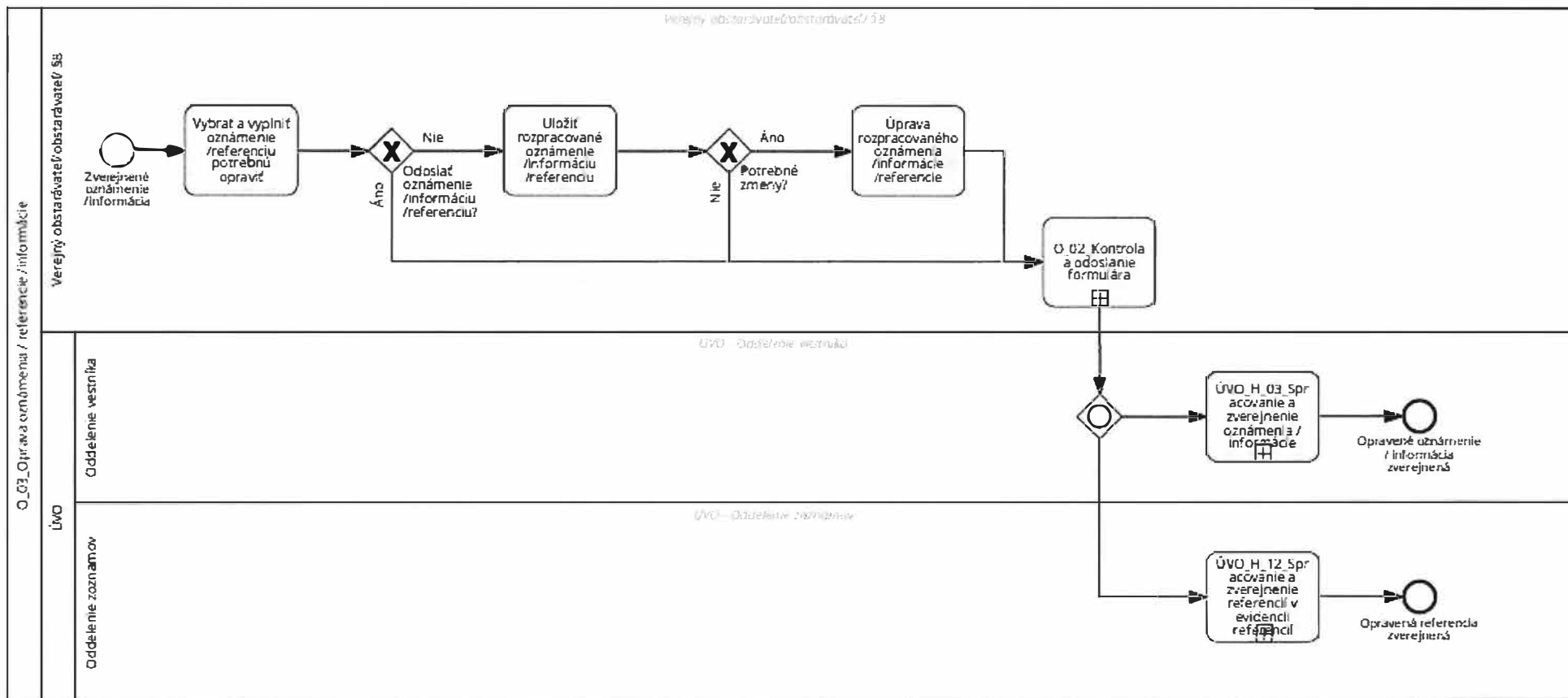

REQ_PI_41	System umožní správcovi organizácie manažovať prístupy používateľov za danú organizáciu.
REQ_PI_110	System umožní používateľovi zobraziť prehľad odoslaných, neodoslaných a rozpracovaných formulárov.
REQ_PI_208	System umožní prístup k archívnym oznámeniam a zákazkám a zároveň umožní prebiehajúce zákazky dokončiť novými formulármi.

Ostatné formuláre, podania a žiadosti, registre a ich spracovanie (inkrement)

ÚVO_H_06_ Vykonanie zápisu do zoznamu hospodárskych subjektov

ÚVO_H_06_ Vykonanie zápisu do zoznamu hospodárskych subjektov

Popis procesu	Žiadosť o zápis do zoznamu hospodárskych subjektov podanú žiadateľom prijme a spracuje Oddelene zoznamov. Overí jej náležitosti a v prípade potreby vyzve žiadateľa na jej doplnenie. Ak ide o tuzemského žiadateľa, overí ho v dostupných registroch a posúdi splnenie podmienok jeho účasti na verejnom obstarávaní. Pri zahraničnom žiadateľovi len posúdi splnenie podmienok účasti na verejnom obstarávaní. Ak podmienky spĺňa, žiadateľ sa zapíše do zoznamu hospodárskych subjektov a oznámenie zverejní na webovom sídle a doručí žiadateľovi. Ak podmienky nespĺňa, vydá sa rozhodnutie o nezapísaní do zoznamu hospodárskych subjektov.
Rozhranie na iné procesy	ÚVO_H_02_Prijatie a spracovanie podania Spracovanie výzvy na doplnenie podania Zastavenie konania_ÚVO Vydanie rozhodnutia o nezapísaní do zoznamu Doručovanie
Účastníci procesu	Žiadateľ; Zamestnanci ÚVO - Odbor legislatívno-právny – oddelenie zoznamov
ID a Funkčná požiadavka	
REQ_PI_115	System používateľovi zobrazí podanie na skontrolovanie náležitostí žiadosti, vrátane všetkých príloh, ak ich obsahuje
REQ_PI_116	V prípade občanov EÚ, System stiahne výpis z registra trestov, použiteľný na právne účely a vloží do údajov podnikateľa v IS
REQ_PI_117	Ak ide o tuzemského žiadateľa, System stiahne potvrdenia zdravotných poisťovní použiteľné na právne účely a vloží do údajov podnikateľa v IS
REQ_PI_118	Ak ide o tuzemského žiadateľa, System stiahne potvrdenie sociálnej poisťovne použiteľné na právne účely a vloží do údajov podnikateľa v IS
REQ_PI_119	Ak ide o tuzemského žiadateľa, System stiahne potvrdenia príslušného daňového úradu a príslušného colného úradu použiteľné na právne účely a vloží do údajov podnikateľa v IS
REQ_PI_120	Ak ide o tuzemského žiadateľa, System stiahne potvrdenia príslušného súdu (resp. Systemom MS SR - od 1. 1. 2022) použiteľné na právne účely a vloží do údajov podnikateľa v IS
REQ_PI_121	Ak ide o tuzemského žiadateľa, System stiahne doklad o oprávnení dodávať tovar, poskytovať služby alebo uskutočňovať stavebné práce a poskytne odpis z CSRU použiteľný na právne účely a vloží do údajov podnikateľa v I
REQ_PI_122	System overí, či subjekt nie je vedený v registri osôb so zákazom činnosti vo VO
REQ_PI_123	System na podnet používateľa pripraví zápis žiadateľa do zoznamu hospodárskych subjektov na kontrolu vedúcim zamestnancom
REQ_PI_124	System umožní vedúcemu zamestnancovi kontrolu nad zápismi pripravenými na zverejnenie, umožní schválenie zápisu (jednotlivé aj hromadné), resp. vrátenie jednotlivého záznamu na dopracovanie
REQ_PI_125	System automatizovane vytvorí výpis zo ZHS a v prípade tuzemského subjektu, ho pripraví na odoslanie do el. schránky subjektu na ÚPVS (v rámci procesu doručovania)

ÚVO_H_06_Vykonanie zápisu do zoznamu hospodárskych subjektov

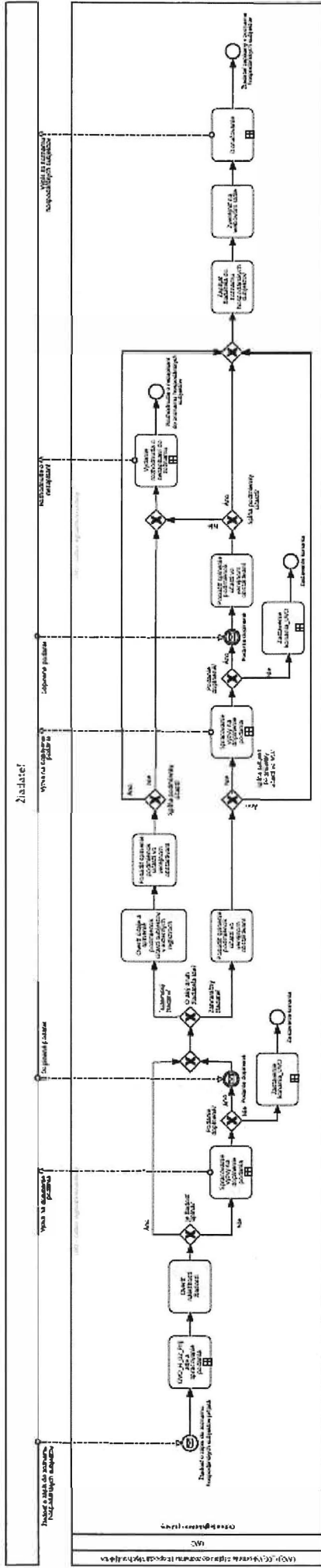

REQ_PI_139	System automatizovane vytvorí výpis zo ZHS a v prípade tuzemského subjektu, ho pripraví na odoslanie do el. schránky subjektu na UPVS (v rámci procesu doručovania)
REQ_PI_140	System zverejní zápis ako nový na webovom sídle, v prípade ak žiadosť o predĺženie zápisu nebola podaná v lehote
REQ_PI_141	System umožní pri zverejnenom subjekte zapísanom v ZHS stiahnuť výpis zo ZHS s elektronickým podpisom a časovou pečiatkou
REQ_PI_142	System na podnet používateľa pripraví predĺženie zápisu žiadateľa do zoznamu hospodárskych subjektov na kontrolu vedúcim zamestnancom
REQ_PI_143	System umožní vedúcemu zamestnancovi kontrolu nad predĺženiami pripravenými na zverejnenie, umožní schválenie predĺžení (jednotlivé aj hromadné), resp. vrátenie jednotlivého záznamu na dopracovanie
REQ_PI_144	System automatizovane vytvorí výpis zo ZHS a v prípade tuzemského subjektu, ho pripraví na odoslanie do el. schránky subjektu na UPVS (v rámci procesu doručovania)
REQ_PI_145	System zverejní predĺženie zápisu na webovom sídle v deň nasledujúci po dni skončenia platnosti ostatného zápisu
REQ_PI_146	System umožní pri zverejnenom subjekte zapísanom v ZHS stiahnuť výpis zo ZHS s elektronickým podpisom a časovou pečiatkou

ÚVO_H_08_Vykonanie zmeny údajov v zozname hospodárskych subjektov

ÚVO_H_08_Vykonanie zmeny údajov v zozname hospodárskych subjektov

Popis procesu	Žiadosť o vykonanie zmeny údajov v zozname hospodárskych subjektov podanú žiadateľom prijme a spracuje Oddelenie zoznamov. Ak ide o tuzemského žiadateľa, overí ho v dostupných registroch a posúdi splnenie podmienok jeho účasti na verejnom obstarávaní. Overí náležitosti žiadosti a v prípade potreby vyzve žiadateľa na jej doplnenie. Ak žiadosť nedoplní, konanie zastaví. Po overení a doplnení náležitostí posúdi charakter zmeny údajov a splnenie podmienok účasti vo verejnom obstarávaní. Posúdi, či ide o zmenu, ktorú je potrebné úradu oznamovať a či nedošlo k porušeniu podmienok účasti. V prípade zmeny, ktorú nie je potrebné úradu oznamovať vydá stanovisko o nespracovaní žiadosti. Ak je zmena opodstatnená, vykoná zmenu v zápise. Ak došlo k porušeniu podmienok účasti, začne správne konanie vo veci vyčiarknutia žiadateľa zo zoznamu hospodárskych subjektov podľa ÚVO_H_11. V prípade opodstatnenej zmeny údajov sa zmena vykoná a oznámenie sa zverejní na webovom sídle úradu a doručí sa žiadateľovi spolu s aktualizovaným výpisom zo zoznamu hospodárskych subjektov a zverejní zmenené údaje na webovom sídle. Ak je žiadosť neopodstatnená, stanovisko o nespracovaní žiadosti sa doručí žiadateľovi. V prípade zmeny údajov na základe vlastných zistení, sa aktualizujú informácie v zozname hospodárskych subjektov a výpis s aktualizovanými údajmi sa doručí hospodárskemu subjektu zverejní zmenené údaje na webovom sídle.
Rozhranie na iné procesy	ÚVO_H_02_Prijatie a spracovanie podania Spracovanie výzvy na doplnenie podania Zastavenie konania_ÚVO Vydanie rozhodnutia o nevykonaní zmeny Doručovanie Vykonanie vyčiarknutia zo zoznamu hospodárskych subjektov
Účastníci procesu	Žiadateľ; Zamestnanci ÚVO - Odbor legislatívno-právny – oddelenie zoznamov
ID a Funkčná požiadavka	
REQ_PI_147	Systém používateľovi zobrazí podanie na skontrolovanie náležitostí žiadosti, vrátane všetkých príloh, ak ich obsahuje
REQ_PI_148	Ak ide o tuzemského žiadateľa, Systém stiahne výpis z registra trestov, použiteľný na právne účely a vloží do údajov podnikateľa v IS
REQ_PI_149	Ak ide o tuzemského žiadateľa, Systém stiahne potvrdenia zdravotných poisťovní použiteľné na právne účely a vloží do údajov podnikateľa v IS
REQ_PI_150	Ak ide o tuzemského žiadateľa, Systém stiahne potvrdenie sociálnej poisťovne použiteľné na právne účely a vloží do údajov podnikateľa v IS
REQ_PI_151	Ak ide o tuzemského žiadateľa, Systém stiahne potvrdenia príslušného daňového úradu a príslušného colného úradu použiteľné na právne účely a vloží do údajov podnikateľa v IS
REQ_PI_152	Ak ide o tuzemského žiadateľa, Systém stiahne potvrdenia príslušného súdu (resp. Systémom MS SR - od 1. 1. 2022) použiteľné na právne účely a vloží do údajov podnikateľa v IS
REQ_PI_153	Ak ide o tuzemského žiadateľa, Systém stiahne doklad o oprávnení dodávať tovar, poskytovať služby alebo uskutočňovať stavebné práce a poskytnie odpis z CSRU použiteľný na právne účely a vloží do údajov podnikateľa v IS
REQ_PI_154	Systém do šablóny stanoviska o nespracovaní žiadosti predvyplní základné údaje zo spisovej zložky
REQ_PI_155	Systém umožní používateľovi pripraviť zmenu údajov v zozname hospodárskych subjektov na kontrolu vedúcim zamestnancom

ÚVO_H_08_Vykonanie zmeny v zozname hospodárskych subjektov

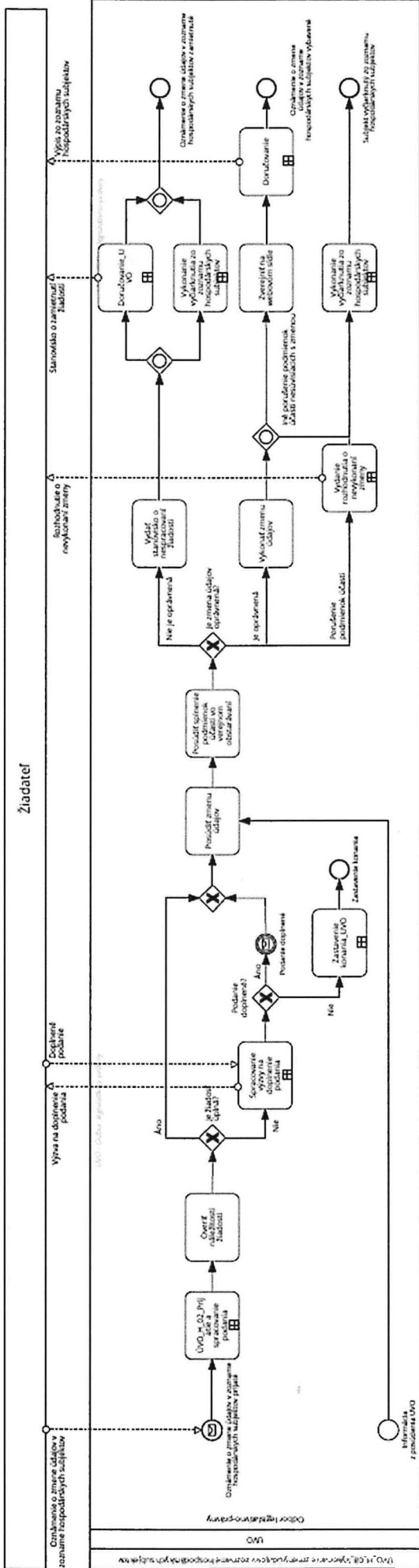

ÚVO_H_09_Vydanie výpisu zo zoznamu hospodárskych subjektov

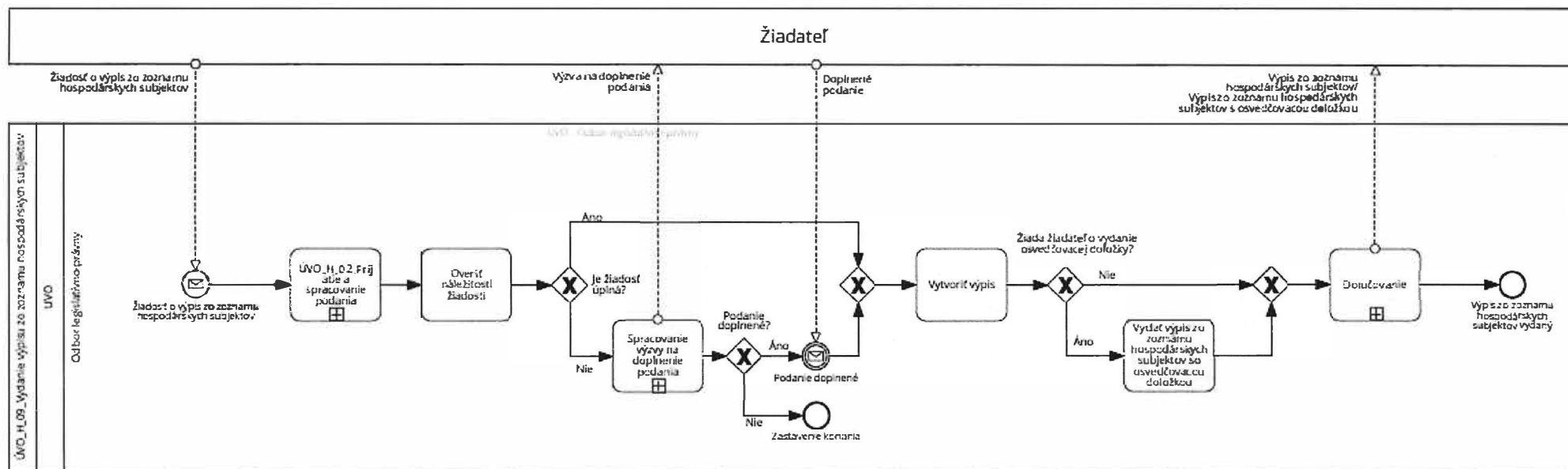

ÚVO_H_10_Vykonanie vyčiarknutia zo zoznamu hospodárskych subjektov

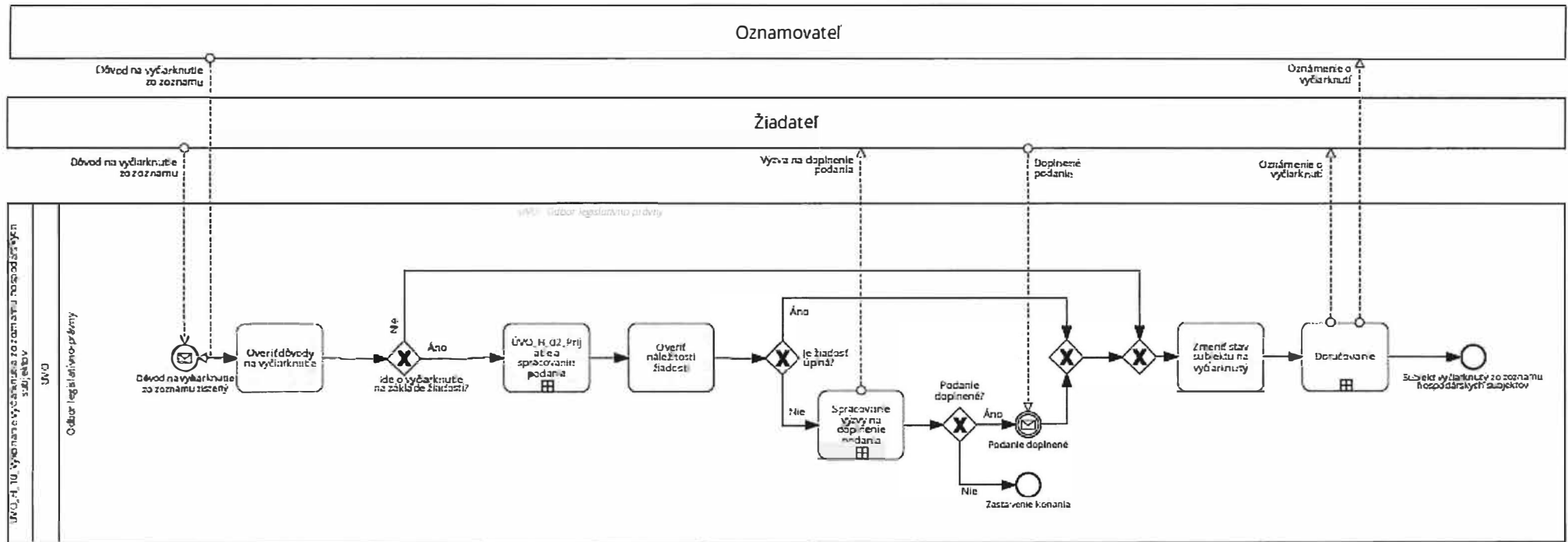

REQ_PI_179	System označí subjekt na stav "vyčiarknutý" v zozname hospodárskych subjektov (v Systéme aj na portáli) po nadobudnutí právoplatnosti vydaného rozhodnutia. V systéme aj na portáli sa bude zobrazovať u subjektu aj história zápisov)
REQ_PI_180	System automaticky notifikuje externého používateľa o vyčiarknutí zo ZHS

ÚVO_H_12_ Spracovanie a zverejnenie referencií v evidencii referencií

ÚVO_H_12_ Spracovanie a zverejnenie referencií v evidencii referencií

Popis procesu	Verejný obstarávateľ/obstarávateľ zašle referenciu Úradu pre verejné obstarávanie. Úrad podanie prijme, odbor legislatívno-právny referenciu spracuje a zaradí do evidencie referencií. V prípade, že verejný obstarávateľ/obstarávateľ podá žiadosť o storno referencie pred jej zverejnením, referencia je stornovaná.
Rozhranie na iné procesy	ÚVO_H_02_Prijatie a spracovanie podania
Účastníci procesu	Verejný obstarávateľ/obstarávateľ; Zamestnanci ÚVO - Odbor legislatívno-právny – oddelenie zoznamov
ID a Funkčná požiadavka	
REQ_PI_113	Systém umožní spracovanie informácií z formulárov v interných agendových Systémoch ÚVO
REQ_PI_189	Systém umožní funkciu storno referencie pred zverejnením
REQ_PI_190	Systém v prípade neuspokojivej referencie vyhodnotí dôvod a v prípade odstúpení od zmluvy z dôvodu podstatného porušenia povinností dodávateľa, a upozorní na to používateľa- referenta ÚVO
REQ_PI_191	Systém automaticky notifikuje externého používateľa o prijatí referencie
REQ_PI_192	Systém automaticky notifikuje používateľa o upravení pôvodnej referencie
REQ_PI_193	Systém umožní sledovať opravy referencie
REQ_PI_194	Systém umožní sledovanie zmien realizovaných v referencii
REQ_PI_195	Systém umožní vrátiť referenciu v prípade nesprávne vyplnenej referencie (stav "Vrátená")
REQ_PI_196	Systém umožní vyhľadávanie v rámci referencií podľa subjektov, zákazky, hodnotenia plnenia, miesta, ceny a pod.
REQ_PI_197	Systém umožní zobrazíť zákazku, na ktorú je referencia naparovaná
REQ_PI_198	Systém umožní používateľovi zaradenie referencie do evidencie a zverejní referenciu na portáli
REQ_PI_199	Systém umožní priradiť referenciu ku každému subjektu v rámci skupiny dodávateľov
REQ_PI_200	Systém automaticky notifikuje externého používateľa o zverejnení referencie
REQ_PI_201	Systém umožní zneplatnenie už zverejnenej referencie
REQ_PI_207	IS umožní vyhľadávanie referencií podľa zadaných kritérií/parametrov užívateľa

ÚVO_H_13 Vedenie registra osôb so zákazom činnosti vo VO

ÚVO_H_13_ Vedenie registra osôb so zákazom činnosti vo VO

Popis procesu	Oznamovateľ zašle podnet (na základe rozhodnutia o vydaní zákazu) na zaradenie osoby do registra zo zákazom činnosti Úradu pre verejné obstarávanie. Úrad podanie prijme, spracuje a pripraví podklady na zápis do registra. Následne vykoná zápis do registra osôb so zákazom činnosti vo verejnom obstarávaní.
Rozhranie na iné procesy	ÚVO_H_02_Prijatie a spracovanie podania
Účastníci procesu	Oznamovateľ; Zamestnanci ÚVO - Odbor legislatívno-právny – oddelenie zoznamov
ID a Funkčná požiadavka	
REQ_PI_202	Systém na podnet používateľa pripraví podklady na zaradenie osoby do registra osôb so zákazom činnosti vo VO
REQ_PI_203	Systém umožní vedúcemu zamestnancovi kontrolu nad zápsmi pripravenými na zverejnenie, umožní schválenie zápisu (jednotlivé aj hromadné), resp. vrátenie jednotlivého záznamu na dopracovanie
REQ_PI_204	Systém zapíše osobu do registra osôb so zákazom a súčasne automaticky vyčiarke túto osobu so zoznamu hospodárskych subjektov, ak je v ňom zapísaná a automaticky ho o tejto skutočnosti notifikuje
REQ_PI_205	Systém umožní sledovanie lehoty, na ktorú bol subjekt zaradený do zoznamu osôb so zákazom a po uplynutí lehoty ho vyradí so zoznamu a z portálu
REQ_PI_206	Systém automaticky notifikuje používateľa o vyradení zo zoznamu osôb so zákazom činnosti

ÚVO_H_14_Overenie údajov a overenie splnenia podmienok účasti subjektov v externých registroch

ÚVO_H_14_Overenie údajov a overenie splnenia podmienok účasti subjektov v externých registroch

Popis procesu	Odbor legislatívno-právny na pravidelnej báze (1 krát za 2 týždne) overuje údaje o HS zapísaných v zozname HS voči externým registrom. Následne overuje splnenie podmienok účasti subjektov zapísaných v zozname HS a v prípade, že údaje v zozname HS nie sú v súlade s externými registrami, prípadne HS nespĺňa podmienky účasti vo verejnom obstarávaní, Úrad notifikuje hospodársky subjekt a začne správne konanie.
Rozhranie na iné procesy	N/A
Účastníci procesu	Hospodársky subjekt; Zamestnanci ÚVO - Odbor legislatívno-právny – oddelenie zoznamov
ID a Funkčná požiadavka	
REQ_PI_181	Systém na pravidelnej báze automatizovane hromadne overuje zapísané údaje o HS vedené v registroch ÚVO a splnenie podmienok účasti vo VO u subjektov zapísaných v ZHS voči externým registrom
REQ_PI_182	Systém vytvorí notifikáciu o nesúlade údajov v zozname HS a externých registrov pre účely overenia splnenia podmienok
REQ_PI_183	Systém umožní hromadné aj individuálne overovanie zapísaných údajov vedených v registroch ÚVO a splnenia podmienok účasti vo VO voči externým registrom

ÚVO_H_16_Vytváranie vlastných formulárov

ÚVO_H_16_Vytváranie vlastných formulárov

Popis procesu	Vlastníkovi je umožnené vytvárať vlastné jednoduché formuláre, nastavovať pravidlá pre dátové polia, nastavovať validačné pravidlá a výpočty, filtrovať, vytvárať nápovede a pomôcky pre správne vyplňanie údajov a nastavovať zverejňovanie.
Rozhranie na iné procesy	N/A
Účastníci procesu	Zamestnanci ÚVO
ID a Funkčná požiadavka	
REQ_PI_211	Systém umožní zadávanie dátových polí z existujúcich DB, resp. pridávanie nových dátových polí, nastavovanie veľkostí polí, premiestnenie polí formulára, nastavenie medzier medzi poliami, odstránenie pol'a formulára, kopírovanie obsahu polí, nastavovanie povinných/nepovinných polí, polí len na čítanie, nastavovanie grafického designu (hrúbka čiar, farba okraja/výplne, veľkosť písma), zadávanie ovládacích prvkov/tlačidiel na akciu
REQ_PI_212	Systém umožní nastavovanie validačných pravidiel (povolené rozmedzia hodnôt dátových polí, dátumový formát, dátový typ, upozornenie na nevyplnenie povinného údajja) a výpočtov
REQ_PI_213	Systém umožní filtrovacie a ďalšie používateľské funkcie
REQ_PI_214	Systém umožní vytváranie nápovedí a pomôcky používateľom pre správne vyplňanie údajov
REQ_PI_215	Systém umožní nastavovanie zverejňovania

Príloha č. 1_Funkčná špecifikácia_časť 5_Handbook:

- Legenda
- Základná prehľad
- VN pokyny



Základný
prehľad

VN Pokyny



European
Commission | eForms

Záložka obsahuje stručný výklad príručky EU "eForms Policy Implementation Handbook". Prírčka je k dispozícii v anglickom aj slovenskom jazyku.



VN Pokyny - obsahuje doplnené informácie ako čítať Vykonávacie nariadenie (EU) 2019/1780 (VN) a tabuľky k VN č. 1 a 2, definuje niektoré polia, upresňuje terminológiu a použité skratky. Upresňuje zozbierané informácie k samotnej implementácii polí.





eForms Policy Implementation Handbook - základný prehľad

Kapitola	Názov kapitoly	Popis	Dokumentácia /odkazy/poznámky
1.	Používanie príručky	Táto príručka je súčasťou informačného balíčka na podporu vykonávania vykonávacieho nariadenia Komisie (EÚ) 2019/1780 z 23. septembra 2019 (VN), ktorým sa stanovujú štandardné formuláre na uverejňovanie oznámení v oblasti verejného obstarávania (eForms). Odporúča sa najskôr prečítať VN.	<ul style="list-style-type: none">• Vykonávacie nariadenie Komisie (EÚ) 2019/1780• Príručka o vykonávaní politiky eForms (handbook)<ul style="list-style-type: none">• Dokumentácia schém pre eForms;• Model riadenia elektronických formulárov.
1.1.	Účel a cieľová skupina	<ul style="list-style-type: none">• subjekty s rozhodovacou právomocou v oblasti politiky VO;• odborní referenti za implementáciu eForms;• odborní referenti za odvetvové politiky;• vývojári IT;	
1.2.	Štruktúra (dokumentu)	<ul style="list-style-type: none">• zohľadňuje poradie, v akom musia subjekty s rozhodovacími právomocami na vnútroštátnej úrovni prijímať rozhodnutia	
1.3.	Terminológia	vysvetlenie pojmov, o.i. napr.: subjekty s rozhodovacou právomocou org., zodpovedná za prijímanie rozhodnutí, vrátane právnych predpisov v oblasti VO); TED, zoznam kódov, pojmy BG a BT (sú skratky v eForms pre „obchodný termín“ (pole) a „obchodnú skupinu“ (oddiel); UBL (univerzálny obchodný jazyk) a pod..	
2.	Úvod do elektronických formulárov		Vykonávacie nariadenie Komisie (EÚ) 2019/178 (SK)
2.1.	Elektronické oznámenia	1. Vo VN sa stanovujú štandardné formuláre: <ul style="list-style-type: none">• „Plánovanie verejného obstarávania“;• „Verejné obstarávanie“;• „Predbežné oznámenie o zámere uzavrieť zmluvu“ (oznámenie o dobrovoľnej transparentnosti Ex ante);- „Výsledok“;• „Zmena zmluvy“;• „Oprava“ 2. Celkovo zahŕňajú 40 oznámení	
2.2.	Používatelia	<ul style="list-style-type: none">• Účelom eForms je naplniť potreby ich používateľov.• Poradenské centrum Publikačného úradu bude zhromažďovať podnety	poradenské centrum

2.2.1.	Hospodárske subjekty	<p>1. Identifikácia obchodných príležitostí prostredníctvom:</p> <ul style="list-style-type: none"> • vyhľadávania - fulltext alej aj v štruktúr. údajoch (napr.CPV, PHZ, miesto plnenia, • notifikácií • služby automatického prekladu (TED) <p>2. Analýzy dát z VO pre plánovanie zdrojov; hľadanie partnerov do konzorcií; zvýšenie počtu vnútroštátnych subjektov uverejňujúcich oznámenia a pod...</p>	
2.2.2.	Kupujúci	<p>VO/O/§8:</p> <ul style="list-style-type: none"> • zodpovední za vyplnenie oznámenia (zamernaie riešenia na nižšiu admin. záťaž;, automatické predvyplňanie dát v oznámeniach a pod.); • využitie dát napr. na analýzu trhu na základe zákaziek udelených v minulosti; zvyšovanie profesionality; hľadani partnerov na budúce spoločné obstarávanie a pod... 	
2.2.3.	Vláda a občianska spoločnosť	<ul style="list-style-type: none"> • Zohrávajú dôležitú úlohu pri zlepšovaní pomeru ceny a kvality: „ked' to nemôžeš zmerať, nemôžeš to ani zlepšiť“ • Využitie dát na vzdelávania cieľových skupín, analýzy dát pre audity, identifikáciu možných kolúzií a pod. • Údaje potrebné na predkladanie správ EK, vyplývajúce z dohôd a smerníc o VO 	
2.2.4.	Subjekty odosielajúce a uverejňujúce oznámenia	Uverejňovanie oznámení zabezpečujú používatelia systému TED eSender (v SR UVO) a Publikačný úrad EU. Ich záujem je uverejňovať správne, nákladovo efektívne a rýchlo.	
2.3.	Hlavné výhody		
2.3.1.	Digitálny formát	<ul style="list-style-type: none"> • pre nižšie administratívne zaťaženie a oveľa vyššiu správnosť a užitočnosť údajov • automatické uverejňovanie a integrovanie opráv • možnosť identifikovať rovnaký postup uverejnený na viacerých portáloch (napr. vnútroštátnom a európskom) • súlad s JED a a normami pre údaje elektronickej fakturácie 	automatické uverejňovanie a integrovanie opráv (pozri Prílohu 1 - Návrh používateľského rozhrania oddiel 10)
2.3.2.	Flexibilita	<ul style="list-style-type: none"> • prispôsobenie eForms národným potrebám 	
2.3.3.	Relevantnosť	<ul style="list-style-type: none"> • zhromažďovanie info o politických prioritách (zelené VO, sociálne VO, Vo na inovácie, účasť MSP, boj proti korupcii, kolúzie, transparentnosť) 	
2.3.4.	Jednoznačnosť	<ul style="list-style-type: none"> • eForms obsahujú opis každého poľa (o.i. znižuje administratívne zaťaženie, keďže kupujúci nestrácajú čas hádaním, akú informáciu je potrebné do poľa uviesť.). 	
3.	Prispôsobenie elektronických formulárov	<ul style="list-style-type: none"> • postupné prispôsobovanie po určitých celkoch, napr. po formulároch (vyhlásenie VO atď), alebo podľa právneho režimu (všeobecný, zjednodušený, podlimitné VO) • prispôsobenie by sa malo vykonať skôr, než sa začne s technickou implementáciou eForms • najväčším prínosom budú eForms vtedy, keď sa pri ich príprave zohľadnia všetci používatelia 	

3.1.	Riadenie (správa)	<ul style="list-style-type: none"> • v súlade s metodikami riadenia projektov, napr. s metodikou Komisie Project Management, je podmienkou úspešnej implementácie určiť jednu osobu, ktorá bude zodpovedať za celkovú koordináciu, • možnosť ako spravodlivo rozložiť náklady a prínosy, sú inkluzívne diskusie na vnútroštátnej úrovni, pri ktorých sa stretnú všetky relevantné zainteresované strany a zhodnú sa na celkových prioritách. • prijatie konsenzu a rozhodnutí zainteresovaných strán bude vyplývať z vnútroštátneho kontextu a kompromisov rozhodovacích orgánov (vzhľadom na použitie a náklady). • relevantné zainteresované strany vo všeobecnosti sú to najmä: orgány zodpovedné za právne predpisy a politiku v oblasti vVO (vrátane orgánov zodpovedných za nápravné opatrenia), subjekty zodpovedné za elektronické VO (vrátane vnútroštátnych úradných vestníkov a subjektov zodpovedných za JED eFakturáciu), odvetvové ministerstvá (napr. ministerstvá zodpovedné za životné prostredie, inováciu a sociálnu politiku, finančné prostriedky z EÚ, obranu), orgány zodpovedné za koordináciu elektronickej verejnej správy, dvory audítorov, protikorupčné orgány, ako aj protikartelové oddelenia orgánov na ochranu hospodárskej súťaže. Na strane nevládných subjektov by mali byť zahrnutí: používatelia systému eSender, verejnoprospešné služby (vybrané odvetvia), verejní a súkromní poskytovatelia elektronického zadávania zákaziek, zástupcovia záujmových združení, ako aj mimovládne organizácie zaujímajúce sa o túto tému • proces implementácie bude pravdepodobne iteratívny a a bude si vyžadovať si úzky kontakt s vývojármí IT 	
3.2.	Porovnanie nákladov a prínosov	<ul style="list-style-type: none"> • Polia, ktoré sú vo VN označené ako nepovinné, možno implementovať v technických riešeniach ako povinné, nepovinné alebo ich vôbec nepoužiť. • Rozhodnutie je potrebné prijať pre každé nepovinné pole samostatne a musí sa opierať o dôkladné zváženie jeho nákladov a prínosov. • Prínosy závisia od politických preferencií (zelené VO, sociálne VO, Vo na inovácie, účasť MSP, boj proti korupcii, kolúzii, transparentnosť, redukcia ohlasovacích povinností VO/O a pod.) • Náklady závisia najmä od infraštruktúry IT - možnosti automatického predvyplňania napr. zo systémov pre elektronické zadávanie zákaziek (napr. príprava súťažných podkladov, elektronické predkladanie ponúk, elektronické vyhodnocovanie). Týka sa to aj ďalších systémov elektronickej verejnej správy súvisiacich s VO (napr. obchodné registre, systémy na správu finančných prostriedkov EÚ). • potreba obmedziť manuálne vyplňanie na minimum 	
3.3.	Použitie elektronických formulárov, ktoré nie je nariadené smernicami	<ul style="list-style-type: none"> • možno stanoviť vo vnútroštátnom práve (alebo de facto vyžadovať prostredníctvom vnútroštátnych systémov elektronického zadávania zákaziek), ponechať ich používanie na rozhodnutí kupujúcich, alebo ho úplne znemožniť (napr. de facto tým, že sa dané funkcie neimplementujú do vnútroštátnych systémov elektronického zadávania zákaziek) • Údaje o verejnom obstarávaní sú kľúčovým komponentom dátových priestorov pre verejnú správu. Komisia vypracuje iniciatívu pre údaje o VO, v ktorej zohľadní európsky (dátové súbory EÚ, ako napr. TED), ako aj vnútroštátny rozmer. Dopĺňať ju bude rámec pre správu údajov o VO 	<p>oddiel 8 oznámenia: Európska dátová stratégia</p>

3.3.1.	Oznámenia pre podlimitné obstarávanía	<ul style="list-style-type: none"> • rovnaká norma pre všetky oznámenia znižuje náklady na implementáciu, zabezpečuje porovnateľnosť dát atď... • možnosť uverejňovať v databáze TED • možnosť v každom prípade použiť aj bez uverejnenia v databáze TED, • k dipozícií info ako požiadať o zmeny v eForms tak, aby spĺňali potreby na uverejnenie podlimitných VO (napr. pridanie polí, ktoré sa používajú len pre vnútroštátne podlimitné VO) 	Oznámenia pre podlimitné obstarávanía sú v rozšírenej prílohe k vykonávaciemu nariadeniu označené ako E2, E3, E4 [E znamená „extended“ (rozšírené)].
3.3.2.	Zákazky na základe rámcových dohôd	<ul style="list-style-type: none"> • zabezpečenie transparentnosti - informácie o skutočnom plnení • RD zahŕňajú viacero zákaziek - veľmi dôležité, aby sa tieto oznámenia do veľkej miery predvypĺňali automaticky. • potrebné aj na presné meranie nákupov vozidiel v súlade so smernicou o ekologických vozidlách. 	
3.3.3.	Menšie úpravy (zmluvy)	<ul style="list-style-type: none"> • eForms možno použiť na uverejnenie oznámení o určitých úpravách, ktoré sa nevyžadujú v smerniciach o VO. V niektorých ČS EÚ často dochádza vo VO k úpravám, v dôsledku čoho je dôležité dbať na zvýšenú transparentnosť. • Týka sa to predovšetkým úprav do určitej minimálnej hodnoty („de-minimis“), úprav na základe doložiek o preskúmaní, úprav, ktoré nie sú podstatné a úprav, v ktorých je pôvodný dodávateľ nahradený novým dodávateľom, ktorý je jeho nástupcom 	
3.3.4.	Všetky doručené ponuky	<ul style="list-style-type: none"> • eForms je možné použiť na zbieranie a uverejňovanie informácií o všetkých doručených ponukách, nie len o víťaznej ponuke. Tieto údaje sú obzvlášť užitočné z hľadiska boja proti kolúzií, keďže na základe informácií o tom, kto kedy a kde predložil ponuku a v akej výške, možno odhaliť niektoré vzorce kolúzie • na tento účel sa predloží viacero oddielov ponuky (BG-320), pričom identifikátor ponuky (BT-3202) bude odkazovať len na víťazný oddiel. Všetky ponuky možno zoradiť podľa poradia ponuky (BT-171), pričom poradie víťazov bude textového typu (t. j. možno použiť aj iné hodnoty ako čísla) a bude nepovinné. Pre danú zákazku môže byť viac ako jeden víťaz, pričom každý z nich má vlastné poradie. Víťaz na prvom mieste zákazku stále nemusí dostať, keďže organizáciu môžu vždy ovplyvniť nepredvídateľné udalosti a zákazka môže skončiť mimo súťaže 	
3.4.	Nepoužívanie niektorých oznámení, používanie dodatočných oznámení	<ul style="list-style-type: none"> • v závislosti od vnútroštátnej transpozície smerníc o VO nemusia byť niektoré eForms v rámci danej implementácie relevantné (napr. „predbežné oznámenie alebo pravidlené informatívne oznámenie použité ako výzva na vyhlásenie VO“, koncesie pre sociálne služby) • ďalšie formuláre, ktorých použitie bude dobrovoľné - budú v neskoršom štádiu sprístupnené. 	
3.4.1.	Konkrétne typy predbežných oznámení	<ul style="list-style-type: none"> • formulár pre oznámenie o uverejnení predbežného oznámenia v profile kupujúceho - v podmienkach SR sa nevyužíva, je ale implementovaný • využitie predbežného oznámenia alebo pravidleného informatívneho oznámenia ako výzva na vyhlásenie VO - v SR sa využíva len jeden z uvedených 	
3.4.2.	Oznámenie o prípravnej trhovej konzultácii	<ul style="list-style-type: none"> • Oznámenie o prípravnej trhovej konzultácii - Formulár pre predbežnú trhovú konzultáciu je v rozšírenej prílohe k VN označený ako E1 [E znamená „extended“ (rozšírené)]. 	v rozšírenej verzii k VN označený ako E1

3.4.3.	Formulár o dokončení zákazky	<ul style="list-style-type: none"> • Formulár o dokončení zákazky - o skutočnom dátume dokončenia zákazky, skutočnej výške zaplatených finančných prostriedkov, využitých subdodávateľoch a doručených sťažnostiach. • Formulár o dokončení zákazky je v rozšírenej prílohe k VN označený ako E5 [E znamená „extended“ (rozšírené)]. • v čase uverejnenia oznámenia o výsledkoch je proces preskúmania zvyčajne už ukončený, nájdu sa prípady, v ktorých sa tento krok rieši až neskôr, a preto je táto informácia zahrnutá v oznámení o dokončení. Údaje, ktoré je potrebné uviesť v tomto oddiele - zvyčajne by mali pochádzať od orgánu zodpovedného za nápravné opatrenia, t. j. z iného zdroja ako ostatné údaje o verejnom obstarávaní. Toto môže byť v niektorých krajinách jednoduchšie (napr. v tých, v ktorých existujú správne orgány zodpovedné za preskúmanie) a v iných zložitejšie (napr. v krajinách s orgánmi súdneho preskúmania a nedostatočne rozvinutými systémami elektronickej justície). Oznámenie o dokončení zákazky však môže a nemusí obsahovať oddiel o preskúmaní. Kumulatívne info - o dokončení by sa mali opakovane použiť informácie z predchádzajúcich oznámení. 	zákazky je v rozšírenej prílohe k VN označený ako E5
3.5.	Prispôsobenie polí	<ul style="list-style-type: none"> • Prispôsobenie polí, spolu so skutočnosťami, ktoré je potrebné zohľadniť pre každé pole. Možnosť prispôsobenia sa vzťahuje na viac ako 50 nepovinných polí. Bližšie info v kontrolnom zozname 1 	V rozšírenej prílohe k nariadeniu sú opakovateľné polia označené v samostatnom stĺpci ako „opakovateľné“.
3.5.1.	Nastavenie nepovinných polí ako povinných, ponechanie ako nepovinných alebo sa vôbec nepoužívajú	<p>Nepovinné polia v nariadení o elektronických formulároch možno implementovať tromi spôsobmi:</p> <ul style="list-style-type: none"> • zmeniť ich na povinné, t. j. je potrebné ich vyplniť, • ponechať ich ako nepovinné, t. j. zobrazujú sa kupujúcim, ktorí sa rozhodnú, či ich chcú vyplniť, • nepoužiť ich, t. j. kupujúcim sa ani nezobrazia a nie je možné ich vyplniť 	
3.5.2.	Nastavenie niektorých polí tak, aby sa uverejňovali vždy alebo sa neuverejňovali nikdy, namiesto rozhodovania od prípadu k prípadu	Nastavenie polí je veľmi dôležité, pretože nepovinný charakter týchto polí často neznamená, že „kupujúci by sa mal rozhodnúť“, ale skôr že „toto pole je najlepšie prispôbiť na vnútroštátnej úrovni“.	
3.5.3.	Nastavenie niektorých polí tak, aby boli identické pre celý proces a nelíšili sa podľa častí	<p>Nastavenie niektorých polí tak, aby sa uverejňovali vždy alebo sa neuverejňovali nikdy, namiesto rozhodovania od prípadu k prípadu</p> <ul style="list-style-type: none"> • Niektoré informácie však možno ponechať a j bez zverejnenia. V takom prípade sú zahrnuté v oznámení a viditeľné pre oprávnené strany, ale nie pre širokú verejnosť. • Pri niektorých povinných poliach možno zrušiť zverejnenie, avšak toto zrušenie by malo byť odôvodnené a časovo obmedzené. Pri nepovinných poliach možno zverejnenie zrušiť bez obmedzení • Je možné nepoužiť - Na tento účel je potrebné úplne odstrániť oddiel Dočasné nezverejnenie (BG-8) 	Štúdie o vplyve uverejňovania niektorých informácií
3.6.	Prispôsobenie zoznamov kódov	Nie je potrebné použiť všetky hodnoty z príslušného zoznamu kódov. Zoznamy kódov na prispôsobenie sú uvedené v časti Kontrolný zoznam 2 – Prispôsobenie zoznamov kódov, spolu so skutočnosťami, ktoré je potrebné zohľadniť pre každé pole.	dostupné na adrese https://op.europa.eu/en/web/eu-vocabularies/e-procurement/tables
3.7.	Prispôsobenie identifikátorov		

3.7.1.	Identifikátor organizácie	<ul style="list-style-type: none"> • Používa rovnaký zoznam schém identifikátorov (droj napr. obchodný register) • Nie všetky identifikátory sú však vytvárané rovnako. V dobrých schémach identifikátorov sa sledujú fúzie a akvizície, dopĺňajú sa do nich dodatočné informácie o spoločnosti, napr. jej obrat alebo počet zamestnancov, a sú dostupné v prehľadateľných formátoch s otvorenými dátami atď. Príkladom kvalitnej schémy identifikátorov je identifikátor právneho subjektu, ktorý je dostupný vo všetkých krajinách EÚ • V rámci prispôsobovania identifikátora organizácie je potrebné rozhodnúť, či sa budú akceptovať len určití vydavatelia identifikátorov ICD (toto rozhodnutie sa implementuje prostredníctvom dodatočných obchodných pravidiel) a zabezpečiť, aby každá použitá schéma identifikátorov bola súčasťou zoznamu kódov ICD. 	https://ec.europa.eu/cefdigital/wiki/display/CEFDIGITAL/Code+lists#Codelist-1ElectronicAddressSchemeodelist(EAS) https://www.iso.org/standard/25774.html https://www.GLEIF.org/en/about-lei/introducing-the-legal-entity-identifier-lei
3.7.2.	Identifikátor finančných prostriedkov EÚ, z ktorých sa financuje zmluva	<ul style="list-style-type: none"> • Predstavuje nepovinné pole, ktoré môže byť užitočné najmä v krajinách s veľkým počtom európskych štrukturálnych a investičných fondov (EŠIF), v ktorých môže slúžiť na prepájanie údajov o VO s údajmi o projektoch financovaných z prostriedkov z EÚ (pozri diskusiu pri oddiele Kontrolný zoznam 1 – Prispôsobenie polí). • Obsahuje spoľahlivé strojovo čitateľné údaje a je doplnkom k polu Názov finančných prostriedkov EÚ, ktoré obsahuje údaje čitateľné ľudským okom. V opise tohto poľa sa požaduje „identifikátor finančných prostriedkov Európskej únie, ktoré sa použili na aspoň čiastočné financovanie zmluvy“ a spresňuje sa, že sa „musia uviesť čo najpodrobnejšie informácie (napr. o konkrétnych projektoch, nie len operačných programoch).“ 	
3.8.	Prispôsobenie obchodných pravidiel	<ul style="list-style-type: none"> • Na vnútroštátnej úrovni sa môže vyskytnúť obmedzený počet situácií, kedy môže byť užitočné prispôbiť alebo pridať obchodné pravidlá. V týchto prispôbených pravidlách sa môžu zohľadniť osobitosti vnútroštátnych právnych predpisov. Všetky oznámenia určené na uverejnenie v databáze TED však musia prejsť validáciou obchodných pravidiel EÚ. • Ak sa eForms používajú pre podlimitné VO, tento režim si môže vyžadovať samostatný súbor obchodných pravidiel. • Použitie vnútroštátnych obchodných pravidiel môže byť nutné aj z technických dôvodov, napr. krajina používa zoznam identifikátorov organizácií zhodný so zoznamom ústredných orgánov štátnej správy a teda môže sa stanoviť, že len orgány z tohto zoznamu sa môžu v poli Typ kupujúceho podľa právnych predpisov klasifikovať ako „ústredné orgány štátnej správy“. • Obchodné pravidlá možno zároveň použiť na zmenu pravidiel o niektorých poliach, ktoré sú v nariadení o eForms označené ako povinné, aby bolo oznámenie možné uverejniť aj bez týchto informácií, napr. ulica (povinné, ak daná informácia existuje), kontaktné tel. číslo alebo internetová adresa (obchodným pravidlom sa môže stanoviť, že tento údaj je povinný len pre určitú rolu organizácie (BT-8), napr. kupujúceho alebo dodávateľa.) • Dodatočné obchodné pravidlá môžu byť potrebné ako doplnok k niektorým už uvedeným prispôbeným poliám a zoznamom kódov. Ak sa však tieto polia požadujú ako povinné len pre konkrétny typ organizácie (napr. je potrebné uviesť internetovú adresu kupujúceho, ale nie hospodárskych subjektov), je nutné podľa toho prispôbiť obchodné pravidlá. 	

3.9.	Prispôsobenie označení	<ul style="list-style-type: none"> • Označenia sú texty používané v používateľských rozhraniach pre manuálne vyplňané polia. Sú založené na zjednodušených opisoch eeForms (časť týchto opisov sa zobrazujú ako názvy tlačidiel). • Publikálny úrad EU poskytne štandardný súbor označení vo všetkých úradných jazykoch, používaný v softvérovej aplikácii eNotices2 aj na webovej lokalite TED • Označenia je možné zjednodušiť prispôobením, napríklad s ohľadom na používateľov (prefedionálov - odborná terminológia, MSP a príležitostní obstarávatelia - zrozumiteľnejšia terminológia), alebo systém (napr. vyplňanie formulára a jeho zobrazovanie) • Je možné použiť aj dynamické označenia, ktoré sa delia na dva typy: terminologické (hlavné označenia z tejto skupiny sú uvedené v prílohe k VN) a dačasné (napr. rámcové dohody - „Týmto verejným obstarávaním sa uzatvorí rámcová dohoda“, zatiaľ čo vo formulári pre výsledok by bolo znenie „Týmto verejným obstarávaním sa uzatvorila rámcová dohoda“.) 	
3.10.	Prispôsobenie pravidiel validácie	<ul style="list-style-type: none"> • Ak niektoré pravidlo nie je splnené, oznámenie sa buď neodošle na uverejnenie (tzv. pravidlá so závažnosťou chyby) alebo sa vygeneruje upozornenie, ale oznámenie sa aj tak odošle (tzv. pravidlá so závažnosťou upozornenia). • PU pracuje na vytvorení aplikácie ústrednej validačnej služby, ktorá bude dostupná pre používateľov systému eSender a má umožniť validáciu oznámení kedykoľvek po ich prijatí a v priebehu procesu uverejňovania. • Je možné prispôbiť vlastné pravidlá, ktoré nie sú v rozpore s pravidlami PU zmysle národnej legislatívy a zároveň sa odporúča stanoviť aj validácie pre podlimitné VO. 	<p>• <u>Ďalšie informácie o aplikácii budú sprístupnené na adrese: https://simap.ted.europa.eu/eforms spolu so zoznamom pravidiel validácie.</u></p>
4.	Implementácia elektronických formulárov		

4.1.	Vytváranie a odosielanie (predvyplnených) oznámení	<p>1. eForms sú navrhnuté tak, aby umožňovali automatické vyplňanie čo najväčšieho množstva údajov. Pri nastavovaní funkcií predvyplňania je potrebné venovať pozornosť niekoľkým otázkam:</p> <ul style="list-style-type: none"> • Ktoré predvyplnené údaje môže používateľ zmeniť? (Ak sa napríklad v oznámení o výsledku VO predvyplní typ postupu na základe oznámenia o vyhlásení VO, môže používateľ tento údaj zmeniť? Ak sa údaje o zákazke vyplnia na základe metaúdajov z predloženej ponuky alebo údajov z obchodného registra, môže ich používateľ zmeniť? Môže používateľ odstrániť predvyplnené údaje alebo by mali byť povinné?) • Ktoré predvyplnené údaje by sa mali kupujúcemu vôbec zobrazovať? Je potrebné, aby používatelia potvrdili správnosť všetkých predvyplnených údajov? (Např. technické údaje, ako je identifikátor postupu? Adresa kupujúceho? Údaje importované zo súťažných podkladov?) • Pri ktorých predvyplnených údajoch by sa malo uvádzať vysvetlenie a identifikácia zdroja (např. obchodný register)? <p>2. Predvyplnenie, ktoré je typom výmeny údajov, je príkladom zásady „jedenkrát a dosť“ a interoperability (na účely presnosti).</p> <p>3. Subjekty s rozhodovacou právomocou by mali venovať náležitú pozornosť zabezpečeniu sémantickej interoperability, čo si zároveň vyžaduje organizačnú a právnu interoperabilitu a koordináciu na vnútroštátnej úrovni, aby sa zaručila aj interoperabilita na technickej úrovni (např. predkladanie identických info vo viacerých systémoch - register zmlúv, systém na uverejňovanie oznámení, nástroj eNotices, čo vedie k duplicita a chybám, ktorým treba predchádzať)</p> <p>4. Dobré používateľské rozhranie - časová úspora pri vyplňaní formulára, odhaľovanie určitých typov chýb, preklepov (např. ak je PHZ 10 000 000 € a výsledná hodnota je 1 000 000 €).</p> <p>5. Predvyplňanie oznámení s použitím umelej inteligencie. - např. na základe súťažných podkladov a čiastočne aj na základe predchádzajúcich oznámení. aplikácia aj na jednotlivé polia (např. predvyplňanie CPV na základe opisu VO).</p> <p>6. Zdroje údajov na automatické predvyplňanie elektronických formulárov sú tieto:</p> <ul style="list-style-type: none"> • eForms; • systémy elektronického obstarávania; ako aj • systémy elektronickej verejnej správy. 	Návrh používateľského rozhrania
4.1.1.	Elektronické formuláre	<p>Najbližším a najjednoduchším zdrojom info na predvyplnenie oznámenia je ďalšie oznámenie. Existuje niekoľko scenárov:</p> <ul style="list-style-type: none"> – Predvyplňanie údajov medzi oznámeniami v rámci rovnakého VO – Predvyplňanie údajov v rámci jedného oznámenia - např. využitie CPV na predvyplnenie údajov o tom, či sa obstarávajú tovary, služby alebo práce; hodnoty z jednotlivých častí sa môžu použiť na predvyplnenie danej hodnoty v celom oznámení; skupiny častí v prípade skupinového delenia častí môžu byť použité na predvyplňanie odkazov na časti v iných oddieloch. – Všetky takéto vzťahy sú opísané v obchodných pravidlách, Tie by sa mali používať nielen na validáciu údajov pri prijatí oznámenia, ale aj na predvyplňanie, filtrovanie, kontrolu a validáciu údajov pri vytváraní oznámenia. – Z vopred vytvorenej „šablóny oznámenia“ do všetkých oznámení, pri ktorých sa táto šablóna použije. <p>Minimalistickou verziou rovnakej funkcie je používateľský profil s údajmi o kupujúcom, ktoré sa automaticky vyplňajú do všetkých oznámení.</p>	
4.1.2.	Systémy elektronického obstarávania	<p>Na účely podpory interoperability medzi systémami elektronického obstarávania PU vedie projekt Ontológia elektronického obstarávania. V tomto projekte sú opísané všetky možné prvky údajov elektronického obstarávania a ich vzťahy, čím sa zjednodušuje výmena údajov.</p>	https://github.com/eprocurementontology/eprocurementontology/wiki

4.1.2.1.	<i>Jednotný európsky dokument pre obstarávanie (JED)</i>	<p>Dva spôsoby riešenia prekrývania informácií eForms s JED:</p> <ul style="list-style-type: none"> • Integrovať žiadosť JED (časť III a časť IV) do elektronických formulárov, v ktorých môže nahradiť polia o dôvodoch na vylúčenie a podmienkach účasti. O.i. jednoduchšie vyhľadávanie • Pokračovať v súbežnom používaní JED a formulárov pre vyhlásenie VO. V najvyššej možnej miere predvyplniť jeden formulár pomocou druhého (napr. informácie o kupujúcom a postupe). – výhoda menej zmien v existujúcich systémoch • Vo VN sa navyše predpokladá, že „každý štandardný formulár alebo každé oznámenie môže (...) obsahovať polia JED. PU tejto požiadavke venovať po dokončení prác na formulároch a oznámeniach plánovaných vo VN 	
4.1.2.2.	<i>Elektronická fakturácia</i>	<p>Medzi normou pre elektronickú fakturáciu a elektronickými formulármi existujú tieto vzťahy:</p> <ul style="list-style-type: none"> • Údaje možno prepojiť pomocou referenčného čísla zákazky (BT-12) sémantického dátového modelu eFakturácie, ktorý sa rovná identifikátoru zmluvy (B-150) v eForms v oznámení o výsledku obstarávania. • Údaje z eFakturácie o predajcovi (BG-4), kupujúcom (BG-7) a príjemcovi (BG-10) možno predvyplniť na základe poľa Organizácia (BG-703) z eForms. • Peňažné hodnoty pre eFakturáciu sú iné ako peňažné hodnoty vo formulári o dokončení zákazky. V prvom prípade ide o fakturované sumy, zatiaľ čo v druhom prípade o sumy skutočne vyplatené. Môže v nich byť rozdiel napr. v prípade sankcií z dôvodu oneskorenej platby zo strany kupujúceho alebo v dôsledku zahrnutia DPH 	
4.1.2.3.	<i>Ďalšie fázy elektronického obstarávania</i>	<ul style="list-style-type: none"> • Väčšina info vo formulári pre vyhlásenie VO je zhrnutím súťažných podkladov (alebo ekvivalentného systému na plánovanie a správu VO). Na predvyplnenie týchto polí je potrebné, aby boli súťažné podklady do veľkej miery navrhnuté ako štruktúrované údaje. • Ak sa v rámci modulov elektronického predkladania ponúk zbierajú určité štruktúrované údaje o predložených ponukách, môžu sa použiť na predvyplnenie rôznych častí oznámenia o výsledku (BG-7), a najmä BG-712 (Priaté ponuky). • Moduly elektronického vyhodnocovania sa môžu použiť na predvyplnenie väčšiny polí v skupine Ponuka (BG-320). • Moduly elektronických nápravných opatrení sú zdrojom údajov pre preskúmanie (BG-714), ktorá je súčasťou oznámenia o dokončení zákazky. • Individuálna správa o postupoch na zadávanie zákaziek. - musí obsahovať rôzne informácie – ak tieto informácie ešte neboli uverejnené v oznámení o výsledku. eForms vždy nahrádzajú body a), f), g) a h) odseku 1, nie však body b), c), e) a i). Bod d) odseku 1 je zahrnutý s výnimkou „dôvodu výberu ponuky“, t. j. výsledku vyhodnotenia. Vzhľadom na toto prekrývanie informácií by sa zo správy mali buď vylúčiť info v oznámení o výsledku VO alebo by sa mali predvyplniť s použitím týchto informácií (všetky informácie by tak boli na jednom mieste). 	
4.1.3.	Systémy elektronickej verejnej správy	<p>Finančné prostriedky z EÚ - Prepojením údajov o finančných prostriedkoch z EÚ s údajmi o verejnom obstarávaní je možné sledovať čerpanie prostriedkov prostredníctvom fondov EÚ a identifikovať napríklad situácie, kedy vykonávanie postupov vytvára výraznú prekážku pri čerpaní finančných prostriedkov</p>	
4.1.3.1.	<i>Obchodné registre</i>	<p>Obchodný register, v podmienkach SR Register právnických osôb, podnikateľov a orgánov verejnej moci</p>	

4.1.3.2.	Registre konečných užívateľov výhod	<p>Informácie z registra možno využiť 2 spôsobmi, pričom oba sú opísané v časti Kontrolný zoznam 1:</p> <ul style="list-style-type: none"> • prispôsobenie polí: poskytovanie informácií len o štátnej príslušnosti konečných užívateľov výhod [pozri opis k poliám Štátna príslušnosť konečného užívateľa výhod (BT-706) a Víťaz je kótovaný na regulovanom trhu (BT-746) v prílohe k VN], • opätovné uverejňovanie kompletných info o konečnom užívateľovi výhod (pozri opis k poľu BT-633 Organizácia – fyzická osoba). 	
4.1.3.3.	Finančné prostriedky z EÚ	Prepojením údajov o finančných prostriedkoch z EÚ s údajmi o VO je možné sledovať čerpanie prostriedkov prostredníctvom fondov EÚ a identifikovať napríklad situácie, kedy vykonávanie postupov vytvára výraznú prekážku pri čerpaní finančných prostriedkov	
4.2.	Zverejňovanie a poskytovanie oznámení	<ul style="list-style-type: none"> • Uverejňovanie oznámení na webovej stránke, ktorá je určená primárne pre používateľov, ktorí si tieto údaje chcú hlavne prečítať, • Výmena údajov prostredníctvom strojno čitateľného rozhrania využívaného tými, ktorí chcú údaje ďalej spracovávať a analyzovať. • Subjekty s rozhodovacou právomocou musia vymedziť, kto má mať prístup k nezverejneným informáciám na účely kontrol a auditov a uplatniť potrebné kontroly prístupu (pozri podrobnosti v časti 3.5.2). Zvyčajne sa to týka používateľov systému eSender, Úradu pre vydávanie publikácií EÚ, príslušných vnútroštátnych orgánov a Európskej komisie. Tento zoznam však možno rozšíriť, zúžiť alebo špecifikovať v závislosti od vnútroštátnych potrieb. 	
4.3.	Portály na uverejňovanie oznámení a nástroje na odosielanie	<ul style="list-style-type: none"> • Je potrebné rozhodnúť o tom, či bude dostupné jedno riešenie alebo viacero riešení, • Ďalším z hlavných rozhodnutí je spôsob zapojenia súkromného trhu. V tejto súvislosti treba zvážiť dôležitý faktor, ktorým je dostupnosť otvorených dát. toto opatrenie bude vykonávať Komisia a povedie k vytvoreniu platformy, ktorá umožní zainteresovaným stranám prístup k relevantným otvoreným dátam, a nástrojov, prostredníctvom ktorých bude možné tieto dáta analyzovať ako prepojené otvorené dáta. Zohrávajú tak dôležitú úlohu v širšej európskej dátovej stratégii . 	
4.3.1.	Portály na uverejňovanie oznámení	<p>Pri ďalšom vývoji publikačných portálov, ich rozsahu (napr. len vnútroštátne alebo aj európske) a zapájania súkromného trhu je potrebné zohľadniť tieto skutočnosti:</p> <ul style="list-style-type: none"> • Používaním vnútroštátneho portálu na uverejňovanie oznámení aj z iných krajín EÚ , dostupných prostredníctvom strojno čitateľného rozhrania TED, získajú vnútroštátne spoločnosti prístup k príležitostiam v rámci EÚ. • Prevádzkovaním vlastnej platformy získa jej vlastník možnosť navrhnúť čo najviac používateľsky ústretové a efektívne spôsoby prezentovania informácií. Súťažou sa podporuje inovácia, pričom nemusí ísť o priamu podporu – napr. využívanie umelej inteligencie na odporúčanie obchodných príležitostí spoločnostiam; zobrazovanie informácií rôznym spôsobom v závislosti od používateľa (napr. spoločnosť v porovnaní s občanmi). • Využívanie eForms na uverejňovanie informácií na účely harmonizácie riešení na vnútroštátnej úrovni. • Údaje v databáze TED sú strojno čitateľné, preto sa dá predpokladať, že vzniknú súkromné nástroje na uverejňovanie 	
4.3.2.	Nástroje na odosielanie	Treba prijať rozhodnutie - využívanie jedného alebo viacerých používateľov systému eSender?	

4.4.	Riešenie poskytované vládou – vytvoriť, kúpiť, nevyužiť	<p>Je potrebné riešiť otázky:</p> <ul style="list-style-type: none"> • systém vyvinúť interne s pomocou existujúcich pracovníkov IT alebo či tieto riešenia IT obstaráť? • subjekty s rozhodovacou právomocou mali uvedomovať súvisiace komplikácie. K tejto téme sú dostupné relevantné informácie (so zdôraznením dôležitosti aspektov ako je predchádzanie viazanosti na jeden systém, modulárna architektúra a včasná náhrada pôvodných systémov). • Hlavným problémom vlád, ktoré pracujú na vytvorení vlastných riešení, je nedostatok skúseností a zamestnancov, zatiaľ čo hlavným problémom obstarávania je nemožnosť aplikovať agilné metódy . V snahe prekonať tento druhý problém sa využívajú napr. súťažné dialógy a inovačné partnerstvá. V prípade jednoduchších systémov môže byť užitočné zorganizovať súťaže návrhov a v nadväznosti na ne uzavrieť zákazku na poskytnutie služieb v oblasti vývoja IT • Pri organizovaní postupov obstarávania je kľúčové prilákať uchádzačov. V prípade eForms medzi hospodárske subjekty so skúsenosťami v oblasti VO patria používatelia služby eSender , poskytovatelia služieb v oblasti JED a poskytovatelia služieb v oblasti elektronického VO všeobecne. Informovať ich o začatí postupov na implementáciu eForms môže byť spôsobom, ako zvýšiť počet uchádzačov. • Podporné opatrenia: <ul style="list-style-type: none"> – PU v súčasnosti pracuje na novej verzii aplikácie eNotices. – PU v súlade s vykonávacím nariadením o elektronických formulároch poskytnú formuláre, ktoré bude možné vyplniť v novej aplikácii eNotices (eNotices 2) a rad služieb M2M (API), ktoré môžu tretie strany používať prostredníctvom ich aplikácií, čím by sa mohol urýchliť a zjednodušiť vývoj ich vlastných aplikácií. Len čo sa dokončí vývoj týchto produktov, uverejní sa informácia o ich dostupnosti. 	
5.	Kontrolný zoznam 1 – Prispôbenie polí	samostatný hárok; usmernenia k hlavným rozhodnutiam, ktoré treba prijať,	
6.	Kontrolný zoznam 2 – Prispôbenie zoznamov kódov	samostatný hárok; usmernenia k hlavným rozhodnutiam týkajúcich sa prispôsobovania polí, ktoré treba prijať	
7.	Prílohy		
7.1.	Príloha I – Navrhnutie používateľského rozhrania	Otázky/okruhy tém, ktoré treba zodpovedať pri tvorbe používateľského rozhrania, vhodné najmä pre technických pracovníkov a vývojárov	
7.2.	Príloha II – Používanie fóra Github	Fórum, kde je možné získať množstvo podrobnejších informácií k implementácii eFormulárov, vhodné najmä pre vývojárov a technických zamestnancov v prípade nejasností, má výrazne technický charakter	GitHub



POKYNY AKO ČITAŤ TABUĽKU 1 - Formuláre, oznámenia a polia

Štandardné formuláre v zmysle VN uvedené v stĺpci 1 musia obsahovať polia uvedené v stĺpci 2 (a v tabuľke 2), keď sa používajú na uverejňovanie oznámení uvedených v stĺpci 3.

V záujme lepšej čitateľnosti stĺpec 4 obsahuje opisy stĺpca 3. Každý štandardný formulár alebo každé oznámenie môže okrem toho obsahovať polia z jednotného európskeho dokumentu pre obstarávanie ustanoveného vykonávacím nariadením Komisie (EÚ) 2016/7 (1).

Pre lepšiu čitateľnosť tabuľky č. 2 sú doplnené skratky oznámení. Skratka obsahuje:

- kód oznámenia používaného v SR napr. PK - profil kupujúceho, M?? vyhlásenie verejného obstarávania, DE? ex ante oznámenie, PO?, predbežné oznámenie, PR? pravidelné informatívne oznámenie;
- typ smernice, ktorej sa oznámenie týka, napr. VO (verejný obstarávateľ), O (obstarávateľ), OB (obrana o bezpečnosť), KO (koncesia)
- v prípade pravidelných oznámení ďalej informáciu: I (či slúži na informatívne účely), SL (na skrátene lehôt) alebo V (ako výzva na súťaž)
- zjednodušený režim sa týka obstarávania sociálnych služieb podľa príslušnej smernice_ tieto sú označené SS

Príklad:

PO? VO_ V_ SS

predbežné oznámenie - verejný obstarávateľ - s výzvou na súťaž - sociálne služby

Okrem uvedeného Tabuľka č. 1 obsahuje Doplnenie, ktoré obsahuje zoznam ostatných oznámení, informácií, podaní a žiadostí, ktoré nie sú definované VN a ktoré sa v rámci projektu požadujú implementovať

POKYNY AKO ČITAŤ TABUĽKU 2

— Prvý stĺpec obsahuje informácie o začlenení poľa alebo oddielu. Každé pole alebo každý oddiel s úrovňou členenia „+“, „++“ a „+++“ je súčasťou najbližšieho vyššie uvedeného oddielu, ktorý má menší počet znakov „+“.

— Druhý a tretí stĺpec obsahujú názvy a opisy polí (alebo oddielov).

— Štvrtý stĺpec obsahuje jeden z týchto typov údajov:

- „Indikátor“: V tomto poli sa uvádza buď „áno“, alebo „nie“.
- „Kód“: Toto pole musí obsahovať hodnoty z vopred určeného zoznamu.
- „Dátum“: Toto pole musí obsahovať dátum a prípadne podrobnejšie časové informácie (ako napríklad čas a časové pásmo).
- „Trvanie“: Toto pole musí uvádzať dĺžku trvania.
- „Identifikátor“: Toto pole musí obsahovať súbor informácií umožňujúcich jednoznačnú identifikáciu.
- „Číslo“: Toto pole musí obsahovať číslo.
- „Text“: Toto pole musí obsahovať text.
- „URL“: Toto pole musí obsahovať elektronickú adresu, zvyčajne jednotný lokátor zdroja, „URL“ (napr. webovú adresu).
- „Hodnota“: Toto pole musí obsahovať číslo označujúce peňažnú hodnotu (bez dane z pridanej hodnoty) a kód meny zo zoznamu kódov mien.
- „-“: Tento riadok predstavuje oddiel. Polia sú zoskupené do oddielov.

V uvedených formátoch a postupoch zasielania oznámení musia byť takisto stanovené platné zoznamy kódov a identifikátory.

Určité typy údajov (napr. dátum, trvanie, identifikátor, text, hodnota) môžu pozostávať z viacerých čiastkových polí.

- Hlavnéky stĺpcov 1 – 40 zodpovedajú číslam v druhom stĺpci tabuľky 1 uvedenej v tejto prílohe.
- Vo zvyšných stĺpcoch sa uvádza údaj o tom, v ktorých štandardných formulároch a oznámeniach sú tieto polia:
 - M - povinné
 - CM - Za určitých podmienok (špecifikovaných ako obchodné pravidlá Úradom pre publikácie EÚ) musí oznámenie obsahovať tieto informácie, ktoré majú byť zverejnené na TED.
 - EM - Za podmienok, že informácie existujú (čo v praxi nemôže overiť Úrad pre publikácie EÚ), musí oznámenie obsahovať tieto informácie, ktoré sa majú zverejniť na TED (napr. číslo faxu, odkaz na PIN o postupe).
 - O - nepovinné
- Všetky rozšírenia vykonávacieho nariadenia sú vyznačené žltou farbou

TERMINOLÓGIA POUŽITÁ V TABUĽKE 2

- „Organizácia“ je právnická alebo fyzická osoba alebo verejnoprávny subjekt.
- „Kupujúci“ je verejný obstarávateľ, obstarávateľ, dodávateľ v oblasti obrany a bezpečnosti, medzinárodná organizácia alebo organizácia, ktorá zadáva zákazku financovanú verejným obstarávateľom, pokiaľ uvedené subjekty nie sú združením organizácií, ktoré nie je samo osebe organizáciou a v prípade ktorého sa za „kupujúceho“ považuje každá jednotlivá organizácia.
- „Víkaz“ je úspešný uchádzač (vrátane úspešného uchádzača ako zmluvnej strany rámcovej dohody) alebo (v prípade súťaží návrhov) víkaz, pokiaľ nie je úspešný uchádzač alebo víkaz skupinou organizácií, ktorá sama osebe nie je organizáciou a v prípade ktorej sa za „víkaza“ považuje každá jednotlivá organizácia.
- „Postup obstarávania“ je postup verejného obstarávania alebo súťaž návrhov.
- „Ponuka“ je ponuka alebo (v prípade súťaží návrhov) projekt.
- „Žiadosť o účasť“ je žiadosť o účasť alebo (v prípade koncesii) žiadosť.
- „Predbežné oznámenie“ je predbežné oznámenie alebo (v prípade smernice 2014/25/EÚ) pravidelné informatívne oznámenie.
- „Databáza TED“ (Tenders Electronic Daily) je on-line verzia dodatku k Úradnému vestníku Európskej únie.

Poznámka: Táto tabuľka je spolu s doplnujúcimi informáciami k dispozícii na webovom sídle Komisie v čitateľnejšom formáte tabuľkového procesora.

DOPLNENÉ ATRIBÚTY PRE POTREBY IMPLEMENTÁCIE

- Voliteľné polia alebo skupina polí - pomocný stĺpec, polia, ktoré sú vo všetkých oznámeniach voliteľným počom
- Požadované funkcionality - požadované funkcionality súvisiace s týmto počom, resp. bližšie informácie k implementácii
- Potrebne integrácie na externé systémy - identifikované integrácie na externé systémy
- Zdroj/integrácie - potrebný zdroj pre naplnenie poľa
 - názov registra - potrebné vyplnenie z príslušného registra
 - EU zdroj - zdrojom sú číselníky EU (EU Vocabularies)
 - manuálne - predpokladá sa manuálne zadávanie informácií používateľom, ak nie je k dispozícii možnosť predvyplnenia údajov zo systémov pre elektronického zadávania zákaziek (napr. EVO), resp. z iného interného alebo externého registra
 - oznámenie - informácia, ktorá má byť generovaná systémom priamo v oznámení
 - profil VO/O - potrebné predvyplnenie údajov z profilu VO/O
 - IS ÚVO - informačné systémy ÚVO
- Predvyplnenie údajov pri prvom výskyt - informácia, či sa predmetný údaj predvyplní systémom alebo ho zadáva používateľ. Platí len pri prvom výskyt. V prípade, ak bol predmetný údaj už vyplnený v predchádzajúcom súvisiacom oznámení, na predvyplnenie je použitý tento údaj.

- Predvyplňanie z EVO - možné predvyplnenie predmetného údaju z IE EVO, ak je IS EVO použité.
- Možnosť úpravy predvyplneného údaju používateľom - Informácia, či v prípade predvyplneného údaju systémom, je používateľovi umožnená úprava tohto údaju.
- Transformovaný údaj zo zdrojového registra, obsahujúci Informáciu, či je potrebná transformácia údajov zo zdrojového registra
- Existujúci údaj v súčasných IS - Informácia, či sa predmetný údaj zbera v súčasných IS. Informácia pre príp. migráciu dát.
- Súčasny IS - Informácia, kde sa nachádza, predmetný údaj v súčasných IS. Informácia pre príp. migráciu dát.