

NÁJOMNÁ ZMLUVA

uzatvorená podľa § 663 a nasl. zákona č. 40/1964 Zb. Občiansky zákonník
v znení neskorších predpisov (ďalej len „**Občiansky zákonník**“) medzi zmluvnými stranami
(ďalej len ako „**Zmluva**“)

Nájomca :

Obchodné meno : **GLS General Logistics Systems Slovakia s.r.o.**

Sídlo : 1039 Budča 962 33

IČO : 36 624 942

DIČ : 2021797140

Zápis : Obch. reg. Okresného súdu Banská Bystrica, oddiel: Sro, vložka č.
9084/S

Číslo účtu IBAN :

Za kt. koná : Ing. Zoltán Nagy, konateľ

(ďalej v texte Zmluvy označovaná ako „**Nájomca**“)

a

Prenajímateľ :

Obchodné meno : **Mesto Gabčíkovo**

Sídlo : Hlavná 1039/21, 930 05 Gabčíkovo

IČO : 00 305 391

Číslo účtu IBAN :

V mene kt. koná : PhDr. Iván Fenes, LL.M., MBA, primátor

(ďalej v texte Zmluvy označovaná ako „**Prenajímateľ**“)

(Nájomca a Prenajímateľ sú ďalej v texte Zmluvy označovaní spoločne ako „**Zmluvné strany**“)

za nasledovných podmienok :

Článok I.

Úvodné ustanovenia

- 1) Prenajímateľ je vlastníkom nehnuteľností, a to pozemkov a ich príslušenstva, ktoré sú zapísané ako parc. CKN č. 2266 pre, k.ú. Gabčíkovo, na liste vlastníctva č. 1310 (príloha č. 1) vedených na Okresnom úrade Dunajská Streda, katastrálny odbor a parc. CKN č. 1138 pre, k.ú. Gabčíkovo, na liste vlastníctva č.1787 (príloha 1) vedených na Okresnom úrade Dunajská Streda. Obchodný priestor Prenajímateľa pozostáva z pozemkov a na nich sa nachádzajúcich stavieb a zariadení, ako aj dopravných a servisných plôch a s nimi hraničiacich pozemkov, ku ktorým má Prenajímateľ užívacie právo.

Článok II. Predmet Zmluvy

- 1) Prenajíateľ prenajíma Nájomcovi na účely umiestnenia a prevádzkovania zariadenia – GLS balíkomatu, ktorého technická špecifikácia tvorí prílohu č. 2 tejto Zmluvy (ďalej ako „**Zariadenie**“), plochu pri Obchodnom centre o výmere 2,5 m² podľa špecifikácie, ktorá tvorí prílohu č. 3 tejto Zmluvy (ďalej ako „**Predmet nájmu**“).

Článok III. Nájomné

- 1) Zmluvné strany sa dohodli, že za nájom Predmetu nájmu bude Nájomca Prenajíateľovi hradiť mesačné nájomné vo výške 1,- EUR (slovom: jeden eur) bez DPH.
- 2) Zmluvné strany sa dohodli, že platba nájomného bude vykonávaná štvrťročne vopred, na základe faktúry vystavenej Prenajíateľom vždy k prvému dňu kalendárneho štvrťroka, za ktorý sa nájomné platí. Nájomné bude platené na základe faktúry poslanej vo formáte PDF na email fin@gls-slovakia.sk a to prevodom na účet Prenajíateľa uvedeného v daňovom doklade. Splatnosť faktúr na úhradu nájomného je 30 kalendárnych dní od dňa doručenia. Faktúru za prvý kalendárny štvrťrok doby nájmu vystaví Prenajíateľ najneskôr ku dňu 31.08.2023 .
- 3) V prípade ak z akéhokoľvek dôvodu dôjde k ukončeniu nájmu pred uplynutím doby nájmu, pre ktorú Nájomca uhradil vopred Prenajíateľovi nájomné, zaväzuje sa Prenajíateľ vrátiť Nájomcovi predplatené nájomné, znížené o čiastku zodpovedajúcu nájomnému za obdobie, počas ktorého Nájomca Predmet nájmu skutočne užíval.
- 4) V prípade oneskorenia úhrady má Prenajíateľ právo fakturovať úrok z omeškania, a to vo výške určenej príslušnými právnymi predpismi.

Článok IV. Doba nájmu a skončenie nájmu

- 1) Nájomný vzťah založený touto Zmluvou sa zriaďuje na dobu neurčitú, so začiatkom nájmu od 01.08.2023 .
- 2) Zmluvné strany sa dohodli, že túto Zmluvu možno skončiť:
 - a. písomnou dohodou,
 - b. písomnou výpoveďou každej zo Zmluvných strán s výpovednou dobou v trvaní 90 (Deväťdesiat) dní, ktorá začne plynúť dňom nasledujúcim po dni jej doručenia,
 - c. odstúpením v prípadoch podľa ust. § 679 Občianskeho zákonníka.

Článok V. Práva a povinnosti Zmluvných strán

- 1) Prenajímateľ sa zaväzuje prenechať Predmet nájmu Nájomcovi v stave spôsobilom na dohodnuté užívanie.
- 2) Nájomca sa zaväzuje užívať Predmet nájmu na dohodnutý účel so starostlivosťou riadneho hospodára a zabezpečiť jeho bežnú údržbu tak, aby na ňom nevznikla škoda.
- 3) Nájomca sa zaväzuje zabezpečiť úpravu Predmetu nájmu na účel inštalácie Zariadenia a zariadenie elektrickej prípojky na vlastné náklady. Prenajímateľ zároveň vopred zabezpečí od príslušných orgánov verejnej moci všetky povolenia a dokumenty potrebné na vykonávanie svojej činnosti spojenej s prevádzkou Zariadenia.
- 4) Akékoľvek zmeny alebo úpravy na Predmete nájmu je Nájomca oprávnený vykonávať len s predchádzajúcim písomným súhlasom Prenajímateľa.
- 5) Nájomca sa zaväzuje oznámiť Prenajímateľovi bez zbytočného odkladu potrebu opráv na Predmete nájmu, ktoré má vykonať Prenajímateľ, inak Nájomca zodpovedá za škodu, ktorá nesplnením tejto povinnosti vznikne.
- 6) Nájomca sa zaväzuje do 5 (Päť) dní od skončenia nájmu podľa tejto Zmluvy uviesť Predmet nájmu do pôvodného stavu s prihliadnutím na obvyklé opotrebenie.
- 7) Prenajímateľ sa zaväzuje, že nebude žiadnym spôsobom brániť v prístupe zákazníkov ku Zariadeniu. Prenajímateľ sa za týmto účelom najmä zaväzuje, že vo vzdialenosti menšej ako 500 (Päťsto) centimetrov od čelnej strany a vo vzdialenosti menšej ako 200 (Dvesto) centimetrov od bočných strán Zariadenia neumiestni žiadny predmet, ktorý by bránil v prístupe zákazníkov ku Zariadeniu a faktickom užívaní Zariadenia zákazníkmi. V prípade ak Prenajímateľ poruší svoju zmluvnú povinnosť stanovenú v tomto bode, Nájomca je oprávnený požadovať od Prenajímateľa zaplatenie zmluvnej pokuty vo výške 3,33 % z mesačnej výšky nájmu vrátane DPH, a to za každý čo i len začatý deň porušenia povinnosti Prenajímateľa nebrániť v prístupe zákazníkov ku Zariadeniu. Nárok Nájomcu na zaplatenie zmluvnej pokuty vzniká bez ohľadu na zavinenie Prenajímateľa a jej uplatnenie nevyklučuje nárok na náhradu škody.

Článok VI. Protikorupčná doložka

- 1) Počas svojej činnosti alebo činnosti v mene druhej Zmluvnej strany je každá Zmluvná strana povinná dodržiavať všetky platné zákony predovšetkým (ale nie len tieto):
 - a. platné reštriktívne opatrenia Európskej únie (sankcie) vrátane embarga a ekonomických alebo finančných sankcií. Z tohto dôvodu je každá Zmluvná strana povinná dodržiavať náležité postupy, ktorých cieľom je zabrániť, aby porušila príslušné sankcie;
 - b. všetky platné protikorupčné zákony. Táto povinnosť zahŕňa všetky zákazy, priamo aj nepriamo
 - i. ponuka, prísl'ub alebo odovzdanie finančnej alebo inej výhody
 1. osobe s úmyslom odmeniť za alebo prinútiť ju konať nesprávne vo svojej verejnej funkcii, obchodnej alebo pracovnej pozícii; alebo

2. osobe, keď je známe, že osoba nemá dovolené prijímať výhody (bez ohľadu na pôvodný zámer) z dôvodu svojej verejnej funkcie, obchodnej alebo pracovnej pozície; alebo
 3. úradníkovi štátnej správy so zámerom ovplyvniť ho pri výkone v pozícii úradníka štátnej správy,; alebo
 - ii. požiadať, súhlasiť s prijatím alebo akceptovaním finančnej alebo inej výhody so zámerom naviesť ich alebo iné osoby na nesprávne konanie vo svojej verejnej funkcii, obchodnej alebo pracovnej pozícii;
 - c. s cieľom vylúčiť všetky pochybnosti, zákaz stanovený v bodoch b) (i) a (ii) zahŕňa takzvané podporné platby a platí bez ohľadu na hodnotu.
- 2) Každá zmluvná strana je povinná okamžite informovať druhú Zmluvnú stranu ak
 - a. Zmluvná strana alebo niektorá z jej dcérskych spoločností či zamestnanci boli zaradený do zoznamu finančných sankcií EÚ; alebo
 - b. Zmluvná strana zistí, že niektorý z úradov vyšetruje porušenie sankcií alebo protikorupčného zákona, ktorého sa Zmluvná strana alebo jej dcérske spoločnosti či zamestnanci údajne dopustili, vzhľadom na činnosti, ktoré Zmluvná strana vykonáva pre alebo v mene druhej Zmluvnej strany;
 - c. sa Zmluvná strana potom, čo prijal primerané opatrenia pri kontrole, domnieva, že došlo k porušeniu protikorupčného zákona, ktorého sa dopustila Zmluvná strana alebo jej dcérske spoločnosti či zamestnanci vzhľadom na činnosti, ktoré zmluvná strana vykonáva pre alebo v mene druhej Zmluvnej strany.
- 3) Bez toho, aby boli dotknuté akékoľvek iné práva, bude každá Zmluvná strana v prípade, že druhá Zmluvná strana úmyselne alebo z nedbanlivosti nedodrží uvedenú klauzulu stanovenú v bode 1) a/alebo 2), oprávnená od tejto Zmluvy jednostranne odstúpiť, a to okamžite bez konzultácie s druhou Zmluvnou stranou.

Článok VII.

Záverečné ustanovenia

- 1) Na vzťahy medzi Zmluvnými stranami neupravené touto Zmluvou sa vzťahujú príslušné ustanovenia Občianskeho zákonníka a príslušných všeobecne záväzných predpisov platných v Slovenskej republike. V prípade sporov vyplývajúcich z tejto Zmluvy, resp. súvisiacich s touto Zmluvou je daná právomoc a príslušnosť súdov Slovenskej republiky.
- 2) Žiadosti, výzvy, výpovede a odstúpenia medzi Zmluvnými stranami budú uskutočnené písomne a budú doručené prostredníctvom pošty ako doporučená zásielka s doručenkou na aktuálnu adresu sídla alebo osobne.
- 3) Za dátum doručenia a bude považovať deň kedy adresát potvrdí prijatie zásielky poštovému doručovateľovi alebo doručujúcej osobe. Ak pošta vráti odosielateľovi zásielku ako nedoručiteľnú z akéhokoľvek dôvodu, považuje sa zásielka za doručенú tretí deň po jej odoslaní.
- 4) Meniť alebo dopĺňať text tejto Zmluvy možno len formou písomných dodatkov dohodnutých v celom rozsahu a podpísaných oprávnenými zástupcami oboch Zmluvných strán.

- 5) Táto Zmluva je vyhotovená v 2 (Dvoch) rovnopisoch, z ktorých po jednom rovnopise obdrží každá zo Zmluvných strán.
- 6) Táto Zmluva nadobúda platnosť a účinnosť dňom podpisu oboma Zmluvnými stranami.
- 7) Zmluvné strany vyhlasujú, že si Zmluvu prečítali, jej obsahu porozumeli a na znak toho, že obsah Zmluvy nebol dohodnutý v tiesni ani za nápadne nevýhodných podmienok a že zodpovedá ich skutočnej a slobodnej vôli, ju podpísali.
- 8) Neoddeliteľnou súčasťou tejto Zmluvy sú nasledujúce prílohy:
 - a. príloha č. 1 – Výpis z listu vlastníctva, na ktorom je evidovaný Objekt,
 - b. príloha č. 2 – Technická špecifikácia Zariadenia,
 - c. príloha č. 3 – Špecifikácia Predmetu nájmu,
 - d. príloha č. 4 – Kódex správania sa dodávateľa,

V **Nájomca:**
29. 4. 2023 dňa *2023*

GLS General Logistics Systems Slovakia s.r.o.
 Bratislava 10000, 020
 IČO: 49 62 42 600
 DIČ: SK20237140

.....
GLS General Logistics Systems Slovakia s.r.o.
 Ing. Zoltán Nagy, konateľ

V **Prenajímateľ:**
Gabotkove dňa *31.04.2023*

.....
 PhDr. Iván Fenes, LL.M., MBA., Primátor

Príloha č. 2 – Technická špecifikácia zariadenia

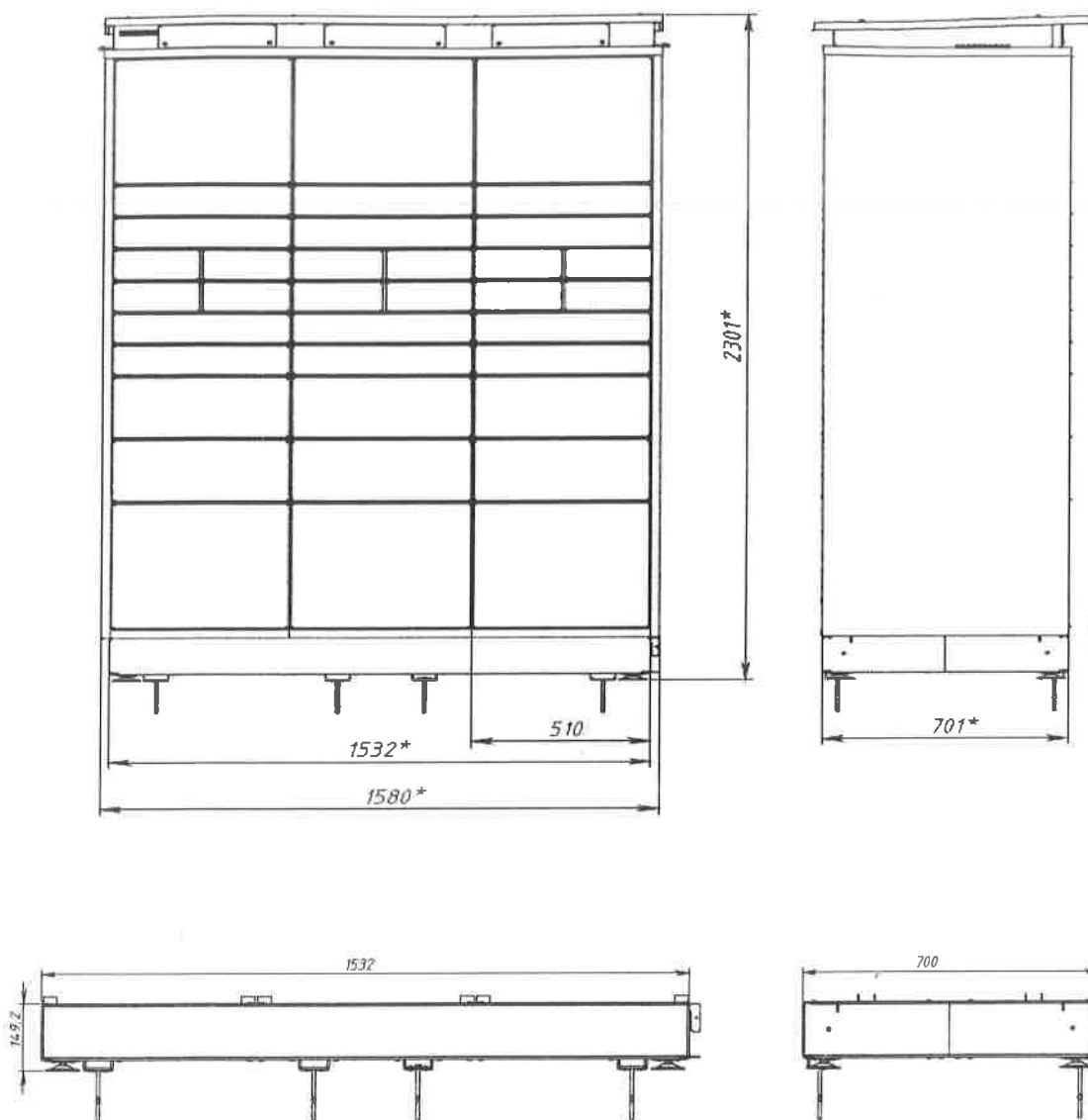

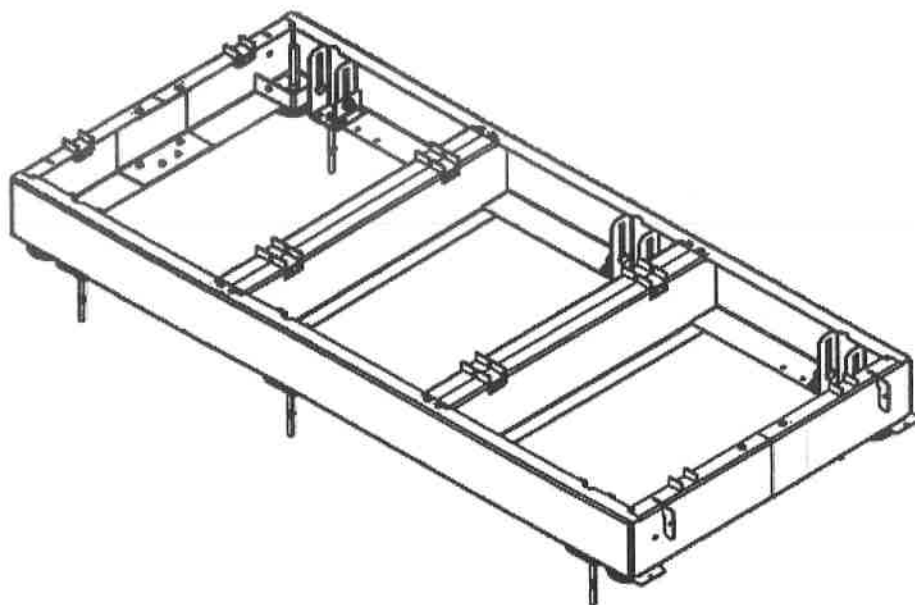

Balíkomat, 3 stĺpce, s modulom 4G, 36 boxov	Životnosť batérie: 4 roky Typ batérie: SAFT LSH20CNR Vstupný signál: Bluetooth Prevádzková teplota: -25 až +55 °C Hmotnosť: 600 kg Maximálne zaťaženie jedného boxu: 32 kg Náter: Práškové lakovanie Materiál konštrukcie: Galvanizovaná oceľ Trieda ochrany IP: IPX3 Odolnosť voči vlámaniu: RC2 Množstvo boxov v jednom balíkomate: 36 Záručná doba batérie: 4 roky
--	--

Príloha č. 3 – Špecifikácia predmetu nájmu

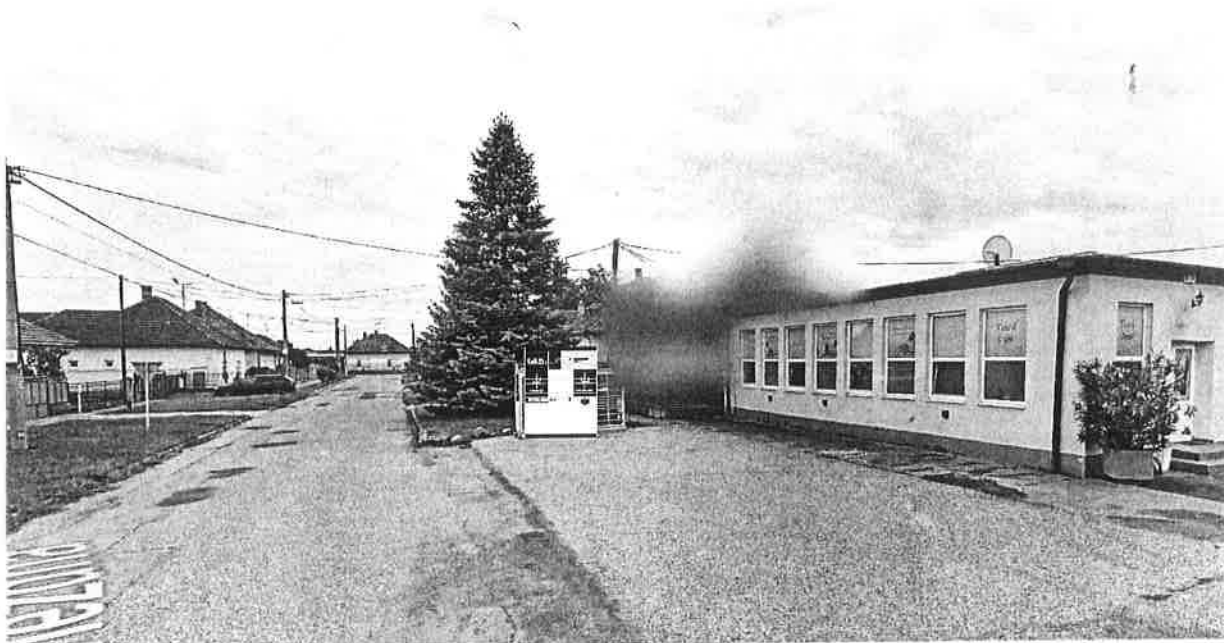
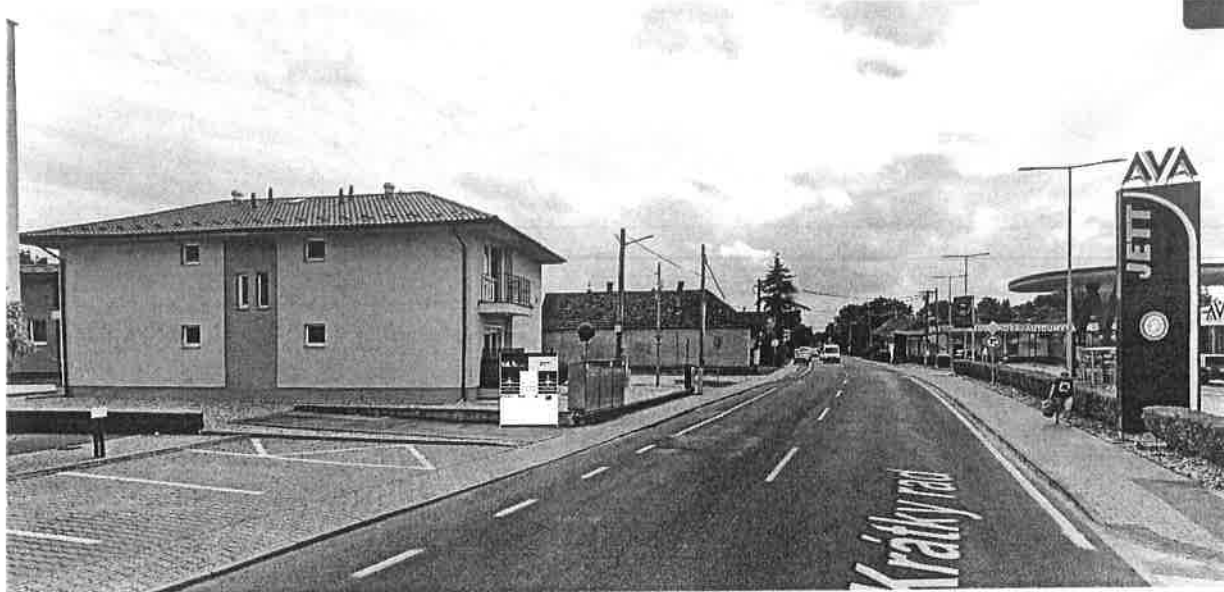

GLS Balíkomat



vždy k Vaším
službám

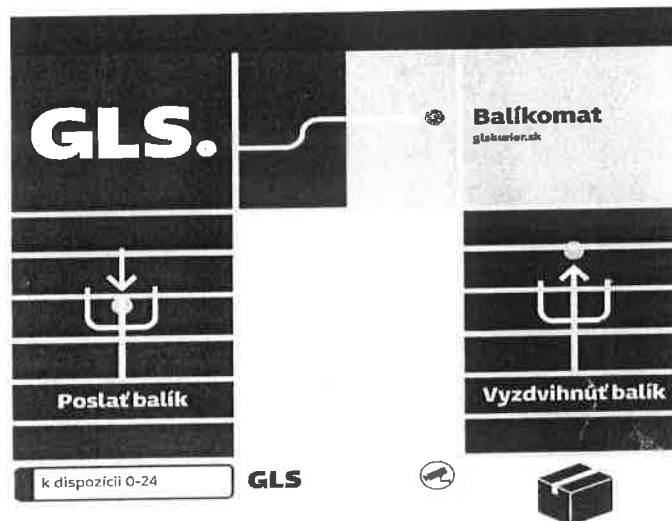



GLS Group Kódex správania dodávateľa

Všeobecné zásady

Dodržiavanie platných vnútroštátnych zákonov a nariadení, nariadení špecifických pre jednotlivé krajiny, zákazov a nariadení je samozrejmosťou pre GLS. Tieto princípy sú opísané v Kódexe podnikateľských štandardov GLS.

Ako dcérska spoločnosť Royal Mail Group sme signatármi OSN Global Compact. Tento medzinárodne uplatniteľný súbor pravidiel pre práva ľudí a pracujúcich, environmentálne normy a boj proti korupcii tvorí základ nášho Kódexu správania dodávateľov.

Očakávame, že naši dodávatelia a poskytovatelia služieb budú rešpektovať zásady stanovené v tomto Kódexe správania dodávateľov, implementovať ich vhodnými opatreniami a vždy dodržiavať ich pri výkone vlastných obchodných aktivít.

Ľudské práva

Naši dodávatelia prísne rešpektujú základné a medzinárodne uznávané ľudské práva a dodržiavajú ich bez výnimky.

Detská práca

Naši dodávatelia zabraňujú akémukoľvek druhu detskej práce vo svojich spoločnostiach a dodržiavajú predpisy OSN o deťoch a ľudských právach. Ak v krajine nie je definovaný minimálny pracovný vek, pracovníci nesmú byť mladší ako 15 rokov.

Nútená práca

Naši dodávatelia zabraňujú nútenej práci v akejkoľvek forme, ako napr. otrokárstvo, práca ako sankčné opatrenie alebo akákoľvek iná forma nútenej práce. Zabezpečujú najmä, že ich zamestnanci sú odmeňovaní v súlade s platnými právnyimi predpismi a že žiadny zamestnanec nie je neoprávnene obmedzený vo svojej slobode.

Odmeňovanie a pracovná doba

Naši dodávatelia musia dodržiavať všetky platné vnútroštátne právne predpisy týkajúce sa pracovného času, nadčasov, miezd a sociálnych dávok. Minimálne musí byť zaplatená zákonom stanovená minimálna mzda. Zrážky ako disciplinárne opatrenia sú neprípustné bez zodpovedajúceho právneho základu.

Sloboda zhromažďovania / kolektívne vyjednávanie

Spoločnosť GLS rešpektuje právo na kolektívne vyjednávanie a slobodu zhromažďovania a očakáva, že jej dodávatelia budú konať zodpovedajúcim spôsobom.

Zdravie a bezpečnosť

Naši dodávatelia prísne dodržiavajú platné národné zákony o ochrane zdravia a bezpečnosti. Zabraňujú nehodám a chorobám z povolania prostredníctvom vhodného systému riadenia bezpečnosti na pracovisku.

Rozmanitosť

Očakávame, že naši dodávatelia budú podporovať spravodlivosť na pracovisku a budú predchádzať akýmkoľvek formám diskriminácie z hľadiska pohlavia, etnického pôvodu, náboženstva, veku, zdravotného postihnutia, sexuálnej orientácie alebo národného zázemia. Očakávame, že naši dodávatelia budú so svojimi zamestnancami zaobchádzať s rešpektom a dôstojnosťou, aby vytvorili pracovné prostredie bez šikanovania, obťažovania a zastrašovania.

Ochrana dát

Naši dodávatelia dodržiavajú všetky platné zákony a predpisy týkajúce sa ochrany údajov a bezpečnosti informácií, najmä pokiaľ ide o osobné údaje zákazníkov, príjemcov a zamestnancov. Tieto normy dodržiavajú najmä pri spracúvaní, zhromažďovaní alebo inom používaní osobných údajov a zabezpečujú, aby boli tieto údaje kedykoľvek chránené pred neoprávneným prístupom.

Duševné vlastníctvo

Naši dodávatelia sú zaviazaní dodržiavať všetky platné zákony a predpisy týkajúce sa autorského zákona a rešpektovať duševné vlastníctvo iných. To konkrétne zahŕňa značku GLS, ktorej použitie bez predchádzajúceho povolenia spoločnosťou GLS je prísne zakázané. Ak sa značka GLS používa s predchádzajúcim súhlasom, jej dizajn sa nemôže meniť (napríklad vzhľadom na tvar, farbu alebo iné podobné aspekty).

Životné prostredie

Naši dodávatelia dodržiavajú platné národné environmentálne normy, predpisy a zákony. Využívajú prírodné zdroje zodpovedne a podporujú správanie svojich zamestnancov, ktoré je šetrné k životnému prostrediu, prostredníctvom vlastných cieľov ochrany klímy.

Úplatkárstvo a korupcia

Spoločnosť GLS dodržiava prísnu politiku nulovej tolerancie, pokiaľ ide o podplácanie a korupciu. Podobným spôsobom naši dodávatelia striktné dodržiavajú všetky platné vnútroštátne i medzinárodné zákony a normy, ktoré sú zamerané na prevenciu úplatkárstva a korupcie. Za žiadnych okolností nebudú priamo ani nepriamo ponúkať ani sľubovať ničoho hodnotné tretím stranám, aby ich neoprávnene ovplyvnili, a tak dosiahli nečestnú výhodu.

Sankcie

Naši dodávatelia dodržiavajú všetky platné obchodné a dovozné predpisy vrátane obchodných embárg, finančných sankcií a ďalších sankcií, ktoré sa môžu vzťahovať na ich obchodnú činnosť.

Prania špinavých peňazí

Naši dodávatelia prijímajú vhodné opatrenia na boj proti praniu špinavých peňazí vo všetkých jeho formách.

Zákon o hospodárskej súťaži

Naši dodávatelia podporujú spravodlivú hospodársku súťaž a dodržiavajú platné pravidlá hospodárskej súťaže a protimonopolné zákony. Nebudú za žiadnych okolností vstupovať alebo sa podieľať na dohodách s konkurentmi, ktoré sú v rozpore s právnymi predpismi o hospodárskej súťaži alebo zneužívajú svoje dominantné postavenie na trhu, aby neoprávnene potlačili konkurenciu.

Konflikt záujmov

Akýkoľvek skutočný alebo potenciálny konflikt záujmov vo vzťahu k obchodnému vzťahu dodávateľa s GLS musí byť zverejnený. Konflikt záujmov vzniká, keď má jednotlivec súkromný alebo osobný záujem, ktorý by mohol neprimerane ovplyvniť obchodné rozhodnutia.

Pozvánky a darčeky

Naši dodávatelia nezneužívajú darčeky a pozvánky. Najmä ich nevyužívajú na nevhodné ovplyvnenie obchodných rozhodnutí iných strán. Ak sú dary alebo pozvánky poskytované zamestnancom alebo spriazneným osobám spoločnosti GLS, tieto sú vždy primerané svojou povahou, hodnotou a rozsahom.

Verejní činitelia

Naši obchodní partneri netolerujú žiadnu formu nevhodných alebo protiprávnych hmotných a nehmotných výhod pre verejných činiteľov, bez ohľadu na to, či sú ponúknuté priamo alebo nepriamo prostredníctvom tretích strán.

Dodávateľský reťazec

Naši dodávatelia prijali vhodné opatrenia, aby zabezpečili, že normy stanovené v tomto Kódexe správania dodávateľa bude spĺňať aj ich vlastný dodávateľský reťazec. Predovšetkým naši dodávatelia netolerujú žiadnu formu korupcie a / alebo úplatkárstva vo svojom dodávateľskom reťazci a obchodujú len s partnermi, ktorí sami dodržiavajú všetky platné zákony a predpisy týkajúce sa pracovného času, nadčasov, náhrad a sociálnych dávok.

Dodržiavanie tohto kódexu

Spoločnosť GLS si vyhradzuje právo preskúmať, a ak to považuje za potrebné, ukončiť kontrakt s dodávateľom, ak dôjde k vážnemu porušovaniu alebo neustálemu nedodržiavaniu tohto Kódexu správania dodávateľov. Platí to aj vtedy, ak dodávateľ nedodrží v rámci stanoveného časového rámca vzájomne dohodnuté nápravné opatrenia.

Oznamovatelia

Spoločnosť GLS zriadila systém oznamovateľov / ombudsmanov, aby umožnil zamestnancom, obchodným partnerom a tretím stranám, ohlasovať obavy v úplnej dôvere.

Ak chcete nahlásiť znepokojenie prostredníctvom našej horúcej linky na upozornenie na porušenie pravidiel, môžete kontaktovať ombudsmana GLS:

Herr Rechtsanwalt Dr. Rainer Buchert
Bleidenstr. 1
D-60311 Frankfurt am Main
Tel.: +49 69 710 33 330 or +49 6105-921355
Fax: +49 69 710 34 444
E-Mail: kanzlei@dr-buchert.de

Očakávame, že naši dodávatelia nebudú podnikáť odvetné kroky voči nikomu, kto oznámi svoje obavy alebo porušenie tohto Kódexu správania dodávateľa v dobrej viere.
verzia 1, postavenie: júl 2018

gls-group.eu