

**RÁMCOVÁ DOHODA:  
ZMLUVA O TLAČI NEŠTANDARDNÝCH PRVKOV**

*uzatvorená podľa ustanovení § 269 ods. 2 a § 536 a nasl. zákona č. 513/1991 Zb. Obchodný zákonník  
v platnom znení a podľa § 83 zákona č. 343/2015 Z. z. o verejnom obstarávaní a o zmene a doplnení  
niektorých zákonov v platnom znení*

**OBJEDNÁVATEL:**

**TIPOS, národná lotériová spoločnosť, a. s.**

sídlo: Brečtanová 1, 830 07 Bratislava

IČO: 31 340 822

DIČ: 2020341455 IČ DPH: SK2020341455

bankové spojenie: Tatra banka, a.s.

IBAN: SK17 1100 0000 0026 2102 0708

spoločnosť zapísaná v obchodnom registri Mestského súdu Bratislava III, oddiel: Sa, vložka č.: 499/B

osoba konajúca v mene spoločnosti: Mgr. Oliver Felszeghy, MBA, predseda predstavenstva

Mgr. Marek Šilhár, MBA, člen predstavenstva

e-mail: [REDACTED]

(ďalej aj ako „*Objednávateľ*“)

a

**ZHOTOVITEĽ:**

**Bittner print s.r.o.**

sídlo: Ivanská cesta 2C, 821 04 Bratislava

IČO: 35 736 534

DIČ: 2020251563 IČ DPH: SK2020251563

bankové spojenie: UniCredit Bank Czech Republic and Slovakia, a.s., pobočka zahraničnej banky

IBAN: SK05 1111 0000 0010 8948 8018

spoločnosť zapísaná v obchodnom registri Mestského súdu Bratislava III, oddiel: Sro, vložka č.:

16348/B

osoba konajúca v mene spoločnosti: Mojmir Bittner, konateľ

e-mail: info@bittner-print.com

(ďalej aj ako „*Zhotoviteľ*“)

(Objednávateľ a Zhotoviteľ spolu ďalej aj ako „*Zmluvné strany*“ alebo jednotlivo „*Zmluvná strana*“)

**NAKOĽKO**

- A. Objednávateľ má záujem o tlač neštandardných tlačiarenských prvkov vrátane distribúcie (balenia a dopravy). Objednávateľ preto v súlade so zákonom č. 343/2015 Z. z. o verejnom obstarávaní a o zmene a doplnení niektorých zákonov v platnom znení vyhlásil verejné obstarávanie nadlimitnej zákazky postupom verejnej súťaže, predmetom ktorej je zhotovenie a dodanie neštandardných tlačiarenských prvkov v rozsahu špecifikovanom v tejto Rámcovej dohode: zmluve o tlači neštandardných prvkov. Oznámenie o vyhlásení verejného obstarávania bolo publikované v Ú.v. EÚ zo dňa 19.07.2023 pod značkou 2023/S 137-438368 a vo Vestníku verejného obstarávania č. 142/2023 dňa 20.07.2023 pod značkou 23932-MSS.
- B. Do predmetného postupu zadávania zákazky predložil súťažnú ponuku aj Zhotoviteľ, ktorý má potrebné odborné kapacity a skúsenosti potrebné na zhotovenie a dodanie neštandardných tlačiarenských prvkov za podmienok stanovených v tejto Rámcovej dohode: zmluve o tlači neštandardných prvkov. Keďže na základe vyhodnotenia súťažných ponúk predložených do

predmetného postupu zadávania zákazky vo verejnom obstarávaní bola ponuka Zhotoviteľa vyhodnotená ako úspešná (vítazná), Zmluvné strany uzavretím tejto Rámcovej dohody: zmluvy o tlači neštandardných prvkov prejavujú svoju vôľu dohodnúť podmienky a spôsob realizácie predmetu zákazky v zmysle vyhlásenej verejnej súťaže.

- C. Zmluvné strany majú záujem definovať svoje práva a povinnosti pri plnení predmetu tejto Rámcovej dohody: zmluvy o tlači neštandardných prvkov, a to tak, aby boli vyvážené a zodpovedajúce postaveniu oboch Zmluvných strán.

Zmluvné strany vzhľadom na vyššie uvedené nižšie uvedeného dňa, mesiaca a roka uzatvárajú túto Rámcovú dohodu: zmluvu o tlači neštandardných prvkov (ďalej aj ako „*Rámcová dohoda*“) uzatvorenú podľa ustanovení § 269 ods. 2 a § 536 a nasl. zákona č. 513/1991 Zb. Obchodný zákonník v platnom znení a podľa § 83 zákona č. 343/2015 Z. z. o verejnom obstarávaní a o zmene a doplnení niektorých zákonov v platnom znení, a to za nasledovných podmienok:

## ČLÁNOK 1 DEFINÍCIE

### CENOVÁ PONUKA ZHOTOVITEĽA

- 1.1 *Cenovou ponukou Zhotoviteľa* sa na účely tejto Rámcovej dohody rozumie cenová ponuka Zhotoviteľa, predložená Zhotoviteľom do predmetného postupu zadávania zákazky vo verejnom obstarávaní obsahujúca cenu za plnenie predmetu Zákazky. Cenová ponuka Zhotoviteľa tvorí prílohu č. 2 tejto Rámcovej dohody.

### KONEČNÝ UŽÍVATEĽ VÝHOD

- 1.2 *Konečným užívateľom výhod* sa na účely tejto Rámcovej dohody rozumie fyzická osoba, ktorá je ako konečný užívateľ výhod definovaná v zákone č. 297/2008 Z. z. o ochrane pred legalizáciou príjmov z trestnej činnosti a o ochrane pred financovaním terorizmu a o zmene a doplnení niektorých zákonov v platnom znení.

### NARIADENIE

- 1.3 *Nariadením* sa na účely tejto Rámcovej dohody rozumie nariadenie Európskeho parlamentu a Rady (EÚ) 2016/679 z 27. apríla 2016 o ochrane fyzických osôb pri spracúvaní osobných údajov a o voľnom pohybe takýchto údajov, ktorým sa zrušuje smernica 95/46/ES (všeobecné nariadenie o ochrane údajov) v platnom znení.

### NEŠTANDARDNÉ PRVKY

- 1.4 *Neštandardnými prvkami* sa na účely tejto Rámcovej dohody rozumejú neštandardné prvky špecifikované v prílohe č. 1 tejto Rámcovej dohody.

### OBCHODNÝ ZÁKONNÍK

- 1.5 *Obchodným zákonníkom* sa na účely tejto Rámcovej dohody rozumie zákon č. 513/1991 Zb. Obchodný zákonník v platnom znení.

### OBJEDNÁVKA

- 1.6 *Objednávkou* sa na účely tejto Rámcovej dohody rozumie písomná objednávka Objednávateľa na zhotovenie a dodanie Neštandardných prvkov v rozsahu špecifikovanom v tomto písomnom dokumente, a to podľa podmienok stanovených v tejto Rámcovej dohode a v Objednávke. Objednávka zároveň predstavuje čiastkovú zmluvu na plnenie predmetu časti Zákazky.

### REGISTER PARTNEROV

- 1.7 *Registrom partnerov* sa na účely tejto Rámcovej dohody rozumie Register partnerov verejného

sektora podľa Zákona o registri partnerov.

#### **ROZPOČTOVANÉ PROSTRIEDKY**

- 1.8 *Rozpočtovanými prostriedkami* sa na účely tejto Rámcovej dohody rozumie suma vo výške 181 046,60 EUR (stoosemdesiatjedentisícštyridsaťšesť euro a šesťdesiat centov) bez dane z pridanej hodnoty a ktorá predstavuje maximálnu hodnotu plnenia Objednávateľa za zhotovenie a dodanie Neštandardných prvkov podľa tejto Rámcovej dohody.

#### **ZÁKAZKA**

- 1.9 *Zákazkou* sa na účely tejto Rámcovej dohody rozumie zákazka podľa opisu predmetu súťaže: Tlačiarenské služby (časť č. 2: Tlač neštandardných prvkov), pričom táto súťaž sa zrealizovala pred uzatvorením tejto Rámcovej dohody ako súčasť verejného obstarávania v zmysle Zákona o verejnom obstarávaní.

#### **ZÁKON O DPH**

- 1.10 *Zákomom o DPH* sa na účely tejto Rámcovej dohody rozumie zákon č. 222/2004 Z. z. o dani z pridanej hodnoty v platnom znení.

#### **ZÁKON O NELEGÁLNO M ZAMESTNÁVANÍ**

- 1.11 *Zákomom o nelegálnom zamestnávaní* sa na účely tejto Rámcovej dohody rozumie zákon č. 82/2005 Z. z. o nelegálnej práci a nelegálnom zamestnávaní a o zmene a doplnení niektorých zákonov v platnom znení.

#### **ZÁKON O REGISTR I PARTNEROV**

- 1.12 *Zákomom o registri partnerov* sa na účely tejto Rámcovej dohody rozumie zákon č. 315/2016 Z. z. o registri partnerov verejného sektora a o zmene a doplnení niektorých zákonov v platnom znení.

#### **ZÁKON O VEREJNOM OBSTARÁVANÍ**

- 1.13 *Zákomom o verejnom obstarávaní* sa na účely tejto Rámcovej dohody rozumie zákon č. 343/2015 Z. z. o verejnom obstarávaní a o zmene a doplnení niektorých zákonov v platnom znení.

## **ČLÁNOK 2 PREDMET RÁMCOVEJ DOHODY**

- 2.1 Zhotoviteľ sa na základe Objednávky zaväzuje zhotoviť a dodať Neštandardné prvky vrátane distribúcie (balenia a dopravy) za podmienok stanovených v tejto Rámcovej dohode a v Objednávke. Objednávateľ sa zaväzuje za riadne a včasné zhotovenie a dodanie Neštandardných prvkov zaplatiť odplatu podľa článku 4 tejto Rámcovej dohody.
- 2.2 Zmluvné strany berú na vedomie, že akékoľvek množstvá jednotlivých druhov Neštandardných prvkov uvedené v Zákazke sú iba predbežné a informatívne a v žiadnom rozsahu pre Objednávateľa nie sú záväzné. Zhotoviteľ je v súlade s touto Rámcovou dohodou a jednotlivými Objednávkami povinný umožniť Objednávateľovi zhotovenie a dodanie Neštandardných prvkov aj v iných, vyšších aj nižších počtoch ako tých, ktorých odhad je uvedený v prílohe č. 1 tejto Rámcovej dohody. Pre vylúčenie akýchkoľvek pochybností platí, že aj počet Objednávok ako aj počet objednávaných kusov v rámci jednej Objednávky uvedených v Zákazke je len informatívny a nie je pre Objednávateľa záväzný, pričom predošlá veta tohto bodu a článku Rámcovej dohody platí obdobne.

## **ČLÁNOK 3**

## OBJEDNÁVKY A ICH PLNENIE

### VYSTAVENIE A PLNENIE OBJEDNÁVKY

- 3.1 Objednávateľ je oprávnený vystaviť Objednávku na predmet plnenia časti Zákazky podľa tejto Rámcovej dohody (t. j. na zhotovenie a dodanie Neštandardných prvkov). Ak sa Zmluvné strany nedohodnú inak, je Zhotoviteľ povinný bezodkladne, najneskôr do 2 (dvoch) pracovných dní po doručení Objednávky, túto Objednávku potvrdiť. Pre vylúčenie akýchkoľvek pochybností platí, že Objednávka sa stáva záväznou dňom jej doručenia Zhotoviteľovi, a to bez ohľadu na to, či Zhotoviteľ doručenie aj písomne potvrdil, ak sa Zmluvné strany nedohodnú inak. Objednávka môže byť doručovaná výlučne iba e-mailom ako sken originálnej papierovej Objednávky; to platí aj pre potvrdenie Objednávky zo strany Zhotoviteľa.
- 3.2 Objednávka obsahuje najmä tieto náležitosti:
- 3.2.1 označenie Rámcovej dohody;
  - 3.2.2 špecifikácia predmetu časti Zákazky, t. j. požadovaný druh, množstvo a grafické vyhotovenie Neštandardných prvkov, o ktorých dodanie má Objednávateľ záujem;
  - 3.2.3 požiadavky týkajúce sa predloženia vzorky Neštandardných prvkov, ak má Objednávateľ záujem o predloženie vzoriek Neštandardných prvkov;
  - 3.2.4 čas a miesto dodania Neštandardných prvkov a čas a miesto dodania vzoriek Neštandardných prvkov, ak má Objednávateľ záujem o predloženie vzoriek Neštandardných prvkov;
  - 3.2.5 dátum vystavenia Objednávky;
  - 3.2.6 podpis oprávnenej osoby za Objednávateľa;

Obsahom Objednávky nie sú dotknuté ustanovenia Rámcovej dohody a v prípade rozporu medzi Objednávkou a Rámcovou dohodou má Rámcová dohoda prednosť.

### ZMENA A/ALEBO ZRUŠENIE OBJEDNÁVKY

- 3.3 Objednávateľ je oprávnený zmeniť alebo zrušiť Objednávku, a to najneskôr do 3 (troch) pracovných dní odo dňa jej doručenia Zhotoviteľovi; v takomto prípade je Zhotoviteľ oprávnený požadovať od Objednávateľa náhradu výlučne tých nákladov, ktoré Zhotoviteľovi účelne a preukázateľne vznikli v súvislosti s plnením Objednávky do momentu jej zmeny alebo zrušenia. Pre vylúčenie akýchkoľvek pochybností v prípadoch uvedených v tomto bode a článku Rámcovej dohody Zhotoviteľ nemá voči Objednávateľovi nárok na žiadnu zmluvnú pokutu.

### ZÁKLADNÉ PODMIENKY PLNENIA OBJEDNÁVOK

- 3.4 Zhotoviteľ sa zaväzuje Objednávateľovi zhotoviť a dodať Neštandardné prvky špecifikované v dotknutej Objednávke, a to všetko v súlade s prílohou č. 1 tejto Rámcovej dohody, dotknutou Objednávkou a podľa pokynov a požiadaviek Objednávateľa riadne a včas. Pre vylúčenie akýchkoľvek pochybností je Objednávateľ oprávnený, nie však povinný, udeľovať pokyny v súvislosti s plnením Objednávky.
- 3.5 Zhotoviteľ je povinný preverovať vhodnosť pokynov udelených Objednávateľom a v prípade, ak bez zbytočného odkladu nevznesie námietky proti vhodnosti udelených pokynov, je povinný zhotoviť a dodať Neštandardné prvky v súlade s týmito pokynmi a tieto pokyny sa pre účely tejto Rámcovej dohody a pre účely dotknutej Objednávky považujú za správne.
- 3.6 Zhotoviteľ vyhlasuje, že sa oboznámil s podkladmi a informáciami poskytnutými Objednávateľom, ktoré tvoria najmä prílohy tejto Rámcovej dohody, a tieto považuje za dostatočné na zhotovenie a dodanie Neštandardných prvkov podľa tejto Rámcovej dohody a dotknutej Objednávky. Zmluvné strany sa dohodli, že Objednávateľ je oprávnený odovzdať Zhotoviteľovi za účelom zhotovenia a dodania Neštandardných prvkov podľa Objednávky ďalšie

podklady a informácie, ktoré uzná za vhodné pre plnenie dotknutej Objednávky; tým nie je dotknutá predchádzajúca veta tohto bodu a článku Rámcovej dohody. Ak by mal Zhotoviteľ počas plnenia dotknutej Objednávky za to, že na jej splnenie je nutné predloženie, sprístupnenie alebo poskytnutie ďalších podkladov alebo informácií, je povinný si tieto zaobstarať na vlastné náklady a nebezpečenstvo, ak z povahy takýchto podkladov a informácií nevyplýva, že ich má k dispozícii výlučne Objednávateľ; Objednávateľ sa zaväzuje poskytnúť mu na tento účel nevyhnutnú súčinnosť.

### **VZORKY**

- 3.7 V prípade požiadavky na predloženie vzorky Neštandardných prvkov uvedenej v Objednávke sa Zhotoviteľ zaväzuje dodať Objednávateľovi na pripomienky vzorku Objednávateľom určených Neštandardných prvkov, a to najneskôr do 5 (piatich) pracovných dní odo dňa doručenia Objednávky, ak v Objednávke výslovne nie je uvedená iná lehota. Ak v Objednávke nie je uvedené inak, je Zhotoviteľ povinný dodať vzorku Neštandardných prvkov primerane podľa bodu 3.10 a nasl. tohto článku Rámcovej dohody.
- 3.8 Objednávateľ je oprávnený predložiť Zhotoviteľovi pripomienky k jednotlivým vzorkám Neštandardných prvkov do 3 (troch) pracovných dní odo dňa doručenia vzorky Neštandardných prvkov podľa bodu 3.7 tohto článku Rámcovej dohody; v prípade márneho uplynutia tejto lehoty sa má za to, že Objednávateľ k vzorke Neštandardných prvkov nemá pripomienky. Zhotoviteľ je povinný zohľadniť predložené pripomienky v lehote nie dlhšej ako 5 (päť) pracovných dní odo dňa doručenia pripomienok a opätovne v súlade s bodom 3.7 a týmto bodom tohto článku Rámcovej dohody predložiť Objednávateľovi novú vzorku Neštandardných prvkov so zohľadnenými pripomienkami Objednávateľa, a to aj opakovane. V prípade, ak Zhotoviteľ pripomienky Objednávateľa podľa tohto bodu článku Rámcovej dohody nezohľadní, alebo v lehote v zmysle predchádzajúcej vety tohto bodu a článku Rámcovej dohody nedodá Objednávateľovi novú vzorku Neštandardných prvkov so zohľadnenými pripomienkami Objednávateľa, Objednávateľ je oprávnený od konkrétnej Objednávky, ako aj od tejto Rámcovej dohody, odstúpiť.
- 3.9 V prípade, ak nemá Objednávateľ (ďalšie) pripomienky k vzorke Neštandardných prvkov alebo novej vzorke Neštandardných prvkov, oznámi túto skutočnosť Objednávateľovi v lehote na predloženie pripomienok podľa prvej vety bodu 3.8 tohto článku Rámcovej dohody. Zhotoviteľ je povinný bez zbytočného odkladu, v súlade s lehotou dodania Neštandardných prvkov uvedenou v Objednávke, resp. v bode 3.10 tohto článku Rámcovej dohody, dodať Objednávateľovi finálnu verziu vzorky Neštandardných prvkov. Pre vylúčenie pochybností platí, že Zhotoviteľ je povinný dodať Neštandardné prvky v akosti a vyhotovení, ktoré zodpovedajú finálnej verzii vzorky Neštandardných prvkov. Na dodanie vzorky Neštandardných prvkov sa primerane vzťahuje bod 3.10 a nasl. tohto článku Rámcovej dohody.

### **DODACIE PODMIENKY**

- 3.10 V prípade, ak v Objednávke nie je uvedený čas a/alebo miesto dodania Neštandardných prvkov, Zhotoviteľ je povinný Neštandardné prvky dodať v lehote 10 (desiatich) pracovných dní odo dňa doručenia Objednávky Zhotoviteľovi a na sídlo Objednávateľa uvedené v obchodnom registri. Pre vylúčenie akýchkoľvek pochybností miesto určenia dodania Neštandardných prvkov uvedené v Objednávke môže byť iba na území Slovenskej republiky.
- 3.11 Zhotoviteľ je povinný aspoň 1 (jeden) pracovný deň pred dodaním Neštandardných prvkov o tejto skutočnosti Objednávateľa informovať, a to aspoň telefonicky s následným potvrdením vo forme e-mailu, pričom samotné dodanie Neštandardných prvkov, ak sa Zmluvné strany nedohodli inak, možno uskutočniť v pracovných dňoch v čase medzi 8:00 hod. a 14:00 hod. s upresnením času dodania v dostatočnom časovom predstihu (aspoň 3 hodiny vopred), ak z dohody v zmysle tohto bodu a článku Rámcovej dohody nevyplýva inak.

- 3.12 Závazok Zhotoviteľa dodať Neštandardné prvky podľa Objednávky je splnený dňom ich odovzdania Objednávateľovi a písomného potvrdenia prevzatia Neštandardných prvkov preberajúcou osobou na dodacom liste; dodací list obsahuje najmä tieto náležitosti:
- 3.12.1 označenie Zmluvných strán;
  - 3.12.2 presný názov a množstvo dodaných Neštandardných prvkov;
  - 3.12.3 dátum a miesto dodania;
  - 3.12.4 podpisy oprávnených osôb za Zmluvné strany
- 3.13 Objednávateľ je povinný skontrolovať dodané Neštandardné prvky podľa dodacieho listu. Objednávateľ je oprávnený odmietnuť prevzatie Neštandardných prvkov najmä v týchto prípadoch:
- 3.13.1 Neštandardné prvky vykazujú vady, vrátane toho, ak sú Neštandardné prvky v rozpore s dotknutou vzorkou;
  - 3.13.2 balenie Neštandardných prvkov je akýmkoľvek spôsobom narušené a/alebo poškodené.
- 3.14 Pre vylúčenie akýchkoľvek pochybností, Zhotoviteľ je oprávnený odovzdať Neštandardné prvky so súhlasom Objednávateľa aj pred lehotou uvedenou v Objednávke, pričom náklady spojené s ich dodaním, znáša v plnom rozsahu Zhotoviteľ.
- 3.15 Vlastnícke právo k Neštandardným prvkom a nebezpečenstvo škody na Neštandardných prvkoch prechádza z Zhotoviteľa na Objednávateľa dňom prevzatia Neštandardných prvkov na základe dodacieho listu v súlade s bodom 3.12 tohto článku Rámcovej dohody.

#### OCHRANNÉ ZNÁMKY

- 3.16 Objednávateľ za účelom plnenia jednotlivých Objednávok v súlade s touto Rámcovou dohodou poskytuje Zhotoviteľovi nevýhradnú licenciu na použitie Objednávateľom určených ochranných známk, ktorých majiteľom je Objednávateľ (ďalej aj ako „*Ochranná známka*“), a to v nasledovnom rozsahu:
- 3.16.1 spôsob použitia: umiestnenie Ochranej známky na Neštandardných prvkoch ako aj akýkoľvek ďalší spôsob použitia Ochranej známky známy v čase uzatvorenia Rámcovej dohody, ak je takéto použitie nevyhnutné za účelom plnenia tejto Rámcovej dohody, resp. jednotlivých Objednávok;
  - 3.16.2 obdobie licencie: počas používania podľa bodu 3.16.1 tohto článku Rámcovej dohody;
  - 3.16.3 územie: Slovenská republika;
  - 3.16.4 Zhotoviteľ nie je oprávnený udeliť tretej osobe sublicenciu v rozsahu udelennej licencie podľa tohto bodu a článku Rámcovej dohody ani túto licenciu alebo jej časť postúpiť na akúkoľvek tretiu osobu; uvedené sa nevzťahuje na prípad, ak je udelenie sublicencie potrebné na dodanie Neštandardných prvkov v súlade s touto Rámcovou dohodou.
- 3.17 Zhotoviteľ sa zaväzuje zaplatiť Objednávateľovi na základe jeho výzvy zmluvnú pokutu vo výške 5 000 EUR (päťtisíc euro) v prípade, ak použije Ochrannú známku v rozpore s bodom 3.16 tohto článku Rámcovej dohody, a to za každé jednotlivé porušenie.
- 3.18 Body 3.16 a 3.17 tohto článku Rámcovej dohody sa primerane vzťahuje na akékoľvek označenie poskytnuté Objednávateľom Zhotoviteľovi za účelom splnenia Objednávky, ktoré je uvedené v Objednávke.

#### OSTATNÉ ZÁVÄZKY ZMLUVNÝCH STRÁN

- 3.19 Zhotoviteľ sa zaväzuje najmä:

- 3.19.1 zhotoviť a dodať Neštandardné prvky v zmysle požiadaviek a pokynov Objednávateľa riadne a včas;
  - 3.19.2 pri plnení Objednávky postupovať s odbornou starostlivosťou, dodržiavať všetky všeobecne záväzné právne predpisy, ktoré sú platné v Slovenskej republike, zásady správnej odbornej praxe, pravidlá informačnej bezpečnosti ako aj rozhodnutia a vyjadrenia príslušných orgánov verejnej správy;
  - 3.19.3 umožňovať Objednávateľovi kontrolu plnenia povinností podľa tejto Rámcovej dohody;
  - 3.19.4 spolupracovať s Objednávateľom a poskytovať mu všetky informácie potrebné na riadne vytlačenie a dodanie Neštandardných prvkov, ako aj informovať ho o všetkých skutočnostiach, ktoré môžu mať z hľadiska plnenia tejto Rámcovej dohody a jednotlivých Objednávok význam;
  - 3.19.5 bezodkladne informovať Objednávateľa o akýchkoľvek prekážkach brániacich alebo významne sťažujúcich plnenie Objednávky podľa tejto Rámcovej dohody;
  - 3.19.6 poskytovať súčinnosť potrebnú na riadne a včasné plnenie Objednávky.
- 3.20 Objednávateľ sa zaväzuje najmä:
- 3.20.1 prevziať riadne a včas dodané Neštandardné prvky;
  - 3.20.2 za riadne a včas dodané Neštandardné prvky zaplatiť odplatu podľa článku 4 tejto Rámcovej dohody;
  - 3.20.3 poskytovať primeranú súčinnosť Zhotoviteľovi potrebnú na riadne a včasné plnenie Objednávky.

## **ČLÁNOK 4 ODPLATA A PLATOBNÉ PODMIENKY**

### **VÝŠKA A URČENIE ODPLATY**

- 4.1 Zmluvné strany berú na vedomie, že maximálna hodnota Zákazky podľa tejto Rámcovej dohody je určená vo výške Rozpočtovaných prostriedkov a Zhotoviteľ nemá nárok na odplatu nad rámec Rozpočtovaných prostriedkov. K odplate bude pripočítaná daň z pridanej hodnoty podľa príslušných právnych predpisov platných a účinných v čase plnenia. Pre vylúčenie akýchkoľvek pochybností rovnako platí, že Zhotoviteľ nemá právny nárok na vyčerpanie Rozpočtovaných prostriedkov.
- 4.2 Výška odplaty za plnenie predmetu časti Zákazky, t. j. za zhotovenie a dodanie jednotlivých druhov Neštandardných prvkov na základe Objednávky vyplýva z príslušnej Cenovej ponuky Zhotoviteľa. Pre vylúčenie akýchkoľvek pochybností odplata za jednotlivé druhy Neštandardných prvkov je v prílohe č. 2 tejto Rámcovej dohody určená ako pevná. Pre vylúčenie akýchkoľvek pochybností ďalej platí, že za každú jednotlivú vzorku podľa článku 3 bod 3.7 tejto Rámcovej dohody, ak jej dodanie bude Objednávateľ požadovať, prináleží Zhotoviteľovi odplata vo výške jednotkovej ceny za príslušný druh Neštandardného prvku bez dane z pridanej hodnoty v zmysle Cenovej ponuky Zhotoviteľa podľa prílohy č. 2 tejto Rámcovej dohody.
- 4.3 Zhotoviteľ vyhlasuje a zaručuje sa, že výška odplaty za plnenie predmetu Zákazky na základe jednotlivých Objednávok zahŕňa akékoľvek a všetky náklady, poplatky, clo, dane (okrem dane z pridanej hodnoty), výdavky a akékoľvek iné plnenia a náhrady spojené s plnením predmetu Zákazky, resp. jej častí, vrátanie nákladov na distribúciu (balenia a dopravy) a obsahuje aj primeraný zisk. Pre vylúčenie akýchkoľvek pochybností platí, že Zhotoviteľ nemá nárok na akúkoľvek osobitnú náhradu alebo inú formu kompenzácie nákladov, výdavkov alebo iných plnení súvisiacich s plnením svojich povinností podľa tejto Rámcovej dohody a/alebo jednotlivých Objednávok.

#### VZNIK NÁROKU NA ODPLATU A FAKTURÁCIA

- 4.4 Zhotoviteľovi vzniká nárok na odplatu a je oprávnený vystaviť faktúru za plnenie predmetu časti Zákazky na základe Objednávky až po dodaní Neštandardných prvkov v zmysle dotknutej Objednávky. Nárok na odplatu za vzorku Neštandardného prvku vzniká Zhotoviteľovi súčasne s dodaním Neštandardných prvkov podľa tej Objednávky, ktorou Objednávateľ zároveň požadoval aj dodanie príslušnej vzorky. Odplata za vzorku je súčasťou faktúry za dodanie Neštandardných prvkov, ktorá bola vystavená na základe splnenia tej Objednávky, ktorou Objednávateľ zároveň požadoval aj dodanie príslušnej vzorky.
- 4.5 Splatnosť vystavenej faktúry je 30 (tridsať) dní odo dňa jej doručenia. Faktúra je vystavená na menu euro a musí obsahovať všetky náležitosti podľa príslušných všeobecne záväzných právnych predpisov; prílohou faktúry je aj dodací list podľa článku 3 bod 3.12 tejto Rámcovej dohody. Zhotoviteľ je povinný na faktúre uviesť bankový účet Zhotoviteľa, ktorý je uvedený na webovom sídle Finančného riaditeľstva Slovenskej republiky v zozname bankových účtov Zhotoviteľa, ktorý Finančné riaditeľstvo Slovenskej republiky zverejňuje a aktualizuje podľa § 52 ods. 16 zákona č. 563/2009 Z. z. o správe daní (daňový poriadok) a o zmene a doplnení niektorých zákonov v platnom znení.
- 4.6 Ak faktúra neobsahuje všetky náležitosti podľa príslušných všeobecne záväzných právnych predpisov, neobsahuje bankový účet podľa predchádzajúceho bodu tohto článku Rámcovej dohody alebo ak k nej nie sú pripojené prílohy podľa predchádzajúceho bodu tohto článku Rámcovej dohody, je Objednávateľ oprávnený takúto faktúru vrátiť Zhotoviteľovi na opravu a/alebo doplnenie, pričom na takúto faktúru sa neprihliada; po doručení riadne opravenej alebo doplnenej faktúry Objednávateľovi začína plynúť nová lehota splatnosti takto doručenej faktúry.
- 4.7 Deň odpísania peňažných prostriedkov z účtu Objednávateľa v prospech dotknutého účtu uvedeného na príslušnej faktúre vystavenej Zhotoviteľom sa považuje za deň splnenia dotknutého záväzku Objednávateľa.

#### RUČENIE ZA DAŇ Z PRIDANEJ HODNOTY

- 4.8 Objednávateľ je oprávnený zadržať časť peňažnej sumy uvedenú vo vystavenej faktúre prislúchajúcej k jednotlivým častiam odplaty ako daň z pridanej hodnoty (ďalej aj ako „*Časť peňažnej sumy*“) pred úhradou faktúry, ak z okolností prípadu vyplýva, že Objednávateľ bude povinný ako ručiteľ uhradiť daň z pridanej hodnoty za Zhotoviteľa v zmysle § 69b Zákona o DPH, a to najmä podľa § 69 ods. 14 Zákona o DPH.
- 4.9 Zadržanie Časti peňažnej sumy podľa predchádzajúceho bodu tohto článku Rámcovej dohody vyplýva z možného ručenia za daň z pridanej hodnoty z predchádzajúceho stupňa bez ohľadu na deň vystavenia faktúry.
- 4.10 Zadržanie Časti peňažnej sumy nie je porušením zmluvnej povinnosti zo strany Objednávateľa a nie je možné považovať takéto konanie Objednávateľa za neuhradenie odplaty v plnej výške a Objednávateľ preto nie je v omeškaní s úhradou súvisiacej časti odplaty.
- 4.11 Objednávateľ oznámi Zhotoviteľovi zadržanie Časti peňažnej sumy v zmysle tohto článku Rámcovej dohody bez zbytočného odkladu, a to elektronicky. Zhotoviteľ nemá nárok na úhradu akejkoľvek možnej škody, ako ani akýchkoľvek úrokov z omeškania, spojených so zadržaním Časti peňažnej sumy.
- 4.12 Objednávateľ uvoľní zadržanú Časť peňažnej sumy nasledovne:



- 4.12.1 v prospech Zhotoviteľa, ak sa preukáže, že pominuli skutočnosti, ktoré k zadržaniu Časti peňažnej sumy viedli;
- 4.12.2 v zmysle rozhodnutia daňového úradu miestne príslušného Zhotoviteľovi, pričom dňom zadania príkazu na úhradu Časti peňažnej sumy z bankového účtu Objednávateľa sa táto úhrada započítava voči účtovnej pohľadávke Zhotoviteľa, s čím Zmluvné strany výslovne súhlasia.
- 4.13 V prípade, ak došlo k úhrade nezaplatenej dane z pridanej hodnoty alebo jej časti aj zo strany Zhotoviteľa, a zároveň aj zo strany Objednávateľa, a daňový úrad miestne príslušný Zhotoviteľovi vráti v zmysle Zákona o DPH úhradu dane z pridanej hodnoty alebo jej časti Objednávateľovi, je Objednávateľ povinný takto vrátenú peňažnú sumu poukázať na bankový účet Zhotoviteľa uvedený v záhlaví tejto Rámcovej dohody, resp. v príslušnej faktúre, a to v prípade, ak sa jedná o Časť peňažnej sumy zadržanej podľa bodu 4.8 tohto článku Rámcovej dohody.

#### **ELEKTRONICKÁ VÝMENA ÚDAJOV**

- 4.14 Zmluvné strany si dohodli elektronickú výmenu údajov a tento postup súvisiaci s vystavovaním faktúr a s ich zasielaním elektronickou cestou Objednávateľovi:
- 4.14.1 Objednávateľ udeľuje explicitný súhlas na to, aby Zhotoviteľ posielal akékoľvek faktúry, ktoré budú vystavené na základe tejto Rámcovej dohody v elektronickej forme;
- 4.14.2 faktúra vystavená a doručená podľa podmienok dohodnutých medzi Zmluvnými stranami, sa považuje za faktúru na účely Zákona o DPH;
- 4.14.3 Zmluvné strany sa dohodli na tomto postupe zabezpečujúcom vierohodnosť pôvodu, neporušenosť obsahu a čitateľnosť faktúry od jej vydania do konca obdobia na uchovávanie faktúry:
- faktúry budú Zhotoviteľom vystavované v listinnej forme alebo v elektronickej forme, pričom Objednávateľovi budú vždy doručené v elektronickej forme vo formáte .pdf:súboru (ďalej aj ako „*Elektronická faktúra*“); ak Zhotoviteľ disponuje potrebným vybavením, je povinný zaslať Elektronickú faktúru vo formáte .pdf: súboru, ktorý je needitovateľný, ale umožňuje kopírovanie textu;
  - ak chce Zhotoviteľ doručiť Elektronickú faktúru v inom formáte ako vo formáte .pdf: súboru, môže tak urobiť len s predchádzajúcim písomným súhlasom Objednávateľa, pričom aj tento iný formát musí zaručovať splnenie požiadaviek na Elektronické faktúry uvedené v úvode bodu 4.14.3 tohto článku Rámcovej dohody;
  - prílohy Elektronickej faktúry doručenej Objednávateľovi musia byť rovnako v elektronickej forme, pričom budú zasielané spolu s Elektronickou faktúrou a budú prednostne vyhotovené vo formáte .pdf:súboru, ak to ich povaha umožní, inak budú vyhotovené v rôznych formátoch (napríklad .doc, .docx, .xls, .xlsx, .tif, .jpeg) tak, ako to vyžaduje povaha a obsah prílohy;
  - ak obe Zmluvné strany disponujú potrebným softvérom a hardvérom na aplikovanie kvalifikovaného elektronického podpisu [najmä nariadenie Európskeho parlamentu a Rady (EÚ) č. 910/2014 o elektronickej identifikácii a dôveryhodných službách pre elektronické transakcie na vnútornom trhu a o zrušení smernice 1999/93/ES v platnom znení a zákon č. 272/2016 Z. z. o dôveryhodných službách pre elektronické transakcie na vnútornom trhu a o zmene a doplnení niektorých zákonov (zákon o dôveryhodných službách) v platnom znení], je Zhotoviteľ s predchádzajúcim súhlasom Objednávateľa oprávnený zasielať Objednávateľovi Elektronické faktúry podpísané kvalifikovaným elektronickým podpisom (Objednávateľ môže súhlas udeliť písomne alebo formou e-mailu);
  - Zmluvné strany nesmú do vystavenej Elektronickej faktúry, vrátane jej príloh, zasahovať a ani akýmkoľvek spôsobom meniť ich obsah;

- f) Zmluvné strany sú povinné zabezpečiť riadnu a čitateľnú archiváciu Elektronických faktúr počas celej doby ich uchovávania;
- g) Zhotoviteľ je povinný pri vystavovaní Elektronickkej faktúry a pri jej zasielaní Objednávateľovi postupovať s náležitou starostlivosťou tak, aby minimalizoval možnosť straty, poškodenia alebo neúplnosť údajov obsiahnutých v Elektronickkej faktúre a v jej prílohách;
- h) Elektronická faktúra sa bude považovať za doručenie 1. (prvý) pracovný deň nasledujúci po dni preukázateľného odoslania Elektronickkej faktúry Zhotoviteľom na určenú e-mailovú adresu Objednávateľa; za predpokladu, že to technické a softvérové vybavenie Objednávateľa umožňuje, Objednávateľ formou automatického odoslania e-mailu potvrdí prijatie e-mailu, ktorého prílohou bola Elektronická faktúra (automatické potvrdenie o prijatí e-mailu bude odoslané na e-mailovú adresu Zhotoviteľa, z ktorej bol odoslaný e-mail s Elektronickou faktúrou);
- i) ak Elektronická faktúra nebude doručená na určenú e-mailovú adresu Objednávateľa, bude ju Zhotoviteľ povinný na túto e-mailovú adresu Objednávateľa opätovne odoslať, a to bez zbytočného odkladu a súčasne Objednávateľa e-mailom (prípadne telefonicky) upovedomiť o tom, že mu bola opätovne odoslaná Elektronická faktúra; v prípade, ak nebude Elektronická faktúra doručená na takúto e-mailovú adresu Objednávateľa ani na základe opätovného odoslania Elektronickej faktúry, bude Zhotoviteľ povinný do 2 (dvoch) pracovných dní odo dňa oznámenia, že nedošlo k doručeniu Elektronickej faktúry ani na základe opätovného odoslania, vystaviť faktúru, resp. opis faktúry v listinnej podobe a odoslať ho na adresu pre doručovanie uvedenú v tejto Rámcovej dohode, inak na adresu sídla Objednávateľa uvedenú v obchodnom registri;

4.14.4 Zhotoviteľ je povinný zasielať Elektronické faktúry spĺňajúce podmienky uvedené v tomto článku Rámcovej dohody na určenú e-mailovú adresu Objednávateľa: faktury@tipos.sk;

4.14.5 Objednávateľ je oprávnený:

- a) zmeniť e-mailovú adresu určenú pre doručovanie Elektronických faktúr uvedenú v bode 4.14.4 tohto článku Rámcovej dohody, pričom je povinný túto zmenu Zhotoviteľovi vopred oznámiť písomne alebo formou e-mailu; účinnosť zmeny nastáva 3. (tretím) dňom odo dňa doručenia takéhoto oznámenia adresátovi, ak v oznámení nie je uvedený neskorší dátum účinnosti oznámenia,
- b) požadovať doručovanie Elektronických faktúr aj na viac ako na 1 (jednu) e-mailovú adresu, najviac však na 3 (tri) e-mailové adresy, ktoré musia byť Zhotoviteľovi oznámené podľa tohto článku Rámcovej dohody;

4.14.6 Zmluvné strany vyhlasujú, že postup dohodnutý medzi Zmluvnými stranami pri vystavovaní a zasielaní Elektronických faktúr uvedený v tomto článku Rámcovej dohody, je dostatočný na to, aby boli splnené podmienky uvedené v úvode bodu 4.14.3 tohto článku Rámcovej dohody.

## **ČLÁNOK 5 VYHLÁSENIA A ZÁRUKY**

### **VYHLÁSENIA ZMLUVNÝCH STRÁN**

5.1 Zmluvné strany vyhlasujú, že sú v plnom rozsahu spôsobilé na uzatvorenie tejto Rámcovej dohody a plnenie záväzkov vyplývajúcich z tejto Rámcovej dohody a jednotlivých Objednávok a táto Rámcová dohoda a jednotlivé Objednávky zakladajú ich zákonný a platný záväzok, vymožitelný voči nim v súlade s ustanoveniami tejto Rámcovej dohody.

- 5.2 Zmluvné strany vyhlasujú, že sa neuskutočnili žiadne úkony a neprebichajú žiadne konania pred akýmkoľvek súdom, rozhodcovským súdom alebo rozhodcom, štátnym alebo iným orgánom verejnej správy, ktoré by mohli ovplyvniť zákonnosť, platnosť alebo vymožitelnosť tejto Rámcovej dohody a jednotlivých Objednávok vo vzťahu k Zmluvným stranám alebo ich schopnosti splniť si svoje záväzky vyplývajúce z tejto Rámcovej dohody a podľa vedomosti Zmluvných strán sa žiadne takéto úkony nepripravujú.

#### OSOBITNÉ VYHLÁSENIA A ZÁRUKY ZHOTOVITEĽA

- 5.3 Zhotoviteľ vyhlasuje a zaručuje sa, že:

- 5.3.1 všetky skutočnosti, vyhlásenia a záruky uvedené v Cenovej ponuke Zhotoviteľa sú pravdivé;
- 5.3.2 bude zhotovovať a dodávať Neštandardné prvky v súlade s touto Rámcovou dohodou a jednotlivou Objednávkou riadne a včas;
- 5.3.3 je odborne spôsobilý na plnenie povinností podľa tejto Rámcovej dohody a jednotlivých Objednávok a disponuje všetkými oprávneniami potrebnými pre plnenie povinností podľa tejto Rámcovej dohody a jednotlivých Objednávok a dostatočným materiálnym a personálnym substrátom i odbornými kapacitami a znalosťami, ktoré sú pre plnenie povinností podľa tejto Rámcovej dohody a jednotlivých Objednávok potrebné;
- 5.3.4 povinnosti vyplývajúce mu z tejto Rámcovej dohody a/alebo jednotlivých Objednávok uskutoční sám, ak z tejto Rámcovej dohody nevyplýva inak alebo ak Zákon o verejnom obstarávaní neumožňuje inak;
- 5.3.5 v prípade, ak je Zhotoviteľ zároveň členom skupiny dodávateľov podľa § 37 Zákona o verejnom obstarávaní (ďalej aj ako „*Skupina dodávateľov*“), vzťahujú sa práva a povinnosti Zhotoviteľa podľa tejto Rámcovej dohody spoločne a nerozdielne na všetkých členov Skupiny dodávateľov ako Zhotoviteľa podľa tejto Rámcovej dohody, a teda Zhotoviteľ ako člen Skupiny dodávateľov je zaviazaný spoločne a nerozdielne s ostatnými členmi Skupiny dodávateľov za záväzky Skupiny dodávateľov voči Objednávateľovi a Objednávateľ je oprávnený požadovať plnenie, ktoré má poskytnúť Skupina dodávateľov, od ktoréhokoľvek člena Skupiny dodávateľov;
- 5.3.6 nie je v likvidácii ani nebolo rozhodnuté o jeho zrušení;
- 5.3.7 nie je v kríze a ani mu kríza podľa Obchodného zákonníka nehrozí a nie je v úpadku a ani mu úpadok podľa zákona č. 7/2005 Z. z. o konkurze a reštrukturalizácii a o zmene a doplnení niektorých zákonov v platnom znení nehrozí;
- 5.3.8 riadne si plnil a plní všetky svoje zákonné povinnosti, a to najmä, ale nielen v oblasti daní, ciel, odvodov a poistenia a pracovnoprávných predpisov;
- 5.3.9 nepodal návrh na vyhlásenie konkurzu alebo povolenie reštrukturalizácie na majetok Zhotoviteľa a takýto návrh sa podľa jeho vedomostí ani nepripravuje;
- 5.3.10 nie je voči nemu vedené žiadne exekučné konanie;
- 5.3.11 neexistuje žiadna iná skutočnosť, ktorá by mohla mať nepriaznivý vplyv na plnenie povinností Zhotoviteľa uvedených v tejto Rámcovej dohode a jednotlivých Objednávkach v takej akosti (kvalite), ktorá by ohrozila poskytovanie plnení podľa tejto Rámcovej dohody a jednotlivých Objednávok riadne a včas, s odbornou starostlivosťou a v súlade s poctivým obchodným stykom;
- 5.3.12 neexistuje a ani nie je žiadny dôvod predpokladať existenciu dôvodu na zrušenie registrácie Zhotoviteľa pre daň z pridanej hodnoty podľa Zákona o DPH;
- 5.3.13 mu nebolo uložené ochranné opatrenie zhabania majetku alebo trest prepadnutia majetku;
- 5.3.14 nebol on, ani jeho štatutárny orgán, člen štatutárneho orgánu, prokurista alebo člen dozornej rady právoplatne odsúdený za trestný čin korupcie, za trestný čin poškodzovania finančných záujmov Európskej únie, za trestný čin legalizácie príjmu z trestnej činnosti, za trestný čin založenia, zosnovania a podporovania zločineckej skupiny alebo za trestný čin založenia, zosnovania alebo podporovania teroristickej skupiny alebo za trestný čin

- terorizmu a niektorých foriem účasti na terorizme alebo za trestný čin obchodovania s ľuďmi;
- 5.3.15 nebol on, ani jeho štatutárny orgán, člen štatutárneho orgánu, prokurista alebo člen dozornej rady právoplatne odsúdený za akýkoľvek úmyselný trestný čin alebo trestný čin, ktorého skutková podstata súvisí s podnikaním alebo trestný čin machinácie vo verejnom obstarávaní alebo vo verejnej dražbe;
- 5.3.16 nebolo voči nemu začaté konkurzné konanie, nebol na jeho majetok vyhlásený konkurz, ani nebolo proti nemu zastavené konkurzné konanie pre nedostatok majetku alebo zrušený konkurz pre nedostatok majetku;
- 5.3.17 nebolo voči nemu začaté reštrukturalizačné konanie ani nepoveril správcu vypracovaním reštrukturalizačného posudku a ani nedal svojmu veriteľovi súhlas na vypracovanie reštrukturalizačného posudku správcom;
- 5.3.18 nemá nedoplatky poistného na zdravotnom poistení, sociálnom poistení a na príspevkoch na starobné dôchodkové sporenie v Slovenskej republike a v štáte sídla, miesta podnikania alebo obvyklého pobytu;
- 5.3.19 nemá daňové nedoplatky a ani colné nedoplatky v Slovenskej republike a v štáte sídla, miesta podnikania alebo obvyklého pobytu;
- 5.3.20 nedopustil sa v predchádzajúcich 3 (troch) rokoch závažného porušenia profesijných povinností, ktoré možno preukázať a povinností v oblasti ochrany životného prostredia, pracovného práva, alebo práva sociálneho zabezpečenia podľa osobitných predpisov, za ktoré mu bola právoplatne uložená sankcia, ktorú možno preukázať;
- 5.3.21 nemá uložený zákaz účasti vo verejnom obstarávaní potvrdený konečným rozhodnutím v Slovenskej republike a v štáte sídla, miesta podnikania alebo obvyklého pobytu;
- 5.3.22 sa nesnažil a ani sa nebude snažiť o získanie žiadnej finančnej alebo hmotnej výhody v prospech alebo od niekoho, ani ju neudelil a ani neudelí, nevyhľadával a ani nevyhľadá a neprijal a ani neprijme, ak by bola takáto výhoda založená na nezákonnom postupe alebo korupcii, či už priamo alebo nepriamo, a predstavovala by stimul alebo odmenu spojenú s plnením tejto Rámcovej dohody a/alebo Objednávky;
- 5.3.23 osobné údaje tých fyzických osôb, ktoré v súvislosti s uzatvorením tejto Rámcovej dohody a jej plnením a plnením jednotlivých Objednávok, vrátane predzmluvných rokovaní, predložil a/alebo poskytol Objednávateľovi, získal a poskytol v súlade so všeobecne záväznými právnymi predpismi v oblasti ochrany osobných údajov a splnil a plní si voči týmto fyzickým osobám všetky svoje povinnosti vyplývajúce zo všeobecne záväzných právnych predpisov v oblasti ochrany osobných údajov, najmä nie však výlučne všetky informačné povinnosti;
- 5.3.24 v súlade s Nariadením fyzické osoby podľa bodu 5.3.23 tohto článku Rámcovej dohody oboznámil s informáciami o tom, že Objednávateľ ako prevádzkovateľ bude spracúvať ich osobné údaje, t. j. vyhlasuje, že vo vzťahu k fyzickým osobám podľa bodu 5.3.23 tohto článku Rámcovej dohody splnil informačné povinnosti v mene Objednávateľa ako prevádzkovateľa, a to v rozsahu vyplývajúcom z Nariadenia a v zmysle požiadaviek Objednávateľa, pričom tieto informácie sú dostupné na webovom sídle Objednávateľa: <https://www.tipos.sk/stranky/spolocnost-tipos/pravne-informacie/ochrana-sukromia>;
- 5.3.25 z dôvodu ochrany osobných údajov nie je oprávnený poskytovať Objednávateľovi osobné údaje vo väčšom ako nevyhnutne potrebnom rozsahu (t. j. nad rámec vyplývajúci z požiadavky Objednávateľa a/alebo zo všeobecne záväzných právnych predpisov v oblasti ochrany osobných údajov); v prípade, ak napriek uvedenému Zhotoviteľ poskytne osobné údaje osôb uvedených v bode 5.3.23 tohto článku Rámcovej dohody nad rámec požiadavky Objednávateľa, vo vzťahu k týmto fyzickým osobám si plní všetky svoje povinnosti primerane podľa bodu 5.3.23 a 5.3.24 tohto článku Rámcovej dohody;
- 5.3.26 bude dodržiavať Etický kódex dodávateľa vydaný Objednávateľom, ktorý je prílohou č. 3 tejto Rámcovej dohody.

## NEZÁVISLOSŤ ZHOTOVITEĽA

- 5.4 Zhotoviteľ sa vyvaruje akýchkoľvek kontaktov, ktoré by mohli ohroziť jeho nezávislosť pri plnení Rámcovej dohody a jednotlivých Objednávok. Okrem toho je Zhotoviteľ povinný prijať všetky nevyhnutné opatrenia s cieľom predísť akejkoľvek situácii, ktorá by mohla ohroziť nestranné a objektívne plnenie tejto Rámcovej dohody a jednotlivých Objednávok. Konflikt záujmov by mohol vzniknúť najmä v dôsledku ekonomických záujmov, politickej alebo národnej spriaznenosti, rodinných či citových väzieb alebo akýchkoľvek iných vzťahov alebo spoločných záujmov. Každý konflikt záujmov, ktorý vznikne počas tejto Rámcovej dohody a/alebo Objednávky, musí byť bezodkladne písomne oznámený Objednávateľovi. V prípade konfliktu záujmov Zhotoviteľ okamžite prijme všetky opatrenia potrebné na jeho ukončenie.
- 5.5 Objednávateľ si vyhradzuje právo overiť, či sú opatrenia uvedené v predchádzajúcom bode tohto článku Rámcovej dohody primerané, a v prípade potreby môže vyžadovať prijatie dodatočných opatrení v lehote, ktorú sám určí. Zhotoviteľ zabezpečí, aby sa jeho zamestnanci a/alebo subdodávatelia nedostali do situácie, ktorá by mohla viesť ku konfliktu záujmov. Bez toho, aby bol dotknutý bod 5.4 tohto článku Rámcovej dohody, Zhotoviteľ okamžite a bez akéhokoľvek odškodnenia zo strany Objednávateľa nahradí každého svojho zamestnanca a/alebo subdodávateľa, ktorý je takejto situácii vystavený.

#### **SUBDODÁVATELIA**

- 5.6 V čase uzatvorenia Rámcovej dohody nie je známy žiadny subdodávateľ, ktorý nie je uvedený v prílohe č. 4 tejto Rámcovej dohody, prostredníctvom ktorého by Zhotoviteľ plnil svoje povinnosti podľa tejto Rámcovej dohody a jednotlivých Objednávok. Zhotoviteľ je povinný písomne predložiť Objednávateľovi na schválenie každého subdodávateľa, ktorý by sa mal podieľať na plnení podľa tejto Rámcovej dohody a jednotlivých Objednávok; bez udelenia predchádzajúceho písomného súhlasu Objednávateľa takéhoto subdodávateľa nemožno použiť na plnenie povinností Zhotoviteľa podľa tejto Rámcovej dohody a jednotlivých Objednávok. Zhotoviteľ je povinný pred zmenou subdodávateľa, túto zmenu písomne oznámiť najneskôr 5 (päť) pracovných dní, pričom toto písomné oznámenie musí obsahovať minimálne: podiel Zákazky, ktorý má Zhotoviteľ v úmysle zadať subdodávateľovi, konkrétnu časť plnenia, ktorú má subdodávateľ vykonať, identifikačné údaje navrhovaného subdodávateľa vrátane údajov o osobe oprávnenej konať za subdodávateľa a preukázanie, že navrhovaný subdodávateľ spĺňa podmienky účasti týkajúce sa osobného postavenia § 32 ods. 1 Zákona o verejnom obstarávaní a nesmú u neho existovať dôvody na vylúčenie podľa § 40 ods. 6 písm. a) až g) a ods. 7 a 8 Zákona o verejnom obstarávaní. Objednávateľ je povinný sa písomne vyjadriť bez zbytočného odkladu od obdržania písomnej žiadosti Zhotoviteľa, či s použitím subdodávateľa súhlasí alebo nie. Objednávateľ nesmie súhlas s využitím subdodávateľa bezdôvodne odmietnuť. Ak sa Objednávateľ k žiadosti Zhotoviteľa nevyjadří do 3 (troch) pracovných dní odo dňa doručenia písomnej žiadosti, má sa za to, že Objednávateľ s využitím subdodávateľa súhlasí. Bez ohľadu na vyššie uvedené, ak Zhotoviteľ využije na plnenie povinností Zhotoviteľa z tejto Rámcovej dohody a jednotlivých Objednávok akúkoľvek tretiu osobu, zodpovedá voči Objednávateľovi v celom rozsahu za plnenie povinností podľa tejto Rámcovej dohody a jednotlivých Objednávok ako keby ich plnil sám.

#### **ZÁVÄZKY VO VZŤAHU K NELEGÁLNEMU ZAMESTNÁVANIU**

- 5.7 Zhotoviteľ je povinný dodržiavať zákazy, obmedzenia a povinnosti vyplývajúce zo Zákona o nelegálnom zamestnávaní, najmä je však povinný postupovať tak, aby plnenie podľa tejto Rámcovej dohody a jednotlivých Objednávok neposkytoval prostredníctvom fyzickej osoby, ktorá je nelegálne zamestnaná.
- 5.8 Zhotoviteľ vyhlasuje, že plnenie, ktoré bude poskytovať na základe tejto Rámcovej dohody a jednotlivých Objednávok bude po celý čas ich platnosti a účinnosti poskytovať len prostredníctvom fyzickej osoby, ktorá nie je nelegálne zamestnaná.

- 5.9 Zhotoviteľ je povinný na požiadanie Objednávateľa bezodkladne poskytnúť v požadovanom rozsahu doklady a osobné údaje fyzických osôb, prostredníctvom ktorých poskytuje činnosti podľa tejto Rámcovej dohody a jednotlivých Objednávok, ktoré sú potrebné na to, aby Objednávateľ mohol skontrolovať, či Zhotoviteľ neporušuje zákaz nelegálneho zamestnávania podľa osobitného predpisu (podľa Zákona o nelegálnom zamestnávaní). Žiadosť o poskytnutie dokladov, ako aj samotné doklady, je možné doručiť aj v elektronickej forme na určenú e-mailovú adresu.
- 5.10 Ak Zhotoviteľ poruší povinnosti vyplývajúce z tejto Rámcovej dohody a/alebo z osobitných všeobecne záväzných právnych predpisov v oblasti zamestnávania a z uvedeného dôvodu bude Objednávateľovi uložená pokuta alebo iná sankcia za porušenie zákazu prijať plnenie poskytnuté Zhotoviteľom prostredníctvom fyzickej osoby nelegálne zamestnanej alebo pokuta uložená Zhotoviteľovi bude od Objednávateľa vymáhaná v zmysle Zákona o nelegálnom zamestnávaní, zaväzuje sa Zhotoviteľ uhradiť Objednávateľovi škodu tým spôsobenú, a to vrátane škody spôsobenej uhradením pokuty alebo sankcie uloženej príslušným orgánom verejnej správy. Zhotoviteľ je povinný uhradiť Objednávateľovi i skutočnú škodu, ktorá mu vznikla, a to najneskôr do 15 (pätnástich) dní odo dňa doručenia faktúry spolu so žiadosťou o uhradenie spôsobenej škody. Jedným z podkladov pre určenie skutočnej škody spôsobenej Objednávateľovi bude aj kópia právoplatného rozhodnutia príslušného orgánu verejnej správy o uložení pokuty alebo inej sankcie alebo o vymáhaní pokuty uloženej Zhotoviteľovi od Objednávateľa. Rovnako sa Zhotoviteľ zaväzuje zaplatiť Objednávateľovi na základe jeho výzvy zmluvnú pokutu vo výške 5 000 EUR (päťtisíc euro) v prípade porušenia ktoréhokoľvek zo záväzkov uvedených v bodoch 5.7 až 5.9 tohto článku Rámcovej dohody; tým nie je dotknuté právo Objednávateľa domáhať sa náhrady škody aj vo výške prevyšujúcej výšku zmluvnej pokuty.

#### **REGISTER PARTNEROV VEREJNÉHO SEKTORA**

- 5.11 Zhotoviteľ vyhlasuje, že si riadne a včas plní, a počas trvania tejto Rámcovej dohody a jednotlivých Objednávok sa zaväzuje riadne a včas plniť, svoje povinnosti vyplývajúce zo Zákona o registri partnerov, najmä sa zaväzuje zabezpečiť aktuálne, úplné, správne a pravdivé údaje zapisované v Registri partnerov prostredníctvom oprávnenej osoby, a zároveň vyhlasuje, že jeho Konečným užívateľom výhod nie je osoba, ktorá má niektoré z postavení podľa § 11 ods. 1 písm. c) body 1. až 13. Zákona o verejnom obstarávaní.

Zhotoviteľ sa zaväzuje bez zbytočného odkladu písomne informovať Objednávateľa o tom, že:

- 5.11.1 bol vymazaný z Registra partnerov;
  - 5.11.2 nastala akákoľvek zmena akéhokoľvek údaju zapísaného v Registri partnerov;
  - 5.11.3 nastala skutočnosť, ktorá vedie alebo môže viesť k jeho výmazu z Registra partnerov podľa § 13 ods. 2 Zákona o registri partnerov;
  - 5.11.4 po dobu dlhšiu ako 30 (tridsať) dní nemá v Registri partnerov zapísanú oprávnenú osobu;
  - 5.11.5 jeho Konečným užívateľom výhod sa počas trvania tejto Rámcovej dohody stala osoba, ktorá má niektoré z postavení podľa § 11 ods. 1 písm. c) body 1. až 13. Zákona o verejnom obstarávaní.
- 5.12 Touto Rámcovou dohodou sa nezakladá osobitná registračná povinnosť v prípade, ak požiadavka registrácie nevyplýva zo Zákona o registri partnerov. V prípade porušenia akejkoľvek povinnosti Zhotoviteľa uvedenej v bode 5.11 tohto článku Rámcovej dohody, alebo ak sa vyhlásenie v bode 5.11 tohto článku Rámcovej dohody týkajúce sa Konečného užívateľa výhod preukáže ako úplne alebo čiastočne nepravdivé, sa takéto porušenie alebo nepravdivé vyhlásenie považuje za podstatné porušenie tejto Rámcovej dohody a Objednávateľ je oprávnený od tejto Rámcovej dohody a/alebo jednotlivéj Objednávky odstúpiť; tým nie sú dotknuté práva Objednávateľa odstúpiť od tejto Rámcovej dohody, Objednávky a/alebo neplniť podľa tejto Rámcovej dohody alebo Objednávky podľa § 15 Zákona o registri partnerov. V prípade porušenia akejkoľvek

povinnosti podľa bodu 5.11 tohto článku Rámcovej dohody, alebo ak sa vyhlásenie v bode 5.11 tohto článku Rámcovej dohody týkajúce sa Konečného užívateľa výhod preukáže ako úplne alebo čiastočne nepravdivé, sa Zhotoviteľ zaväzuje zaplatiť Objednávateľovi na základe jeho výzvy zmluvnú pokutu vo výške 5% z Rozpočtovaných prostriedkov; tým nie je dotknuté právo Objednávateľa domáhať sa náhrady škody aj vo výške prevyšujúcej výšku zmluvnej pokuty.

- 5.13 Zhotoviteľ je povinný zabezpečiť, aby subdodávateľa, ktorí splňajú definíciu partnera verejného sektora podľa § 2 ods. 1 písm. a) bod 7 Zákona o registri partnerov, ktorí budú subdodávateľmi pre plnenie poskytované na základe tejto Rámcovej dohody a jednotlivých Objednávok, zabezpečili svoju registráciu ako partneri verejného sektora a túto registráciu udržiavali v platnosti počas trvania tejto Rámcovej dohody a jednotlivých Objednávok a plnili si všetky povinnosti vyplývajúce z takejto registrácie. Zhotoviteľ je ďalej povinný zabezpečiť, aby na plnenie tejto Rámcovej dohody a jednotlivých Objednávok nepoužil takého subdodávateľa, ktorého Konečným užívateľom výhod je osoba, ktorá má niektoré z postavení podľa § 11 ods. 1 písm. c) body 1. až 13. Zákona o verejnom obstarávaní. Porušenie akejkoľvek povinnosti Zhotoviteľa podľa tohto bodu a článku Rámcovej dohody sa považuje za podstatné porušenie tejto Rámcovej dohody a Objednávateľ má právo odstúpiť od tejto Rámcovej dohody a jednotlivých Objednávok. V prípade porušenia akejkoľvek povinnosti Zhotoviteľa podľa tohto bodu a článku Rámcovej dohody sa Zhotoviteľ zaväzuje zaplatiť Objednávateľovi na základe jeho výzvy zmluvnú pokutu vo výške 5% z Rozpočtovaných prostriedkov; tým nie je dotknuté právo Objednávateľa domáhať sa náhrady škody aj vo výške prevyšujúcej výšku zmluvnej pokuty. Za účelom kontroly splnenia povinností podľa prvej a druhej vety tohto bodu a článku Rámcovej dohody je Objednávateľ oprávnený požadovať od Zhotoviteľa predloženie všetkých zmlúv a súvisiacich dokumentov so subdodávateľmi; Zhotoviteľ je povinný takejto požiadavke Objednávateľa vyhovieť v lehote uvedenej vo výzve Objednávateľa; v prípade, ak Zhotoviteľ tejto výzve nevyhoví, má sa za to, že povinnosť podľa prvej a/alebo druhej vety tohto bodu tohto článku Rámcovej dohody bola porušená; tretia a štvrtá veta tohto bodu a článku Rámcovej dohody platia rovnako.

#### **DÔSLEDKY NEPRAVDIVÝCH A NEPRESNÝCH VYHLÁSENÍ A ZÁRUK**

- 5.14 Vyhlásenia a záruky uvedené v tomto článku Rámcovej dohody sú pravdivé a presné vo všetkých podstatných aspektoch, nie sú v žiadnom podstatnom a významnom ohľade zavádzajúce a neopomínajú uviesť žiadnu podstatnú skutočnosť a považujú za opakované a trvajúce počas celej doby platnosti a účinnosti tejto Rámcovej dohody a jednotlivých Objednávok.
- 5.15 Zhotoviteľ je povinný informovať Objednávateľa o vzniku akejkoľvek skutočnosti alebo jej zmene, ktorá má vplyv na pravdivosť ktoréhokoľvek z vyhlásení uvedených v tomto článku Rámcovej dohody, a to bez zbytočného odkladu.
- 5.16 Akákoľvek nepravdivosť alebo porušenie akéhokoľvek vyhlásenia alebo záväzku Zhotoviteľa uvedeného v tomto článku Rámcovej dohody sa považuje za podstatné porušenie tejto Rámcovej dohody a zakladá právo na odstúpenie od tejto Rámcovej dohody a jednotlivých Objednávok zo strany Objednávateľa; nárok Objednávateľa na náhradu škody tým nie je dotknutý. Tým nie je dotknutá možnosť Objednávateľa odstúpiť od tejto Rámcovej dohody a jednotlivých Objednávok v prípadoch predvídaných príslušnými právnymi predpismi alebo touto Rámcovou dohodou.
- 5.17 Zhotoviteľ sa zaväzuje zaplatiť Objednávateľovi na základe jeho výzvy zmluvnú pokutu vo výške 3 000 EUR (tritisíc euro) v prípade, ak sa ktorékoľvek z vyhlásení Zhotoviteľa uvedených v bodoch 5.1 až 5.3 a 5.6 tohto článku Rámcovej dohody preukáže ako úplne alebo čiastočne nepravdivé; ustanovenia bodu 5.19 tohto článku Rámcovej dohody tým nie sú dotknuté. Objednávateľ je oprávnený požadovať náhradu škody spôsobenej nepravdivosťou ktoréhokoľvek z vyhlásení Zhotoviteľa uvedených v bode 5.1 až 5.3 a 5.6 tohto článku Rámcovej dohody; rovnako je Objednávateľ oprávnený domáhať sa náhrady škody aj vo výške prevyšujúcej výšku zmluvnej

pokuty. Zhotoviteľ sa zaväzuje zaplatiť Objednávateľovi na základe jeho výzvy zmluvnú pokutu vo výške 3 000 EUR (tritisíc euro) v prípade porušenia ktoréhokoľvek zo záväzkov uvedených v bodoch 5.4 a 5.5 tohto článku Rámcovej dohody; rovnako je Objednávateľ oprávnený domáhať sa náhrady škody aj vo výške prevyšujúcej výšku zmluvnej pokuty.

#### **ODŠKODNENIE**

5.18 Objednávateľ sa v plnom rozsahu spolieha na vyhlásenia a záruky uvedené najmä, nie však výlučne, v tomto článku Rámcovej dohody a osobitne nepreveruje ich úplnosť a pravdivosť. Zhotoviteľ žiada Objednávateľa, aby sa spoľahol na vyhlásenia a záruky uvedené najmä v tomto článku Rámcovej dohody a uzatvoril s ním túto Rámcovú dohodu. Zhotoviteľ súčasne berie na vedomie, že Objednávateľ sa spolieha a bude spoliehať na vyhlásenia a záruky obsiahnuté v tejto Rámcovej dohode. Zhotoviteľ sa zároveň zaväzuje odškodniť Objednávateľa v prípade, ak bude Objednávateľ zaviazaný uhradiť tretej osobe akúkoľvek škodu, zmluvnú pokutu alebo inú sankciu, ktorej dôvod spočíva v neúplnosti alebo nepravdivosti akéhokoľvek z vyhlásení uvedeného v tejto Rámcovej dohode alebo v konaní, opomenutí konania alebo zdržania sa konania Zhotoviteľom, pričom Objednávateľ tento sľub odškodnenia prijíma.

### **ČLÁNOK 6 ZABEZPEČENIE ZÁVÄZKOV, ZÁRUKA A ZODPOVEDNOSŤ ZA VADY**

#### **ZMLUVNÁ POKUTA**

- 6.1 Objednávateľ je oprávnený od Zhotoviteľa požadovať uhradenie zmluvnej pokuty aj v týchto prípadoch a v tomto rozsahu:
- 6.1.1 v prípade, ak Zhotoviteľ nedodá vzorku Neštandardných prvkov v zmysle Objednávky riadne a včas a/alebo nezpracuje do novej vzorky Neštandardných prvkov pripomienky Objednávateľa, pričom v takomto prípade vzniká Objednávateľovi voči Zhotoviteľovi nárok na zmluvnú pokutu vo výške 1 % z ceny dotknutých Neštandardných prvkov podľa dotknutej Objednávky (cena bez dane z pridanej hodnoty), a to za každý aj začatý deň omeškania a za každé porušenie samostatne
  - 6.1.2 v prípade, ak Zhotoviteľ nedodá Neštandardné prvky v zmysle Objednávky riadne a včas, pričom v takomto prípade vzniká Objednávateľovi voči Zhotoviteľovi nárok na zmluvnú pokutu vo výške 2 % z ceny dotknutých Neštandardných prvkov podľa dotknutej Objednávky (cena bez dane z pridanej hodnoty), a to za každý aj začatý deň omeškania a za každé porušenie samostatne
  - 6.1.3 v prípade, ak je Zhotoviteľ v omeškaní s vybavením riadne reklamovanej vady podľa bodu 6.12 tohto článku Rámcovej dohody, vzniká Objednávateľovi voči Zhotoviteľovi nárok na zmluvnú pokutu vo výške 1 % z ceny reklamovaného Neštandardného prvku podľa dotknutej Objednávky (cena bez dane z pridanej hodnoty), a to za každý aj začatý deň omeškania a za každé jednotlivé porušenie.
- 6.2 Ak nedošlo k započítaniu zo strany Objednávateľa podľa tejto Rámcovej dohody, je Zhotoviteľ povinný vykonať úhradu zmluvnej pokuty za porušenie povinností podľa tejto Rámcovej dohody na základe písomnej výzvy Objednávateľa na úhradu zmluvnej pokuty, pričom zmluvná pokuta je splatná do 15 (pätnástich) dní odo dňa doručenia tejto výzvy Zhotoviteľovi.
- 6.3 Zmluvné strany vyhlasujú, že zmluvné pokuty dojednané v tejto Rámcovej dohode sú primerané, zohľadňujú povahu zabezpečovaných povinností a sú v súlade s poctivým obchodným stykom. Okrem zmluvnej pokuty je Objednávateľ oprávnený zadržať vykonanie všetkých a akýchkoľvek úhrad záväzkov voči Zhotoviteľovi, a to bez ohľadu na ich splatnosť a povahu, a to až do momentu riadneho plnenia povinnosti, s ktorou sa Zhotoviteľ dostal do omeškania.



- 6.4 Zaplacením zmluvnej pokuty podľa príslušných ustanovení tejto Rámcovej dohody nie je dotknuté právo Objednávateľa domáhať sa náhrady spôsobenej škody, a to aj vo výške prevyšujúcej výšku zmluvnej pokuty.

#### **BANKOVÁ ZÁRUKA**

- 6.5 Zhotoviteľ sa zaväzuje predložiť Objednávateľovi záručnú listinu podľa § 313 a nasl. Obchodného zákonníka (banková záruka) s nasledovnými podmienkami:
- 6.5.1 záručná listina musí byť vystavená bankou alebo pobočkou zahraničnej banky so sídlom na území Slovenskej republiky (ďalej aj ako „*Banka*“);
  - 6.5.2 suma zabezpečená záručnou listinou musí byť vo výške 20 000 EUR (slovom dvadsaťtisíc euro);
  - 6.5.3 zo záručnej listiny musí vyplývať nepodmienená a neodvolateľná povinnosť Banky uspokojiť Objednávateľa za Zhotoviteľa na základe prvej výzvy Objednávateľa obsahujúcej (i) oznámenie o porušení povinnosti Zhotoviteľa a (ii) výšku požadovanej sumy neprekračujúcej výšku peňažnej sumy podľa záručnej listiny;
  - 6.5.4 platnosť záručnej listiny musí trvať najmenej po dobu trvania tejto Rámcovej dohody, resp. poslednej Objednávky na základe tejto Rámcovej dohody, ak sa Zmluvné strany nedohodnú inak;
  - 6.5.5 záručná listina musí byť vystavená v slovenskom jazyku alebo úradne preložená do slovenského jazyka;
  - 6.5.6 na základe záručnej listiny Banka nie je oprávnená uplatniť námietky, ktoré by bol oprávnený voči Objednávateľovi uplatniť Zhotoviteľ;
  - 6.5.7 Objednávateľ nie je povinný zasielať Zhotoviteľovi predchádzajúcu výzvu na splnenie záväzku Zhotoviteľovi;
  - 6.5.8 plnenie Banky z bankovej záruky nie je podmienené predložením žiadnych dokumentov zo strany Objednávateľa.
- 6.6 Záručnú listinu vystavenú podľa bodu 6.5 tohto článku Rámcovej dohody sa Zhotoviteľ zaväzuje doručiť Objednávateľovi bez zbytočného odkladu, najneskôr však do 15 (pätnástich) dní odo dňa účinnosti tejto Rámcovej dohody. Obsah záručnej listiny musí byť vopred písomne odsúhlasený Objednávateľom, inak sa na jej predloženie neprihliada. Ak nie je záručná listina Objednávateľovi predložená alebo ak záručná listina nespĺňa náležitosti podľa bodu 6.5 tohto článku Rámcovej dohody alebo ak obsah záručnej listiny nebol Objednávateľom schválený, má sa za to, že Zhotoviteľ porušil svoje povinnosti podľa tohto článku Rámcovej dohody a Objednávateľ má právo odstúpiť od tejto Rámcovej dohody.
- 6.7 V prípade, ak dôjde k plneniu z bankovej záruky, je Zhotoviteľ na základe výzvy Objednávateľa povinný požiadať Banku o vystavenie novej bankovej záruky, a to aj opakovane. Body 6.5 a 6.6 tohto článku Rámcovej dohody platia primerane. Objednávateľ vráti pôvodnú bankovú záruku Zhotoviteľovi alebo Banke, ktorá ju vystavila, najneskôr do 7 (siedmich) dní odo dňa doručenia novej bankovej záruky, ak sa Zmluvné strany nedohodnú inak
- 6.8 Náklady spojené s obstaraním a doručením bankovej záruky Objednávateľovi znáša v plnom rozsahu Zhotoviteľ. Ak Zhotoviteľ poruší povinnosť vystaviť bankovú záruku podľa bodov 6.5 a 6.6 tohto článku Rámcovej dohody alebo poruší povinnosť podľa bodu 6.7 tohto článku Rámcovej dohody, vzniká Objednávateľovi voči Zhotoviteľovi nárok na zmluvnú pokutu vo výške 200 EUR (dvesto euro), a to za každý aj začatý deň omeškania
- 6.9 Zmluvné strany sa dohodli, že Objednávateľ vráti bankovú záruku Zhotoviteľovi alebo Banke, ktorá ju vystavila, do 14 (štrnástich) dní odo dňa zániku jej platnosti určenej podľa tejto Rámcovej dohody. Tým nie je dotknutý bod 6.7 tohto článku Rámcovej dohody ako aj právo Objednávateľa vrátiť bankovú záruku podľa tohto bodu a článku Rámcovej dohody aj skôr, a to najmä v prípade

predčasného ukončenia Rámcovej dohody, ak budú medzi Zmluvnými stranami vysporiadané všetky práva a povinnosti.

#### ZÁRUKA A ZODPOVEDNOSŤ ZA VADY

- 6.10 Zhotoviteľ zodpovedá za dodanie Neštandardných prvkov na základe príslušnej Objednávky podľa článku 3 tejto Rámcovej dohody (t. j. aj v súlade so schválenou vzorkou, ak bol Zhotoviteľ na jej predloženie podľa článku 3 tejto Rámcovej dohody vyzvaný) riadne a včas. Neštandardné prvky majú vady, ak neboli dodané v súlade s príslušnou Objednávkou (napr. akosť, počet), touto Rámcovou dohodou a pokynmi Objednávateľa. Zhotoviteľ zodpovedá za vady (vrátane právnych väd), ktoré majú Neštandardné prvky v okamihu, keď prechádza nebezpečenstvo škody na Objednávateľa, aj keď sa vada stane zjavnou až po tomto čase.
- 6.11 Zhotoviteľ poskytuje na dodané Neštandardné prvky od ich prevzatia Objednávateľom záruku za akosť, a to v rozsahu najmenej **2 (dva) roky**; tým nie je dotknuté obvyklé opotrebenie Neštandardných prvkov. V prípade, ak Zhotoviteľ poskytuje dlhšiu záruku za akosť, postupuje sa podľa § 563 Obchodného zákonníka. Zhotoviteľ zodpovedá za to, že Neštandardné prvky budú v záručnej dobe v plnom rozsahu spôsobilé na použitie a na účel zodpovedajúci ich určeniu a potrebám Objednávateľa a že budú plne zodpovedať parametrom uvedeným v tejto Rámcovej dohode a budú bez väd a v súlade so schválenou vzorkou, ak bol Zhotoviteľ na jej predloženie podľa článku 3 tejto Rámcovej dohody vyzvaný. Záručná doba neplynie po dobu, po ktorú Objednávateľ nemohol Neštandardné prvky užívať pre vady, za ktoré zodpovedá Zhotoviteľ. Pre vylúčenie akýchkoľvek pochybností sa za potreby Objednávateľa považujú všetky Zhotoviteľovi oznámené potreby ako aj potreby, ktoré s ohľadom na okolnosti Zhotoviteľ má poznať.
- 6.12 V prípade uplatnenia väd dodaného Neštandardného prvku:
- 6.12.1 počas záručnej doby, je Zhotoviteľ povinný uplatnenie nároku z vadného plnenia vyhodnotiť do 3 (troch) pracovných dní odo dňa jeho doručenia. Ak v tejto lehote nedôjde zo strany Zhotoviteľa k vyhodnoteniu uplatnených nárokov z vadného plnenia, má sa za to, že sú oprávnené. Následne je Zhotoviteľ uplatnený nárok povinný vybaviť do 5 (piatich) pracovných dní odo dňa jeho vyhodnotenia;
- 6.12.2 po uplynutí záručnej doby, je Zhotoviteľ povinný uplatnenie nároku z vadného plnenia vyhodnotiť do 5 (piatich) pracovných dní odo dňa jeho doručenia. Ak v tejto lehote nedôjde zo strany Zhotoviteľa k vyhodnoteniu uplatnených nárokov z vadného plnenia, má sa za to, že sú oprávnené. Následne je Zhotoviteľ uplatnený nárok povinný vybaviť do 10 (desiatich) pracovných dní odo dňa jeho vyhodnotenia.
- 6.13 Zhotoviteľ je podľa povahy vady oprávnený požadovať najmä opätovné dodanie Neštandardných prvkov alebo zľavu z odplaty za dotknuté plnenie. V prípade uplatnenia vady v záručnej dobe má Objednávateľ vždy a prednostne právo na dodanie nových Neštandardných prvkov.
- 6.14 V prípade uplatnenia väd dodaných Neštandardných prvkov nie je Objednávateľ povinný uhradiť odplatu za predmetnú časť plnenia podľa dotknutej faktúry (t. j. nie je v omeškani s úhradou), a to až do konečného vysporiadania nárokov z tohto vadného plnenia, ak sa Zmluvné strany nedohodnú inak.
- 6.15 Bodmi 6.10 až 6.14 tohto článku Rámcovej dohody nie je dotknuté ustanovenie článku 3 bod 3.13 tejto Rámcovej dohody.
- 6.16 Ak nie je v tejto Rámcovej dohode uvedené inak, na uplatnenie nárokov z väd plnení na základe príslušnej Objednávky podľa článku 3 tejto Rámcovej dohody, ako aj pre jednotlivé nároky z vadného plnenia, sa použijú ustanovenia § 560 a nasl. Obchodného zákonníka primerane.

## ČLÁNOK 7 POVINNOSŤ MLČANLIVOSTI A OCHRANA OSOBNÝCH ÚDAJOV

- 7.1 Zmluvné strany vyhlasujú, že táto Rámcová dohoda a všetky jej časti, ako aj všetky informácie, skutočnosti a údaje, poskytnuté a nadobudnuté Zmluvnými stranami na základe a/alebo v spojení s touto Rámcovou dohodou a/alebo Objednávkou sú dôvernými informáciami a môžu byť sprístupnené výlučne iba za podmienok uvedených v Dohode o mlčanlivosti a ochrane dôverných informácií, ktorá tvorí prílohu č. 5 tejto Rámcovej dohody.
- 7.2 Za porušenie povinnosti mlčanlivosti sa nepovažuje povinnosť zverejniť Rámcovú dohodu vrátane jej príloh, v zmysle § 5a zákona č. 211/2000 Z. z. o slobodnom prístupe k informáciám a o zmene a doplnení niektorých zákonov (zákon o slobode informácií) v platnom znení v Centrálnom registri zmlúv a zverejňovanie informácií podľa § 64 Zákona o verejnom obstarávaní.
- 7.3 V prípade, ak Zmluvná strana má v úmysle alebo má povinnosť dôvernú informáciu sprístupniť, je povinná o tom bez zbytočného odkladu informovať vopred druhú Zmluvnú stranu.
- 7.4 Objednávateľ považuje za obchodné tajomstvo nasledovné údaje: -.
- 7.5 Zhotoviteľ považuje za obchodné tajomstvo nasledovné údaje: údaje o strojovom a technickom vybavení, údaje o pracovníkoch zodpovedných za kontrolu kvality.
- 7.6 Na účely všeobecne záväzných právnych predpisov v oblasti ochrany osobných údajov sa obe Zmluvné strany považujú za samostatných prevádzkovateľov osobných údajov.

## ČLÁNOK 8 OZNÁMENIA A KONTAKTNÉ OSOBY

### OZNÁMENIA

- 8.1 Akékoľvek oznámenia, a ostatná nevyhnutná alebo dobrovoľná korešpondencia, uskutočnená v súlade s touto Rámcovou dohodou (ďalej aj ako „*Oznámenia*“), bude vykonaná v písomnej podobe.
- 8.2 Všetky písomnosti týkajúce sa zmeny alebo zániku tejto Rámcovej dohody alebo písomnosti, ktorých písomnú formu vyžaduje príslušný právny predpis, si budú Zmluvné strany doručovať na adresu sídla Zmluvnej strany uvedenú v záhlaví tejto Rámcovej dohody, resp. zapísanú v obchodnom alebo inom príslušnom úradnom registri prostredníctvom doporučenej poštovej zásielky, osobne alebo kuriérom. Za deň doručenia písomností uvedených v predchádzajúcej vete tohto bodu a článku Rámcovej dohody sa považuje deň ich prevzatia Zmluvnou stranou; za deň doručenia sa považuje aj deň, v ktorý Zmluvná strana odmietne písomnosť prevziať alebo deň, v ktorý sa nedoručená zásielka vrátila odosielajúcej strane, a to aj v prípade, ak sa druhá Zmluvná strana o jej doručovaní nedozvedela. Ak v tejto Rámcovej dohode nie je pre rôzne druhy Oznámení uvedené inak, tak ostatné Oznámenia môžu byť doručované použitím kontaktných údajov uvedených pri určení Zmluvných strán alebo písomne oznámených Zmluvnou stranou nasledovne:
- 8.2.1 osobne, pričom za doručené budú považované dňom potvrdenia doručenia adresátom alebo dňom odmietnutia prevzatia zásielky;

- 8.2.2 kuriérom, pričom za doručené budú považované dňom potvrdenia doručenia adresátom alebo dňom odmietnutia prevzatia zásielky;
- 8.2.3 doporučenou poštou, pričom za doručené budú považované dňom potvrdenia doručenia adresátom, dňom odmietnutia prevzatia zásielky alebo dňom vrátenia zásielky ako nedoručenej, a to aj v prípade, ak sa adresát zásielky o tom nedozvie;
- 8.2.4 e-mailom, potvrdením odoslania e-mailovej správy. V prípade, ak adresát nepotvrdí doručenie e-mailovej správy v lehote do 3 (troch) pracovných dní odo dňa jej odoslania odosielateľom, považuje sa e-mailová správa doručená 3. (tretí) pracovný deň po odoslaní správy odosielateľom.

#### **KONTAKTNÉ OSOBY**

- 8.3 Zhotoviteľ je povinný, a to aspoň vo forme e-mailu, informovať Objednávateľa o osobe poverenej na komunikáciu s Objednávateľom, a to bez zbytočného odkladu po uzatvorení tejto Rámcovej dohody aspoň v rozsahu meno a priezvisko, telefón a e-mail (ďalej aj ako „*Kontaktná osoba*“); rovnako má povinnosť informovať Zhotoviteľa o svojej kontaktnej osobe aj Objednávateľ.
- 8.4 V prípade, ak Objednávateľ uzatvoril túto Rámcovú dohodu s Zhotoviteľom ako Skupinou dodávateľov, Skupina dodávateľov informuje Objednávateľa bez zbytočného odkladu o tom, s ktorým členom Skupiny dodávateľov má Objednávateľ konať ako so splnomocnencom ostatných členov Skupiny dodávateľov (ďalej aj ako „*Poverený člen skupiny dodávateľov*“); za týmto účelom Poverený člen skupiny dodávateľov predloží Objednávateľovi (i) osobitné splnomocnenie oprávňujúce Povereného člena skupiny dodávateľov na komunikáciu s Objednávateľom a (ii) informuje Objednávateľa o Kontaktnej osobe. V prípade existencie Skupiny dodávateľov informuje Objednávateľ o svojej kontaktnej osobe iba Povereného člena skupiny dodávateľov.
- 8.5 Prostredníctvom Kontaktných osôb budú Zmluvné strany:
  - 8.5.1 organizačne zabezpečiť všetky činnosti súvisiace s plnením tejto Rámcovej dohody;
  - 8.5.2 koordinovať činnosť Zmluvných strán pri plnení tejto Rámcovej dohody;
  - 8.5.3 kontrolovať priebeh a postup plnenia tejto Rámcovej dohody;
  - 8.5.4 vykonávať iné kompetencie zverené touto Rámcovou dohodou.
- 8.6 Zmluvné strany sú oprávnené Kontaktné osoby oznámené podľa bodu 8.3 tohto článku Rámcovej dohody, prípadne podľa bodu 8.4 tohto článku Rámcovej dohody zmeniť spôsobom podľa bodu 8.3 tohto článku Rámcovej dohody, a to bez zbytočného odkladu; účinky zmeny Kontaktnej osoby nastávajú najskôr v nasledujúci pracovný deň po doručení oznámenia podľa bodu 8.3 tohto článku Rámcovej dohody.

### **ČLÁNOK 9**

#### **TRVANIE A ZÁNİK RÁMCOVEJ DOHODY**

##### **TRVANIE RÁMCOVEJ DOHODY**

- 9.1 Táto Rámcová dohoda sa uzatvára na dobu určitú, a to na 24 (dvadsaťštyri) mesiacov od nadobudnutia účinnosti tejto Rámcovej dohody alebo do vyčerpania Rozpočtovaných prostriedkov, podľa toho, ktorá z týchto skutočností nastane skôr; tým nie je dotknuté plnenie na základe Objednávky, ktorá bola Zhotoviteľovi doručená počas účinnosti tejto Rámcovej dohody.

##### **SPÔSOBY ZÁNIKU RÁMCOVEJ DOHODY**

- 9.2 Táto Rámcová dohoda môže zaniknúť na základe nasledovných dôvodov:
  - 9.2.1 uplynutím doby podľa bodu 9.1 tohto článku Rámcovej dohody, alebo vyčerpaním Rozpočtovaných prostriedkov, podľa toho, ktorá z týchto skutočností nastane skôr;

- 9.2.2 odstúpením od Rámcovej dohody podľa bodov 9.3 a nasl. tohto článku Rámcovej dohody;
- 9.2.3 nemožnosťou plnenia podľa bodu 9.9 tohto článku Rámcovej dohody, ak nie je uvedené v tejto Rámcovej dohode inak;
- 9.2.4 výpoveďou podľa bodu 9.10 tohto článku Rámcovej dohody;
- 9.2.5 písomnou dohodou podľa bodu 9.11 tohto článku Rámcovej dohody; alebo
- 9.2.6 zánikom ktorejkoľvek Zmluvnej strany bez právneho nástupcu.

Ak v tejto Rámcovej dohode nie je uvedené inak, ustanovenie tohto bodu a článku Rámcovej dohody (t. j. jednotlivé spôsoby zániku) sa vzťahuje primerane aj na zánik Objednávky ako čiastkovej zmluvy.

#### **ODSTÚPENIE OD RÁMCOVEJ DOHODY**

- 9.3 Objednávateľ je oprávnený od tejto Rámcovej dohody odstúpiť výlučne iba v prípade, ak (i) tak ustanovuje všeobecne záväzný právny predpis, (ii) mu to výslovne umožňuje táto Rámcová dohoda, alebo (iii) ak:
  - 9.3.1 je Zhotoviteľ v úpadku, alebo mu preukázateľne úpadok hrozí;
  - 9.3.2 ktorúkoľvek vyhlásenie a/alebo záruka Zhotoviteľa uvedená v tejto Rámcovej dohode sa preukáže ako nepravdivá, nesprávna, klamlivá alebo zavádzajúca, a to či už úplne alebo čiastočne;
  - 9.3.3 Zhotoviteľ porušil Etický kódex dodávateľa, ktorý tvorí prílohu č. 3 tejto Rámcovej dohody;
  - 9.3.4 Zhotoviteľ opakovane (aspoň dvakrát) nesplní svoju povinnosť zhotoviť a dodať Neštandardné prvky podľa Objednávky riadne a včas, pričom nemusí ísť o bezprostredne po sebe nasledujúce plnenia; alebo
  - 9.3.5 Zhotoviteľ porušil ktorúkoľvek inú povinnosť podľa tejto Rámcovej dohody a/alebo Objednávky a nevykonal nápravu ani na základe predchádzajúcej výzvy Objednávateľa s primeranou lehotou na vykonanie nápravy.
- 9.4 Zhotoviteľ je oprávnený od tejto Rámcovej dohody odstúpiť iba v prípade, ak (i) mu to výslovne umožňuje táto Rámcová dohoda, alebo (ii) ak Objednávateľ:
  - 9.4.1 je v úpadku alebo mu preukázateľne úpadok hrozí; alebo
  - 9.4.2 neuhradil splatné peňažné záväzky po dobu dlhšiu ako 30 (tridsať) dní a zároveň Zhotoviteľ vyzval Objednávateľa na splnenie splatného peňažného záväzku v dodatočnej lehote, ktorá nemôže byť kratšia ako 15 (pätnásť) dní od doručenia takejto výzvy; tým nie je dotknutý článok 4 bod 4.10 tejto Rámcovej dohody a článok 6 bod 6.3 a 6.14 tejto Rámcovej dohody.
- 9.5 Za podstatné porušenie Rámcovej dohody na strane Objednávateľa sa považuje výlučne len dôvod podľa bodu 9.4.2 tohto článku Rámcovej dohody.
- 9.6 Oznámenie o odstúpení od Rámcovej dohody musí mať písomnú formu a musí byť doručené dotknutej Zmluvnej strane v zmysle tejto Rámcovej dohody. Rámcová dohoda zaniká dňom doručenia oznámenia o odstúpení od Rámcovej dohody, ak v oznámení nie je uvedené inak.
- 9.7 Odstúpením od Rámcovej dohody nie je dotknutá Objednávka, ak v odstúpení nie je uvedené inak. Objednávateľ je oprávnený odstúpiť aj od jednotlivej Objednávky, ak sa dôvod odstúpenia vzťahuje len na dotknutú Objednávku. Pre vylúčenie akýchkoľvek pochybností platí, že odstúpenie od Objednávky nemá vplyv na platnosť a účinnosť Rámcovej dohody, ak Objednávateľ zároveň neodstúpil z dôvodu predvídaných touto Rámcovou dohodou aj od tejto Rámcovej dohody.

- 9.8 Odstúpením od Rámcovej dohody nezanikajú práva a povinnosti z Rámcovej dohody, ktoré Zmluvné strany nadobudli pred dňom doručenia písomného prejavu vôle o odstúpení od Rámcovej dohody. Odstúpením od Rámcovej dohody nie je dotknutý nárok na zmluvnú pokutu dojednanú podľa tejto Rámcovej dohody a ani nárok na náhradu škody.

#### **NEMOŽNOSŤ PLNENIA**

- 9.9 Za nemožnosť plnenia podľa bodu 9.2.3 tohto článku Rámcovej dohody sa považuje, ak niektorá zo Zmluvných strán svoj záväzok nemôže splniť v dôsledku zmeny právnych predpisov, ktoré zakazujú alebo podstatne obmedzujú činnosť, ku ktorej sa touto Rámcovou dohodou zaviazala alebo vyžadujú osobitné povolenie, o ktoré Zmluvná strana neúspešne usilovala, prípadne vedú ku zmene podmienok, v dôsledku ktorých dochádza k sťaženiu plnenia záväzku Zmluvnej strany podľa tejto Rámcovej dohody, prípadne umožňujú plniť len pri neprijateľne zvýšenom úsilí alebo pri neprijateľnom zvýšení nákladov, s ktorými sa v dobe uzatvorenia tejto Rámcovej dohody nepočítalo a ani nebolo možné takéto náklady v čase uzatvorenia tejto Rámcovej dohody predpokladať. V takom prípade Rámcová dohoda zaniká dňom doručenia písomného oznámenia dotknutej Zmluvnej strane.

#### **VÝPOVEĎ**

- 9.10 Objednávateľ je oprávnený túto Rámcovú dohodu vypovedať, a to aj bez uvedenia dôvodu. Výpovedná doba je 3 (tri) mesiace a začína plynúť prvým dňom kalendárneho mesiaca nasledujúceho po mesiaci, v ktorom bola výpoveď doručená Zhotoviteľovi; tým nie je dotknutá Objednávka, ak z výpovede nevyplýva inak.

#### **DOHODA**

- 9.11 Rámcová dohoda zaniká písomnou dohodou Zmluvných strán ku dňu uzatvorenia takejto dohody, ak z dohody nevyplýva neskorší deň zániku Rámcovej dohody; tým nie je dotknutá Objednávka, ak z uzatvorenej dohody nevyplýva inak.

#### **ODOVZDANIE**

- 9.12 Zmluvné strany sú si povinné vzájomne predložiť všetky písomné alebo iné podklady a materiály, ktoré nadobudli na základe vzájomnej spolupráce podľa tejto Rámcovej dohody, a to najneskôr do 7 (siedmich) dní od zániku tejto Rámcovej dohody; tým nie je dotknutá Objednávka, ak z povahy veci nevyplýva inak.

#### **TRVAJÚCE ZÁVÄZKY**

- 9.13 Zánik tejto Rámcovej dohody z akéhokoľvek dôvodu a/alebo zrušenie Rámcovej dohody sa v žiadnom rozsahu nedotkne ustanovení, z ktorých obsahu vyplýva, že majú vyvolávať právne účinky aj v prípade takéhoto zániku alebo ak to výslovne vyplýva z príslušných právnych predpisov.

## **ČLÁNOK 10 ZÁVEREČNÉ USTANOVENIA**

#### **PLATNOSŤ A ÚČINNOSŤ**

- 10.1 Táto Rámcová dohoda sa stáva platnou dňom jej podpisu oboma Zmluvnými stranami; účinnosť nadobúda deň nasledujúci po dni zverejnenia v Centrálnom registri zmlúv, nie však skôr ako 04. 09. 2023.

#### **KOMPLEXNOSŤ RÁMCOVEJ DOHODY A OBJEDNÁVOK**

- 10.2 V tejto Rámcovej dohody je zahrnutá celá dohoda medzi Zmluvnými stranami, týkajúca sa predmetu tejto Rámcovej dohody. Rámcová dohoda nahrádza akékoľvek doterajšie ponuky,

korešpondenciu, vyrozumenia a/alebo dohody uskutočnené a/alebo uzatvorené medzi Zmluvnými stranami, či už v písomnej alebo ústnej podobe a v prípade, ak Zhotoviteľ v súvislosti so zhotovením a dodaním Neštandardných prvkov podľa tejto Rámcovej dohody, uplatňuje voči iným zmluvnými partnerom akékoľvek všeobecné obchodné podmienky, tieto sa na zmluvný vzťah založený touto Rámcovou dohodou a Objednávkou v žiadnom rozsahu nevzťahujú. Pre vylúčenie pochybností platí, že ustanovenia tejto Rámcovej dohody sa vzťahujú aj na konkrétnu Objednávkou ako čiastkovú zmluvu a na právne vzťahy z nej vyplývajúce, ak z tejto Rámcovej dohody nevyplýva inak.

#### **SPÔSOBILOSŤ OSÔB**

10.3 Zmluvné strany vyhlasujú, že osoby, ktoré za nich túto Rámcovú dohodu podpisujú, sú plne oprávnené a spôsobilé na takéto konanie, ktoré platne a účinne zaväzuje tú Zmluvnú stranu, za ktorú tieto osoby konajú.

#### **SÚLAD S PRÁVNYM PORIADKOM**

10.4 Zmluvné strany vyhlasujú, že táto Rámcová dohoda je uzatvorená v súlade s právnym poriadkom Slovenskej republiky a žiadna jej časť neporušuje žiadne práva a oprávnené záujmy tretích osôb.

#### **PRÍLOHY**

10.5 Neoddeliteľnou súčasťou tejto Rámcovej dohody sú jej prílohy, a to

- 10.5.1 príloha č. 1: Špecifikácia neštandardných prvkov
- 10.5.2 príloha č. 2: Cenová ponuka Zhotoviteľa
- 10.5.3 príloha č. 3: Etický kódex dodávateľa
- 10.5.4 príloha č. 4: Zoznam subdodávateľov
- 10.5.5 príloha č. 5: Dohoda o mlčanlivosti a ochrane dôverných informácií

V prípade rozporov medzi znením akejkoľvek prílohy a textu Rámcovej dohody má prednosť text Rámcovej dohody.

#### **VYHOTOVENIA**

10.6 Táto Rámcová dohoda je vyhotovená v 4 (štyroch) vyhotoveniach, každá Zmluvná strana obdrží 2 (dve) vyhotovenia.

#### **ZÁKAZ POSTÚPENIA A JEDNOSTRANNÉHO ZAPOČÍTANIA**

10.7 Zhotoviteľ nie je oprávnený postúpiť akúkoľvek pohľadávku voči Objednávateľovi na akúkoľvek tretiu osobu a ani jednostranne započítať akúkoľvek pohľadávku voči Objednávateľovi.

#### **ZAPOČÍTANIE OBJEDNÁVATEĽOM**

10.8 Objednávateľ je oprávnený akékoľvek, a to aj nesplatené, pohľadávky voči Zhotoviteľovi, ktoré vzniknú podľa tejto Rámcovej dohody, započítať voči akejkoľvek, a to aj nesplatenej, pohľadávke Zhotoviteľa podľa tejto Rámcovej dohody a/alebo jednotlivých Objednávkov.

#### **ZMENY RÁMCOVEJ DOHODY**

10.9 Ak nie je ďalej uvedené inak, túto Rámcovú dohodu je možné meniť a/alebo dopĺňať výlučne iba v písomnej podobe, a to vo forme dodatkov odsúhlasených oboma Zmluvnými stranami a v súlade s § 18 Zákona o verejnom obstarávaní. Etický kódex dodávateľa, ktorý tvorí prílohu č. 3 tejto Rámcovej dohody je možné meniť aj jednostranným oznámením jeho aktualizovaného znenia (stačí e-mailom), pričom vždy aktuálne znenie Etického kódexu dodávateľa zverejňuje Objednávateľ na svojom webovom sídle.

#### **INTERPRETÁCIA**

10.10 Každé ustanovenie tejto Rámcovej dohody sa, pokiaľ je to možné, interpretuje tak, že je účinné a platné podľa platných právnych predpisov. Pokiaľ by však niektoré ustanovenie tejto Rámcovej dohody bolo podľa platných právnych predpisov neplatné, ostatné ustanovenia tejto Rámcovej dohody budú i naďalej záväzné a v plnom rozsahu platné a účinné. V prípade takejto neplatnosti budú Zmluvné strany v dobrej viere rokovať, aby sa dohodli na zmenách alebo doplnkoch tejto Rámcovej dohody tak, aby neplatné ustanovenie bolo nahradené ustanovením potrebným na realizáciu zámeru neplatného ustanovenia. V prípade, ak medzi Zmluvnými stranami nedôjde k dohode, na nahradenie neplatného ustanovenia tejto Rámcovej dohody sa použijú iné ustanovenia tejto Rámcovej dohody alebo ustanovenia príslušných všeobecne záväzných právnych predpisov, ktoré v čo najväčšej miere zodpovedajú obsahu a účelu neplatného ustanovenia.

#### **VÝLUKY A OBMEDZENIA**

10.11 Zmluvné strany vzájomne potvrdzujú a vyhlasujú, že uzatvorením tejto Rámcovej dohody ako ani jej úplným alebo čiastočným plnením nedochádza k uzatvoreniu zmluvy o združení podľa § 829 a nasl. Občianskeho zákonníka a uzatvorenie takejto zmluvy nebolo ani ich úmyslom. Zmluvné strany súčasne vyhlasujú, že s prihliadnutím na obvyklú prax na trhu v Slovenskej republike sú podmienky dohodnuté v tejto Rámcovej dohody štandardné a neposkytujú ktorejkoľvek zo Zmluvných strán akúkoľvek výhodu.

#### **VÝZNAM POJMOV A DEFINÍCIÍ**

10.12 Okrem definovaných pojmov uvedených v článku 1 tejto Rámcovej dohody, ak je v tejto Rámcovej dohode použitý definovaný pojem, v tejto Rámcovej dohode bude mať takýto pojem význam, ktorý mu je priradený v príslušnej definícii. Ak z kontextu nevyplýva inak, v tejto Rámcovej dohode:

- 10.12.1 každý odkaz na osobu (vrátane Zmluvnej strany) zahŕňa aj jej právnych nástupcov ako aj postupníkov a nadobúdateľov práv alebo záväzkov, ktorí sa stali postupníkmi alebo nadobúdateľmi práv alebo záväzkov v súlade s touto Rámcovou dohodou, tej Zmluvnej strany, do ktorej práv alebo povinností vstúpili;
- 10.12.2 každý definovaný pojem sa aplikuje na každý príslušný pojem v jednotnom ako aj množnom čísle, ako aj akomkoľvek gramatickom tvare;
- 10.12.3 každý odkaz na akýkoľvek dokument znamená príslušný dokument v znení jeho dodatkov a iných zmien, vrátane novácií;
- 10.12.4 každé použitie pojmu záväzok (zaväzuje sa) je považované za synonymum s pojmom povinnosť (je povinný); to platí aj opačne.

#### **RIEŠENIE SPOROV**

10.13 Akékoľvek spory alebo nezhody vyplývajúce z tejto Rámcovej dohody a jednotlivých Objednávok alebo v spojení s ňou/nimi alebo porušenie alebo neplatnosť tejto Rámcovej dohody a jednotlivých Objednávok (ďalej aj ako „*Spor*“) sa vyriešia a s konečnou platnosťou sa o nich rozhodne tak, ako to určuje tento článok Rámcovej dohody. Zmluvné strany sa v dobrej viere pokúsia vyriešiť akýkoľvek Spor rokovaním bez toho, aby sa uchýlili k súdnemu konaniu. V prípade Sporu je každá Zmluvná strana povinná doručiť dotknutej Zmluvnej strane písomné oznámenie (ďalej aj ako „*Oznámenie o spore*“), v ktorom navrhne, aby sa Zmluvné strany pokúsili vyriešiť Spor rokovaním. Ak sa Spor do 30 (tridsiatich) kalendárnych dní od doručenia Oznámenia o spore nevyrieši, Spor sa na písomný návrh jednej zo Zmluvných strán predloží súdu, ktorým bude všeobecný súd tej Zmluvnej strany, proti ktorej návrh smeruje, ak ďalej nie je dohodnuté inak.

#### **VOĽBA PRÁVA A VOĽBA PRÁVOMOCI**

10.14 Táto Rámcová dohoda a právny vzťah ňou založený sa riadi právnym poriadkom Slovenskej republiky, najmä príslušnými ustanoveniami Obchodného zákonníka. Toto ustanovenie sa považuje za voľbu práva Slovenskej republiky v zmysle príslušných nariadení, resp. zákona č.



97/1963 Zb. o medzinárodnom práve súkromnom a procesnom v platnom znení. Zmluvné strany sa však dohodli, že použitie akéhokoľvek ustanovenia ktoréhokoľvek právneho predpisu Slovenskej republiky, ktoré nie je kogentné, je výslovne vylúčené v rozsahu, v ktorom by jeho použitie mohlo meniť význam alebo účel ktoréhokoľvek ustanovenia tejto Rámcovej dohody. Zmluvné strany sa zároveň v súlade s príslušnými nariadeniami, resp. ustanoveniami zákona č. 97/1963 Zb. o medzinárodnom práve súkromnom a procesnom v platnom znení dohodli, že na prejednanie sporov súvisiacich s touto Rámcovou dohodou a jednotlivými Objednávkami je príslušný všeobecný súd Objednávateľa, ak z kogentných ustanovení všeobecne záväzných právnych predpisov nevyplýva inak (voľba právomoci súdov Slovenskej republiky).

#### **VZDANIE SA PRÁVA**

10.15 Ktorákoľvek Zmluvná strana sa môže vzdať ktoréhokoľvek zo svojich práv vyplývajúcich z tejto Rámcovej dohody (tak permanentne ako aj dočasne, tak úplne ako aj z časti a tak nepodmienene alebo za predpokladu splnenia jednej alebo viacerých podmienok) písomným oznámením doručeným dotknutej Zmluvnej strane. Nevykonanie úkonu smerujúceho k výkonu práva sa nepovažuje za vzdanie sa práva.

#### **VYHLÁSENIE O VÔLI**

10.16 Zmluvné strany vyhlasujú, že si túto Rámcovú dohodu prečítali, jej obsahu porozumeli a vyhlasujú, že táto Rámcová dohoda vyjadruje ich vážnu, slobodnú a určitú vôľu, a že nebola uzatvorená v tiesni za nápadne nevýhodných podmienok, na znak čoho ju podpísali.

V Bratislave dňa .....2023

V Bratislave dňa .....2023

Za Objednávateľa

Za Zhotoviteľa

.....  
Mgr. Oliver Felszeghy, MBA  
predseda predstavenstva  
TIPOS, národná lotériová spoločnosť, a. s.

.....  
Mojmír Bittner  
konateľ  
Bittner print s.r.o.

.....  
Mgr. Marek Šilhár, MBA  
člen predstavenstva  
TIPOS, národná lotériová spoločnosť, a. s.

**PRÍLOHA Č. 1**  
**K RÁMCOVEJ DOHODE: ZMLUVE O TLAČI NEŠTANDARDNÝCH PRVKOV**

**Špecifikácia neštandardných prvkov**

| Názov položky  | P.č. | Názov položky   | Predpokladaný počet objednávok počas obdobia platnosti rámcovej dohody | Predpokladaný počet objednávaných kusov v rámci jednej objednávky | Predpokladaný sumárny počet kusov spolu za všetky objednávky |
|----------------|------|---|--|---|--|
| <i>Bannery</i> | 1.   | Fasádny reklamný baner, materiál mesh, veľkosť 1000 x 450 cm, farebnosť 4+0 CMYK, ručný orez na formát, spevnenie okrajov, očkovanie, gumolano čierne   | 2  | 1   | 2  |
|                | 2.   | Reklamný banner, 510 g matný liaty PVC banner biely, rozmer 300x90 cm, farebnosť 4+0 CMYK, spevnenie okrajov, očká, zvárané okraje  | 5  | 10  | 50   |
|                | 3.   | Reklamný banner, 510 g matný liaty PVC banner biely, rozmer 500x160 cm, farebnosť 4+0 CMYK, spevnenie okrajov, očká, zvárané okraje   | 5  | 10  | 50   |
| <i>Výklady</i> | 4.   | Samolepiaca PVC fólia lesklá - okenná, perforovaná, exteriérová, farebnosť 4+0 CMYK, semipermanentné lepidlo, cena za veľkosť plochy 1m <sup>2</sup> (realizácia 1-5 m <sup>2</sup> )                                 | 200  | 1   | 200  |
|                | 5.   | Samolepiaca PVC fólia lesklá - okenná, perforovaná, exteriérová, farebnosť 4+0 CMYK, semipermanentné lepidlo, cena za veľkosť plochy 1m <sup>2</sup> (realizácia viac ako 5 m <sup>2</sup> )                          | 50   | 1   | 50   |
|                | 6.   | Perforovaná fólia pre okennú grafiku, umiestnenie v rohu, veľkosť trojuholník 70x70 cm, okenná fólia, farebnosť 4+0 CMYK, balenie   | 2  | 50  | 100  |
|                | 7.   | Monomerická valcovaná samolepiaca fólia, lesklá exteriérová, tlač UV stála, hrúbka 100 mikrónov, farebnosť 4+0 CMYK, semipermanentné lepidlo, cena za veľkosť plochy 1m <sup>2</sup> (realizácia 1-5 m <sup>2</sup> ) | 200  | 1   | 200  |
|                | 8.   | Monomerická valcovaná samolepiaca fólia, lesklá exteriérová, tlač UV stála, hrúbka 100 mikrónov, farebnosť 4+0 CMYK, semipermanentné  | 50   | 1   | 50   |

|                      |     |  |   |     |     |
|----------------------|-----|--|---|-----|-----|
|                      |     | lepidlo, cena za veľkosť plochy 1m <sup>2</sup> (realizácia viac ako 5 m <sup>2</sup> )  |   |     |     |
| PVC nálepky          | 9.  | Monomerická valcovaná samolepiaca fólia, lesklá exteriérová, tlač UV stála, hrúbka 100 mikrónov, farebnosť 4+0 CMYK, veľkosť plochy 55x15 cm                     | 2 | 200 | 400 |
|                      | 10. | Monomerická valcovaná samolepiaca fólia, lesklá exteriérová, tlač UV stála, hrúbka 100 mikrónov, farebnosť 4+0 CMYK, veľkosť plochy 100x33 cm                    | 2 | 200 | 400 |
|                      | 11. | Monomerická valcovaná samolepiaca fólia, lesklá exteriérová, tlač UV stála, hrúbka 100 mikrónov, farebnosť 4+0 CMYK, veľkosť 15 cm x 1000 cm v rolke, potlač 4+0 | 2 | 50  | 100 |
| PVC tabule (komatex) | 12. | Reklamná tabuľa - biela penená PVC doska s matným jemným povrchom, exteriérová, hrúbka 5 mm, farebnosť 4+0 CMYK, veľkosť plochy 118x40 cm                        | 2 | 200 | 400 |
|                      | 13. | Reklamná tabuľa - biela penená PVC doska s matným jemným povrchom, exteriérová, hrúbka 5 mm, farebnosť 4+0 CMYK, veľkosť plochy 150x50 cm                        | 2 | 100 | 200 |
|                      | 14. | Reklamná tabuľa - biela penená PVC doska s matným jemným povrchom, exteriérová, hrúbka 5 mm, farebnosť 4+0 CMYK, veľkosť plochy 90x30 cm                         | 2 | 100 | 200 |

|           |     |  |   |     |     |
|-----------|-----|--|---|-----|-----|
|           | 15. | Reklamná tabuľa - biela penená PVC doska s matným jemným povrchom, exteriérová, hrúbka 5 mm, farebnosť 4+0 CMYK, výrez tvar ŠÍPKA, veľkosť plochy 37x57 cm, 2x dierovanie v rohoch pre uchytenie silonového lanka, lanko (silon) na zavesenie cez diery 2x 2,5 m | 2 | 100 | 200 |
|           | 16. | Reklamná tabuľa - PVC komatex, exteriérová, hrúbka 4 mm, farebnosť 4+0 CMYK, veľkosť plochy 50x50 cm   | 2 | 50  | 100 |
| Backlight | 17. | Banner backlight - plastový, farebnosť 4+0 CMYK, rozmar 201x51 cm  | 4 | 20  | 80  |

|                        |     |  |   |     |      |
|------------------------|-----|--|---|-----|------|
| <i>Lepenka, papier</i> | 18. | Informačná tabuľa z vlnitej lepenky interiérová, nakaširovaný 150 g ONL na lepenku 5VVL, rozmer 1200 x 800 mm, farebnosť 4+0 CMYK, balenie   | 1 | 300 | 300  |
|                        | 19. | Informačná tabuľa z vlnitej lepenky interiérová, nakaširovaný 150 g ONL, rozmer 900 x 600 mm, farebnosť 4+0 CMYK, balenie  | 1 | 300 | 300  |
| <i>Bilboard</i>        | 20. | Billboard, rozmer 510x240 cm, farebnosť 4+0 CMYK, bez inštalácie a údržby  | 2 | 50  | 100  |
|                        | 21. | Bigboard, rozmer 960x360 cm, farebnosť 4+0 CMYK, bez inštalácie a údržby   | 4 | 4   | 16   |
| <i>Roll up</i>         | 22. | Magnetická POP UP STENA, oblá, stolík, osvetlenie, celková plocha 4735 x 2249 mm, viditeľná plocha 4711 x 2225 mm, farebnosť 4 + 0 CMYK, farba konštrukcie strieborná, pripojiteľná LED lampa na vrchnú konštrukciu  | 1 | 1   | 1    |
|                        | 23. | Roll-up, hliníkový rolovací systém, ľahký, prenosný, rozložiteľný, s jednoduchou manipuláciou, rozmery 120 x 200 cm, potlačaný materiál PVC 0,2 mm, polyester, farebnosť 4 + 0 CMYK, hliníkový rolovací systém, farba konštrukcie strieborná, prenosná taška | 2 | 2   | 4    |
|                        | 24. | Roll-up, hliníkový rolovací systém, ľahký, prenosný, rozložiteľný, s jednoduchou manipuláciou, rozmery 85 x 200 cm, potlačaný materiál PVC 0,2 mm, polyester, farebnosť 4 + 0 CMYK, hliníkový rolovací systém, farba konštrukcie strieborná, prenosná taška  | 2 | 12  | 24   |
| <i>Standy</i>          | 25. | Stand Up, rozmer 150x100 cm, dvojdielny, tlač 4+0 CMYK, lak lesk 1+0, jednostranný kašír na 5VLL bielo-bielu, výrez do tvaru, aplikácia opornej nohy, balenie po 2 ks do kartónu alebo bublinkovej fólie   | 2 | 500 | 1000 |
|                        | 26. | Stand Up, rozmer 170x100 cm, tlač 4+0 CMYK, lak lesk 1+0,  | 2 | 200 | 400  |

|      |     |   |   |     |      |
|------|-----|---|---|-----|------|
|      |     | jednostranný kašír na 5VLL bielo-bielu, i-cut rezanie do tvaru, aplikácia opornej nohy, balenie po 2 ks do kartónu alebo bublinkovej fólie  |   |     |      |
|      | 27. | Stand Up MALÝ, rozmer 42x60 cm, papier 150 g ONL, tlač 4+0 CMYK, jednostranný kašír na 5VLL bielo-hnedú, lesklé lamino 1+0 (možnosť písania fixkou a zotierania), výsek, aplikácia opornej nohy, balenie po 2 ks  | 2 | 500 | 1000 |
|      | 28. | Stand Up MALÝ, rozmer 60x42 cm, tlač 4+0 CMYK, jednostranný kašír na 2 mm kartón, výsek, aplikácia 2 ks oporných nôh, nalepenie papierovej kapsy - 18 cm (v) x 11 cm (š) x 4 cm (H), biely papier pohľadnicový papier 400 g, potlač 4+0, 6x lom, kompletizácia, lepenie | 2 | 300 | 600  |
| Autá | 29. | Polep automobilu, fólia liata, farebnosť 4 + 0 CMYK, rozmer 2500 x 1370 mm, s UV lamináciou a výrezom do tvaru  | 2 | 15  | 30   |
|      | 30. | Polep automobilu, okenná fólia certifikovaná na dopravné prostriedky, farebnosť 4 + 0 CMYK, rozmer 1370 x 650 mm, s výrezom do tvaru  | 2 | 15  | 30   |

|            |     |   |   |     |     |
|------------|-----|---|---|-----|-----|
| PVC tabule | 31. | Reklamná tabuľa, PVC doska 1 mm, rozmer 600 x 300 mm, farebnosť 4+0 CMYK, v rohoch obojstranná priesvitná lepiaca páska   | 2 | 150 | 300 |
|            | 32. | Reklamná tabuľa, PVC doska 1 mm, rozmer 1200 x 800 mm, farebnosť 4+0 CMYK, nakaširované lamino, súčasťou tabule zmývateľná fixka white board marker (čierna alebo červená), na zadnej strane obojstranná priesvitná lepiaca páska | 1 | 200 | 200 |
|            | 33. | Reklamná tabuľa, PVC doska 1 mm, rozmer 900 x 600 mm, farebnosť 4+0 CMYK, nakaširované lamino, súčasťou tabule zmývateľná fixka white board marker (čierna alebo červená), na zadnej strane obojstranná priesvitná lepiaca páska  | 1 | 200 | 200 |

|         |     |   |   |     |      |
|---------|-----|---|---|-----|------|
|         | 34. | Reklamná tabuľa, materiál PVC 5 mm, rozmer 750 x 300 mm, farebnosť 4+0 CMYK, v rohoch obojstranná priesvitná lepiaca páska  | 1 | 25  | 25   |
| Hanger  | 35. | Hanger, rozmer 400 x 430 mm, predná strana materiál 350 g ON alebo 550 g skladačková lepenka, farebnosť 4+0 CMYK, vnútorná výstuha vvl kartón, výrez, uchytanie silonového lanka na zavesenie 2,5 m                         | 2 | 500 | 1000 |
|         | 36. | Hanger, obojstranný interiérový reklamný nosič - KAPA doska 10 mm, rozmer 1300 x 800 mm, farebnosť 4+4 CMYK, rezanie do tvaru, 2x dierovanie v rohoch pre uchytanie silonového lanka, lanko na zavesenie cez diery 2x 2,5 m | 2 | 50  | 100  |
| Ostatné | 37. | Floor sticker, rozmer 700 x 700 mm, interiérová samolepka s odolným podlahovým laminom, farebnosť 4+0, s výsekom a lamináciou, balenie  | 2 | 200 | 400  |
|         | 38. | Floor sticker ŠÍPKA, rozmer 370 x 570 mm, interiérová samolepka s odolným podlahovým laminom, farebnosť 4+0 CMYK, s výsekom a lamináciou, balenie po 25 kusov   | 1 | 200 | 200  |

|  |     |  |   |       |      |
|--|-----|--|---|-------|------|
|  | 39. | Plagát pre citylight, 118,5x175 cm, farebnosť 4+0 CMYK   | 1 | 100   | 100  |
|  | 40. | Sada kartičiek, 16 druhov po 5 ks z každej produktovej kartičky, veľkosť 54 x 98 mm, materiál kartičiek pentaprint 0,7 – 0,75 mm, priama obojstranná tlač 4+4 CMYK, frézovanie a výsek diery 4x25 mm na zavesenie  | 1 | 500   | 500  |
|  | 41. | Karabína s kartičkami, materiál kartičiek pentaprint 0,7 – 0,75 mm, priama obojstranná tlač 4+4 CMYK, frézovanie a výsek diery 4x25 mm na zavesenie, kruhová kovová karabína v tvare krúžku s vnútorným priemerom 40 mm, navlečenie kartičiek na karabínu. Kartičky - 6 druhov veľkosť 54 x 112 mm, 16 druhov veľkosť 54 x 98 mm | 1 | 500   | 500  |
|  | 42. | Reklamný stojan, rozmer 330x150 mm, papier   | 2 | 1 200 | 2400 |

|     |   |   |        |       |
|-----|---|---|--------|-------|
|     | pohľadnicový kartón, farebnosť 4+0 CMYK, lesklé lamino 1+0, 3x bigovanie, 1x obojstranná lepiaca páska, balenie   |   |        |       |
| 43. | Rovnostranný trojuholníkový stojan z 1 mm PVC (lesklý povrch, biela farba, s možnosťou popisovať a stierať text), plocha jednej strany 19x12 cm, priama tlač 4+0 CMYK, kompletizácia, súčasťou stojanu popisovač čierny s guľatým hrotom, balenie po 1 ks | 1 | 1 000  | 1000  |
| 44. | Igelitová taška s ušami, potlač strana A 4+0 CMYK, strana B 4+0 CMYK, rozmer 350x460 mm   | 2 | 5 000  | 10000 |
| 45. | Vlajka, pogumovaná plachtovina - PVC banner s plastovým úchytom, farebnosť 4+4 CMYK, rozmer 490x700 mm  | 2 | 130    | 260   |
| 46. | Magnety s číslami 0-9, rozmer 8x5 cm, magnetická fólia 0,85 mm, farebnosť 4+0 CMYK, výrez, balenie po 10 ks   | 2 | 10 000 | 20000 |

|     |   |   |       |      |
|-----|---|---|-------|------|
| 47. | Magnety s logami ČL, kruhový tvar s priemerom 4 cm, magnetická fólia 0,85 mm, farebnosť 4+0 CMYK, výrez, 5 druhov, balenie mix z každého  | 2 | 2 500 | 5000 |
| 48. | <b>Sada magnetických fólií</b><br>Materiál: magnetická fólia lesklá s hrúbkou 0,9 mm s priamou potlačou (latex) 4+0 (nie UV tlač), magnetická sila: 40 g/cm <sup>2</sup> ,<br>Typy nosičov na kovový existujúci stojan na predajnom mieste, plocha na displayovanie nosičov celkovo 327 x 1 850 mm.<br>Jedna sada obsahuje: (rozmery môžu podliehať zmenám +- 10%)<br>1. nosič – rozmer 327x150 mm,<br>2. 4 rovnaké nosiče, rozmer 327x92 mm,<br>3. nosič – rozmer 327x700 mm,<br>4. nosič – rozmer 327x580 mm. | 2 | 10    | 20   |

|         |   |   |    |     |
|---------|---|---|----|-----|
| Stojany | <p><b>Stojan pultový,</b><br/> Zvislá časť - rozmer 470 x 610 mm, výsek na tvar, 5 mm<br/> Palboard – sendvičová viacvrstvomá doska s priamou tlačou.<br/> Podstava - rozmer 470 x 170 mm, výsek na tvar, 10 mm<br/> Palboard s priamou tlačou.<br/> 4 sety háčikov, spodok stojanu s aktívnou statickou adhéznou fóliou bez lepidla, ktorá drží na mieste (napr. Yupo Tako polepom) min. 80% plochy,<br/> Príslušenstvo - 2 ks L hákov do steny dĺžka 40 mm a hmoždinky 30 mm priemer 6 mm.<br/> Spracovanie: frézovaný 5 mm nosič lepený lepidlom na lepenie PVC (napr. Kōratac-om) s 10 mm podstavou z Palboard + zadným dvojitým rebrom s premostením a 2 dierkami na háčiky alebo šróby priložené k stojanu, UV LED priama tlač, rozlíšenie 720x720 px, počet priechodov 4, Bi-Directional, kolmé tyčky – rebrá sú pripevnené k nosiču, tvoria výstuhu, o ne sa bude dotýkať nosič steny. Nosič sa bude pripevňovať k stene šróbami alebo sa bude vešať na háčiky. Sú prípustné diery na prišróbovanie.<br/> Háčiky: rozmer základne 21,5 cm x 2 cm - prilepená plocha, háčiky dĺžka 25 mm, šírka 24 mm: materiál: 1,5 mm číre PET-G alebo ekvivalent, obojstranná páska, vhodná pre povrchy s vyššou povrchovou energiou, s vysokou pevnosťou v odlupe musí vytvoriť pevný spoj, ktorý je odolný a trvanlivý.<br/> Spracovanie: frézovanie PET-G ohýbané za studena, lepenie obojstrannou páskou na nosič vhodnou pre povrchy s vyššou povrchovou energiou, s vysokou pevnosťou v odlupe musí vytvoriť pevný spoj, ktorý je odolný a trvanlivý.</p> | 8 | 20 | 160 |
|---------|---|---|----|-----|



|  |   |   |    |    |
|--|---|---|----|----|
|  | <p><b>Stojan podlahový,</b><br/> Stojanová zvislá časť - rozmer 600 x 1850 x 60 mm, materiál 5 mm Palboard s priamou potlačou, stojan je zložený z jednej vrstvy materiálu vytvarovaného do kvádra – predná stena, zadná stena, bočné steny, v priereze – pohľad zhora je obdĺžnik.<br/> Podstava - 10 mm Palboard, 27 mm škárovka na trň, škárovka smrek 600 x 400x27 mm – povrchová úprava voskom, ktorý sa neolupuje a nepraská, napr. OSMO, 2x samorezné skrutky, 4 sety háčikov, klzáky 10 mm PVC.<br/> Spracovanie - nosič z Palboardu s frézovanými V drážkami, priama potlač 4+0 CMYK, lepený montážnym lepidlom, s okamžitou fixáciou a s maximálnou počiatočnou priľnavosťou na drevený adaptér, 10 mm Palboard pomocné rebro zo zadnej strany, adaptér z dvojitej lepenej 27 mm škárovky, zoskrutkovaný s podstavou, podstava – vŕtaná a skrutkovaná 600 x 400 x 27 mm smreková škárovka, klzáky (4x) 70 x 70 x 10 mm (10 mm je hrúbka materiálu), PVC lepené montážnym lepidlom, s okamžitou fixáciou a s maximálnou počiatočnou priľnavosťou, háčiky lepené obojstrannou páskou, vhodnou pre povrchy s vyššou povrchovou energiou, s vysokou pevnosťou v odlupe musí vytvoriť pevný spoj, ktorý je odolný a trvanlivý, UV LED priama potlač, rozlíšenie 720x720 px, počet priechodov 4, Bi-Directional, výstuže z materiálu Palboard 10 mm alebo ekvivalent a rozmery sú: 2 zvislé výstuže: 55 x 1 x 2 cm (výška x šírka x hĺbka), 1 vodorovná výstuž: 1 x 19 x 2 cm (výška x šírka x hĺbka).<br/> Háčiky: rozmer základne 21,5 cm x 2 cm - prilepená plocha, háčiky dĺžka 25 mm, šírka 24 mm: materiál: 1,5 mm číre PET-G alebo ekvivalent, obojstranná páska, vhodná pre povrchy s</p> | 4 | 20 | 80 |
|--|---|---|----|----|

|  |  |  |  |  |
|--|--|--|--|--|
|  | <p>vyššou povrchovou energiou, s vysokou pevnosťou v odlupe musí vytvoriť pevný spoj, ktorý je odolný a trvanlivý.</p> <p>Spracovanie: frézovanie PET-G ohýbané za studena, lepenie obojstrannou páskou na nosič vhodnou pre povrchy s vyššou povrchovou energiou, s vysokou pevnosťou v odlupe musí vytvoriť pevný spoj, ktorý je odolný a trvanlivý.</p> |  |  |  |
|--|--|--|--|--|

|     |  |   |    |    |
|-----|--|---|----|----|
| 51. | <p><b>Stojan nástenný</b><br/> Materiál 5 mm Palboard, rozmer 484 x 350 mm, 4 sety háčikov, kotvenie na 2 - 4 skrutky, skrutky súčasťou stojanu.<br/> Spracovanie - frézovaný nosič, UV LED priama tlač, rozlíšenie 720x720 px, počet priechodov 4, Bi-Directional.<br/> Háčiky: rozmer základne 201,8 mm x 20 mm - prilepená plocha, háčiky dĺžka 25 mm, šírka 24 mm: materiál: 1,5 mm číre PET-G alebo ekvivalent, obojstranná páska, vhodná pre povrchy s vyššou povrchovou energiou, s vysokou pevnosťou v odlupe musí vytvoriť pevný spoj, ktorý je odolný a trvanlivý.<br/> Spracovanie: frézovanie PET-G ohýbané za studena, lepenie obojstrannou páskou na nosič vhodnou pre povrchy s vyššou povrchovou energiou, s vysokou pevnosťou v odlupe musí vytvoriť pevný spoj, ktorý je odolný a trvanlivý.</p> | 2 | 20 | 40 |
|-----|--|---|----|----|

|  |   |   |     |     |
|--|---|---|-----|-----|
|  | <p><b>Stojan pultový - vejár</b><br/> Akrylátový stojan na zakladanie vzoriek žrebov v tvare vejára - polkruhu v priemerom 30 cm, oporná noha zahnutá dozadu po celej šírke stojanu, predná strana jemne naklonená dozadu, potlač v dolnej časti, farebnosť 5+0 CMYK, veľkosť potlače cca 12x6 cm, výroba podľa tech. nákresu</p> | 4 | 100 | 400 |
|--|---|---|-----|-----|

**Ukážky:**

Položka č. 49

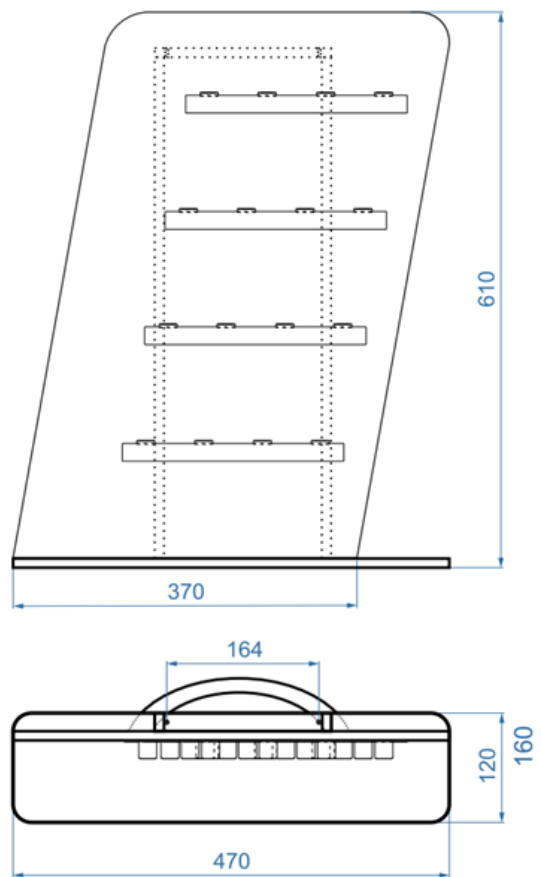

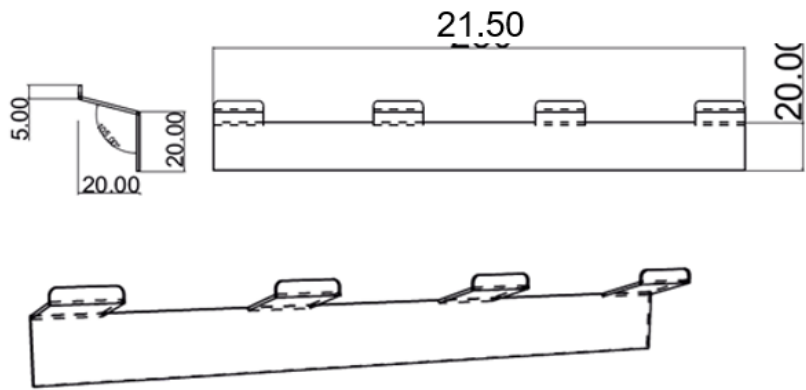

Položka č. 50



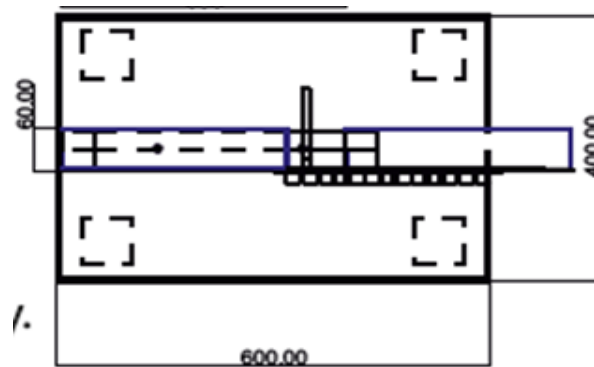
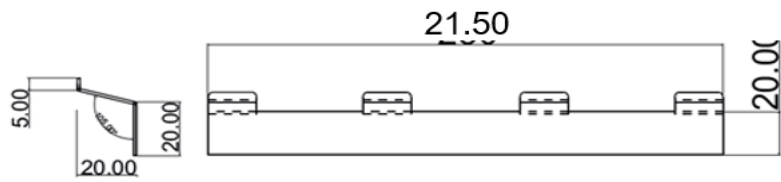

Položka č. 51



Háčiky GT

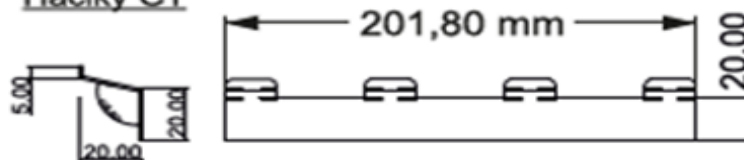

Položka č. 52

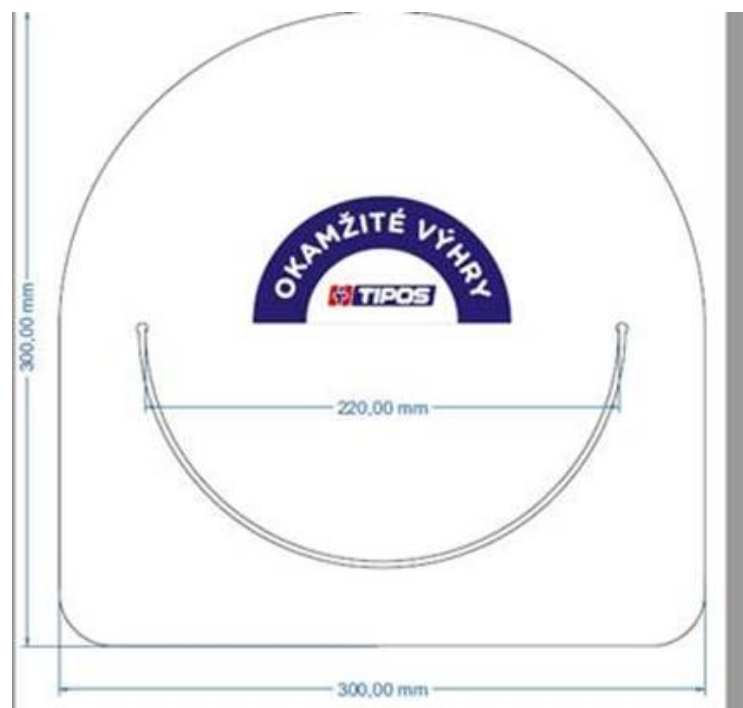

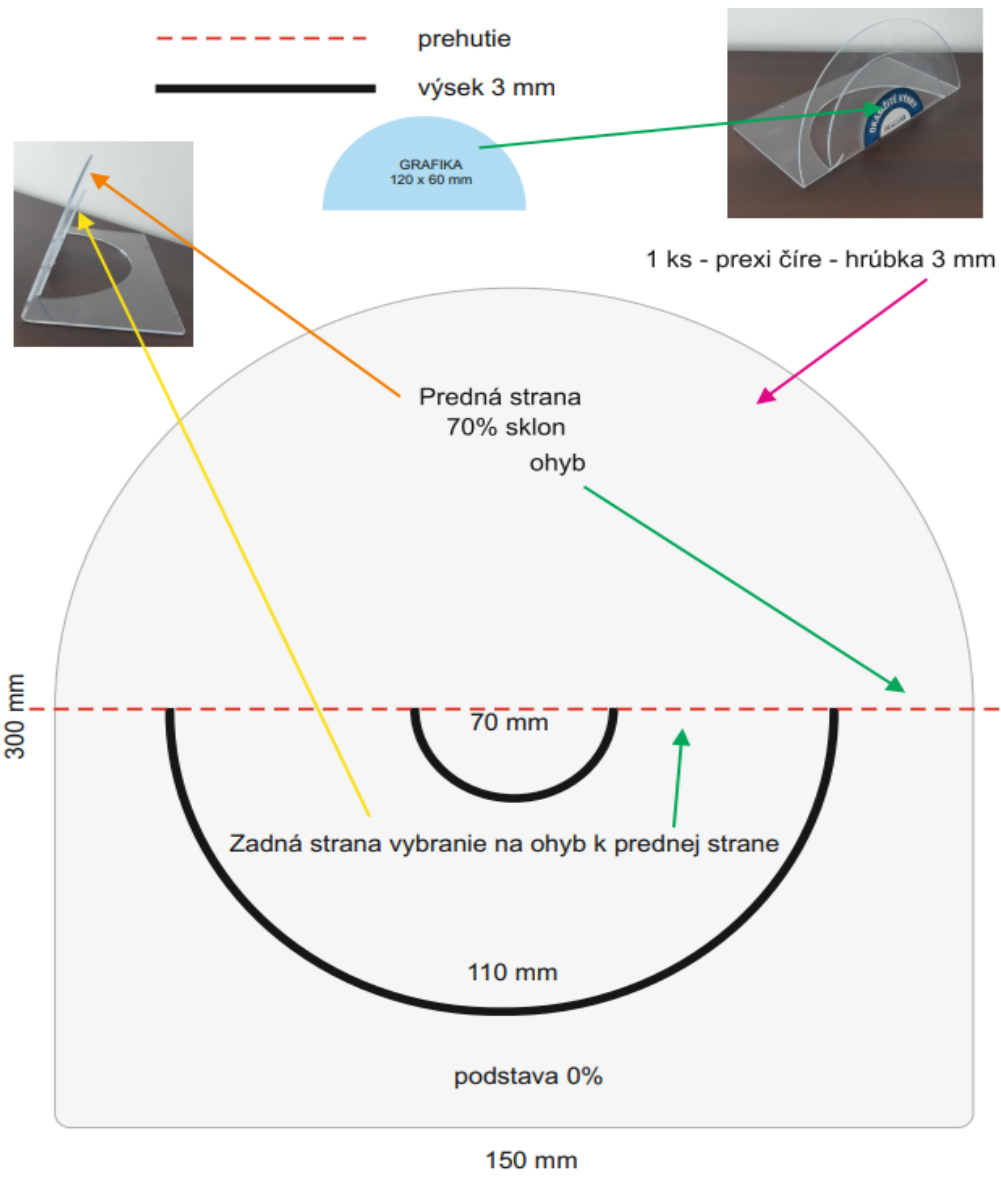

**PRÍLOHA Č. 2**  
**K RÁMCOVEJ DOHODE: ZMLUVE O TLAČI NEŠTANDARDNÝCH PRVKOV**

**Cenová ponuka Zhotoviteľa**



| Názov položky | P.č.   | Názov položky   | Predpokladaný počet objednávok počas obdobia platnosti rámcovej dohody | Predpokladaný počet objednávaných kusov v rámci jednej objednávky | Predpokladaný sumárny počet kusov spolu za všetky objednávky | Cena V EUR bez DPH za jednu objednávku  | Jednotková cena |
|---------------|--|---|--|---|--|---|-----------------|
|               |  |   |  |   |  | Cena V EUR bez DPH za všetky objednávky |                 |
| Bannery       | 1.   | Fasádny reklamný baner, materiál mesh, veľkosť 1000 x 450 cm, farebnosť 4+0 CMYK, ručný orez na formát, spevnenie okrajov, očkovanie, gumolano čierne | 2  | 1   | 2  | 290,00 €                                | 290,00 €        |
|               |  |   |  |   |  | 580,00 €                                |                 |
|               | 2.   | Reklamný banner, 510 g matný liaty PVC banner biely, rozmer 300x90 cm, farebnosť 4+0 CMYK, spevnenie okrajov, očka, zvárané okraje                    | 5  | 10  | 50   | 256,00 €                                | 25,60 €         |
|               |  |   |  |   |  | 1 280,00 €                              |                 |
|               | 3.   | Reklamný banner, 510 g matný liaty PVC banner biely, rozmer 500x160 cm, farebnosť 4+0 CMYK, spevnenie okrajov, očka, zvárané okraje                   | 5  | 10  | 50   | 559,00 €                                | 55,90 €         |
|               |  |   |  |   |  | 2 795,00 €                              |                 |
| 4.            | Samolepiaca PVC fólia lesklá - okenná, perforovaná, exteriérová, farebnosť 4+0 CMYK, semipermanentné lepidlo, cena za veľkosť plochy 1m <sup>2</sup> (realizácia 1-5 m <sup>2</sup> )        | 200   | 1  | 200   | 18,00 €  | 18,00 €                                 |                 |
|               |  |   |  |   | 3 600,00 €   |   |                 |
| 5.            | Samolepiaca PVC fólia lesklá - okenná, perforovaná, exteriérová, farebnosť 4+0 CMYK, semipermanentné lepidlo, cena za veľkosť plochy 1m <sup>2</sup> (realizácia viac ako 5 m <sup>2</sup> ) | 50  | 1  | 50  | 18,00 €  | 18,00 €                                 |                 |
|               |  |   |  |   | 900,00 €   |   |                 |
| 6.            | Perforovaná fólia pre okennú grafiku, umiestnenie v rohu, veľkosť trojuholník 70x70 cm, okenná fólia, farebnosť 4+0 CMYK, balenie  | 2   | 50   | 100   | 400,00 €   | 8,00 €                                  |                 |
|               |  |   |  |   | 800,00 €   |   |                 |

|             |  |     |     |     |            |         |
|-------------|--|-----|-----|-----|------------|---------|
| 7.          | Monomerická valcovaná samolepiaca fólia, lesklá exteriérová, tlač UV stála, hrúbka 100 mikrónov, farebnosť 4+0 CMYK, semipermanentné lepidlo, cena za veľkosť plochy 1m <sup>2</sup> (realizácia 1-5 m <sup>2</sup> )        | 200 | 1   | 200 | 8,00 €     | 8,00 €  |
|             |  |     |     |     | 1 600,00 € |         |
| 8.          | Monomerická valcovaná samolepiaca fólia, lesklá exteriérová, tlač UV stála, hrúbka 100 mikrónov, farebnosť 4+0 CMYK, semipermanentné lepidlo, cena za veľkosť plochy 1m <sup>2</sup> (realizácia viac ako 5 m <sup>2</sup> ) | 50  | 1   | 50  | 12,00 €    | 12,00 € |
|             |  |     |     |     | 600,00 €   |         |
| Výklady     |  |     |     |     |            |         |
| 9.          | Monomerická valcovaná samolepiaca fólia, lesklá exteriérová, tlač UV stála, hrúbka 100 mikrónov, farebnosť 4+0 CMYK, veľkosť plochy 55x15 cm   | 2   | 200 | 400 | 190,00 €   | 0,95 €  |
|             |  |     |     |     | 380,00 €   |         |
| 10.         | Monomerická valcovaná samolepiaca fólia, lesklá exteriérová, tlač UV stála, hrúbka 100 mikrónov, farebnosť 4+0 CMYK, veľkosť plochy 100x33 cm  | 2   | 200 | 400 | 520,00 €   | 2,60 €  |
|             |  |     |     |     | 1 040,00 € |         |
| 11.         | Monomerická valcovaná samolepiaca fólia, lesklá exteriérová, tlač UV stála, hrúbka 100 mikrónov, farebnosť 4+0 CMYK, veľkosť 15 cm x 1000 cm v rolke, potlač 4+0   | 2   | 50  | 100 | 932,00 €   | 18,64 € |
|             |  |     |     |     | 1 864,00 € |         |
| PVC nálepky |  |     |     |     |            |         |
| 12.         | Reklamná tabuľa - biela penená PVC doska s matným jemným povrchom, exteriérová, hrúbka 5 mm, farebnosť 4+0 CMYK, veľkosť plochy 118x40 cm  | 2   | 200 | 400 | 2 496,00 € | 12,48 € |
|             |  |     |     |     | 4 992,00 € |         |
| 13.         | Reklamná tabuľa - biela penená PVC doska s matným jemným povrchom, exteriérová, hrúbka 5 mm, farebnosť 4+0 CMYK, veľkosť plochy 150x50 cm  | 2   | 100 | 200 | 2 050,00 € | 20,50 € |
|             |  |     |     |     | 4 100,00 € |         |
| 14.         | Reklamná tabuľa - biela penená PVC doska s matným jemným povrchom, exteriérová, hrúbka 5 mm, farebnosť 4+0 CMYK, veľkosť plochy 90x30 cm   | 2   | 100 | 200 | 850,00 €   | 8,50 €  |
|             |  |     |     |     | 1 700,00 € |         |

|                         |     |  |   |     |     |            |         |
|-------------------------|-----|--|---|-----|-----|------------|---------|
| PVC tabule<br>(komatex) | 15. | Reklamná tabuľa - biela penená PVC doska s matným jemným povrchom, exteriérová, hrúbka 5 mm, farebnosť 4+0 CMYK, výrez tvar ŠÍPKA, veľkosť plochy 37x57 cm, 2x dierovanie v rohoch pre uchytenie silonového lanka, lanko (silon) na zavesenie cez diery 2x 2,5 m | 2 | 100 | 200 | 680,00 €   | 6,80 €  |
|                         |     |  |   |     |     | 1 360,00 € |         |
|                         | 16. | Reklamná tabuľa - PVC komatex, exteriérová, hrúbka 4 mm, farebnosť 4+0 CMYK, veľkosť plochy 50x50 cm   | 2 | 50  | 100 | 350,00 €   | 7,00 €  |
|                         |     |  |   |     |     | 700,00 €   |         |
| Backlight               | 17. | Banner backlight - plastový, farebnosť 4+0 CMYK, rozmar 201x51 cm  | 4 | 20  | 80  | 177,00 €   | 8,85 €  |
|                         |     |  |   |     |     | 708,00 €   |         |
| Lepenka,<br>papier      | 18. | Informačná tabuľa z vlnitej lepenky interiérová, nakaširovaný 150 g ONL na lepenku 5VVL, rozmer 1200 x 800 mm, farebnosť 4+0 CMYK, balenie   | 1 | 300 | 300 | 1 401,00 € | 4,67 €  |
|                         |     |  |   |     |     | 1 401,00 € |         |
|                         | 19. | Informačná tabuľa z vlnitej lepenky interiérová, nakaširovaný 150 g ONL, rozmer 900 x 600 mm, farebnosť 4+0 CMYK, balenie  | 1 | 300 | 300 | 1 062,00 € | 3,54 €  |
|                         |     |  |   |     |     | 1 062,00 € |         |
| Billboard               | 20. | Billboard, rozmer 510x240 cm, farebnosť 4+0 CMYK, bez inštalácie a údržby  | 2 | 50  | 100 | 385,00 €   | 7,70 €  |
|                         |     |  |   |     |     | 770,00 €   |         |
|                         | 21. | Bigboard, rozmer 960x360 cm, farebnosť 4+0 CMYK, bez inštalácie a údržby   | 4 | 4   | 16  | 103,00 €   | 25,75 € |
|                         |     |  |   |     |     | 412,00 €   |         |

|         |   |  |     |      |             |             |            |
|---------|---|--|-----|------|-------------|-------------|------------|
| Roll-up | 22.   | Magnetická POP UP STENA, oblá, stolík, osvetlenie, celková plocha 4735 x 2249 mm, viditeľná plocha 4711 x 2225 mm, farebnosť 4 + 0 CMYK, farba konštrukcie strieborná, pripojiteľná LED lampa na vrchnú konštrukciu  | 1   | 1    | 1           | 1 212,00 €  | 1 212,00 € |
|         |   |  |     |      |             | 1 212,00 €  |            |
|         | 23.   | Roll-up, hliníkový rolovací systém, ľahký, prenosný, rozložiteľný, s jednoduchou manipuláciou, rozmery 120 x 200 cm, potlačovaný materiál PVC 0,2 mm, polyester, farebnosť 4 + 0 CMYK, hliníkový rolovací systém, farba konštrukcie strieborná, prenosná taška | 2   | 2    | 4           | 183,00 €    | 91,50 €    |
|         |   |  |     |      | 366,00 €    |             |            |
| 24.     | Roll-up, hliníkový rolovací systém, ľahký, prenosný, rozložiteľný, s jednoduchou manipuláciou, rozmery 85 x 200 cm, potlačovaný materiál PVC 0,2 mm, polyester, farebnosť 4 + 0 CMYK, hliníkový rolovací systém, farba konštrukcie strieborná, prenosná taška           | 2  | 12  | 24   | 720,00 €    | 60,00 €     |            |
|         |   |  |     |      | 1 440,00 €  |             |            |
| Standy  | 25.   | Stand Up, rozmer 150x100 cm, dvojdielny, tlač 4+0 CMYK, lak lesk 1+0, jednostranný kašír na SVLL bielo-bielu, výrez do tvaru, aplikácia opornej nohy, balenie po 2 ks do kartónu alebo bublinkovej fólie   | 2   | 500  | 1000        | 8 760,00 €  | 17,52 €    |
|         |   |  |     |      |             | 17 520,00 € |            |
|         | 26.   | Stand Up, rozmer 170x100 cm, tlač 4+0 CMYK, lak lesk 1+0, jednostranný kašír na SVLL bielo-bielu, i-cut rezanie do tvaru, aplikácia opornej nohy, balenie po 2 ks do kartónu alebo bublinkovej fólie   | 2   | 200  | 400         | 3 510,00 €  | 17,55 €    |
|         |   |  |     |      |             | 7 020,00 €  |            |
| 27.     | Stand Up MALÝ, rozmer 42x60 cm, papier 150 g ONL, tlač 4+0 CMYK, jednostranný kašír na SVLL bielo-hnedú, lesklé lamino 1+0 (možnosť písania fixkou a zotierania), výsek, aplikácia opornej nohy, balenie po 2 ks  | 2  | 500 | 1000 | 5 355,00 €  | 10,71 €     |            |
|         |   |  |     |      | 10 710,00 € |             |            |
| 28.     | Stand Up MALÝ, rozmer 60x42 cm, tlač 4+0 CMYK, jednostranný kašír na 2 mm kartón, výsek, aplikácia 2 ks oporných nôh, nalepenie papierovej kapsy - 18 cm (v) x 11 cm (š) x 4 cm (H), biely papier pohľadnicový papier 400 g, potlač 4+0, 6x lom, kompletizácia, lepenie | 2  | 300 | 600  | 2 619,00 €  | 8,73 €      |            |
|         |   |  |     |      | 5 238,00 €  |             |            |

|            |     |   |   |     |      |            |          |
|------------|-----|---|---|-----|------|------------|----------|
| Autá       | 29. | Polep automobilu, fólia liata, farebnosť 4 + 0 CMYK, rozmer 2500 x 1370 mm, s ÚV lamináciou a výrezom do tvaru  | 2 | 15  | 30   | 1 999,95 € | 133,33 € |
|            |     |   |   |     |      | 3 999,90 € |          |
|            | 30. | Polep automobilu, okenná fólia certifikovaná na dopravné prostriedky, farebnosť 4 + 0 CMYK, rozmer 1370 x 650 mm, s výrezom do tvaru  | 2 | 15  | 30   | 310,95 €   | 20,73 €  |
|            |     |   |   |     |      | 621,90 €   |          |
| PVC tabule | 31. | Reklamná tabuľa, PVC doska 1 mm, rozmer 600 x 300 mm, farebnosť 4+0 CMYK, v rohoch obojstranná priesvitná lepiaca páska   | 2 | 150 | 300  | 499,50 €   | 3,33 €   |
|            |     |   |   |     |      | 999,00 €   |          |
|            | 32. | Reklamná tabuľa, PVC doska 1 mm, rozmer 1200 x 800 mm, farebnosť 4+0 CMYK, nakaširované lamino, súčasťou tabule zmyvateľná fixka white board marker (čierna alebo červená), na zadnej strane obojstranná priesvitná lepiaca páska | 1 | 200 | 200  | 5 700,00 € | 28,50 €  |
|            |     |   |   |     |      | 5 700,00 € |          |
|            | 33. | Reklamná tabuľa, PVC doska 1 mm, rozmer 900 x 600 mm, farebnosť 4+0 CMYK, nakaširované lamino, súčasťou tabule zmyvateľná fixka white board marker (čierna alebo červená), na zadnej strane obojstranná priesvitná lepiaca páska  | 1 | 200 | 200  | 3 204,00 € | 16,02 €  |
|            |     |   |   |     |      | 3 204,00 € |          |
|            | 34. | Reklamná tabuľa, materiál PVC 5 mm, rozmer 750 x 300 mm, farebnosť 4+0 CMYK, v rohoch obojstranná priesvitná lepiaca páska  | 1 | 25  | 25   | 200,00 €   | 8,00 €   |
|            |     |   |   |     |      | 200,00 €   |          |
|            | 35. | Hanger, rozmer 400 x 430 mm, predná strana materiál 350 g ON alebo 550 g skladačková lepenka, farebnosť 4+0 CMYK, vnútorná výstuha vvl kartón, výrez, uchytienie silonového lanka na zavesenie 2,5 m                              | 2 | 500 | 1000 | 1 945,00 € | 3,89 €   |
|            |     |   |   |     |      | 3 890,00 € |          |

|        |     |  |   |       |      |             |         |
|--------|-----|--|---|-------|------|-------------|---------|
| Hanger | 36. | Hanger, obojstranný interiérový reklamný nosič - KAPA doska 10 mm, rozmer 1300 x 800 mm, farebnosť 4+4 CMYK, rezanie do tvaru, 2x dierovanie v rohoch pre uchytenie silonového lanka, lanko na zavesenie cez diery 2x 2,5 m  | 2 | 50    | 100  | 1 590,00 €  | 31,80 € |
|        |     |  |   |       |      | 3 180,00 €  |         |
|        | 37. | Floor sticker, rozmer 700 x 700 mm, interiérová samolepka s odolným podlahovým laminom, farebnosť 4+0, s výsekom a lamináciou, balenie   | 2 | 200   | 400  | 2 600,00 €  | 13,00 € |
|        |     |  |   |       |      | 5 200,00 €  |         |
|        | 38. | Floor sticker ŠÍPKA, rozmer 370 x 570 mm, interiérová samolepka s odolným podlahovým laminom, farebnosť 4+0 CMYK, s výsekom a lamináciou, balenie po 25 kusov  | 1 | 200   | 200  | 866,00 €    | 4,33 €  |
|        |     |  |   |       |      | 866,00 €    |         |
|        | 39. | Plagát pre citylight, 118,5x175 cm, farebnosť 4+0 CMYK   | 1 | 100   | 100  | 289,00 €    | 2,89 €  |
|        |     |  |   |       |      | 289,00 €    |         |
|        | 40. | Sada kartičiek, 16 druhov po 5 ks z každej produktovej kartičky, veľkosť 54 x 98 mm, materiál kartičiek pentaprint 0,7 – 0,75 mm, priama obojstranná tlač 4+4 CMYK, frézovanie a výsek diery 4x25 mm na zavesenie  | 1 | 500   | 500  | 11 550,00 € | 23,10 € |
|        |     |  |   |       |      | 11 550,00 € |         |
|        | 41. | Karabína s kartičkami, materiál kartičiek pentaprint 0,7 – 0,75 mm, priama obojstranná tlač 4+4 CMYK, frézovanie a výsek diery 4x25 mm na zavesenie, kruhová kovová karabína v tvare krúžku s vnútorným priemerom 40 mm, navlečenie kartičiek na karabínu. Kartičky - 6 druhov veľkosť 54 x 112 mm, 16 druhov veľkosť 54 x 98 mm | 1 | 500   | 500  | 6 500,00 €  | 13,00 € |
|        |     |  |   |       |      | 6 500,00 €  |         |
|        | 42. | Reklamný stojan, rozmer 330x150 mm, papier pohľadnicový kartón, farebnosť 4+0 CMYK, lesklé lamino 1+0, 3x bigovanie, 1x obojstranná lepiaca páska, balenie   | 2 | 1 200 | 2400 | 456,00 €    | 0,38 €  |
|        |     |  |   |       |      | 912,00 €    |         |

|         |  |   |        |       |            |         |
|---------|--|---|--------|-------|------------|---------|
| 43.     | Rovnostranný trojuholníkový stojan z 1 mm PVC (lesklý povrch, biela farba, s možnosťou popisovať a stierať text), plocha jednej strany 19x12 cm, priama tlač 4+0 CMYK, kompletizácia, súčasťou stojanu popisovač čierny s guľatým hrotom, balenie po 1 ks  | 1 | 1 000  | 1000  | 6 230,00 € | 6,23 €  |
|         |  |   |        |       | 6 230,00 € |         |
| 44.     | Igelitová taška s ušami, potlač strana A 4+0 CMYK, strana B 4+0 CMYK, rozmer 350x460 mm  | 2 | 5 000  | 10000 | 1 650,00 € | 0,33 €  |
|         |  |   |        |       | 3 300,00 € |         |
| 45.     | Vlajka, pogumovaná plachtovina - PVC banner s plastovým úchytom, farebnosť 4+4 CMYK, rozmer 490x700 mm   | 2 | 130    | 260   | 773,50 €   | 5,95 €  |
|         |  |   |        |       | 1 547,00 € |         |
| 46.     | Magnety s číslami 0-9, rozmer 8x5 cm, magnetická fólia 0,85 mm, farebnosť 4+0 CMYK, výrez, balenie po 10 ks  | 2 | 10 000 | 20000 | 1 400,00 € | 0,14 €  |
|         |  |   |        |       | 2 800,00 € |         |
| 47.     | Magnety s logami ČL, kruhový tvar s priemerom 4 cm, magnetická fólia 0,85 mm, farebnosť 4+0 CMYK, výrez, 5 druhov, balenie mix z každého   | 2 | 2 500  | 5000  | 150,00 €   | 0,06 €  |
|         |  |   |        |       | 300,00 €   |         |
| 48.     | <b>Sada magnetických fólií</b><br>Materiál: magnetická fólia lesklá s hrúbkou 0,9 mm s priamou potlačou (latex) 4+0 (nie UV tlač), magnetická sila: 40 g/cm <sup>2</sup> ,<br>Typy nosičov na kovový existujúci stojan na predajnom mieste, plocha na displayovanie nosičov celkovo 327 x1 850 mm. Jedna sada obsahuje: (rozмеры môžu podliehať zmenám +/- 10%) 1. nosič – rozmer 327x150 mm, 2. 4 rovnaké nosiče, rozmer 327x92 mm, 3. nosič – rozmer 327x700 mm, 4. nosič – rozmer 327x580 mm. | 2 | 10     | 20    | 237,90 €   | 23,79 € |
|         |  |   |        |       | 475,80 €   |         |
| Ostatné |  |   |        |       |            |         |

|     |  |   |    |     |             |          |
|-----|--|---|----|-----|-------------|----------|
|     | <p><b>Stojan pultový,</b><br/> Zvislá časť - rozmer 470 x 610 mm, výsek na tvar, 5 mm Palboard – sendvičová viacvrstvomá doska s priamou tlačou.<br/> Podstava - rozmer 470 x 170 mm, výsek na tvar, 10 mm Palboard s priamou tlačou. 4 sety háčikov, spodok stojanu s aktívnou statickou adhéznou fóliou bez lepidla, ktorá drží na mieste (napr. Yupo Tako polepom) min. 80% plochy, Príslušenstvo - 2 ks L hákov do steny dĺžka 40 mm a hmoždinky 30 mm priemer 6 mm. Spracovanie: frézovaný 5 mm nosič lepený lepidlom na lepenie PVC (napr. Köratac-om) s 10 mm podstavou z Palboard + zadným dvojitým rebrom s premostením a 2 dierkami na háčiky alebo šróby priložené k stojanu, UV LED priama tlač, rozlíšenie 720x720 px, počet priechodov 4, Bi-Directional, kolmé tyčky – rebrá sú pripevnené k nosiču, tvoria výstuhu, o ne sa bude dotýkať nosič steny. Nosič sa bude pripevňovať k stene šróbami alebo sa bude vešať na háčiky. Sú prípustné diery na prišróbovanie. Háčiky: rozmer základne 21,5 cm x 2 cm - prilepená plocha, háčiky dĺžka 25 mm, šírka 24 mm: materiál: 1,5 mm číre PET-G alebo ekvivalent, obojstranná páska, vhodná pre povrchy s vyššou povrchovou energiou, s vysokou pevnosťou v odlupe musí vytvoriť pevný spoj, ktorý je odolný a trvanlivý. Spracovanie: frézovanie PET-G ohýbané za studena, lepenie obojstrannou páskou na nosič vhodnou pre povrchy s vyššou povrchovou energiou, s vysokou pevnosťou v odlupe musí vytvoriť pevný spoj, ktorý je odolný a trvanlivý.</p> | 8 | 20 | 160 | 1 350,00 €  | 67,50 €  |
| 49. |  |   |    |     | 10 800,00 € |          |
|     | <p><b>Stojan podlahový,</b><br/> Stojanová zvislá časť - rozmer 600 x 1850 x 60 mm, materiál 5 mm Palboard s priamou potlačou, stojan je zložený z jednej vrstvy materiálu vytvarovaného do kvádra – predná stena, zadná stena, bočné steny, v priereze – pohľad zhora je obdĺžnik.<br/> Podstava - 10 mm Palboard, 27 mm škárovka na trň, škárovka smrek 600 x 400x27 mm – povrchová úprava voskom, ktorý sa neolupuje a nepraská, napr. OSMO, 2x samorezné skrutky, 4 sety háčikov, klzáky 10 mm PVC.<br/> Spracovanie - nosič z Palboardu s frézovanými V drážkami, priama potlač 4+0 CMYK, lepený montážnym lepidlom, s okamžitou fixáciou a s maximálnou počiatočnou priľnavosťou na drevený adaptér, 10 mm Palboard pomocné rebro zo zadnej strany, adaptér z dvojitej lepenej 27 mm škárovky,</p>   |   |    |     | 6 750,00 €  | 337,50 € |



|         |     |  |   |     |            |             |         |
|---------|-----|--|---|-----|------------|-------------|---------|
| Stojany | 50. | zoskrutkovaný s podstavou, podstava – vŕtaná a skrutkovaná 600 x 400 x 27 mm smreková škárovka, klzáky (4x) 70 x 70 x 10 mm (10 mm je hrúbka materiálu), PVC lepené montážnym lepidlom, s okamžitou fixáciou a s maximálnou počiatočnou priľnavosťou, háčiky lepené obojstrannou páskou, vhodnou pre povrchy s vyššou povrchovou energiou, s vysokou pevnosťou v odlupe musí vytvoriť pevný spoj, ktorý je odolný a trvanlivý, UV LED priama potlač, rozlíšenie 720x720 px, počet priechodov 4, Bi-Directional, výstuže z materiálu Palboard 10 mm alebo ekvivalent a rozmery sú: 2 zvislé výstuže: 55 x 1 x 2 cm (výška x šírka x hĺbka), 1 vodorovná výstuž: 1 x 19 x 2 cm (výška x šírka x hĺbka). Háčiky: rozmer základne 21,5 cm x 2 cm - prilepená plocha, háčiky dĺžka 25 mm, šírka 24 mm: materiál: 1,5 mm číre PET-G alebo ekvivalent, obojstranná páska, vhodná pre povrchy s vyššou povrchovou energiou, s vysokou pevnosťou v odlupe musí vytvoriť pevný spoj, ktorý je odolný a trvanlivý. Spracovanie: frézovanie PET-G ohýbané za studena, lepenie obojstrannou páskou na nosič vhodnou pre povrchy s vyššou povrchovou energiou, s vysokou pevnosťou v odlupe musí vytvoriť pevný spoj, ktorý je odolný a trvanlivý. | 4 | 20  | 80         | 27 000,00 € |         |
|         | 51. | <b>Stojan nástenný</b><br>Materiál 5 mm Palboard, rozmer 484 x 350 mm, 4 sety háčikov, kotvenie na 2 - 4 skrutky, skrutky súčasťou stojanu. Spracovanie - frézovaný nosič, UV LED priama tlač, rozlíšenie 720x720 px, počet priechodov 4, Bi-Directional. Háčiky: rozmer základne 201,8 mm x 20 mm - prilepená plocha, háčiky dĺžka 25 mm, šírka 24 mm: materiál: 1,5 mm číre PET-G alebo ekvivalent, obojstranná páska, vhodná pre povrchy s vyššou povrchovou energiou, s vysokou pevnosťou v odlupe musí vytvoriť pevný spoj, ktorý je odolný a trvanlivý. Spracovanie: frézovanie PET-G ohýbané za studena, lepenie obojstrannou páskou na nosič vhodnou pre povrchy s vyššou povrchovou energiou, s vysokou pevnosťou v odlupe musí vytvoriť pevný spoj, ktorý je odolný a trvanlivý.   | 2 | 20  | 40         | 666,00 €    | 33,30 € |
|         | 52. | <b>Stojan pultový - vejár</b><br>Akrylátový stojan na zakladanie vzoriek žrebov v tvare vejára - polkruhu v priemerom 30 cm, oporná noha zahnutá dozadu po celej šírke stojanu, predná strana jemne naklonená dozadu, potlač v dolnej časti, farebnosť 4/0 CMYK, veľkosť potlače cca 12x6 cm, výroba podľa tech. nákresu   | 4 | 100 | 400        | 1 000,00 €  | 10,00 € |
|         |     |  |   |     | 4 000,00 € |             |         |

Cena spolu v EUR bez DPH za všetky objednávky

181 046,60 €

V Bratislave, dňa

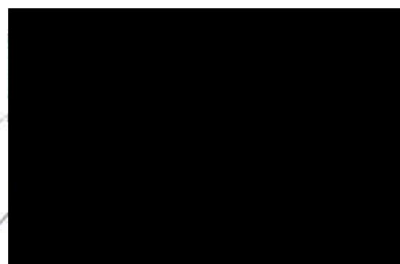

Mojmír Bittner  
konateľ spoločnosti



TIPOS, národná lotériová spoločnosť, a. s.  
Brečtanová 1, 830 07 Bratislava 37

**PRÍLOHA Č. 3**  
**K RÁMCOVEJ DOHODE: ZMLUVE O TLAČI NEŠTANDARDNÝCH PRVKOV**

# **ETICKÝ KÓDEX DODÁVATEĽA**

TIPOS, národná lotériová spoločnosť, a. s.

---



TIPOS, národná lotériová spoločnosť, a. s.  
Brečtanová 1, 830 07 Bratislava 37

## **OBSAH**

1. Preambula
2. Definícia Etického kódexu dodávateľa
3. Platnosť Etického kódexu dodávateľa
4. Súlad s právnou úpravou a rešpektovanie prirodzených práv
5. Zamestnávanie
6. Dôverné informácie a ich utajenie
7. Ochrana osobných údajov
8. Konflikt záujmov
9. Partner verejného sektora a verejné obstarávanie
10. Dary a iné výhody
11. Porušenie Etického kódexu dodávateľa
12. Súčinnosť

## 1. Preambula

Spoločnosť TIPOS, národná lotériová spoločnosť, a. s. (ďalej len „spoločnosť“) je ako národná lotériová spoločnosť prevádzkovateľom hazardných hier na území Slovenskej republiky. Spoločnosť pri výkone svojej podnikateľskej činnosti dbá na jej súlad s právnou úpravou a celospoločensky platnými etickými štandardmi, ako sú transparentnosť, zodpovednosť, nediskriminácia a i.

## 2. Definícia Etického kódexu dodávateľa

Etický kódex dodávateľa je záväzný pre všetky externé osoby, s ktorými spoločnosť prichádza do predzmluvného, resp. zmluvného vzťahu a predstavuje súhrn právno-etických štandardov a hodnôt, ktoré sú pre spoločnosť zásadné. Etický kódex dodávateľa vychádza zo základných hodnôt spoločnosti ako sú čestnosť, zodpovednosť, transparentnosť, rešpekt.

## 3. Platnosť Etického kódexu dodávateľa

Pravidlá správania sa a hodnoty obsiahnuté v Etickom kódexe dodávateľa sú záväzné pre všetky a akékoľvek externé osoby, ktorým spoločnosť TIPOS umožnila oboznámiť sa s týmto Etickým kódexom dodávateľa a s ktorými spoločnosť vstúpila do predzmluvného/zmluvného vzťahu. Žiadne ustanovenie Etického kódexu dodávateľa nemôže byť v rozpore s platnými právnymi predpismi a v prípade, ak by sa tak stalo, je výlučne v tomto rozsahu neplatné.

Porušenie Etického kódexu dodávateľa bude postihnuté podľa závažnosti konania a podľa závažnosti a rozsahu následkov porušenia sankciami v zmysle uzatvorenej zmluvy s externými osobami ako zmluvnými partnermi, resp. v zmysle všeobecne záväzných právnych predpisov.

## 4. Súlad s právnou úpravou a rešpektovanie prirodzených práv

Spoločnosť pri výkone svojej podnikateľskej činnosti dôsledne rešpektuje platnú a účinnú právnú úpravu ako aj poctivý obchodný styk a etické štandardy spoločnosti. Rovnako od svojich zmluvných partnerov očakáva, že pri výkone svojej činnosti dôsledne rešpektujú všeobecne záväzné právne predpisy a prirodzené práva človeka, poctivý obchodný styk a etické štandardy spoločnosti.

Spoločnosť principiálne odmieta akékoľvek korupčné správanie, legalizáciu príjmov z trestnej činnosti a financovanie terorizmu ako aj zneužívanie postavenia akýmkoľvek spôsobom.

Vzhľadom na tieto skutočnosti vyžaduje od svojich zmluvných partnerov (externých osôb) zdržanie sa akéhokoľvek konania, ktoré by bolo v rozpore so základnými etickými piliermi spoločnosti, ako sú aj súlad s právnou úpravou, česťnosť, transparentnosť a dodržiavanie etických hodnôt spoločnosti.

## **5. Zamestnávanie**

Spoločnosť dôsledne rešpektuje právnu úpravu v oblasti zamestnávania, najmä v súvislosti s princípom zákazu nelegálneho zamestnávania a zákazu diskriminácie, dodržiavania bezpečnosti a ochrany zdravia pri práci a ako aj v súvislosti so sociálnym zabezpečením zamestnancov. Vzhľadom na túto skutočnosť očakáva od svojho zmluvného partnera, že ako zamestnávateľ bude voči svojim zamestnancom:

- a) dôsledne dodržiavať zákaz nelegálneho zamestnávania a zákaz diskriminácie a nerovnakého zaobchádzania,
- b) rešpektovať „inakosť“, eliminovať akékoľvek nekorektné vzťahy k svojim zamestnancom alebo medzi nimi (sexuálne obťažovanie, mobbing, bossing a iné nekorektné správanie),
- c) práva, ktoré zamestnancovi vyplývajú zo Zákonníka práce a súvisiacich právnych predpisov,
- d) zabezpečovať bezpečnosť a ochranu zdravia pri práci,
- e) riadne plniť svoje odvodové povinnosti a povinnosti vyplývajúce z právnej úpravy daní.

## **6. Dôverné informácie a ich utajenie**

Spoločnosť pri výkone svojej činnosti berie na vedomie skutočnosť, že zmluvnému partnerovi poskytuje alebo môže poskytovať informácie, ktoré sú pre neho citlivé (obchodné tajomstvo a iné dôverné informácie) a rovnako, zmluvný partner poskytuje alebo môže poskytovať rovnako citlivý druh informácií spoločnosti. Vzhľadom na túto skutočnosť spoločnosť dôsledne dodržiava povinnosť mlčanlivosti vo vzťahu k takýmto informáciám a rovnaký prístup požaduje aj od svojho zmluvného partnera. Táto skutočnosť je posilnená tým, že spoločnosť vyžaduje od svojich partnerov uzatvorenie osobitnej dohody o mlčanlivosti a ochrane dôverných informácií, a to aj v súlade s internými predpismi spoločnosti.

## **7. Ochrana osobných údajov**

Spoločnosť pri výkone svojej činnosti pravidelne spracúva osobné údaje, a to najmä, ale nielen, hráčov, ktorí sa zúčastňujú na hazardných hrách prevádzkovaných spoločnosťou. Spoločnosť aj s ohľadom na dôsledný prístup Európskej únie pri ochrane osobných údajov fyzických osôb implementovala do svojho vnútorného systému ochranu osobných údajov postavenú na vysokých štandardoch.

Zmluvní partneri z pohľadu právnej úpravy vzťahujúcej sa na ochranu osobných údajov pravidelne vystupujú ako sprostredkovatelia vykonávajúci pre spoločnosť ako prevádzkovateľa spracúvanie osobných údajov v rôznom rozsahu a rôznym spôsobom. Vzhľadom na vyššie uvedené spoločnosť očakáva a vyžaduje, aby zmluvní partneri dôsledne dodržiavali právnu úpravu vzťahujúcu sa na ochranu osobných údajov ako aj prípadné pokyny spoločnosti ohľadom spracúvania osobných údajov.

## **8. Konflikt záujmov**

Konflikt záujmov, resp. riziko konfliktu záujmov alebo potenciálny konflikt záujmov vzniká, keď súkromné ciele a aktivity zmluvného partnera, členov jeho štatutárneho orgánu, kontrolného orgánu, prípadne inej osoby, ktorá koná v mene zmluvného partnera alebo ich blízkych osôb ohrozujú alebo sú v priamom rozpore so záujmami spoločnosti. Konflikt záujmov by mohol vzniknúť aj ako dôsledok ekonomických záujmov, politickej spriaznenosti alebo akýchkoľvek iných vzťahov alebo spoločných záujmov. Z uvedeného dôvodu je zmluvný partner povinný:

- a) Prijatť všetky nevyhnutné opatrenia s cieľom predísť konfliktu záujmov,
- b) Bezodkladne písomne oznámiť spoločnosti každý konflikt záujmov počas trvania zmluvného vzťahu so spoločnosťou,
- c) Prijatť všetky opatrenia potrebné na ukončenie konfliktu záujmov.

## **9. Partner verejného sektora a verejné obstarávanie**

Zmluvný partner spoločnosti berie na vedomie skutočnosť, že v prípade, ak to vyplýva z osobitného predpisu, musí byť registrovaný ako partner verejného sektora a dodržiavať všetky súvisiace povinnosti vyplývajúce z dotknutej právnej úpravy. Vzhľadom na uvedené spoločnosť očakáva, že si zmluvný partner tieto svoje povinnosti dôsledne plní.

Spoločnosť je verejným obstarávateľom, a teda je povinná uzatvárať zmluvy v súlade so zákonom o verejnom obstarávaní a v súlade so základnými princípmi verejného obstarávania. Vzhľadom na túto skutočnosť spoločnosť očakáva a vyžaduje od svojho zmluvného partnera, že ak je zmluva uzatvorená postupmi uvedenými v zákone o verejnom obstarávaní, spĺňa požiadavky tejto osobitnej úpravy a spĺňa takéto požiadavky počas trvania zmluvného vzťahu so spoločnosťou.

## **10. Dary a iné výhody**

Spoločnosť neumožňuje jej zamestnancom, členom orgánov spoločnosti, prípadne iným osobám konajúcich v mene spoločnosti poskytovať, vyžadovať poskytnutie a ani prijímať pre seba alebo pre iného žiaden dar alebo iné výhody, ktoré sú akýmkoľvek spôsobom spojené s jeho zamestnaním alebo s výkonom

jeho funkcie. Spoločnosť vyžaduje od svojho zmluvného partnera bezodkladnú informáciu o tom, ak akýkoľvek zamestnanec spoločnosti, člen orgánu spoločnosti alebo iná osoba konajúca v mene spoločnosti vyžaduje prísľúbenie a/alebo poskytnutie akéhokoľvek daru alebo inej výhody, a to zaslaním takejto informácie elektronicky na e – mailovú adresu [compliance@tipos.sk](mailto:compliance@tipos.sk).

Výnimkou sú propagačné materiály, zdvorilosti alebo iné obdobné plnenia, ktorými sa podporuje obchodné meno spoločnosti a poskytnutie ktorých nesleduje akékoľvek (aj nepriame) ovplyvnenie vôle a/alebo rozhodnutia osoby, ktorej je alebo má byť takéto plnenie poskytnuté alebo ktorej vôľa a/alebo rozhodnutie by mohlo byť takýmto plnením ovplyvnené, a zároveň uvedené plnenie pre/od jedného a toho istého zmluvného partnera nepresiahne súhrnné limit 150 EUR za kalendárny rok.

#### **11. Porušenie Etického kódexu dodávateľa**

Porušenie Etického kódexu dodávateľa zo strany zmluvného partnera môže s ohľadom na závažnosť porušenia predstavovať podstatné porušenie povinnosti zmluvného partnera, a to s nasledovnými dôsledkami:

- a) uplatnenie sankcie,
- b) uplatnenie škody (ak škoda vznikla),
- c) ukončenie zmluvného vzťahu.

#### **12. Súčinnosť**

Spoločnosť očakáva od svojho zmluvného partnera oznamovanie akéhokoľvek správania zamestnancov, členov orgánov spoločnosti alebo iných osôb konajúcich v mene spoločnosti, ktoré je v rozpore s etickými štandardmi, ktoré vyplývajú aj z tohto Etického kódexu dodávateľa a očakáva, že zmluvný partner takéto správanie bezodkladne ohlásí na email [compliance@tipos.sk](mailto:compliance@tipos.sk) a v prípade akéhokoľvek šetrenia zo strany spoločnosti poskytne spoločnosti všetku súčinnosť, ktorú od neho možno spravodlivo požadovať.



**PRÍLOHA Č. 4**  
**K RÁMCOVEJ DOHODE: ZMLUVE O TLAČI NEŠTANDARDNÝCH PRVKOV**

**Zoznam subdodávateľov**

V čase uzatvorenia tejto Rámцovej dohody nie je známy žiadny subdodávateľ, prostredníctvom ktorého by Zhotoviteľ plnil svoje povinnosti podľa tejto Rámцovej dohody.

## PRÍLOHA Č. 5 K RÁMCOVEJ DOHODE: ZMLUVE O TLAČI NEŠTANDARDNÝCH PRVKOV

### DOHODA O MLČANLIVOSTI A OCHRANE DÔVERNÝCH INFORMÁCIÍ

uzavretá podľa ustanovenia § 269 ods. 2 a § 271  
Obchodného zákonníka v platnom znení

#### TIPOS, národná lotériová spoločnosť, a. s.

sídlo: Brečtanová 1, 830 07 Bratislava  
IČO: 31 340 822  
zapísaná v Obchodnom registri Mestského súdu Bratislava  
III, oddiel: Sa, vložka číslo: 499/B  
konajúca prostredníctvom:  
Mgr. Oliver Felszeghy, MBA, predseda predstavenstva a  
Mgr. Marek Šilhár, MBA, člen predstavenstva  
(ďalej aj len ako "spoločnosť TIPOS" v príslušnom  
gramatickom tvare)

a

#### Bittner print s.r.o.

sídlo: Ivanská cesta 2C, 821 04 Bratislava  
IČO: 35 736 534  
zapísaná v Obchodnom registri Mestského súdu Bratislava  
III, oddiel: Sro, vložka číslo: 16348/B  
konajúca prostredníctvom: Mojmir Bittner, konateľ  
(ďalej aj len ako "spoločnosť Bittner print" v príslušnom  
gramatickom tvare )

(spoločnosť TIPOS a spoločnosť Bittner print ďalej spolu aj  
len ako "Zmluvné strany" v príslušnom gramatickom tvare  
alebo jednotlivito "Zmluvná strana" v príslušnom  
gramatickom tvare)

### ČLÁNOK 1 DEFINÍCIE

1.1 **Dôvernými informáciami** sa na účely tejto Dohody rozumejú všetky a akékoľvek informácie, údaje, dáta, dokumenty a skutočnosti, bez ohľadu na ich charakter, podobu, formu a spôsob zachytenia, uchovania a odovzdania, ktoré sú poskytnuté alebo inak sprístupnené ktoroukoľvek zo Zmluvných strán druhej Zmluvnej strane, alebo inak získané v priebehu spolupráce Zmluvných strán v súvislosti s Projektom, bez ohľadu na to, či sú alebo nie sú osobitne označené poskytujúcou Zmluvnou stranou ako dôverné. Dôverné informácie sú najmä, ale nielen akékoľvek obchodné, technické, technologické, finančné, komerčné alebo prevádzkové informácie, špecifikácie, plány, návrhy, modely, grafy, vzorky, dáta, počítačové programy apod. Za Dôverné informácie poskytované zo strany ktorejkoľvek Zmluvnej strany sa považujú Dôverné informácie, ktoré boli poskytnuté priamo Zmluvnou stranou, jej Spriaznenými osobami, Internými osobami alebo inými na to určenými zástupcami, vrátane obchodných partnerov Zmluvnej strany, ktorí Dôverné informácie poskytli druhej Zmluvnej strane na

základe dohody, súhlasu alebo pokynu poskytujúcej Zmluvnej strany.

1.2 **Internou osobou** sa na účely tejto Dohody rozumie (i) akákoľvek fyzická osoba – zamestnanec Zmluvnej strany tak, ako je definovaný v zákone č. 311/2001 Z. z. Zákonník práce v platnom znení a (ii) akýkoľvek člen orgánov príslušnej Zmluvnej strany, ktoré Zmluvná strana má alebo výslovne môže mať na základe príslušných právnych predpisov upravujúcich jej založenie, vznik, fungovanie a zánik.

1.3 **Obchodným zákonníkom** sa na účely tejto Dohody rozumie zákon č. 513/1991 Zb. Obchodný zákonník v platnom znení.

1.4 **Pracovným dňom** sa na účely tejto Dohody rozumie akýkoľvek deň okrem soboty, nedele a dní pracovného pokoja.

1.5 **Projektom** sa na účely tejto Dohody rozumejú akékoľvek a všetky právne vzťahy, ktoré vznikajú medzi Zmluvnými stranami v rámci ich spolupráce v akejkoľvek oblasti a na akomkoľvek projekte, transakcii, obchodnej aktivite a pod., bez ohľadu na ich predmet alebo obsah, a to v rámci:

- 1.5.1 predzmluvných rokovaní, bez ohľadu na to, či dôjde k uzavretiu zmluvného vzťahu,
- 1.5.2 zmluvných vzťahov,
- 1.5.3 vzťahov po ukončení platnosti a účinnosti ich akejkoľvek zmluvy alebo dohody a
- 1.5.4 akejkoľvek komunikácie, korešpondencie, a pod.

1.6 **Osobitne chránenými údajmi** sa na účely tejto Dohody rozumejú také Dôverné informácie, ktoré:

- 1.6.1 sú spracovávané ktoroukoľvek Zmluvnou stranou v akýchkoľvek jej informačných systémoch alebo iných systémoch či v akýchkoľvek hmotných alebo nehmotných podobách, ktoré majú charakter osobných údajov ako aj akýchkoľvek iných údajov alebo informácií, ktoré sú chránené osobitnými právnymi predpismi, alebo
- 1.6.2 informácie, údaje a skutočnosti, s ktorými disponuje ktorákoľvek Zmluvná strana a ktoré sú predmetom osobitných práv tejto Zmluvnej strany podľa príslušných právnych predpisov, a to najmä, ale nielen práva duševného vlastníctva (autorské právo, priemyselné práva, know-how a pod.), obchodné tajomstvo a pod.

1.7 **Spriaznenou osobou** sa na účely tejto Dohody rozumejú všetky a akékoľvek subjekty, o ktorých platí, že:

- 1.7.1 sú vo vzťahu ku ktorejkoľvek Zmluvnej strane ovládané osoby v zmysle ustanovenia § 66a Obchodného zákonníka, alebo
- 1.7.2 sú vo vzťahu ku ktorejkoľvek Zmluvnej strane ovládajúce osoby v zmysle ustanovenia § 66a Obchodného zákonníka, alebo
- 1.7.3 ktorákoľvek Zmluvná strana má v nich akýkoľvek podiel, vklad, účasť a pod., na základe čoho sa považuje za jeho zakladateľa, spoločníka, člena a pod., alebo

1.7.4 majú v ktorejkoľvek Zmluvnej strane akýkoľvek podiel, vklad, účasť a pod., na základe čoho sa považujú za jej zakladateľa, spoločníka, člena a pod., alebo

1.7.5 sú majetkovo a/alebo personálne prepojené tak, že postavenie, ktoré takýmto prepojením vzniká, je porovnateľné a/alebo obdobné so vzťahmi pod bodom 1.7.1 až 1.7.4 v tomto článku 1 Dohody.

## ČLÁNOK 2 PREDMET DOHODY

2.1 Predmetom tejto Dohody je úprava vzájomných práv a povinností Zmluvných strán pri akejkoľvek dispozícii s Dôvernými informáciami, ktoré (i) si Zmluvné strany poskytli v rámci vzájomnej kooperácie na Projekte alebo (ii) ku ktorým bol ktorejkoľvek Zmluvnej strane poskytnutý a/alebo umožnený prístup v rámci Projektu.

2.2 Pre vylúčenie akýchkoľvek pochybností platí, že táto Dohoda nie je v žiadnom rozsahu:

2.2.1 licenčnou zmluvou na užívanie Dôverných informácií, alebo

2.2.2 zmluvou o budúcej zmluve na Projekt alebo jeho časť, ako ani

2.2.3 scudzovacou zmluvou, na základe ktorej by dochádzalo k akýmkoľvek prevodom vecí, práv, majetku alebo majetkových hodnôt v akejkoľvek súvislosti s Dôvernými informáciami.

## ČLÁNOK 3 PRÁVA A POVINNOSTI ZMLUVNÝCH STRÁN

3.1 Zmluvné strany sa zaväzujú:

3.1.1 používať Dôverné informácie výlučne v súvislosti s Projektom, a to v súlade s touto Dohodou, akýmkoľvek inými dohodami medzi Zmluvnými stranami a poctivým obchodným stykom, a tieto v žiadnom rozsahu nepoužijú akýmkoľvek iným spôsobom, aký vyplýva výslovne z Projektu, z akýchkoľvek iných zmlúv alebo dohôd medzi Zmluvnými stranami alebo z tejto Dohody, najmä nie na vlastný prospech alebo prospech tretích osôb, ak sa Zmluvné strany nedohodnú inak alebo ak to výslovne nevyplýva z Projektu alebo z akýchkoľvek iných dohôd medzi Zmluvnými stranami,

3.1.2 zachovávať mlčanlivosť o Dôverných informáciách, a to najmä, ale nielen, že tieto žiadnym spôsobom nesprístupnia a/alebo nezverejnia v rozpore s touto Dohodou,

3.1.3 poskytnúť Dôverné informácie akýmkoľvek tretím osobám len na základe vzájomného písomného súhlasu udeleného vopred druhou Zmluvnou stranou, a to na konkrétne určený účel, v konkrétne určenom rozsahu a konkrétne určenej osobe, ak táto Dohoda výslovne neuvádza inak v článku 4 tejto Dohody,

3.1.4 ochraňovať Dôverné informácie pred ich neoprávneným použitím, sprístupnením, rozširovaním alebo zverejnením, či už úplným alebo čiastočným poskytnutím alebo sprístupnením tretím osobám v rozpore s touto Dohodou,

3.1.5 nevyhotovovať kópie materiálov obsahujúce Dôverné informácie v akejkoľvek forme, ktoré mu boli odovzdané alebo inak zverené bez predchádzajúceho

písomného súhlasu druhej Zmluvnej strany na vopred určený účel, ak to nie je nevyhnutné v súvislosti s Projektom,

3.1.6 poskytovať, reprodukovать, kopírovať, zbierať alebo distribuovať Dôverné informácie, či už v celku alebo čiastočne, výlučne v súlade s touto Dohodou,

3.1.7 prijať a dodržiavať príslušné technické, technologické, personálne, organizačné a iné opatrenia potrebné na ochranu Dôverných informácií, ktoré jej boli alebo budú poskytnuté alebo sprístupnené pred neoprávnenou manipuláciou s nimi, avšak aspoň také opatrenia, ktoré by obvykle a rozumne vykonal subjekt v obdobnom postavení pri konaní s riadnou odbornou starostlivosťou na ochranu a zabezpečenie Dôverných informácií,

3.1.8 na požiadanie poskytovajúcej Zmluvnej strany vrátiť všetky originály, kópie, reprodukcie alebo iné zhrnutia/sumáre/prehľady Dôverných informácií; všetky dokumenty, listiny, poznámky a iné písomnosti, rovnako ich elektronické verzie alebo kópie, najmä, ale nielen email, počítačové súbory, bez ohľadu na formu ich vyjadrenia (v čitateľnej verzii alebo strojovom kóde), ktoré boli vyhotovené na základe Dôverných informácií poskytnutých druhou Zmluvnou stranou a/alebo akoukoľvek treťou osobou, ktorej takáto Zmluvná strana ďalej poskytla Dôverné informácie, vrátane Interných osôb alebo Spriaznených osôb, musia byť zničené na požiadanie Zmluvnej strany poskytovajúcej Dôverné informácie a ich zničenie musí byť potvrdené písomne poskytovajúcej Zmluvnej strane a

3.1.9 zdržať sa akéhokoľvek konania, ktoré by bolo spôsobilé prívodiť čo i len ohrozenie ochrany Dôverných informácií dojednanej v rozsahu tejto Dohody alebo s tým spojenou ochrany iných práv druhej Zmluvnej strany.

3.2 Zmluvné strany zároveň

3.2.1 osobitne vyhlasujú, že nie sú oprávnené sa oboznamovať s akýmkoľvek Osobitne chránenými údajmi, pokiaľ tieto Osobitne chránené údaje nesúvisia s Projektom a ich oprávnené použitie nevyplýva výslovne z Projektu a z tejto Dohody, a že v takom prípade akéhokoľvek oboznámenia sa s nimi ich budú chrániť aspoň tak, ako Dôverné informácie,

3.2.2 v súvislosti s bodom 3.2.1 tohto článku 3 Dohody sa zaväzujú zdržať sa akýchkoľvek prístupov, vstupov alebo zásahov do informačných systémov alebo iných nosičov alebo databáz a pod. druhej Zmluvnej strany, v ktorých sú uchovávané Osobitne chránené údaje, ku ktorým by mali prístup a takýmto spôsobom by sa mohli s nimi oboznámiť, bez ohľadu na podobu a formu týchto Osobitne chránených údajov,

3.2.3 vyhlasujú, že v prípade, ak by sa takéto Osobitne chránené údaje stali známymi druhej Zmluvnej strane akýmkoľvek iným spôsobom ako porušením tejto Dohody, v rámci Projektu alebo náhodne, dotknutá Zmluvná strana sa zaväzuje tieto Osobitne chránené údaje náležite chrániť, zachovávať, neposkytnúť ich akejkoľvek tretej osobe resp. s nimi nakladať postupom, aký im v takomto prípade vyplýva z príslušných právnych predpisov, najmä vykonať úkony nevyhnutné na ich zachovanie ako predmetu práv druhej Zmluvnej strany a tieto v žiadnom rozsahu nepoužiť vo svoj prospech alebo prospech tretích osôb akýmkoľvek spôsobom a

3.2.4 vyhlasujú, že v prípade, ak niektoré zo Zmluvných strán vyplýva z Projektu a tejto Dohody právo na použitie Osobitne chránených údajov v akomkoľvek rozsahu a akýmkoľvek spôsobom, platí že Zmluvná strana, ktorej boli

poskytnuté, má výlučne tie práva, ktoré jej výslovne vyplývajú z Projektu, tejto Dohody a príslušných právnych predpisov; pre vylúčenie akýchkoľvek pochybností platí, že touto Dohodou sa v žiadnom rozsahu neudeluje druhej Zmluvnej strane licencie na ich oprávnené použitie alebo sa tieto, ako majetkové právo alebo nemajetková hodnota a pod., neprevádzajú v žiadnom rozsahu.

#### ČLÁNOK 4

##### LICENCIE NA SPRÍSTUPNENIE ALEBO POSKYTNUTIE DÔVERNÝCH INFORMÁCIÍ A VÝNIMKY

4.1 Zmluvná strana nemá povinnosť mlčanlivosti podľa tejto Dohody v prípade takých Dôverných informácií, u ktorých spofahlivo v dotknutom rozsahu preukáže na základe relevantných dôkazov:

4.1.1 že tieto informácie boli v čase uzavretia Dohody všeobecne známe alebo sa stali všeobecne známymi inak ako porušením tejto Dohody alebo iným protiprávnym konaním, alebo ktoré je možné v deň podpisu tejto Dohody získať z bežne dostupných informačných prostriedkov inak ako porušením tejto Dohody alebo iným protiprávnym konaním, alebo

4.1.2 že tieto Dôverné informácie sú predmetom písomnej dohody alebo písomného súhlasu podľa bodu 3.1.3 článku 3 tejto Dohody v dotknutom rozsahu, alebo

4.1.3 že povinnosť poskytnutia, sprístupnenia alebo zverejnenia Dôverných informácií ukladajú všeobecne záväzné právne predpisy alebo bola uložená na to oprávneným orgánom verejnej správy postupom podľa všeobecne záväzných právnych predpisov, alebo

4.1.4 že povinnosť ich poskytnutia, sprístupnenia alebo zverejnenia je podľa všeobecných právnych predpisov podmienkou účinnosti akýchkoľvek zmlúv, ktoré obsahujú o.i. Dôverné informácie, a to od momentu, kedy k takejto skutočnosti došlo. Dotknutá Zmluvná strana je v takomto prípade povinná bezodkladne informovať druhú Zmluvnú stranu o vzniku povinnosti poskytnúť Dôverné informácie tretej osobe s uvedením rozsahu tejto povinnosti a jej dôvodu.

4.2 Za porušenie povinnosti podľa tejto Dohody sa nepokladá použitie potrebných Dôverných informácií v prípadoch súdnych, rozhodcovských, správnych alebo iných konaní vedených za účelom uplatňovania práv podľa tejto Dohody. Dotknutá Zmluvná strana je v takomto prípade povinná bezodkladne informovať druhú Zmluvnú stranu o vzniku povinnosti poskytnúť Dôverné informácie tretej osobe s uvedením rozsahu tejto povinnosti a jej dôvodu.

4.3 Ktorákoľvek Zmluvná strana je oprávnená poskytnúť alebo sprístupniť Dôverné informácie svojim Interným osobám, a to bez potreby písomného súhlasu druhej Zmluvnej strany podľa bodu 3.1.3 článku 3 tejto Dohody alebo povinnosti notifikácie druhej Zmluvnej strany, že k takejto skutočnosti došlo. V takomto prípade je dotknutá Zmluvná strana povinná preukázateľne zabezpečiť, aby

4.3.1 Interné osoby, ktorým boli Dôverné informácie poskytnuté alebo sprístupnené, boli poučené o povinnostiach dotknutej Zmluvnej strany na základe tejto Dohody a Projektu a

4.3.2 mali Interné osoby, ktorým boli Dôverné informácie poskytnuté alebo sprístupnené, zmluvne uloženú povinnosť mlčanlivosti a ochrany Dôverných informácií

aspoň v rozsahu povinností dotknutej Zmluvnej strany z tejto Dohody, ak im takáto povinnosť výslovne nevyplýva zo zákona z titulu právneho vzťahu k dotknutej Zmluvnej strane.

4.4 Ktorákoľvek Zmluvná strana je oprávnená poskytnúť alebo sprístupniť Dôverné informácie svojim Spriazneným osobám v nevyhnutnom rozsahu, pokiaľ takéto Spriaznené osoby:

4.4.1 participujú na Projekte, alebo

4.4.2 je to preukázateľne nevyhnutné na výkon spoločnej alebo vzájomnej kontroly Spriaznenej osoby a dotknutej Zmluvnej strany, a to na základe interných dokumentov, alebo

4.4.3 je to preukázateľne nevyhnutné na vedenie spoločnej evidencie, a to na základe zákona alebo interných dokumentov, alebo

4.4.4 je to preukázateľne nevyhnutné na výkon iných práv v súvislosti so vzájomným prepojením medzi dotknutou Zmluvnou stranou a jej Spriaznenou osobou, a to na základe zákona alebo interných dokumentov.

4.5 V prípade poskytnutia Dôverných informácií podľa bodu 4.4 tohto článku 4 Dohody je dotknutá Zmluvná strana povinná preukázateľne zabezpečiť:

4.5.1 aby Spriaznené osoby, ktorým boli Dôverné informácie poskytnuté alebo sprístupnené, boli poučené o povinnostiach dotknutej Zmluvnej strany na základe tejto Dohody a Projektu,

4.5.2 aby mali Spriaznené osoby, ktorým boli Dôverné informácie poskytnuté alebo sprístupnené, zmluvne uloženú povinnosť mlčanlivosti a ochrany Dôverných informácií aspoň v rozsahu povinností dotknutej Zmluvnej strany z tejto Dohody, ak im takáto povinnosť výslovne nevyplýva zo zákona z titulu právneho vzťahu k dotknutej Zmluvnej strane a

4.5.3 písomnú notifikáciu druhej Zmluvnej strany, o tom, že k takémuto poskytnutiu alebo sprístupneniu Dôverných informácií došlo spolu s uvedením dôvodu ich poskytnutia alebo sprístupnenia podľa bodu 4.4 tohto článku 4 Dohody, a to najneskôr do 3 pracovných dní odkedy došlo k ich poskytnutiu.

4.6 V prípade, že majú byť Dôverné informácie poskytnuté akejkoľvek tretej osobe, na ktoré sa nevzťahujú prípady podľa bodov 4.3 až 4.5 tohto článku 4 Dohody, vrátane Interných osôb alebo Spriaznených osôb, u ktorých neboli splnené podmienky a povinnosti podľa bodov 4.3 až 4.5 tohto článku 4 Dohody a iných dotknutých ustanovení tejto Dohody, platí, že sa bude v plnom rozsahu aplikovať ustanovenie bodu 3.1.3 článku 3 Dohody, t.j. na poskytnutie Dôverných informácií sa bude vyžadovať písomný súhlas vopred udelený druhou Zmluvnou stranou.

4.7 Ustanovenia tohto článku 4 Dohody sa nebudú v primeranom rozsahu aplikovať na Osobitne chránené údaje, v prípade, že by aplikácia ktoréhokoľvek jeho ustanovenia ohrozila a/alebo porušila akékoľvek práva dotknutej Zmluvnej strany vyplývajúce a/alebo súvisiace s Osobitne chránenými údajmi alebo akýmkoľvek spôsobom zapríčinila zhoršenie postavenia dotknutej Zmluvnej strany, a to najmä, ale nielen uložením sankcií, osobitných povinností.

#### ČLÁNOK 5

## POVINNOSTI PRI PORUŠENÍ DOHODY

5.1 Zmluvné strany majú voči sebe navzájom povinnosť notifikácie každého jednotlivého prípadu porušenia tejto Dohody (ďalej aj len ako "Prípady porušenia" v príslušnom gramatickom tvare), t.j. porušujúca Zmluvná strana, resp. Zmluvná strana, ktorá poskytla alebo sprístupnila Dôverné informácie tretej osobe, u ktorej došlo k porušeniu ochrany Dôverných informácií podľa tejto Dohody, je povinná o tom druhú Zmluvnú stranu riadne a včas informovať.

5.2 Pre vylúčenie akýchkoľvek pochybností platí, že za Prípady porušenia tejto Dohody sa považuje akékoľvek porušenie dojednaní tejto Dohody, bez ohľadu na jeho závažnosť, dôsledky a trvanie.

5.3 Zmluvné strany vyhlasujú, že nasledovné Prípady porušenia tejto Dohody sa považujú za závažné porušenie tejto Dohody (ďalej aj len ako "Závažné prípady porušenia" v príslušnom gramatickom tvare):

5.3.1 vyzradenie, poskytnutie, sprístupnenie alebo umožnenie prístupu k Dôverným informáciám tretej osobe v rozpore s podmienkami tejto Dohody tou Zmluvnou stranou, ktorej boli poskytnuté,

5.3.2 zverejnenie, publikovanie alebo vystavenie Dôverných informácií na akomkoľvek verejnom mieste tou Zmluvnou stranou, ktorej boli poskytnuté,

5.3.3 zneužitie Dôverných informácií tou Zmluvnou stranou, ktorej boli poskytnuté, na účely mimo Projektu a

5.3.4 stratu, odcudzenie alebo poškodenie Dôverných informácií alebo hmotných nosičov Dôverných informácií zapríčinené porušujúcou Zmluvnou stranou, t.j. tou Zmluvnou stranou, ktorej boli poskytnuté, bez ohľadu na jej zavinenie.

5.4 Zmluvná strana má notifikačnú povinnosť podľa bodu 5.1 tohto článku 5 Dohody v každom jednotlivom Prípade porušenia, a to bezodkladne po tom, ako sa dozvedela o Prípade porušenia alebo pri dodržaní odbornej starostlivosti dozvedieť mohla.

5.5 Zmluvné strany sa zaväzujú vykonávať priebežne počas platnosti a účinnosti tejto Dohody pravidelné interné preventívne kontroly dodržiavania tejto Dohody a vyhotovíť o tom písomný záznam. Na základe žiadosti bude takýto písomný záznam doručený druhej Zmluvnej strane.

5.6 Zmluvné strany sa zaväzujú umožniť druhej Zmluvnej strane na základe jej žiadosti vykonať interný audit, resp. monitorovanie nakladania s Dôvernými informáciami, resp. ich používania a za týmto účelom jej poskytnú všetku na to potrebnú súčinnosť.

5.7 Zmluvné strany sa zaväzujú, že v Prípadoch porušenia si vzájomne poskytnú maximálnu možnú vzájomnú súčinnosť ako aj sami vykonajú všetky potrebné úkony, a to tak, aby:

5.7.1 bolo možné čo najúčinnejšie odstrániť dôsledky Prípady porušenia,

5.7.2 došlo k ukončeniu Prípady porušenia,

5.7.3 boli prijaté preventívne kroky k tomu, aby sa takýto Prípady porušenia neopakoval,

5.7.4 sa vyšetřil Prípady porušenia, a to najmä, ale nielen podmienky a dôvody, za ktorých došlo k Prípady porušenia a zistenie okruhu osôb, ktorých konaním došlo k Prípady porušenia a vyvodila sa zodpovednosť voči takýmto osobám.

5.8 Zmluvné strany vyhlasujú, že berú na vedomie, že porušenie ustanovení tejto Dohody je spôsobilé privodiť neodstrániteľné dôsledky a nenahraditeľné škody, resp. škody, ktorých hodnota a výška nie je kompenzovateľná v peniazoch alebo sa dá len obtiažne vyčíslíť, a preto ktorejkoľvek Zmluvnej strane prináleží priamo na základe tejto Dohody:

5.8.1 právo odoprieť poskytnúť ďalšie Dôverné informácie, alebo

5.8.2 právo zakázať akékoľvek používanie Dôverných informácií alebo pokračovanie v používaní Dôverných informácií, alebo

5.8.3 právo inak spravodlivo a oprávnene chrániť Dôverné informácie,

pričom platí, že dotknutej Zmluvnej strane prináležia tieto práva bez akéhokoľvek vplyvu na iné práva podľa tejto Dohody alebo príslušných právnych predpisov, a to najmä, ale nielen všeobecných prostriedkov právnej ochrany, kompenzácie akýchkoľvek nákladov s tým spojených, náhrady škody, sankčných plnení.

## ČLÁNOK 6 ZODPOVEDNOSŤ A SANKCIE

6.1 Ak Zmluvná strana poruší svoju povinnosť a/alebo povinnosti stanovené touto Dohodou, zodpovedá druhej Zmluvnej strane za škodu tým spôsobenú.

## ČLÁNOK 7 KOMUNIKÁCIA

7.1 Akékoľvek oznámenia a ostatná nevyhnutná a/alebo dobrovoľná korešpondencia, uskutočnené v súlade s touto Dohodou (ďalej aj len ako "Oznámenia" v príslušnom gramatickom tvare), budú vykonané v písomnej podobe.

7.2 S ohľadom na dôležitosť, Oznámenia môžu byť doručované nasledovným spôsobom:

7.2.1 osobne, s písomným potvrdením o doručení adresátom, alebo

7.2.2 kuriérom, alebo

7.2.3 doporučenou poštou, alebo

7.2.4 faxom, alebo

7.2.5 e-mailom,

použitím nasledovných kontaktných údajov:

Za spoločnosť TIPOS:

Adresa: Brečtanová 1, 830 07 Bratislava

Fax: 02/54791335

e-mail: [REDACTED]

k rukám: Mgr. Monika Kollárová

Za spoločnosť Bittner print:

Adresa: Ivanská cesta 2C, 821 04 Bratislava

e-mail: info@bittner-print.com

k rukám: Mojmir Bittner

alebo na iné adresy alebo faxové čísla alebo e-mailové adresy, ktoré si Zmluvné strany navzájom oznámia v súlade s vyššie uvedeným.

7.3 Pre účely tejto Dohody, Oznámenia alebo iná korešpondencia budú považované za doručené dňom:

7.3.1 doručenia, ak sú doručované osobne, alebo

7.3.2 potvrdenia doručenia adresátom, ak sú doručované kuriérom, alebo

7.3.3 potvrdenia doručenia adresátom, ak sú doručované doporučenou poštou, alebo

7.3.4 potvrdenia prenosu faxovej správy, ak sú doručované faxom, alebo

7.3.5 dňom potvrdenia prijatia e-mailu, ak sú doručované e-mailom.

7.4 V prípade akýchkoľvek pochybností o doručení Oznámenia sa Oznámenie bude považovať za doručené uplynutím odbernej lehoty pre vyzdvihnutie Oznámenia u poštového prepravcu Slovenská pošta, a.s., so sídlom Partizánska cesta 9, 975 99 Banská Bystrica, IČO: 36 631 124.

## **ČLÁNOK 8 TRVANIE DOHODY**

8.1 Táto Dohoda nadobudne platnosť a účinnosť dňom jej podpisu oboma Zmluvnými stranami.

8.2 Táto Dohoda sa uzatvára na dobu neurčitú.

8.3 Túto Dohodu je možné vypovedať ktoroukoľvek zo Zmluvných strán, a to aj bez uvedenia dôvodu, najskôr po uplynutí 10 kalendárnych rokov od uzavretia tejto Dohody, nie však skôr ako budú ukončené akékoľvek dovtedy platné a účinné zmluvy alebo dohody medzi Zmluvnými stranami, ktorých sa Dôverné informácie týkajú, súvisia s nimi alebo sú v nich obsiahnuté.

8.4 Zmluvné strany sa dohodli, že aj v prípade ukončenia Dohody podľa ustanovenia bodu 8.3 tohto článku 8 Dohody, nasledovné ustanovenia tejto Dohody zostávajú naďalej v platnosti a účinnosti, t.j. sú v zmysle ustanovenia § 582 ods. 2 zákona č. 40/1964 Zb. Občianskeho zákonníka v platnom znení dojednané ako časovo neobmedzené záväzky Zmluvných strán:

8.4.1 články 3, 4 a 5 tejto Dohody a

8.4.2 iné ustanovenia tejto Dohody, z povahy ktorých to vyplýva vzhľadom na účel a zámer tejto Dohody.

## **ČLÁNOK 9 ZÁVEREČNÉ USTANOVENIA**

9.1 Túto Dohodu je možné zmeniť alebo doplniť výlučne iba v písomnej podobe vo forme dodatku podpísaného oboma Zmluvnými stranami.

9.2 Táto Dohoda je vyhotovená v 4 rovnopisoch, každý z nich s právnymi účinkami originálu, pričom každá zo Zmluvných strán obdrží po 2 vyhotoveniach.

9.3 V tejto Dohode je zahrnutá celá dohoda týkajúca sa predmetu tejto Dohody. Táto Dohoda nahrádza akékoľvek

doterajšie ponuky, korešpondenciu a vyzrozumenia uskutočnené medzi Zmluvnými stranami, či už v písomnej alebo ústnej podobe. Zmluvné strany sa však dohodli, že v prípade, ak akákoľvek iná zmluva alebo dohoda v súvislosti s Projektom medzi nimi garantuje vyššiu ochranu Dôverných informácií, prednosť pred touto Dohodou bude mať takáto zmluva alebo dohoda, a to v dotknutom rozsahu.

9.4 Okrem definovaných pojmov uvedených v článku 1 tejto Dohody, ak je v tejto Dohode použitý definovaný pojem, v tejto Dohode bude mať takýto pojem význam, ktorý mu je priradený v príslušnej definícii. Ak z kontextu nevyplýva inak, v tejto Dohode:

9.4.1 každý odkaz na osobu (vrátane Zmluvnej strany) zahŕňa aj jej právnych nástupcov, ako aj postupníkov a nadobúdateľov práv alebo záväzkov, ktorí sa stali postupníkmi alebo nadobúdateľmi práv alebo záväzkov v súlade s touto Dohodou, tej Zmluvnej strany, do práv alebo povinností ktorej vstúpili a

9.4.2 každý odkaz na akýkoľvek dokument znamená príslušný dokument v znení jeho dodatkov a iných zmien, vrátane novácií.

9.5 Názvy článkov v tejto Dohode sú uvedené len pre uľahčenie orientácie v texte Dohody a nemajú vplyv na obsah, význam alebo interpretáciu tejto Dohody.

9.6 Pre vylúčenie akýchkoľvek pochybností platí, že v prípade, ak sú v tejto Dohode uvedené pojmy "sprístupniť" alebo "poskytnúť" prípadne ich akékoľvek synonymum, budú sa tieto pojmy na účely tejto Dohody interpretovať tak, že ide vždy o aktívne poskytnutie Dôvernej informácie alebo umožnenie prístupu k nej v akejkoľvek forme, akýmkoľvek spôsobom a pod., a to bez ohľadu na to, ktorý z takýchto pojmov bude použitý.

9.7 Táto Dohoda sa riadi právnymi predpismi Slovenskej republiky. Zmluvné strany sa však dohodli, že použitie akéhokoľvek ustanovenia ktoréhokoľvek právneho predpisu Slovenskej republiky, ktoré nie je kogentné, je výslovne vylúčené v rozsahu, v ktorom by jeho použitie mohlo meniť význam alebo účel ktoréhokoľvek ustanovenia tejto Dohody.

9.8 Zmluvné strany sa v súlade s ustanovením § 262 Obchodného zákonníka dohodli, že táto Dohoda podlieha úprave podľa Obchodného zákonníka, pričom bola uzavretá podľa ustanovení § 269 ods. 2 Obchodného zákonníka a § 271 Obchodného zákonníka.

9.9 Zmluvné strany vyhlasujú, že osoby, ktoré za nich túto Dohodu podpisujú, sú plne oprávnené a spôsobilé na takéto konanie, ktoré platne a účinne zaväzuje tú Zmluvnú stranu, za ktorú tieto osoby konajú.

9.10 Každá Zmluvná strana znáša svoje vlastné náklady v súvislosti s prípravou a uzavretím tejto Dohody.

9.11 Ktorákoľvek Zmluvná strana sa môže vzdať ktoréhokoľvek zo svojich práv vyplývajúcich z tejto Dohody (tak permanentne, ako aj dočasne, tak úplne, ako aj z časti, a tak nepodmienene alebo za predpokladu splnenia jednej alebo viacerých podmienok) písomným oznámením doručeným druhej Zmluvnej strane. Nevykonanie úkonu smerujúceho k výkonu práva sa nepovažuje za vzdanie sa práva.

9.12 Zmluvné strany vyhlasujú že, žiadne práva a/alebo povinnosti nie je možné postúpiť na inú osobu bez vopred udeleného písomného súhlasu druhej Zmluvnej strany.

9.13 Zmluvné strany vyhlasujú, že táto Dohoda je uzatvorená v súlade s právnym poriadkom Slovenskej republiky a žiadna jej časť neporušuje žiadne práva a oprávnené záujmy tretích osôb.

9.14 Každé ustanovenie tejto Dohody sa, pokiaľ je to možné, interpretuje tak, že je účinné a platné podľa platných právnych predpisov. Pokiaľ by však niektoré ustanovenie tejto Dohody bolo podľa platných právnych predpisov nevymožiteľné alebo neplatné, bude neúčinné iba v rozsahu tejto nevymožiteľnosti alebo neplatnosti a ostatné ustanovenia tejto Dohody budú i naďalej záväzné a v plnom rozsahu platné a účinné. V prípade takejto nevymožiteľnosti alebo neplatnosti budú Zmluvné strany v dobrej viere rokovať, aby sa dohodli na zmenách alebo doplnkoch tejto Dohody, ktoré sú potrebné na realizáciu jej zámerov z hľadiska tejto nevymožiteľnosti alebo neplatnosti. Zmluvné strany súčasne vyhlasujú, že obsah tejto Dohody je výsledkom rokovaní oboch Zmluvných strán a všetky výrazové prostriedky a pojmy v tejto Dohode použité boli vzájomne navrhnuté a akceptované oboma Zmluvnými stranami.

9.15 Zmluvné strany týmto vyhlasujú, že si text tejto Dohody dôkladne prečítali, porozumeli jej obsahu, ktorý vyjadruje ich slobodnú, vážnu a určitú vôľu bez akýchkoľvek chýb a na znak toho pripájajú svoje podpisy. Zmluvné strany svojím podpisom potvrdzujú, že Dohoda nebola uzatvorená v tiesni a ani za nápadne nevýhodných podmienok.

V Bratislave dňa \_\_\_\_\_, 2023  
Za spoločnosť TIPOS

.....  
Mgr. Oliver Felszeghy, MBA, predseda predstavenstva  
TIPOS, národná lotériová spoločnosť, a. s.

.....  
Mgr. Marek Šilhár, MBA, člen predstavenstva  
TIPOS, národná lotériová spoločnosť, a. s.

V Bratislave dňa \_\_\_\_\_, 2023  
Za spoločnosť Bittner print

.....  
Mojmír Bittner, konateľ  
Bittner print s.r.o.