



# ŽELEZNICE SLOVENSKEJ REPUBLIKY

Klemensova 8, 813 61 Bratislava

<b>Zmluva o poskytnutí služby</b> podľa § 269 ods.2. zákona č. 513/1991 Zb. Obchodný zákonník v znení neskorších predpisov (ďalej len „Zmluva“)	<b>Číslo:</b>  <b>22/SL/2023/SM OSM ZA</b>	<b>Poskytovateľ:</b>  Herplast, s.r.o. 746 Oravská Polhora 029 47
<b>Objednávateľ:</b> Železnice Slovenskej republiky Klemensova 8, 813 61 Bratislava ( <i>obchodné meno a sídlo ŽSR pre účely fakturácie</i> ) IČO: 0031364501 DIČ: 2020480121 IČ DPH: SK2020480121 Bankové spojenie:	IČO: 36732290 DIČ: 2022327626 IČ DPH: SK2022327626 Bank. spojenie:  Zápis v obch.reg: Obchodný register Okresného súdu Žilina, oddiel: Sro, Vložka č.18563/L	
<b>Faktúru zaslať dvojmo na:</b> Železnice Slovenskej republiky Účelové stredisko – Účtovné centrum Žilina, ul. 1.mája 34, 010 01 Žilina		
<b>Konečný príjemca:</b> Železnice Slovenskej republiky Správa majetku ŽSR Bratislava Oblasťná správa majetku Žilina Hviezdoslavova 21, 010 01 Žilina <b>Kontaktná osoba:</b> Daniel Vojčiniak, tel. č.: 0904 498 903	<b>Miesto plnenia:</b> Nižná nad Oravou – výpravná budova  Lehota splatnosti faktúr (v dňoch): 30 dní	
Táto Zmluva nadobúda platnosť okamihom jej podpísania oprávnenými zástupcami oboch zmluvných strán a účinnosť v zmysle § 47a Občianskeho zákonníka v platnom znení dňom nasledujúcim po dni jej zverejnenia, ak v tejto Zmluve nie je uvedený neskorší deň nadobudnutia účinnosti. Neoddeliteľnou súčasťou tejto Zmluvy sú <i>Obchodné podmienky poskytnutia služby (ďalej aj „OPPS“)</i> , s ktorými sú zmluvné strany oboznámené a akceptujú ich v plnom rozsahu. Ustanovenia tejto Zmluvy vrátane jej príloh majú prednosť pred ustanoveniami OPPS.		
Táto Zmluva je vyhotovená v 4 rovnopisoch, z toho Objednávateľ obdrží 3 rovnopisy a Poskytovateľ 1 rovnopis. Vo všetkých písomnostiach súvisiacich s touto Zmluvou musí byť z dôvodu zabezpečenia presnej identifikácie uvedené číslo tejto Zmluvy.		
<b>Špecifikácia služby</b>		<b>Lehota plnenia</b>
Predmetom tejto Zmluvy je poskytnutie služby:  <b>Nižná n./O. VB – Výmena vchodových dverí</b> (ďalej aj ako „služba“ alebo „predmet zmluvy“). - <b>mimoriadna udalosť</b> <b>PM zákazka - 816020020666</b>  Cena služby: <b>1 719,83 € bez DPH</b> Cena je pevná.  <small>Poskytovateľ poskytuje na službu/výsledok služby záruku v dĺžke 24 mesiacov. (neuvádza sa iba pokiaľ poskytnutie záruky nie je možné vzhľadom na charakter služby, napr. upratovacie služby, atď.)</small>		<b>December 2023</b>
<b>Objednávateľ:</b>  Železnice Slovenskej republiky  <b>dňa:</b>  Ing. Dušan Šefčík Riaditeľ SM ŽSR Bratislava	<b>Poskytovateľ:</b>  Herplast, s.r.o. 746 Oravská Polhora 029 47  <b>dňa:</b>  Meno a funkcia a podpis oprávnenej osoby Ing. František Herud Konateľ spoločnosti	



## **Obchodné podmienky poskytnutia služby** (ďalej len „OPPS“)

### **I. Predmet Zmluvy**

Poskytovateľ sa zaväzuje poskytnúť Objednávateľovi službu špecifikovanú v Prílohe č. 1 Zmluvy. Objednávateľ sa zaväzuje za riadne poskytnutú službu zaplatiť dohodnutú cenu. Poskytovateľ sa zaväzuje poskytnúť službu vo vlastnom mene a na vlastnú zodpovednosť. Predmet Zmluvy sa považuje za splnený po overení rozsahu, kvality služby/výsledku služby a úplnosti príslušných sprievodných dokladov, ak tieto sú podľa charakteru služby jej súčasťou, a potvrdení súpisu vykonaných služieb zo strany Objednávateľa, ktorého vzor tvorí Prílohu č. 3 Zmluvy.

### **II. Cena**

Cena za poskytnutie služby je dohodnutá v súlade so zákonom č. 18/1996 Z. z. o cenách v znení neskorších predpisov. Dohodnutá cena uvedená v Zmluve je bez DPH. K cene bude účtované DPH v zmysle platných právnych predpisov. Poskytovateľ sa zaväzuje, že ceny uvedené v Zmluve sú pevné a nemenné počas celého obdobia, na ktoré je Zmluva uzavretá.

### **III. Čas a miesto poskytovania služby**

Poskytovateľ sa zaväzuje poskytovať služby v lehote a mieste uvedenom v Zmluve.

### **IV. Platobné podmienky, zmluvné pokuty a náhrada škody**

1. Lehota splatnosti faktúr je 30 dní od doručenia faktúry Objednávateľovi. Objednávateľ neposkytuje zálohy ani preddavky na cenu služby. Úhrada faktúry bude realizovaná prevodným príkazom na účet Poskytovateľa uvedený v Zmluve. Akákoľvek zmena účtu sa považuje za zmenu Zmluvy, ktorú je možné vykonať len na základe dodatku uzatvoreného v súlade so Zmluvou. Objednávateľ nie je v omeškaní s úhradou faktúry, ak v posledný deň lehoty splatnosti zadá príkaz na jej úhradu svojmu peňažnému ústavu.
2. Poskytovateľ je oprávnený fakturovať v deň poskytnutia služby/výsledku služby, ale najneskôr do 15 pracovných dní odo dňa poskytnutia, ak nie je v Zmluve určený presný spôsob fakturácie (napr. mesačne/štvrtročne/ročne).
3. Faktúra musí obsahovať všetky náležitosti v zmysle platných právnych predpisov. Okrem toho musí faktúra obsahovať aj číslo Zmluvy. Prílohou každej faktúry bude fotokópia objednávky Objednávateľa a Objednávateľom odsúhlasený a potvrdený súpis vykonaných služieb. Predpokladom pre zaplatenie konečnej faktúry je dodanie dokumentácie, špecifikácie a atestov o vykonaných skúškach a iných listín, ak tieto sú podľa charakteru služby jej súčasťou a súpis všetkých doterajších faktúr vzťahujúcich sa k predmetu Zmluvy podľa predmetu konečnej faktúry.
4. Faktúru môže Poskytovateľ zaslať aj elektronickou formou vo formáte PDF. Informácie o možnosti elektronického zasielania faktúry sú uvedené na stránke [www.zsr.sk](http://www.zsr.sk); avšak doklad, ktorý má tvoriť prílohu faktúry podľa bodu 3. tohto článku doručí Poskytovateľ ako prílohu k faktúre v tlačenej podobe. V takom prípade lehota splatnosti začína plynúť odo dňa doručenia posledného dokladu (faktúry alebo jej príloh/y) Objednávateľovi.
5. V prípade, že faktúra nebude obsahovať požadované náležitosti a/alebo nebude mať požadované prílohy, Objednávateľ je oprávnený faktúru vrátiť Poskytovateľovi na prepracovanie a/alebo doplnenie najneskôr do 15 pracovných dní od jej doručenia s tým, že nová lehota splatnosti začne plynúť dňom doručenia opravenej a/alebo doplnenej faktúry.
6. Za nedodržanie lehoty splatnosti faktúry je Poskytovateľ oprávnený požadovať úrok z omeškania v zmysle ustanovení Obchodného zákonníka.
7. Za nedodržanie termínu plnenia uvedeného v Zmluve je Poskytovateľ povinný uhradiť Objednávateľovi zmluvnú pokutu vo výške 0,1 % z ceny predmetu Zmluvy, s ktorým je Poskytovateľ v omeškaní, vrátane DPH za každý deň omeškania aj začatý, najmenej však vo výške 30 € za každý deň omeškania aj začatý. Právo Objednávateľa na náhradu škody tým nie je dotknuté.
8. V prípade omeškania Poskytovateľa s odstránením reklamovanej vady v zmysle článku V. bodu 5. týchto OPPS je Poskytovateľ povinný zaplatiť Objednávateľovi zmluvnú pokutu vo výške 1 % z ceny reklamovanej časti predmetu plnenia za každý, i začatý deň omeškania, najmenej však vo výške 30 € za každý aj začatý deň omeškania.
9. V prípade, že Poskytovateľ aj napriek upozorneniu zo strany Objednávateľa nedodržuje technologické postupy a neplní kvalitatívno-technické parametre a podmienky poskytovania služby, ktoré boli stanovené Zmluvou, internými predpismi Objednávateľa, platnými technickými normami a/alebo všeobecne záväznými právnymi predpismi, má Objednávateľ právo na zaplatenie zmluvnej pokuty vo výške 5 % z ceny predmetu plnenia dojednanej v časti J Zmluvy, a to za každé takéto porušenie. Právo Objednávateľa na náhradu škody tým nie je dotknuté.
10. V prípade, že Poskytovateľ nepodpísal Dohodu o zaistení bezpečnosti a ochrany zdravia osôb pri práci v priestoroch ŽSR v zmysle článku V. bod 1. písmeno e) týchto OPPS, z dôvodov na strane Poskytovateľa, má Objednávateľ právo na zaplatenie zmluvnej pokuty vo výške 5 % z ceny predmetu plnenia dojednanej v časti J Zmluvy. Právo Objednávateľa na náhradu škody tým nie je dotknuté.
11. Poskytovateľ sa zaväzuje, že svoje pohľadávky voči Objednávateľovi nepostúpi (ani s nimi nebude inak obchodovať) tretej strane bez písomného súhlasu Objednávateľa. V prípade porušenia tohto dojednania je Poskytovateľ povinný uhradiť Objednávateľovi zmluvnú pokutu vo výške 20 % z hodnoty pohľadávky, ktorú postúpil. Pre vylúčenie akýchkoľvek pochybností týmto nie je dotknutá neplatnosť takéhoto úkonu. Právo Objednávateľa na náhradu škody tým nie je dotknuté.
12. Poskytovateľ je povinný Objednávateľovi písomne oznámiť každú zmenu súvisiacu s personálnym, ekonomickým alebo iným prepojením voči Objednávateľovi súvislosti s ustanovením § 2 písm. n) zákona č. 595/2003 Z. z. o dani z príjmov v znení neskorších predpisov, a to do 5 dní odo dňa vzniku zmeny.
13. Poskytovateľ zodpovedá za škody, ktoré spôsobí Objednávateľovi alebo tretím osobám v súvislosti s výkonom služby podľa Zmluvy. Ak vznikne Objednávateľovi škoda na veciach, právach alebo iných majetkových hodnotách v dôsledku porušenia povinností uvedených v Zmluve zo strany Poskytovateľa, je Poskytovateľ za tieto škody zodpovedný a je povinný Objednávateľovi uhradiť tieto vzniknuté škody. Formou úhrady vzniknutej škody je peňažná náhrada vzniknutej škody. Ak škodu spôsobila tretia osoba, ktorej Poskytovateľ zveril plnenie svojej povinnosti, za škodu zodpovedá Poskytovateľ.

### **V. Práva a povinnosti zmluvných strán**

1. Povinnosti Poskytovateľa:
  - a) zodpovedá za rozsah a kvalitu služby vo vzťahu k požadovaným výkonom a zodpovedá za nedostatky a vady v súlade s podmienkami stanovenými všeobecne záväznými právnymi, technickými a hygienickými predpismi,
  - b) vykonáva činnosti spojené s predmetom Zmluvy len prostredníctvom odborne spôsobilých osôb,
  - c) vykonáva činnosti spojené s vykonaním služieb na vlastnú zodpovednosť, v súlade s podmienkami dohodnutými v Zmluve a v súlade s príslušnými všeobecne záväznými právnymi predpismi platnými na území Slovenskej republiky a internými predpismi Objednávateľa, vzťahujúcimi sa na vykonávané služby, najmä predpismi upravujúcimi zaistenie bezpečnosti ochrany zdravia pri práci (ako napr. zákon č. 124/2006 Z. z. o bezpečnosti a ochrane zdravia pri práci v znení neskorších predpisov, interného predpisu Objednávateľa ŽSRZ 2 „Bezpečnosť zamestnancov v podmienkach ŽSR“, vyhláška č. 147/2013 Z. z., ktorou sa ustanovujú podrobnosti na zaistenie bezpečnosti a ochrany zdravia pri stavebných prácach a prácach s nimi súvisiacich a podrobnosti o odbornej spôsobilosti na výkon niektorých pracovných činností) a oblasť ochrany životného prostredia. Poskytovateľ podpisom Zmluvy potvrdzuje, že sú mu známe interné predpisy Objednávateľa súvisiace s vykonávanou službou a že mu tieto interné predpisy boli dané k dispozícii,

- d) zodpovedá za bezpečnosť svojich zamestnancov a iných osôb konajúcich za Poskytovateľa a dodržiavanie ustanovení bezpečnostných predpisov. Poskytovateľ je povinný preukázateľne poučiť všetkých zamestnancov ako aj iné osoby poskytujúce služby o pravidlách bezpečnosti a ochrany zdravia pri práci. Poskytovateľ sa zaväzuje a je povinný dodržať pokyny a ustanovenia interného predpisu Objednávateľa ŽSR Z 2 „Bezpečnosť zamestnancov v podmienkach ŽSR“,
  - e) je povinný uzatvoriť s Objednávateľom Písomnú dohodu o zaistení bezpečnosti a ochrane zdravia pri práci v priestoroch ŽSR v zmysle zákona NR SR č. 124/2006 Z. z. zákon o bezpečnosti a ochrane zdravia pri práci a o zmene a doplnení niektorých zákonov v znení neskorších právnych úprav a čl. 452 interného predpisu ŽSR Z 2 „Bezpečnosť zamestnancov v podmienkach ŽSR“ najneskôr do začatia vykonávania služieb v zmysle Zmluvy. Bez uzatvorenia tejto dohody Poskytovateľ nie je oprávnený začať vykonávať služby v zmysle Zmluvy. Poskytovateľ vyhlasuje, že s Podkladom pre vypracovanie Písomnej dohody o zaistení bezpečnosti a ochrane zdravia osôb pri práci v priestoroch ŽSR, ktorý tvorí Prílohu č. 5 týchto OPPS, sa riadne oboznámil a podmienky v ňom uvedené v plnom rozsahu akceptuje. Pokiaľ Poskytovateľ neuzavrie túto dohodu, je Objednávateľ oprávnený postupovať podľa čl. VI. bod 2. písmeno e) týchto OPPS,
  - f) Poskytovateľ je povinný bez meškania a písomne informovať Objednávateľa o vzniku akejkoľvek udalosti, ktorá bráni alebo sťažuje poskytnutie služieb,
  - g) Poskytovateľ je povinný zúčastniť sa pred začiatkom poskytovania služieb poučenia o miestnych pomeroch z hľadiska podmienok prevádzky a BOZP, ktoré vykoná určený zástupca Objednávateľa. Poskytovateľ je povinný následne poučiť všetkých svojich zamestnancov ako aj iné osoby poskytujúce služby za Poskytovateľa o miestnych pomeroch z hľadiska podmienok prevádzky a BOZP.
2. Povinnosti Objednávateľa:
    - a) poskytnúť Poskytovateľovi súčinnosť pri poskytovaní služieb,
    - b) ihneď a bezodkladne upozorňovať na nedostatky a vady pri poskytovaní služieb a umožniť v primeranom čase ich odstránenie.
  3. Prevzatie služby môže byť Objednávateľom odmietnuté pre vady a to až do ich odstránenia.
  4. Záručná doba, pokiaľ je zmluvnými stranami dohodnutá, začína plynúť odo dňa potvrdenia súpisu vykonaných služieb zo strany Objednávateľa.
  5. Vady poskytnutej služby musí Objednávateľ bez zbytočného odkladu reklamovať písomne s uvedením popisu, ako sa prejavujú. Poskytovateľ je povinný písomne sa vyjadriť k reklamácií do 10 pracovných dní po jej doručení. Ak sa v tejto lehote nevyjadrí, bude to znamenať jeho súhlas s opodstatnenosťou reklamácie. Vady je Poskytovateľ povinný odstrániť bezodkladne a bezodplatne, najneskôr v lehote do 15 dní odo dňa uplatnenia reklamácie zo strany Objednávateľa. V prípade, že Poskytovateľ vady v tejto lehote neodstráni, má Objednávateľ oprávnenie odstrániť vady sám alebo prostredníctvom tretích osôb na náklady Poskytovateľa. Tým nie je dotknuté právo Objednávateľa na zmluvnú pokutu a/alebo náhradu škody.

## **VI. Ukončenie zmluvného vzťahu**

1. Zmluva môže zaniknúť:
  - a) dohodou zmluvných strán, ktorej súčasťou je i vysporiadanie vzájomných záväzkov a pohľadávok,
  - b) odstúpením od Zmluvy v prípadoch uvedených v § 344 a nasl. Obchodného zákonníka alebo v prípadoch uvedených v Zmluve alebo v bodoch 3, 4, 5 a 6 tohto článku týchto OPPS,
  - c) písomným oznámením Objednávateľa, ak nastanú dôvody podľa bodu 2 tohto článku týchto OPPS.
2. Objednávateľ je oprávnený písomne oznámiť Poskytovateľovi, že Zmluva zaniká, ak nastali nasledovné dôvody:
  - a) ak Objednávateľ zistí, že Poskytovateľ nemá splnenú povinnosť vyplatenia odmeny zo zmluvy s osobou, ktorá je alebo bola jeho subdodávateľom, v súvislosti s plnením Zmluvy, aneexistuje dôvodná pochybnosť o spornosti takéhoto nároku subdodávateľa na vyplatenie odmeny alebo odplaty a Poskytovateľ nevykoná nápravu ani v dodatočnej lehote poskytnutej mu Objednávateľom v písomnej výzve,
  - b) Poskytovateľ bol právoplatným rozhodnutím súdu vymazaný z registra partnerov verejného sektora alebo mu bol právoplatným rozhodnutím Úradu pre verejné obstarávanie uložený zákaz účasti vo verejnom obstarávaní,
  - c) vyhlásenie Poskytovateľa podľa bodu 2 článku VII. OPPS sa ukáže ako nepravdivé alebo po tom čo sa Poskytovateľ partnerom verejného sektora stal a nepodal v lehote podľa bodu 2 v článku VII. návrh na zápis do registra partnerov verejného sektora,
  - d) na vykonávaní predmetu Zmluvy sa podieľal resp. podieľal subdodávateľ, ktorý je partnerom verejného sektora a nie je zapísaný v registri partnerov verejného sektora.  
Doručením písomného oznámenia podľa tohto bodu Zmluva zanikne (s účinkami ex nunc).
3. Nasledovné porušenia zmluvných povinností zo strany Poskytovateľa sa považujú za podstatné s právom Objednávateľa bez ďalšieho Zmluvy písomne odstúpiť:
  - a) ak sa Poskytovateľ sa dostal do omeškania s vykonaním služby o viac ako 15 dní,
  - b) ak Poskytovateľ nedodržiava technologické postupy a neplní kvalitatívno-technické parametre a podmienky vykonávania služieb, ktoré boli stanovené Zmluvou, všeobecne záväznými právnymi predpismi, platnými slovenskými technickými normami a internými predpismi Objednávateľa, pričom nárok Objednávateľa na zmluvnú pokutu a náhradu škody tým nie sú dotknuté,
  - c) ak Poskytovateľ nezačne, preruší alebo zastaví vykonávanie služby z iných dôvodov ako z dôvodov na strane Objednávateľa alebo z dôvodov skutočností, ktoré Poskytovateľ nemohol predvídať v čase uzatvorenia Zmluvy ani pri vynaložení náležitej starostlivosti, ktorú možno od neho požadovať,
  - d) ak Poskytovateľ, z dôvodov na jeho strane, nepodpísal s Objednávateľom dohodu o zaistení bezpečnosti a ochrane zdravia osôb pri práci v priestoroch ŽSR v zmysle článku V. bodu 1. písm. e) týchto OPPS,
  - e) ak Poskytovateľ nespĺní ktorúkoľvek z povinností podľa článku VIII. bod 2 až 5 týchto OPPS.
4. Objednávateľ je oprávnený okrem prípadov uvedených v bode 3 tohto článku OPPS odstúpiť od Zmluvy aj v prípade, ak Poskytovateľ porušil ďalšie povinnosti, ktoré mu vyplývajú z ustanovení Zmluvy, alebo z ustanovení príslušných právnych predpisov, technických noriem a interných predpisov Obstarávateľa. Objednávateľ je v tomto prípade oprávnený odstúpiť od Zmluvy už po druhom porušení ktorejkoľvek povinnosti zo strany Poskytovateľa, pričom Objednávateľ po prvom porušení povinnosti písomne upozorní Poskytovateľa na porušenie zmluvných podmienok alebo ustanovení právnych predpisov s upozornením, že pri ďalšom porušení ktorejkoľvek povinnosti odstúpi od Zmluvy. Objednávateľ v upozornení uvedie lehotu na nápravu, ak sa vyžaduje.
5. Poskytovateľ je oprávnený odstúpiť od Zmluvy okrem prípadov uvedených v §344 a nasl. Obchodného zákonníka aj v prípade, ak sa Objednávateľ dostane do omeškania s úhradou faktúry vystavenej podľa článku IV. bod 1. týchto OPPS o viac ako 60 dní.
6. Poskytovateľ je oprávnený od Zmluvy odstúpiť aj v prípade, ak Objednávateľ opakovane závažným spôsobom poruší ďalšie povinnosti, ktoré mu vyplývajú z ustanovení Zmluvy, alebo z ustanovení príslušných právnych predpisov. Poskytovateľ je v tomto prípade oprávnený odstúpiť od Zmluvy už po druhom porušení ktorejkoľvek povinnosti zo strany Objednávateľa, pričom Poskytovateľ po prvom porušení povinností písomne upozorní Objednávateľa na porušenie zmluvných podmienok

alebo ustanovení právnych predpisov s upozornením, že pri ďalšom porušení ktorejkoľvek povinnosti odstúpi od Zmluvy. Poskytovateľ v upozornení uvedie lehotu na nápravu, ak sa vyžaduje.

7. Odstúpením od Zmluvy podľa tohto článku zanikajú všetky práva a povinnosti strán zo Zmluvy s výnimkou nároku na náhradu škody vzniknutej porušením Zmluvy, nárokov na dovedty vzniknuté zmluvné resp. zákonné sankcie a úroky z omeškania, nárokov vyplývajúcich z ustanovení Zmluvy o poskytovaní záruky a zodpovednosti za vady za časť predmetu Zmluvy, ktorá bola do momentu odstúpenia zrealizovaná, ako aj s výnimkou povinností súvisiacich s odovzdaním a prevzatím časti predmetu Zmluvy vykonanej do momentu odstúpenia, povinností Poskytovateľa podľa bodu 9 tohto článku týchto OPPS, zmluvných ustanovení týkajúcich sa voľby práva alebo voľby Obchodného zákonníka, riešenia sporov medzi zmluvnými stranami a iných ustanovení, ktoré podľa prejavenej vôle strán alebo vzhľadom na svoju povahu majú trvať aj po ukončení Zmluvy.
8. Zmluvné strany sa dohodli, že odstúpenie od Zmluvy bude účinné odo dňa jeho doručenia druhej zmluvnej strane. V prípade odstúpenia od Zmluvy predmet Zmluvy alebo jeho časť, ktorá bola vykonaná a uhradená do momentu odstúpenia, sa stáva výhradným majetkom Objednávateľa.
9. Po odstúpení od Zmluvy je Poskytovateľ povinný:
  - a) počkať si tak, aby sa zabránilo škode bezprostredne hroziacej Objednávateľovi nedokončením predmetu plnenia príp. minimalizovali straty a za tým účelom vykonať všetky potrebné opatrenia,
  - b) odovzdať Objednávateľovi všetky podklady potrebné na dokončenie predmetu plnenia, ako aj podklady, ktoré poskytovateľ získal v rozsahu Objednávateľom poskytnutej súčinnosti,
  - c) písomne informovať Objednávateľa o všetkých skutočnostiach nevyhnutných pre dokončenie predmetu plnenia.
10. Po odstúpení od Zmluvy zo strany Poskytovateľa pre porušenie povinností Objednávateľom je Objednávateľ povinný uhradiť predmet Zmluvy, alebo jeho časť, ktorá je vykonaná do momentu odstúpenia.
11. Ak Zmluva zanikne inak ako splnením, s výnimkou prípadu ak zánik Zmluvy spôsobil Poskytovateľ porušením svojich povinností, Poskytovateľovi vzniká nárok na zaplatenie rozpracovanej časti predmetu Zmluvy určenej percentuálnym podielom zo zmluvne dohodnutej ceny. Rozpracovanosť určením percentuálneho podielu zo zmluvnej ceny musí byť zmluvnými stranami písomne odsúhlasená najneskôr do 14 dní odo dňa zániku Zmluvy. Pokiaľ v tejto dobe nedôjde medzi zmluvnými stranami k vzájomnej dohode, každá zo zmluvných strán je oprávnená na vlastné náklady požiadať o určenie rozpracovanosti zmluva.
12. Objednávateľ môže Zmluvu vypovedať len písomne, a to aj bez udania dôvodu. Výpovedná lehota je 2 (dva) kalendárne mesiace a začína plynúť prvým dňom kalendárneho mesiaca nasledujúceho po kalendárnom mesiaci, v ktorom bola písomná výpoveď Zmluvy doručená Poskytovateľovi. Uplynutím výpovednej lehoty Zmluva zaniká.

#### VII. Postavenie Poskytovateľa

1. V prípade, že Poskytovateľ deklaruje, že má implementovaný systém manažérstva kvality, environmentu alebo bezpečnosti (certifikovaný alebo necertifikovaný), je povinný na základe žiadosti Objednávateľa umožniť povereným zamestnancom Objednávateľa vykonať vo svojich prevádzkach audit zameraný na overenie dodržiavania tohto systému.
2. Poskytovateľ vyhlasuje, že ku dňu podpísania Zmluvy:

je zapísaný v registri partnerov verejného sektora v zmysle zákona č. 315/2016 Z. z. o registri partnerov verejného sektora a o zmene a doplnení niektorých zákonov v znení neskorších predpisov (ďalej len „zákon o RPVS“) a tiež každý Poskytovateľovi známy subdodávateľ v priamom alebo nepriamom rade, ktorý je partnerom verejného sektora je zapísaný v registri partnerov verejného sektora. Ďalej Poskytovateľ vyhlasuje, že ku dňu podpísania Zmluvy má ako partner verejného sektora alebo má osoba, ktorá plní povinnosti oprávnenej osoby pre Poskytovateľa v zmysle zákona o RPVS (ďalej len „oprávnená osoba“), splnené všetky povinnosti, ktoré pre Poskytovateľa ako partnera verejného sektora alebo pre oprávnenú osobu vyplývajú zo zákona o RPVS. Zmluvné strany sa dohodli, že ak sa niektoré vyhlásenie podľa tohto bodu ukáže ako nepravdivé, Objednávateľ nie je v omeškaní s plnením podľa Zmluvy až do splnenia povinnosti Poskytovateľa resp. oprávnenej osoby.

nie je partnerom verejného sektora v zmysle zákona o RPVS. V prípade, že sa Poskytovateľ po podpise Zmluvy partnerom verejného sektora stane, je povinný o tejto skutočnosti písomne informovať Objednávateľa najneskôr do 5 dní odo dňa nadobudnutia účinnosti právneho úkonu, na základe ktorého sa Poskytovateľ partnerom verejného sektora stal. V rovnakej lehote sa Poskytovateľ zaväzuje podať na registrujúci orgán návrh na zápis do registra partnerov verejného sektora. V prípade, ak Poskytovateľ nepodá návrh na zápis do registra partnerov verejného sektora spôsobom dojednaným v tomto bode, je Poskytovateľ povinný uhradiť Objednávateľovi zmluvnú pokutu vo výške 5 % z ceny služby dojednanej v časti J Zmluvy.

3. Ak je Poskytovateľ zapísaný v registri partnerov verejného sektora, Poskytovateľ je povinný Objednávateľovi písomne oznamovať každú zmenu zapísaných údajov o jeho osobe v registri partnerov verejného sektora alebo jeho výmaz z registra partnerov verejného sektora najneskôr do 5 dní odo dňa vykonania zmeny zapísaných údajov alebo výmazu v registri partnerov verejného sektora. V prípade omeškania Poskytovateľa so splnením tejto povinnosti, je Poskytovateľ povinný uhradiť Objednávateľovi zmluvnú pokutu vo výške 50 € za každý, i začatý deň omeškania.
4. Poskytovateľ sa zaväzuje zabezpečiť, aby sa na plnení predmetu Zmluvy nepodieľal subdodávateľ v ktoromkoľvek rade (i) ktorý je partnerom verejného sektora a nie je zapísaný v registri partnerov verejného sektora alebo (ii) ktorý, ak je partnerom verejného sektora alebo osoba, ktorá plní povinnosti oprávnenej osoby pre subdodávateľa ako partnera verejného sektora v zmysle zákona o RPVS, si neplní povinnosti podľa zákona o RPVS. Ak Poskytovateľ poruší túto povinnosť je Objednávateľ oprávnený uplatniť si voči Poskytovateľovi zmluvnú pokutu vo výške 5% z ceny služby dojednanej v časti J Zmluvy, minimálne však vo výške 300 € za každý jednotlivý prípad (jedného subdodávateľa). Zmluvnú pokutu možno za porušenie tejto povinnosti vo vzťahu k tomu istému subdodávateľovi udeliť aj opakovane, maximálne však 1x za kalendárny mesiac.
5. Po dobu omeškania Poskytovateľa ako partnera verejného sektora alebo oprávnenej osoby s plnením niektorej povinnosti podľa zákona o RPVS, Objednávateľ nie je v omeškaní s plnením podľa Zmluvy až do splnenia povinnosti Poskytovateľa resp. oprávnenej osoby.
6. Poskytovateľ nesmie byť v čase uzatvorenia Zmluvy v úpadku, tak ako je definovaný v zmysle zákona č. 7/2005 Z. z. o konkurze a reštrukturalizácii a o zmene a doplnení niektorých zákonov.
7. Poskytovateľ nesmie previesť svoje práva vyplývajúce zo Zmluvy bez predchádzajúceho písomného súhlasu Objednávateľa. V opačnom prípade je takýto prevod práv neplatný.

#### VIII. Povinnosti Poskytovateľa v súvislosti s priamymi subdodávateľmi

1. Poskytovateľ zodpovedá za konanie, neplnenie, nedbanlivosť, opomenutie povinností alebo potrebného konania riadne a včas svojich subdodávateľov tak, ako by išlo o konanie, neplnenie, nedbanlivosť, opomenutie povinností alebo potrebného konania riadne a včas samotného Poskytovateľa.
2. Poskytovateľ je oprávnený poveriť časťou plnenia predmetu Zmluvy len tých subdodávateľov, ktorí sú uvedení v zozname subdodávateľov, ktorý tvorí Prílohu č. 4 Zmluvy (ďalej len „zoznam priamych subdodávateľov“) alebo boli odsúhlasení Objednávateľom podľa bodu 3. a 4. tohto článku VIII.

3. Poskytovateľ je oprávnený počas trvania Zmluvy zmeniť subdodávateľa uvedeného v zozname priamych subdodávateľov alebo doplniť nového subdodávateľa do zoznamu priamych subdodávateľov len s predchádzajúcim písomným súhlasom Objednávateľa. V písomnej žiadosti Poskytovateľa o udelenie súhlasu je Poskytovateľ povinný uviesť o subdodávateľovi všetky údaje uvedené v zozname priamych subdodávateľov. Objednávateľ písomne upovedomí Poskytovateľa o svojom rozhodnutí v lehote do 5 kalendárnych dní odo dňa doručenia žiadosti o súhlas, v ktorom v prípade neudelenia súhlasu uvedie príslušné dôvody. Ak sa Objednávateľ v lehote podľa predchádzajúcej vety k žiadosti Poskytovateľa nevyjadrí, znamená to súhlas Objednávateľa so subdodávateľom.
4. Ak Objednávateľ zistí, že subdodávateľ nie je schopný plniť si svoje záväzky alebo nevykonáva príslušnú časť predmetu Zmluvy riadne, môže od Poskytovateľa okamžite požadovať náhradu za subdodávateľa. Poskytovateľ je povinný spôsobom podľa bodu 3 tohto článku VIII. žiadosti o náhradu vyhovieť najneskôr do 30 dní odo dňa doručenia žiadosti Objednávateľa, inak sa má za to, že príslušný predmet plnenia bude plniť sám. Požiadavka Objednávateľa na zmenu subdodávateľa podľa tohto bodu, nemá vplyv na povinnosť Poskytovateľa plniť na základe Zmluvy riadne a včas.
5. Ak počas plnenia Zmluvy dôjde k zmene v subdodávateľoch, Poskytovateľ je povinný predložiť Objednávateľovi aktuálny zoznam priamych subdodávateľov do 5 pracovných dní odo dňa uzatvorenia zmluvy s novým subdodávateľom (doplnenie subdodávateľa do zoznamu) alebo odo dňa skončenia zmluvy so subdodávateľom (vynechanie subdodávateľa zo zoznamu bez náhrady). Aktuálny zoznam bude predložený v rozsahu údajov podľa Prílohy č. 4 Zmluvy. Na požiadanie Objednávateľa je Poskytovateľ povinný Objednávateľovi preukázať deň uzavretia zmluvy s novým subdodávateľom alebo deň skončenia zmluvy so subdodávateľom, a to predložením originálu príslušnej zmluvy alebo dokumentu o ukončení zmluvy, do 5 pracovných dní odo dňa doručenia žiadosti.
6. Poskytovateľ je povinný písomne oznámiť Objednávateľovi akúkoľvek zmenu údajov o subdodávateľovi, a to najneskôr do 10 dní, od kedy sa o zmene dozvedel. Pod pojmom „údaje o subdodávateľovi“ sa myslia najmä údaje uvedené v Prílohe č. 4 Zmluvy, zmena právnej formy subdodávateľa, zmena základného imania subdodávateľa, začatie konkurzného konania, reštrukturalizačné konania alebo likvidácie subdodávateľa.
7. V prípade, ak Poskytovateľ poverí časťou plnenia Zmluvy subdodávateľa v rozpore s dojednaním bodu 2 tohto článku OPPS alebo zmení subdodávateľa v rozpore s dojednaním bodu 3 tohto článku OPPS, je Poskytovateľ povinný uhradiť zmluvnú pokutu vo výške 5 % z ceny služby dojednanej v časti J Zmluvy.
8. V prípade omeškania Poskytovateľa s plnením ktorejkoľvek povinnosti Poskytovateľa v zmysle bodov 4 až 6 tohto článku OPPS, je Poskytovateľ povinný uhradiť zmluvnú pokutu vo výške 50 € za každý, i začatý deň omeškania.

#### **IX. Záverečné ustanovenia**

1. Zmluvné strany vyhlasujú, že sú si vedomé svojich povinností vyplývajúcich z ochrany osobných údajov tak, ako je sú tieto upravené v Nariadení Európskeho parlamentu a Rady (EÚ) 2016/679 z 27. apríla 2016 o ochrane fyzických osôb pri spracúvaní osobných údajov a o voľnom pohybe takýchto údajov, ktorým sa zrušuje smernica 95/46/ES (všeobecné nariadenie o ochrane údajov), (ďalej len „GDPR“) a v zákone č. 18/2018 Z. z. o ochrane osobných údajov a zmene a doplnení niektorých zákonov (ďalej len „zákon o ochrane osobných údajov“). V prípade, ak niektorá zmluvná strana pri plnení Zmluvy alebo v súvislosti s jej plnením bude sprístupňovať druhej zmluvnej strane osobné údaje dotknutej osoby, je zmluvná strana sprístupňujúca osobné údaje povinná najneskôr pri prvom sprístupnení predložiť súhlas dotknutej osoby so spracúvaním osobných údajov, ktorý bude spĺňať všetky náležitosti súhlasu so spracúvaním osobných údajov v zmysle GDPR a zákona o ochrane osobných údajov, s výnimkou prípadov v týchto predpisoch uvedených. V prípade, ak má Poskytovateľ v súvislosti s plnením Zmluvy spracúvať osobné údaje v mene Objednávateľa, nadobudnutím účinnosti Zmluvy nadobudne súčasne účinnosť Zmluva o spracúvaní osobných údajov, ktorá je Prílohou č. 6 Zmluvy. Poskytovateľ sa zaväzuje zachovávať mlčanlivosť a prijať vo vzťahu k ochrane osobných údajov primerané bezpečnostné opatrenia (organizačné, technické a personálne) v prípade, že pri plnení Zmluvy vidí osobné údaje spracúvané Objednávateľom a ďalej tieto sám nespracováva. Ak niektorá zmluvná strana v rozpore s GDPR a zákonom o ochrane osobných údajov sprístupní druhej zmluvnej strane osobné údaje dotknutej osoby bez predloženia súhlasu na spracúvanie osobných údajov alebo poruší GDPR a zákon o ochrane osobných údajov inak, porušujúca zmluvná strana je povinná druhej zmluvnej strane nahradiť všetku škodu, ktorá jej tým vznikne vrátane nákladov vzniknutých v súvislosti s uplatnením si opodstatnených nárokov dotknutej osoby a tiež nákladov v súvislosti s úhradou sankcií právoplatne uložených zo strany príslušných štátnych orgánov. Podrobnosti o spracúvaní osobných údajov Objednávateľom sú zverejnené aj na [www.zsr.sk/ou](http://www.zsr.sk/ou).
2. Poskytovateľ je povinný dodržiavať Etický kódex Železníc Slovenskej republiky. Aktuálne znenie Etického kódexu Železníc Slovenskej republiky je zverejnené na internetovej stránke Objednávateľa. Zmluvné strany sa zaväzujú zdržať sa akéhokoľvek konania, ktoré by viedlo k podozreniu zo spáchania niektorého trestného činu korupcie podľa zákona č. 300/2005 Z. z. Trestný zákon v znení neskorších predpisov, alebo akéhokoľvek iného protispoločenského konania, ktoré by mohlo mať prvky korupčného konania, a zároveň postúpiť informácie súvisiace s takýmto konaním príslušným orgánom verejnej moci a následne s nimi náležite spolupracovať.
3. Zmeny a doplnky Zmluvy je možné robiť len formou číslovaných písomných dodatkov podpísaných oprávnenými zástupcami oboch zmluvných strán.
4. Práva a povinnosti zmluvných strán neupravené Zmluvou vrátane týchto OPPS, ako aj vzťahy z nich vyplývajúce, sa riadia príslušnými ustanoveniami Obchodného zákonníka, subsidiárne ustanoveniami Občianskeho zákonníka a všeobecne záväznými právnymi predpismi Slovenskej republiky.
5. Ustanovenia Zmluvy a jej príloh majú prednosť pred ustanoveniami týchto OPPS.
6. Zmluvné strany sa dohodli, že všetky technické, cenové, odborné informácie a iné skutočnosti, s ktorými Objednávateľ oboznámil Poskytovateľa počas plnenia predmetu Zmluvy, sú predmetom obchodného tajomstva a nebudú poskytnuté tretej osobe bez predchádzajúceho písomného súhlasu Objednávateľa. Tento záväzok zostáva v platnosti aj po ukončení plnenia podľa Zmluvy a to bez časového obmedzenia.
7. Písomnosti týkajúce sa Zmluvy doručené poštou na adresu adresáta sa považujú za doručené priamo do jeho vlastných rúk aj keď táto zásielka bude poštou vrátená ako zásielka adresátom neprevzatá alebo nedoručiteľná, a to dňom jej odmietnutia alebo zmarenia jej prijatia; ak nie je celkom dobre možné takýto deň riadne určiť, tak dňom, kedy bude písomnosť späť vrátená odosielateľovi.
8. Rozhodné právo je právo Slovenskej republiky, príslušným súdom na rozhodovanie prípadných sporov zo Zmluvy je ten súd, ktorý je vecne a miestne príslušný vec prejednať a rozhodnúť podľa práva Slovenskej republiky (s vylúčením kolízných noriem).
9. V prípade, ak dôjde k zrušeniu niektorého z právnych predpisov, na ktoré tieto OPPS odkazujú, použije sa na úpravu práv a povinností zmluvných strán právny predpis, ktorý zrušený právny predpis nahrádza. Tieto OPPS sú súčasťou Zmluvy.
10. Obe zmluvné strany vyhlasujú, že si Zmluvu pred jej podpísaním prečítali, že bola uzavretá slobodne, vážne, určite a zrozumiteľne a na znak súhlasu s jej obsahom ju vlastnoručne podpisujú.

## CENOVÁ PONUKA

Dátum:22. 9. 2023

Zákazník:  
Železnice Slovenskej republiky  
Regionálne pracovisko Žilina, 1. mája 34  
010 60 Žilina  
p. Mojš Daniel (0903 222 148)

miesto realizácie: ŽSR Nižná

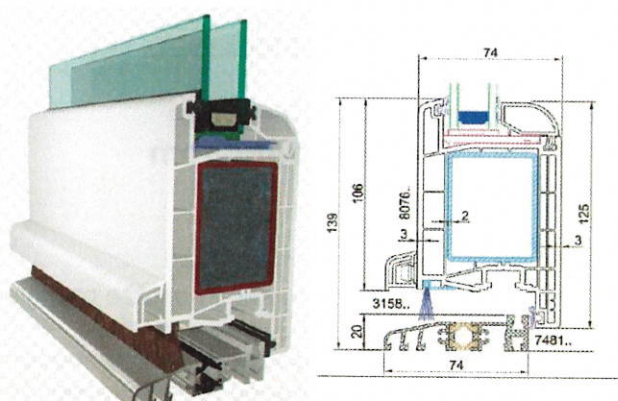

### Gealan S 8000

dverný profil  
hrúbka profilu – 74 mm  
2 mm výstupy v krídle a ráme rezane na 45° pre zvýšenie statiky  
vnútorné zväracie rohy v krídle pre maximálnu statiku a stabilitu  
extrudované tesnenie v ráme a vkladane v krídle  
na krídle dolné štetinové tesnenie  
masívne pánty – 125 kg  
hliníkový prah s prerušeným tepelným mostom  
Kovanie GU 3 bodové

**Naskladnenie tovaru:** 6-8 týždňov od uhradenia zálohovej platby

**Dodacia lehota na montáž:** individuálne po dohode s montážnikmi v závislosti od počasia

**Svojim podpisom dobrovoľne súhlasím s obsahom objednávky a záväzne objednávam:** \_\_\_\_\_

1) Typ 26 obojstr. laminácia 1890 x 3140  
z vnútra

Cena bez DPH	Množstvo	Celkom bez DPH	Celkom s DPH
1 529,83 €	1 ks	1 529,83 €	1 529,83 €

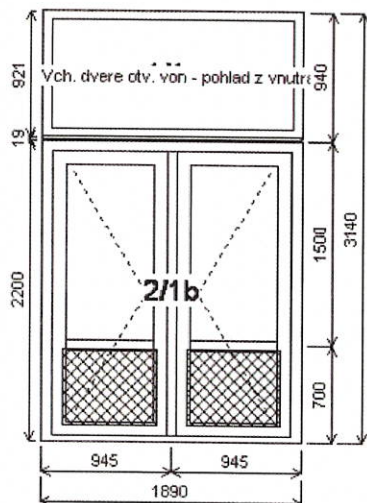

<b>Systém :</b>	<b>Vchodove Dvere Gealan S8000</b>	<b>1 529,83 €</b>
<b>Typ :</b>	<b>Typ 26 obojstr. laminácia mahagon</b>	
Sklo, VD:	číre dvojsklo 4/16/4 + PVC výplň 24 mm	
Kovanie, VD:	G-U Automatic, kľučka/kľučka, 3bod. (tmavohnedá)	
Cylindr. vložka:	MEDOS, S40/55 NB-L - štandard	
Zasklievacia lišta:	24mm, čierne tesnenie	
Otváranie:	von	
Spoj profil Statický s výstuhou:	obojstr. laminácia	1
m		

Okna/Dvere/Rolety

Množstvo	Celkom bez DPH	Celkom s DPH
1 ks	1 529,83 €	1 529,83 €

Služby	+/-	Cena bez DPH	Množstvo	Celkom bez DPH	DPH	Celkom s DPH
Demontáž+montáž dverí na komplet		190,00 €	1 ks	190,00 €	0%	190,00 €
				<b>190,00 €</b>		<b>190,00 €</b>
<b>Vyhodnotenie</b>				<b>Celkom bez DPH</b>	<b>DPH</b>	<b>Celkom s DPH</b>
	0%			1 719,83 €	0,00 €	1 719,83 €
				<b>1 719,83 €</b>	<b>0,00 €</b>	<b>1 719,83 €</b>

V Ružomberku: 22.9.2023  
Vypracovala: Mgr. Mariana Banášová

**Tovar je majetkom firmy HERplast s.r.o. až do úplného vyplatenia celej kúpnej ceny.**

**Zákazník svojim podpisom potvrdzuje, že tovar prevzal vizuálne skontrolovaný. Neskôr zistené poškodenia už nebudú predmetom reklamácie.**

#### **Montáž:**

- montáž na PUR penu zahŕňa montáž do otvoru (bez demontáže, murárskych prác, montáže parapiet a odvozu starých okien)
- demontáž+montáž komplet zahŕňa demontáž starých okien, murárske vysprávkovanie a montáž parapiet
- demontáž+montáž do peny zahŕňa demontáž starých okien a montáž na pur penu (bez murárskych vysprávkovaní a montáže parapiet)

V cene kompletnej montáže sú zahrnuté základné murárske vysprávkovanie (bez rohovníkov a apu líšt).

Pri demontáži a montáži našou firmou - doprava v rámci okresu mesta Ružomberok zdarma. Likvidácia starých okien (a stavebnej suty) - spoplatnená a pri odvoze je nutná spoluúčasť dospelého člena rodiny (preukazovanie trvalého pobytu na zbernom dvore).

**Zákazník nepožadujúci vykonanie montáže s tesniacimi páskami podľa normy STN 733134, ktorá doporučuje používanie tesniacich pásk uhradením zálohy potvrdzuje, že s normou je oboznámený, plne jej rozumie a montáž s použitím tesniacich pásk nepožaduje.**

## **Záručný list**

#### **Záruka zahŕňa:**

- a) zachovanie trvácnosti farieb profilu počas obdobia 5 rokov
- b) nerosenie medzisklenného priestoru izolačných skiel s dištančným rámkom počas obdobia 5 rokov
- c) správne fungovanie obvodových kovaní okien, dverí a garážových brán počas obdobia 2 rokov, po dodržaní pravidelnej údržby (výlučne v prípade realizácie montáže výrobcom, alebo ním autorizovanou firmou)
- d) funkčnosť ostatných častí konštrukcie zhodnú s jej určením a vlastnosťami počas obdobia 5 rokov (výlučne v prípade realizácie montáže okien výrobcom, alebo ním autorizovanou firmou)
- e) funkčnosť ostatných častí konštrukcie zhodnú s jej určením a vlastnosťami počas obdobia 2 rokov v prípade vlastnej montáže
- f) murárske práce na obdobie 2 rokov
- g) 2 roky na tieniacu techniku, kľučky, motory a iné doplnky

V rozsahu záruky sa výrobca zaväzuje k bezplatnému odstráneniu užívateľom písomne ohlásených chýb konštrukcie počas trvania záruky. V prípade neodbornej montáže sa záruka na výrobok nevzťahuje.

Výrobca sa zaväzuje preskúmať reklamáciu užívateľa v termíne do 30 dní od dátumu jej doručenia. Reklamácia musí byť písomná a musí obsahovať: popis chyby, dátum montáže, adresu, na ktorej sa konštrukcia nachádza ako aj názov firmy, ktorá konštrukciu montovala. Ak reklamácia nebude obsahovať všetky vyššie uvedené náležitosti, nebude uznaná.