

**Zmluva o dielo**  
**uzatvorená podľa § 536 a nasl. zákona č.513/1991 Zb. Obchodného zákonníka v znení neskorších**  
**predpisov**  
(ďalej iba „zmluva“ alebo „táto zmluva“)

**Článok I.**  
**Zmluvné strany**

<b>1. Objednávateľ :</b>	<b>Mesto Zvolen</b>
So sídlom :	Námestie slobody 22, 960 01 Zvolen
Štatutárny zástupca :	Ing. Vladimír Maňka, primátor
IČO :	00 320 439
DIČ :	2021339430
IČ DPH :	nie je platca DPH
Bankové spojenie :	VÚB, a. s.
Číslo účtu IBAN :	SK31 0200 0000 0044 6366 2551
Kontaktné osoby pre veci zmluvné:	Ing. Soňa Chrastinová, vedúca oddelenia investičnej výstavby
Kontaktné osoby pre veci technické:	
(ďalej ako „objednávateľ“)	

a

<b>2. Zhotoviteľ :</b>	<b>Teplan architekt, spol.s.r.o</b>
So sídlom :	Komenského 12/A, 974 01 Banská Bystrica
Štatutárny zástupca:	Ing. arch. Igor Teplan
IČO :	36631213
DIČ :	2021893654
IČ DPH :	SK 2021893654
Bankové spojenie :	Slovenská sporiteľňa, a.s.
Číslo účtu IBAN :	SK 27 0900 0000 0004 3335 8657
Zapísaný v Obchodnom registri	Or. odd. s.r.o. vložka č.9701/S.....
Kontaktná osoba pre plnenie zmluvy:	Ing. arch. Igor Teplan
(ďalej ako „zhotoviteľ“ a objednávateľ a zhotoviteľ spolu aj ako „zmluvné strany“)	

Zmluvné strany uzatvárajú zmluvu o dielo, predmetom ktorej je **spracovať projekt pre realizáciu stavby** v zmysle prílohy č. 2 a prílohy č. 3 Sadzobníka pre navrhovanie ponukových cien projektových prác a inžinierskych činností 2023 – UNIKA, podľa podmienok dohodnutých v tejto zmluve, podľa opisu predmetu zákazky, ktorý tvorí prílohu č. 1 tejto zmluvy a **poskytnutie odborného autorského dohľadu** pri realizácii stavby na základe výsledku verejnej súťaže v súlade s podmienkami zákona č. 343/2015 Z. z. o verejnom obstarávaní a o zmene a doplnení niektorých zákonov v znení neskorších predpisov.

Projektová dokumentácia bude slúžiť ako podklad pre vydanie stavebného povolenia, pre ponukové konanie na výber zhotoviteľa stavby a bude predstavovať úplný podklad pre realizáciu stavby v zmysle prílohy č. 2 a prílohy č. 3 Sadzobníka pre navrhovanie ponukových cien projektových prác a inžinierskych činností 2023 – UNIKA.

**Článok II.**

**Predmet zmluvy**

1. Zhotoviteľ sa zaväzuje vo vlastnom mene, na svoje náklady, na vlastnú zodpovednosť s odbornou starostlivosťou, riadne a včas spracovať projekt pre stavebné povolenie v podrobnostiach realizačných projektov pre stavbu **„Vodozádržné opatrenia v troch lokalitách mesta Zvolen“** podľa podmienok dohodnutých v tejto zmluve a podľa opisu predmetu zákazky, ktorý tvorí prílohu č. 1 tejto zmluvy.

2. Zhotoviteľ sa tiež zaväzuje, že počas realizácie stavby bude pre objednávateľa vykonávať odborný autorský dohľad v rozsahu maximálne 20 hodín.
3. Zhotoviteľ sa zaväzuje vykonať dielo na svoje náklady, vo vlastnom mene a na svoje nebezpečenstvo v dojednanom čase. Zhotoviteľ sa zaväzuje pri plnení predmetu tejto zmluvy postupovať s odbornou starostlivosťou, a podmienok tejto zmluvy, zaväzuje sa dodržiavať všeobecne záväzné právne predpisy, platné technické normy.

### **Čl. III.**

#### **Čas a miesto plnenia zmluvy**

1. Zhotoviteľ sa zaväzuje vypracovať a riadne odovzdať objednávateľovi predmet zmluvy v zmysle čl. II bod 1 tejto zmluvy nasledovne:
  - a) do 120 kalendárnych dní od účinnosti tejto zmluvy zhotoviteľ odovzdá dielo určenému zástupcovi objednávateľa. Jeho odovzdanie a prevzatie bude písomne odsúhlasené a podpísané oprávnenými zástupcami oboch zmluvných strán v odovzdávacom a preberacom protokole (ďalej v texte ako „preberací protokol“).
  - c) miestom odovzdania a prevzatia diela, Mestský úrad, Námestie slobody 22, 96001 Zvolen
  - d) oprávnenou osobou / určeným zástupcom objednávateľa je:  
Ing. Soňa Chrastinová, tel. kontakt: +421455303257 e-mail: schrastinova@zvolen.sk
  - e) oprávnenou osobou / určeným zástupcom zhotoviteľa je: Ing. arch. Igor Teplan  
.tel.kontakt: .0905 785 277 e-mail: teplanarchitekt@teplanarchitekt.sk
- a) v prípade, že má dielo v čase odovzdania zjavné nedostatky, objednávateľ si vyhradzuje právo dielo neprevziať a urobiť o tom písomný záznam.
2. Dielo podľa čl. II bod 1 tejto zmluvy je riadne vykonané jeho vypracovaním a odovzdaním objednávateľovi v súlade s touto zmluvou, jej prílohami a dodatkami, v celom požadovanom rozsahu a obsahu, v súlade s platnými právnymi predpismi a bez väd a nedostatkov.
3. Akékoľvek úkony a komunikáciu súvisiacu s vykonávaním predmetu zmluvy zo strany zhotoviteľa v časti odborný autorský dohľad podľa čl. II bod 2 tejto zmluvy je oprávnený vykonávať určený zástupca objednávateľa uvedený v tomto článku zmluvy.

### **Článok IV.**

#### **Cena diela**

1. Zmluvné strany si dohodli za rozsah diela uvedený v čl. II tejto zmluvy, v súlade so zákonom č.18/1996 Z. z. o cenách v znení neskorších predpisov cenu konečnú a nemennú, t.j. v cene sú zahrnuté všetky náklady potrebné na vypracovanie/vykonanie predmetu zmluvy. V cene za dielo sú zahrnuté všetky trovy zhotoviteľa potrebné na vykonanie diela (výdavky na materiál, cena za dielo zhotoviteľov častí profesií, náhrada straty času, cestovné, poisťné, daň z príjmov, režijné náklady atď.)

Za riadne a včas odovzdané a objednávateľom prevzaté dielo je dohodnutá jednotková cena vo výške:

Názov položky	Merná jednotka (m.j.)	Počet m.j.	Cena bez DPH za mernú jednotku (m.j.)	Cena spolu za počet m.j. v EUR bez DPH
Cena za vypracovanie a dodanie projektovej dokumentácie	celok (ks)	1435 hod	30 eur	43 050 eur
Cena za odborný autorský dozor za 1 hod. (predpokladaný rozsah hodín cca 20 hod.)	hod.	<u>20</u>	40 eur	800 eur

Celková cena za dielo bez DPH ..... **43 850** ....., -€

DPH 20 % spolu .....8770....., -€

Celková cena za dielo vrátane DPH ... 52620....., -€

Slovom: Päťdesiatdva tisíc šesť stodvadsať .....EUR

Nárok zhotoviteľa na zaplatenie dohodnutej ceny, nárok na fakturáciu vzniká až po riadnom, včasnom, bez väd a nedorobkov písomnom protokolárnom prevzatí diela zo strany objednávateľa, resp. po vykonanom autorskom dozore.

- Navýšenie zmluvnej ceny za zhotovenia diela je možné iba na základe písomne uzatvoreného dodatku k zmluve z dôvodu potreby vykonania navyiac prác, ktoré nemohol zhotoviteľ v čase predloženia ponuky ani pri vynaložení odbornej starostlivosti predvídať a to formou písomného dodatku k tejto zmluve. Práce budú ocenené rovnakým spôsobom a v rovnakej cenovej úrovni, ako bola spracovaná cenová ponuka zhotoviteľa.
- Cenu za odborný autorský dozor je možné zmeniť dodatkom v zmysle zákona č. 343/2015 Z. z. o verejnom obstarávaní v znení neskorších predpisov, po odsúhlasení a podpísaní dodatku obidvoma zmluvnými stranami a to najmä v prípade medzročnej inflácie zverejnenej Štatistickým úradom SR, a to najskôr v roku 2024, najviac však o mieru inflácie.

## Článok V.

### Podmienky vyhotovenia diela

- Zhotoviteľ je povinný dielo vykonať najmä za týchto podmienok:
  - Projektová dokumentácia bude vypracovaná v rozsahu a s obsahom podľa „Opisu predmetu zákazky“ ako súčasť súťažných podkladov, ako aj podľa „Sadzovníka pre navrhovanie ponukových cien projektových prác a inžinierskych činností 2023 - UNIKA“, technické a kvalitatívne podmienky navrhnutého diela musia zodpovedať technickým normám platným pre jednotlivé práce a konštrukcie a všeobecne záväzným platným právnym predpisom. Všetky stavebné výrobky a materiály navrhované v projektovej dokumentácii musia spĺňať vlastnosti stanovené zákonom č. 133/2013 Z.z. o stavebných výrobkoch a o zmene a doplnení niektorých zákonov a technické požiadavky na požiaru bezpečnosť pri výstavbe a pri užívaní stavby. Pri spracovaní projektu zhotoviteľ zohľadňuje všeobecné zásady prevencie týkajúce sa bezpečnosti a ochrany zdravia pri práci podľa zákona č. 124/2006 Z.z. o bezpečnosti a ochrane zdravia pri práci a o zmene a doplnení niektorých zákonov a podľa nariadenia vlády SR č. 396/2006 Z. z. o minimálnych bezpečnostných a zdravotných požiadavkách na stavenisko.

- b) Zhotoviteľ je povinný zhotoviť dielo tak, aby boli použité najkvalitnejšie a najmodernejšie materiály, technológie a pod., pokiaľ objednávateľ neurčí písomne iné kritérium počas predbežného posudzovania, ako napr. najnižšiu cenu a pod.
  - c) V priebehu realizácie projektových prác je povinnosťou zhotoviteľa zvolávať technické porady, na ktorých bude zabezpečená kontrola riešenia projektových prác v procese rozpracovanosti projektu v súlade s § 12 ods.1 písm. a) bod 2 zákona č.254/1998 Z.z. o verejných prácach v znení neskorších predpisov, a to minimálne na začiatku projektových prác, jedenkrát za mesiac v priebehu projektových prác a v závere projektových prác.
  - d) Zhotoviteľ bude na technických poradách informovať objednávateľa o stave rozpracovanosti projektovej dokumentácie a navrhovanej koncepcii riešenia.
  - e) Zhotoviteľ vyhotoví z každej technickej porady písomný záznam.
  - f) Technické porady môže v prípade potreby zvolať aj objednávateľ.
  - g) Zhotoviteľ sa bude riadiť prípadnými ďalšími pokynmi objednávateľa.
  - h) Zhotoviteľ projektovej dokumentácie je povinný v spolupráci so zhotoviteľom stavby spracovať plán užívania verejnej práce tak, aby počas jej užívania nedošlo k ohrozeniu osôb, majetku alebo jej poškodeniu, prípadne k predčasnému opotrebovaniu. Plán užívania obsahuje pravidlá užívania, technických prehliadok, údržby a opráv.
  - i) Zhotoviteľ sa zaväzuje, že počas stavebného konania na povolenie stavby dopracuje dokumentáciu alebo upraví jej časť v zmysle oprávnenej požiadavky účastníkov povoľovacieho konania bezodkladne a v rozsahu požiadavky objednávateľa.
2. Projektovú dokumentáciu zhotoviteľ dodá objednávateľovi v šiestich vyhotoveniach v písomnej forme. Podrobný rozpočet stavby bude spracovaný v dvoch vyhotoveniach v písomnej forme, výkaz výmer v štyroch vyhotoveniach v písomnej forme. Projektovú dokumentáciu zhotoviteľ súčasne dodá objednávateľovi v dvoch vyhotoveniach na CD nosičoch, výkresy vo formáte dwg a pdf, sprievodné a technické správy vo formáte doc(x), výkazy výmer a položkový rozpočet vo formáte xls(x), výpočty vo formáte doc(x) a xls(x).
3. Objednávateľ sa zaväzuje, že za riadne a včasne vykonaný, dokončený a prevzatý predmet zmluvy zaplatí v tejto zmluve dohodnutú cenu a to v termínoch v nej určených.
4. Zhotoviteľ sa ďalej zaväzuje vykonávať pre objednávateľa **odborný autorský dohľad** počas celej realizácie diela v predpokladanom rozsahu 20 hod. O výkone odborného autorského dohľadu vykoná zápis do stavebného denníka, čo bude podklad pre fakturáciu za poskytnutie služby. V rámci výkonu odborného autorského dohľadu sa zhotoviteľ zaväzuje zabezpečiť najmä nasledovné činnosti:
- a) kontrolovať súlad realizácie na podklade projektovej dokumentácie s projektovou dokumentáciou podľa účelnosti a potreby,
  - b) sledovať dodržiavanie projektovej dokumentácie s prihliadnutím na podmienky určené príslušnými úradmi a poskytovať vysvetlenia k projektovej dokumentácii potrebné pre plynulosť realizácie,
  - c) zúčastňovať sa na kontrolných dňoch na základe výzvy objednávateľa a zúčastňovať sa na rokovaníach za účelom riešenia prípadných problémov,
  - d) v prípade potreby predkladať stanoviská a vysvetľovať problémy spojené s nejasnosťami vyplývajúcimi z vyhotovenej projektovej dokumentácie,
  - e) v prípade, že skutkový stav nebude zodpovedať predpokladom projektovej dokumentácie, navrhovať technické riešenie vyvolanej zmeny, vrátane komplexného projekčného spracovania zmeny technického riešenia, pri čom uvedené je v plnom rozsahu zahrnuté v cene za vykonanie autorského dozoru.
5. Vlastnícke právo k dielu prechádza na objednávateľa dňom jej odovzdania objednávateľovi.

6. Objednávateľ sa zaväzuje, že v rozsahu nevyhnutne potrebnom poskytne na písomné vyzvanie zhotoviteľa spoluprácu pri zadovážovaní podkladov, doplňujúcich údajov a spresnení podkladov, ktorých potreba vznikne v priebehu plnenia tejto zmluvy.
7. Zhotoviteľ je povinný písomne a bez zbytočného odkladu upozorniť objednávateľa na nevhodnú povahu vecí prevzatých od objednávateľa, alebo pokynov daných mu objednávateľom na vykonanie diela, ak zhotoviteľ mohol túto nevhodnosť zistiť pri vynaložení odbornej starostlivosti.
8. Ak nevhodné veci a pokyny, alebo neposkytnutie spolupráce, prekážajú v riadnom vykonávaní diela, je zhotoviteľ povinný písomne oznámiť objednávateľovi prerušenie jeho vykonávanie do doby poskytnutia nevyhnutnej spolupráce, do doby výmeny vecí alebo zmeny pokynov objednávateľa, alebo do doby písomného oznámenia, že objednávateľ trvá na vykonávaní diela s použitím odovzdaných vecí a daných pokynov. O dobu, po ktorú bolo potrebné vykonávanie diela prerušiť, sa predlžuje lehota určená na jeho dokončenie. Zhotoviteľ má takisto nárok na úhradu nákladov spojených s prerušením vykonávania diela alebo s použitím nevhodných vecí do doby, keď sa ich nevhodnosť mohla zistiť.

## Článok VI.

### Platobné podmienky

1. Cenu za dielo uhradí objednávateľ zhotoviteľovi na základe faktúry, oprávnene vystavenej zhotoviteľom a riadne doručenej objednávateľovi. Faktúra bude predložená objednávateľovi v troch výtlačkoch. Zhotoviteľ je oprávnený vystaviť faktúru za projektovú dokumentáciu po riadnom odovzdaní diela v súlade s čl. III bod 1 a bod 2 tejto zmluvy.
2. Cenu za poskytnutie služby „odborného autorského dozoru“ uhradí objednávateľ zhotoviteľovi na základe faktúry, oprávnene vystavenej zhotoviteľom a riadne doručenej objednávateľovi. Faktúra bude predložená objednávateľovi v troch výtlačkoch. Zhotoviteľ je oprávnený vystaviť faktúru za služby odborného autorského dozoru po ich poskytnutí v maximálne troch faktúrach v súlade s čl. V bod. 4 tejto zmluvy.
3. Zhotoviteľ je povinný faktúru vystaviť v súlade s príslušnými právnymi predpismi platnými v čase ich vystavenia, pričom neoddeliteľnou súčasťou faktúry za dielo a za poskytnuté služby bude preberací protokol diela podpísaný oprávnenými osobami oboch zmluvných strán.
4. Lehota splatnosti faktúry je 30 dní odo dňa jej riadneho doručenia objednávateľovi. Faktúra sa považuje za zaplatenú dňom odpísania príslušnej sumy z účtu objednávateľa.
5. V prípade vrátenia faktúry objednávateľom pre chybné vyúčtovanie ceny diela alebo nesprávne uvedenie iných podstatných údajov podľa zákona, resp. v prípade absencie požadovaných príloh v zmysle bodu 3 tohto článku zmluvy, túto je zhotoviteľ povinný opraviť v čo najkratšom možnom termíne. Počas tohto obdobia nie je objednávateľ s platbou v omeškaní; nová lehota splatnosti začne plynúť dňom doručenia opravenej faktúry.
6. Žiadna zo zmluvných strán nie je oprávnená postúpiť prípadné pohľadávky voči druhej strane tretej osobe, bez predchádzajúceho písomného súhlasu druhej strany, pod následkom neplatnosti takéhoto úkonu. Obsah tejto zmluvy sa nesmie stať akýmkoľvek zabezpečovacím prostriedkom.
7. Objednávateľ týmto v zmysle § 75 ods. 6 zákona č. 222/2004 Z. z. o dani z pridanej hodnoty udeľuje zhotoviteľovi súhlas na to, aby mu za dodaný tovar vystavoval faktúru v elektronickej forme vo formáte PDF (ďalej len „elektronická faktúra“). Vierohodnosť pôvodu a neporušenosť obsahu faktúr vyhotovených zhotoviteľom v elektronickej forme je zaručená elektronicou výmenou údajov. Zhotoviteľ nie je povinný podpísať elektronickú faktúru kvalifikovaným elektronicým podpisom. Zhotoviteľ sa zaväzuje elektronickú faktúru doručovať objednávateľovi prostredníctvom elektronickej pošty a to z e-mailovej adresy zhotoviteľa [teplanarchitekt@teplanarchitekt.sk](mailto:teplanarchitekt@teplanarchitekt.sk) e-mailovú adresu objednávateľa [schrastinova@zvolen.sk](mailto:schrastinova@zvolen.sk).

8. Objednávateľ je povinný neodkladne informovať zhotoviteľa o akýchkoľvek zmenách, ktoré by mohli mať vplyv na doručovanie elektronických faktúr podľa týchto podmienok, najmä o zmene e-mailovej adresy, pričom z dôvodu tejto zmeny nie je potrebné uzatvoriť dodatok k tejto zmluve.
9. Objednávateľ vyhlasuje, že má výlučný prístup k e-mailovej adrese uvedenej v bode 4 tohto článku zmluvy a zhotoviteľ nezodpovedá za škody vzniknuté v dôsledku úniku údajov z poštovej schránky priradenej k e-mailovej adrese objednávateľa alebo v dôsledku úniku údajov z internetovej aplikácie objednávateľa.
10. V prípade nedoručenia elektronickej faktúry sa objednávateľ zaväzuje bez zbytočného odkladu informovať zhotoviteľa o tejto skutočnosti prostredníctvom správy zaslanej na e-mailovú adresu [teplanarchitekt@teplanarchitekt.sk](mailto:teplanarchitekt@teplanarchitekt.sk)

## **Článok VII.**

### **Udelenie licencie**

1. Súčasne s dodaním diela a/alebo jednotlivej časti diela, ktoré sa považujú za dielo podľa zákona č. 185/2015 Z. z., Autorský zákon v znení neskorších predpisov objednávateľovi, zhotoviteľ udeľuje objednávateľovi bezodplatný súhlas na používanie diela v súlade s touto licenčnou zmluvou. Objednávateľ je oprávnený dielo voľne používať podľa vlastného uváženia, t. j. najmä dielo rozmnožovať, spracúvať, modifikovať, upravovať, opravovať, zverejňovať, publikovať a to sám alebo tiež prostredníctvom akýchkoľvek tretích osôb v akomkoľvek rozsahu. Zhotoviteľ udeľuje týmto objednávateľovi licenciu na dielo v neobmedzenom vecnom rozsahu, v neobmedzenom územnom rozsahu a v časovom rozsahu na dobu trvania majetkových práv k dielu podľa § 32 zákona č. 185/2015 Z. z., Autorský zákon v znení neskorších predpisov. Táto licencia je udelená ako výhradná, pričom zmluvné strany sa dohodli, že objednávateľ nie je povinný udelenú licenciu využiť.
2. V prípade, ak zhotoviteľ na vypracovanie diela použije diela tretích osôb a/alebo ich časti, ku ktorým má autorské právo alebo akékoľvek iné právo duševného vlastníctva tretej osoby (ďalej len „diela tretej osoby“), zhotoviteľ vyhlasuje, že má právo uvedené diela tretej osoby alebo ich časti použiť. Zhotoviteľ týmto udeľuje objednávateľovi sublicenciu na diela tretej osoby. Objednávateľ je oprávnený diela tretej osoby podľa tohto bodu voľne používať podľa vlastného uváženia, t. j. najmä rozmnožovať, spracúvať, modifikovať, upravovať, opravovať, zverejňovať, publikovať a to sám alebo tiež prostredníctvom akýchkoľvek tretích osôb, v akomkoľvek rozsahu. Zhotoviteľ udeľuje týmto objednávateľovi sublicenciu na diela tretej osoby v neobmedzenom vecnom rozsahu, v neobmedzenom územnom rozsahu a v časovom rozsahu na dobu trvania majetkových práv k dielu tretej osoby podľa § 32 zákona č. 185/2015 Z. z., Autorský zákon. Táto sublicencia je udelená ako výhradná, pričom zmluvné strany sa dohodli, že objednávateľ nie je povinný udelenú licenciu využiť. Zhotoviteľ vyhlasuje, že má právo udeliť sublicenciu na diela tretej osoby v rozsahu, v akom ju udelil objednávateľovi.
3. Zhotoviteľ týmto súhlasí, že objednávateľ je oprávnený udeliť akejkoľvek tretej osobe podľa vlastného uváženia licencie/sublicencie na dielo v rozsahu udelenej licencie/sublicencie podľa tohto článku. Objednávateľ je oprávnený tiež postúpiť udelenú licenciu a/alebo sublicenciu akejkoľvek tretej osobe podľa vlastného uváženia. Udelenie sublicencie ani postúpenie licencie nemusí byť v písomnej forme. Zmluvné strany sa zároveň dohodli, že v prípade postúpenia licencie, objednávateľ nie je povinný informovať zhotoviteľa o osobe postupníka. Zhotoviteľ týmto vyhlasuje, že takéto použitie diela a/alebo diela tretej osoby nie je porušením povinnosti mlčanlivosti podľa tejto zmluvy.
4. Zánik tejto zmluvy a/alebo tejto Licenčnej zmluvy nemá vplyv na trvanie licencií/sublicencií podľa tohto článku zmluvy, pričom licencie/sublicencie podľa tohto článku zmluvy nekončia zánikom zmluvy a/alebo Licenčnej zmluvy a zostávajú platné a účinné. Zánikom objednávateľa prechádzajú práva a povinnosti z licenčnej zmluvy na právneho nástupcu objednávateľa.
5. Zmluvné strany sa týmto dohodli, že zhotoviteľ udeľuje licenciu na dielo a sublicenciu na diela tretej osoby podľa tohto článku zmluvy objednávateľovi bezodplatne.

6. Zhotoviteľ v celom rozsahu zodpovedá, ak používaním diela a/alebo diela tretej osoby v súlade s touto zmluvou objednávateľom, porušuje objednávateľ autorské práva tretích osôb. V prípade porušenia autorských práv tretích osôb je zhotoviteľ povinný uspokojiť nároky tretích osôb za objednávateľa a to vrátane nákladov spojených s právnou ochranou a obranou objednávateľa.
7. Objednávateľ je povinný oznámiť zhotoviteľovi uplatnenie nárokov z akýchkoľvek práv duševného vlastníctva v súvislosti s touto zmluvou, treťou osobou. Zhotoviteľ je povinný do 5 kalendárnych dní poskytnúť objednávateľovi všetku súčinnosť pri ochrane práv objednávateľa.
8. V prípade, ak bude objednávateľovi na základe právoplatného rozhodnutia súdu alebo akéhokoľvek iného príslušného orgánu zabránené dielo a/alebo dielo tretej osoby používať z dôvodu porušenia autorských práv tretích osôb, zaväzuje sa zhotoviteľ obstaráť pre objednávateľa oprávnenie dielo a/alebo dielo tretej osoby ďalej používať, prípadne sa zhotoviteľ zaväzuje vykonať resp. zabezpečiť úpravu diela a/alebo diela tretej osoby tak, aby objednávateľ mohol dielo a/alebo dielo tretej osoby používať a neporušoval pritom autorské práva tretích osôb, a to bezodkladne.

## Článok VIII.

### Záručné podmienky

1. Zárukou zhotoviteľ preberá na seba záväzok za to, že dielo bude zhotovené v súlade s touto zmluvou a jej prílohami, v súlade so všeobecne záväznými predpismi a technickými normami a že počas záručnej doby bude dielo spôsobilé k užívaniu na účel, na ktorý bolo zhotovené.
2. Zhotoviteľ poskytuje na dielo záruku **60 mesiacov**. Záručná doba začína plynúť dňom podpísania Protokolu o odovzdaní a prevzatí riadne a včas vykonaného diela oprávnenými zástupcami oboch zmluvných strán, a jej odsúhlasením objednávateľom.
3. Zhotoviteľ zodpovedá za vady, ktoré má dielo v čase odovzdania objednávateľovi. Za vady, ktoré sa prejavia v záručnej dobe, zhotoviteľ zodpovedá, ak boli spôsobené porušením jeho povinností, nedodržaním ustanovení tejto zmluvy, nedodržaním platných technických noriem alebo všeobecne záväzných právnych predpisov.
4. Zmluvné strany sa dohodli, že v prípade vady diela má objednávateľ právo požadovať a zhotoviteľ má povinnosť bezplatne tieto vady odstrániť.
5. Vady diela, ktoré sa prejavia po odovzdaní diela v záručnej dobe, musí objednávateľ uplatniť u zhotoviteľa písomnou reklamáciou (listom na adresu sídla zhotoviteľa alebo e-mailom), s opisom reklamovaných vád. Zhotoviteľ má povinnosť reagovať na reklamáciu objednávateľa (listom na adresu sídla objednávateľa alebo e-mailom) bez zbytočného odkladu, najneskôr však do 3 pracovných dní odo dňa doručenia reklamácie.
6. Zhotoviteľ sa zaväzuje začať s odstraňovaním vád diela bez zbytočného odkladu po uplatnení oprávnenej reklamácie objednávateľom a odstrániť ich v čo najkratšom možnom čase, najneskôr však do 10 dní od uplatnenia oprávnenej reklamácie objednávateľom. V prípade, že odstránenie reklamovanej vady nie je v uvedenom termíne z objektívnych dôvodov možné, vykoná sa odstránenie vady v termíne určenom písomnou dohodou (aj e-mailom) zmluvných strán.
7. V prípade, ak zhotoviteľ nezareaguje na reklamáciu objednávateľa v dohodnutej lehote alebo nezačne odstraňovať reklamovanú vadu bez zbytočného odkladu po jej uplatnení, prípadne neodstráni reklamovanú vadu najneskôr v lehote uvedenej v ods. 6 tohto článku zmluvy, alebo v lehote určenej dohodou zmluvných strán, je objednávateľ oprávnený reklamovanú vadu odstrániť prostredníctvom iného zhotoviteľa a náklady na odstránenie vady sa zhotoviteľ zaväzuje uhradiť.

## **Článok IX.**

### **Sankcie**

1. V prípade nedodržania termínov uvedených v tejto zmluve zo strany zhotoviteľa, má objednávateľ právo požadovať od zhotoviteľa zaplataenie zmluvnej pokuty vo výške 0,05 % zo zmluvnej ceny za každý, aj začatý, deň omeškania, avšak len do lehoty max. 15 dní omeškania. V prípade, ak zhotoviteľ prekročí lehotu 15 dní omeškania, má objednávateľ právo požadovať od zhotoviteľa zaplataenie zmluvnej pokuty vo výške 0,1 % zo zmluvnej ceny za každý, aj začatý, deň omeškania.
2. V prípade omeškania objednávateľa s úhradou faktúry, je zhotoviteľ oprávnený fakturovať objednávateľovi úrok z omeškania vo výške 0,05 % z fakturovanej sumy s DPH za každý, aj začatý deň omeškania.
3. Ak zhotoviteľ nezareaguje na reklamáciu objednávateľa v lehotách podľa čl. VIII bod 5 tejto zmluvy, je povinný uhradiť objednávateľovi zmluvnú pokutu vo výške 15,- EUR za každý deň omeškania.
4. Ak zhotoviteľ neodstráni prípadné vady diela počas záručnej doby v lehote podľa čl. VIII bod 6 tejto zmluvy, objednávateľ je oprávnený požadovať od zhotoviteľa zaplataenie zmluvnej pokuty vo výške 100,- eur denne za každú vadu a za každý, aj začatý deň omeškania až do ich riadneho odstránenia.
5. Ak zhotoviteľ bez zákonného alebo zmluvne dohodnutého dôvodu zanechá zhotovovanie diela, je povinný zaplatiť objednávateľovi zmluvnú pokutu vo výške 20 % z ceny diela s DPH.
6. Uhradenie zmluvnej pokuty nevylučuje povinnosť zhotoviteľa resp. objednávateľa uhradiť druhej zmluvnej strane škodu v plnej výške, ktorá jej vznikla nesplnením záväzkov, ktoré pre zhotoviteľa resp. objednávateľa z tejto zmluvy vyplývajú.
7. Objednávateľ je oprávnený jednostranne si započítať zmluvné pokuty oproti cene diela.

## **Článok X.**

### **Odstúpenie od zmluvy**

1. Ak zhotoviteľ neplní niektorú zo zmluvných povinností, objednávateľ je oprávnený písomne (aj e-mailom) vyzvať zhotoviteľa, aby svoje povinnosti riadne plnil v lehote určenej zmluvou.
2. Objednávateľ je oprávnený od zmluvy z dôvodu podstatného porušenia zmluvy odstúpiť :
  - 2.1 v prípade, ak zhotoviteľ hoci aj z nedbanlivosti poruší túto zmluvu o dielo podstatným spôsobom, pričom za podstatné porušenie zmluvy zo strany zhotoviteľa sa považuje najmä:
    - 2.1.1. zhotoviteľ zanechá realizáciu diela a prejavuje úmysel v diele nepokračovať,
    - 2.1.2. ak zhotoviteľ bez zbytočného odkladu, najneskôr do 7 dní odo dňa, keď mu objednávateľ oznámil svoju požiadavku, nevyhovie požiadavkám objednávateľa na odstránenie nezrovnalostí vzniknutých pri zhotovovaní diela,
    - 2.1.3. ak u zhotoviteľa dôjde ku úpadku alebo platobnej neschopnosti, zhotoviteľ vstúpi do likvidácie, alebo bude vydané rozhodnutie o začatí konkurzu alebo reštrukturalizácie voči zhotoviteľovi, alebo ak voči nemu bude vedené exekučné konanie, alebo ak nastane podobná skutočnosť, ktorá by mohla ovplyvniť ďalšie plnenie zmluvy,
    - 2.1.4. v prípade, ak zhotoviteľ porušil túto zmluvu nepodstatným spôsobom a nesplnil svoju povinnosť ani v dodatočnej primeranej lehote, ktorá mu bola poskytnutá a v prípadoch, ak to ustanovuje Obchodný zákonník v účinnom znení,
    - 2.1.5. nedodržanie požiadaviek objednávateľa zhotoviteľom na rozsah a kvalitu diela podľa tejto zmluvy,



- 2.1.6. neorganizovanie technických porad podľa čl. II bod 3 písm. c) tejto zmluvy alebo neprizývanie zástupcu objednávateľa, dotknuté orgány štátnej správy a dotknuté organizácie na tieto technické porady
  - 2.1.7. nedodržanie termínov plnenia zo strany zhotoviteľa, tak ako sú tieto uvedené v čl. III tejto zmluvy o viac ako 15 dní,
  - 2.1.8. nedodržanie lehoty na odstránenie väd zhotoviteľom podľa čl. VII tejto zmluvy
3. Zhotoviteľ je oprávnený od zmluvy odstúpiť len :
- 3.1. v prípade, ak objednávateľ, hoci aj z nedbanlivosti, poruší zmluvu podstatným spôsobom, pričom za podstatné porušenie zmluvy zo strany objednávateľa sa považuje:
    - 3.1.1. ak objednávateľ neuhradí faktúru ani do 30 dní po uplynutí lehoty jej splatnosti,
    - 3.1.2. ak objednávateľ neposkytne dojednané, ktoré má/môže mať za následok ohrozenie termínu plnenia na strane zhotoviteľa, pokiaľ posun termínu z tohto dôvodu nebude vzájomne dojednaný dodatkom k zmluve najneskôr do 10 dní od písomného upozornenia objednávateľa zhotoviteľom, že k takejto situácii dochádza,
    - 3.1.3. ak objednávateľ bezdôvodne odmietne prevziať dielo,
  - 3.2. v prípade, ak objednávateľ porušil túto zmluvu nepodstatným spôsobom a nesplnil svoju povinnosť ani v dodatočnej primeranej lehote, ktorá mu bola poskytnutá a v prípadoch, ak to ustanovuje Obchodný zákonník v znení neskorších predpisov.
4. Ak sa porušenie zmluvnej povinnosti zmluvnou stranou považuje v zmysle zmluvy za podstatné porušenie zmluvy, môže oprávnená strana od zmluvy odstúpiť, pokiaľ to oznámi písomne druhej strane bez zbytočného odkladu, najneskôr však do 30 pracovných dní po tom, ako sa o porušení dozvedela. Pre určenie lehoty je rozhodujúci dátum poštovej pečiatky odoslania oznámenia o odstúpení od zmluvy. Po doručení oznámenia o odstúpení zhotoviteľovi je zhotoviteľ povinný zastaviť všetky ďalšie práce na realizácii diela.
5. Odstúpením od zmluvy zanikajú všetky práva a povinnosti strán vyplývajúce zo zmluvy, okrem povinnosti zhotoviteľa pri zániku a odstúpení od zmluvy, nárokov objednávateľa uvedených v zmluve, na náhradu spôsobenej škody, na zmluvné pokuty, sankcie, respektíve zákonné sankcie a úroky. Po zániku zmluvy odovzdá zhotoviteľ objednávateľovi dielo v stave, v akom sa ku dňu odstúpenia nachádza.
6. Vysporiadanie pohľadávok z titulu odstúpenia od zmluvy je dojednané medzi zmluvnými stranami nasledovným spôsobom:
- a) časť predmetu zmluvy zhotoveného / vykonaného na základe tejto zmluvy do momentu odstúpenia od zmluvy sa stáva vlastníctvom objednávateľa a to dňom uhradenia všetkých pohľadávok objednávateľa voči zhotoviteľovi uplatnených v zmysle tejto zmluvy, s výnimkou autorských práv, ktoré zostávajú vo vlastníctve zhotoviteľa,
  - b) k dátumu ukončenia zmluvného vzťahu vzniká zhotoviteľovi nárok fakturovať rozpracovanosť časti predmetu zmluvy percentuálnym podielom zo zmluvne dohodnutej ceny.
7. Rozpracovanosť určením percentuálneho podielu zo zmluvnej ceny musí byť zmluvnými stranami vzájomne odsúhlasená najneskôr do 14 dní od ukončenia zmluvného vzťahu. Pokiaľ v tejto dobe nedôjde medzi zmluvnými stranami k vzájomnej dohode, vzniká zhotoviteľovi právo fakturovať rozpracovanosť v závislosti na čase, kedy k ukončeniu zmluvného vzťahu došlo. Bez ohľadu na uplatnenie ustanovenia bodu, uvedeného v predošlej vete, majú obidve zmluvné strany, v prípade, že sa zmluvné strany nedohodnú na výške rozpracovanosti, právo požiadať o rozhodnutie súd a po jeho rozhodnutí vysporiadať rozdiel medzi výškou pohľadávky uhradenou v zmysle tohto bodu a výškou stanovenou súdom.
8. V prípade predčasného ukončenia zmluvného vzťahu zo strany objednávateľa, zhotoviteľovi zaniká nárok na uplatnenie rozpracovanosti v zmysle písm. b) tohto ustanovenia zmluvy.

## Článok XI.

### Osobitné protikorupčné ustanovenia

1. Zmluvné strany sú si vedomé, že v Slovenskej republike je trestným činom ponúkanie, poskytnutie alebo prijatie úplatku.
2. Zmluvné strany prehlasujú, že zastávajú prístup nulovej tolerancie ku korupcii na všetkých úrovniach a vyžadujú od svojich vlastných zamestnancov a zmluvných partnerov konanie v súlade s protikorupčnými zákonmi.
3. Zmluvné strany sa zaväzujú dodržiavať nasledovné protikorupčné zásady:
  - a) neposkytovať alebo neponúkať žiadne plnenie s cieľom presadiť svoj zámer či získať preňho súhlas, podporu alebo povolenie, ak má príjemca právnu zodpovednosť alebo je v postavení, v rámci ktorého je schopný toto konanie ovplyvniť. Neposkytovať platby niekomu, kto zabezpečuje administratívny proces, za účelom uľahčenia alebo urýchlenia realizácie tohto procesu,
  - b) neposkytovať alebo neponúkať platby zástupcom, zákazníkom, zmluvným partnerom, dodávateľom alebo inej tretej strane (alebo zamestnancovi niektorej z nich), ktoré by malo za cieľ presvedčiť príjemcu k uzatvoreniu zmluvy alebo prijatiu iného záväzku, alebo ich uzatvoreniu či prijatiu za priaznivejších podmienok ako tých, ktoré by boli inak ponúknuté,
  - c) neprijímať od tretích osôb platby, ktoré majú viesť z Vašej strany k uzatvoreniu zmluvy, alebo prijatiu iného záväzku alebo ich uzatvoreniu či prijatiu za výhodnejších podmienok ako tie, ktoré by boli inak akceptované,
  - d) odmietajú akékoľvek formy korupcie alebo úplatkárstva.

## Článok XII.

### Záverečné ustanovenia

1. Vzájomné vzťahy zmluvných strán, pokiaľ nie sú upravené v zmluve, sa riadia príslušnými ustanoveniami zákona č.513/1991 Zb. Obchodný zákonník v znení neskorších predpisov, zákonom č.185/2015 Z. z. Autorský zákon a ostatnými všeobecne záväznými právnymi predpismi platnými na území SR. Pre prípad sporov alebo nezrovnalostí ohľadom záväzkov vyplývajúcich z tejto zmluvy sa stanovuje nasledovné poradie dôležitosti dokumentov :
  - a) Zmluva
  - b) Obchodný zákonník a ostatné všeobecne záväzné právne predpisy
  - c) Cenová ponuka a ostatné súťažné podklady.
2. Zmluvu možno meniť a dopĺňať len formou písomných dodatkov podpísaných oprávnenými zástupcami obidvoch zmluvných strán. Návrhy dodatkov sú oprávnené podávať obidve zmluvné strany.
3. Zhotoviteľ vyhlasuje, že má právo uzavrieť takúto zmluvu, že vlastní potrebné licencie a povolenia v zmysle obchodného zákonníka, živnostenského zákona, zákona o autorizovaných architektoch a autorizovaných stavebných inžinieroch, autorského zákona, stavebného zákona a iných dotknutých platných právnych predpisov SR.
4. Zhotoviteľ predloží objednávateľovi doklad **o poistení profesijnej zodpovednosti za škodu spôsobenú pri výkone profesie**, ktorá by mohla vzniknúť v súvislosti s jeho výkonom činnosti alebo v súvislosti s výkonom činnosti jeho zamestnancov, a to minimálne vo výške ceny diela. Doklad o poistení profesijnej zodpovednosti za škodu spôsobenú pri výkone profesie tvorí prílohu č. 3 tejto zmluvy. Zhotoviteľ sa zaväzuje udržiavať poistenie v platnosti v dohodnutej výške po celú dobu trvania tejto zmluvy. Porušenie uvedenej povinnosti sa považuje za závažné porušenie tejto zmluvy.

5. Zhotoviteľ vyhlasuje a svojím podpisom potvrdzuje, že v plnom rozsahu dodržiava a zabezpečuje dodržiavanie všetkých aplikovateľných pracovnoprávných predpisov v oblasti nelegálneho zamestnávania (ďalej aj ako „Pracovnoprávne predpisy“), a to predovšetkým zákona č. 311/2001 Z. z. Zákonníka práce v znení neskorších predpisov a zákona č. 82/2005 Z. z. o nelegálnej práci a nelegálnom zamestnávani a o zmene a doplnení niektorých zákonov v znení neskorších predpisov. Zhotoviteľ týmto vyhlasuje, že si je plne vedomý všetkých povinností, ktoré pre neho z Pracovnoprávných predpisov vyplývajú a zaväzuje sa ich dodržiavať počas celej doby platnosti tejto zmluvy. Zhotoviteľ sa zaväzuje najmä zamestnávať zamestnancov legálne a neporušovať tak zákaz nelegálneho zamestnávania upravený v Pracovnoprávných predpisoch.
6. V prípade, ak sa ktorékoľvek z vyhlásení zhotoviteľa podľa bodu 5 tohto článku o zmluvy ukáže ako nepravdivé a objednávateľovi bude kontrolným orgánom v súlade s ustanovením § 7b zákona č. 82/2005 Z. z. o nelegálnej práci a nelegálnom zamestnávani a o zmene a doplnení niektorých zákonov v znení neskorších predpisov uložená sankcia z dôvodu prijatia služby prostredníctvom zhotoviteľom nelegálne zamestnávanych osôb, (i) je zhotoviteľ povinný zaplatiť objednávateľovi zmluvnú pokutu vo výške sankcie uloženej kontrolným orgánom objednávateľovi a zároveň (ii) objednávateľovi vzniká právo na odstúpenie od tejto Zmluvy. Objednávateľ je oprávnený uplatniť si zmluvnú pokutu podľa predchádzajúcej vety tohto bodu voči zhotoviteľovi aj opakovane.
7. Zhotoviteľ si je vedomý, že predmet zmluvy a iné výsledky činnosti zhotoviteľa, ktoré budú vytvárané, resp. poskytované podľa tejto zmluvy, budú objednávateľom použité ako dokument v konaní o vydanie stavebného povolenia predmetnej stavby, a preto je potrebné, aby predmet zmluvy úplne zodpovedal uvedeným účelom použitia predmetu zmluvy.
8. Zmluvné strany sa zaväzujú, že prípadné spory vyplývajúce zo zmluvy budú riešiť dobromyseľne vzájomným rokovaním. Ak sa nedosiahne dohoda v sporných otázkach, spor bude predložený k rozhodnutiu príslušnému všeobecnému súdu SR podľa zákona č.160/2015 Z. z. Civilný sporový poriadok.
9. Do plynutia lehôt počítaných na dni sa nezaratúva deň rozhodujúcej udalosti. Listiny zasielané medzi zmluvnými stranami prostredníctvom poštového podniku sa považujú za doručené aj v prípade, že sa zásielka vráti odosielateľovi s reláciou poštového podniku „Adresát neznámy“ alebo „Neprevzaté v odbernej lehote“, alebo ak ju adresát odmietol prevziať a to dňom, keď sa zásielka vrátila odosielajúcej zmluvnej strane.
10. Zmenu obchodného mena, sídla, DIČ, právnej formy, adresy pre poštový styk, čísla účtu, telefónnych čísiel, e-mailovej adresy a mien kontaktných osôb a osôb oprávnených konať, nie je potrebné vykonať dodatkom, postačuje jednostranné písomné oznámenie týchto skutočností doručené druhej zmluvnej strane, ktoré bude podpísané oprávnenými zástupcami konajúcej zmluvnej strany. Zmluvné strany sa zaväzujú, že každú zmenu údajov uvedených v predchádzajúcej vete oznámia druhej zmluvnej strane do 10 dní, odkedy ku zmene došlo.
11. Doručením akýchkoľvek písomností na základe tejto zmluvy alebo v súvislosti s touto zmluvou sa rozumie doručenie písomnosti doporučené poštou s doručenkou, doručenie kuriérom alebo osobné doručenie príslušnej zmluvnej strane. Za deň doručenia písomností sa považuje aj deň, v ktorý zmluvná strana, ktorá je adresátom, odoprie doručovanú písomnosť prevziať, alebo v ktorý márne uplynie trojdňová úložná doba pre vyzdvihnutie si zásielky na pošte, doručovanej poštou zmluvnej strane, alebo v ktorý je na zásielke, doručovanej poštou zmluvnej strane, preukázateľne zamestnancom pošty vyznačená poznámka, že „adresát sa odsťahoval“, „adresát je neznámy“ alebo iná poznámka podobného významu. Tým nie je dotknutá možnosť doručovať prostredníctvom emailovej komunikácie, ak tak je uvedené v ustanoveniach tejto zmluvy.
12. Pre potreby doručovania prostredníctvom pošty sa použijú adresy zmluvných strán uvedené záhlaví tejto zmluvy, ibaže odosielajúcej zmluvnej strane adresát písomnosti oznámil novú adresu sídla, prípadne inú novú adresu určenú na doručovanie písomnosti. V prípade akejkoľvek zmeny adresy určenej na doručovanie písomnosti na základe tejto zmluvy alebo v súvislosti s touto zmluvou sa príslušná zmluvná strana zaväzuje o zmene adresy bezodkladne písomne informovať druhú zmluvnú stranu v takomto prípade je pre doručovanie rozhodujúca nová adresa riadne oznámená zmluvnej strane pred odosielaním písomností.
13. V prípade, ak zhotoviteľ má aktivovanú elektronickú schránku na doručovanie písomností, objednávateľ je oprávnený doručovať zhotoviteľovi písomnosti aj prostredníctvom elektronickej schránky. V rámci

elektronického doručovania prostredníctvom elektronickej schránky poskytovateľ uplatní fikciu doručenia, čo znamená, že obsah písomnosti sa sprístupní až po potvrdení doručenia. Úložná lehota bude 15 kalendárnych dní. Písomnosti sa budú považovať za doručené potvrdením elektronickej doručenia, resp. notifikácie o doručení (hodinou, minútou a sekundou uvedenými na elektronickej doručene) alebo márnym uplynutím úložnej lehoty (15 kalendárnych dní odo dňa nasledujúceho po dni uloženia elektronickej správy), podľa toho, ktorá skutočnosť nastane skôr, a to aj vtedy, ak sa adresát o tom nedozvedel.

14. Každá zo zmluvných strán sa zaväzuje, že neprevedie nijaké práva a povinnosti (záväzky) vyplývajúce z tejto zmluvy, resp. ich častí na iný subjekt bez predchádzajúceho súhlasu druhej zmluvnej strany. V prípade porušenia tejto povinnosti bude zmluva o prevode ( postúpení ) zmluvných strán neplatná.
15. Zmluva nadobúda platnosť dňom jej podpisu oprávnenými zástupcami oboch zmluvných strán, účinnosť v súlade s § 47a zákona č.40/1964 Zb. Občiansky zákonník t.j. dňom nasledujúcim po jej zverejnení v Centrálnom registri zmlúv vedenom Úradom vlády SR a je vyhotovená v 3 rovnopisoch, pričom objednávateľ obdrží dva rovnopisy zmluvy a zhotoviteľ jeden rovnopis zmluvy.
16. Neoddeliteľnou súčasťou tejto zmluvy sú:
  - a) Príloha č. 1 Zadanie projektu
  - b) Príloha č. 2 Cenová ponuka
  - c) Príloha č. 3 Doklad o poistení resp. Certifikát o poistení
17. Zhotoviteľ berie na vedomie a akceptuje, že táto zmluva (vrátane jej príloh) podlieha režimu zákona č. 211/2000 Z. z. o slobodnom prístupe k informáciám a o zmene a doplnení niektorých zákonov (zákon o slobode informácií) ako povinne zverejňovaná zmluva a nemá námietky voči zverejneniu akéhokoľvek údaju obsiahnutého v zmluve.
18. Zmluvné strany potvrdzujú, že si zmluvu prečítali, s jej obsahom súhlasia, nakoľko je prejavom ich slobodnej a vážnej vôle zbavenej akýchkoľvek omylov, na znak čoho ju vlastnoručne podpisujú.

Vo Zvolene, dňa .....

za objednávateľa :

za zhotoviteľa :

### Mesto Zvolen

.....

Ing. Vladimír Maňka

primátor

.....

Ing. arch. Igor Teplan

konateľ

## KONCEPCIA VODOZÁDRŽNÝCH OPATRENÍ V MESTE ZVOLEN

Tabuľka bilancii na základe priemerného ročného úhrnu zrážok (2018-2022), 633mm

LOKALITA		PLOCHA STRECHY (m <sup>2</sup> )	PREDPOKLADANÉ MNOŽSTVO VODY (m <sup>3</sup> ) SEP-MAR	REVITALIZOVANÁ ZELEŇ (m <sup>2</sup> )	NEPRIEPUSTNÉ PLOCHY - VÝMENA ZA PRIEPUSTNÉ(m <sup>2</sup> )	NEPRIEPUSTNÉ PLOCHY - VÝMENA ZA ZELEŇ(m <sup>2</sup> )
I.	RÁKOŠ, C-KN 4327/68	914,00	168,75	110,00	153,11	-
II.	UNIONKA, C-KN 561/1	3 976,00	734,07	6 350,00	4 485,00	2 935,00
III.	VNÚTROBLOK J. KOZAČEKA, C-KN 1220/1	1 460,00	215,64	565,00	1 950,00	160,00

### I. LOKALITA:

#### RÁKOŠ, C-KN 4327/68

V lokalite je možné osadiť sústavu nádrží (v závislosti od výskytu sietí). Do nádrže bude zberaná strecha bytového domu o výmere 914,00m<sup>2</sup>.

Jestvujúca dažďová záhrada v tesnej blízkosti bytového domu sa zruší, nahradí sa vhodnou výsadbou.

Spevnené plochy sú v súčasnosti priepustné, preto na základe predošlých skúseností predpokladáme, že oprávnená bude výmena krytu spevnených plôch v rozsahu, ktorý bude potrebný pre osadenie nádrže (Výzva č. 62).

Voda z nádrže bude odčerpávaná na zalievanie zelene v rámci mesta.

Súčasný typ mobiliáru je zastaralý, preto by bola vhodná výmena za novšie typy modelov.

Príklad výsadiel a typov mobiliáru:





## II. LOKALITA

### UNIONKA, AREÁL BÝVALÝCH KASÁRNÍ, C-KN 561/1

V lokalite budú osadené viaceré sústavy nádrží, vzhľadom na výmery striech, ako aj priestorové možnosti areálu. Akumulovaná zrážková voda bude využívaná na zalievanie mestskej zelene.

1. sústava nádrží – v blízkosti objektu na parcele C-KN 561/4, následne plochu narušenú výkopom pre nádrž bude možná výmena nepriepustnej plochy za priepustnú, napr. ekologická dlažba EK0drain, hr. 8cm, škára 12mm, odvodňovacie kanáliky.

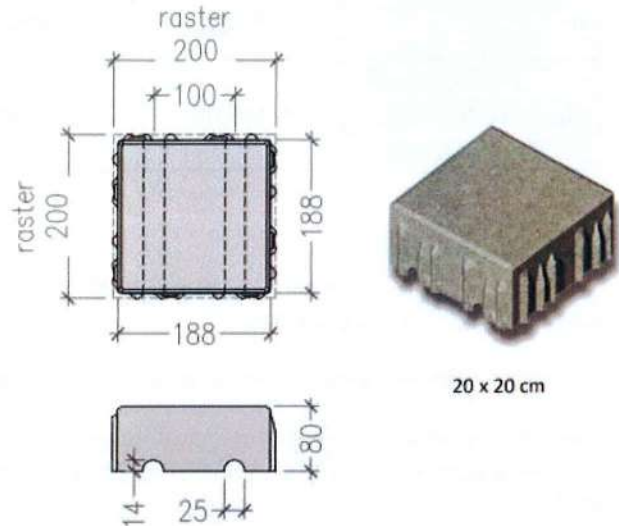

2. sústava retenčných nádrží

-osadená medzi bytovými domami na parcele 561/8 a 561/10 – v zelenej ploche

-nádrže v blízkosti bytových domov osadené v spevnených plochách možné využiť na odčerpávanie vody a využiť ju na zálievku

3. sústava nádrží

- umiestniť medzi bytové domy na parcelách 561/41, 561/15. Zelené plochy po osadení nádrží bude potrebné vrátiť do pôvodného stavu, resp. revitalizovať.

-nádrže v blízkosti bytových domov osadené v spevnených plochách možné využiť na odčerpávanie vody a využiť ju na zálievku

Spevnené plochy pred bytovými domami sú asfaltové, je možná ich rekonštrukcia za priepustné zo zámkovej dlažby, resp. vegetačné zatravnňovacie tvárnice, vzniknú nové parkoviská.

Plochy zelene pred bytovými domami potrebné revitalizovať nenáročnou výsadbou, zrušiť jestv. dažďové záhony.

V tomto území – centrálné by bolo možné vytvoriť priestor – prístrešky so zelenou strechou, priestor pre komunitné záhrady, doplniť exteriérový mobiliár (lavičky a smetné koše), ktorý by mohlo využívať komunitné centrum.





Možné rozšíriť jest. plochy detských ihrísk:



### III. LOKALITA

#### VNÚTROBLOK J. KOZAČEKA 25-29, C-KN 1220/1

Návrh umiestnenia retenčných nádrží, ako aj ich počet bude súvisieť od výskytu verejných inžinierskych sietí. Vzhľadom na charakter územia a zastavanosť, odporúčame umiestniť nádrže menšieho objemu.

Pojazdné plochy k jestv. garážam budú vymenené za priepustné (napr. ekologická dlažba EKODrain), ako aj chodník pre peších vedúci pozdĺž bytových domov, napr. CITYTOP kombi, hr. 6cm.

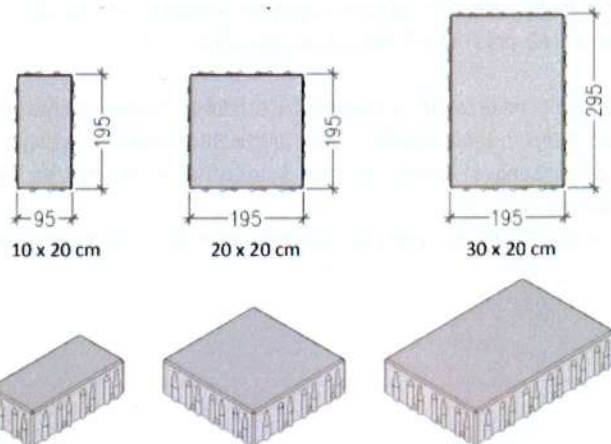



Zachytávaná zrážková voda bude využívaná na zalievanie revitalizovanej zelene. Nový mobiliár (lavičky, odpadkové koše, evtl. parkové lavice) a prvky drobnej architektúry ako napr. prístrešky podpora miestnu komunitu. Bolo by vhodné vybudovať „mini“ komunitnú záhradu, kde sa dá využívať dažďová voda.



25 cm  
substrát, kompost

10 cm  
listí, tráva

10 cm  
jemné kousky, stépká

25 cm  
veľké vetve a kusy



Typy parkových stolov vhodné do vnútroblokov:



V III. lokalite sme na osobnom stretnutí uvažovali nad rekonštrukciou spevnených plôch na parcele C-KN 1223/1. Z nášho pohľadu by sme túto plochu vypustili, vzhľadom na to, že C-KN 1216/7 (vlastník SR), čím nebude možné vytvoriť kompaktnú prístupovú plochu ku garážam.

Vhodnejšie by bolo realizovať „nádvorie“ v blízkosti budovy okresného úradu C-KN 1223/2, 1223/3 (potrebne overiť rozsah podpivničenia objektu, aby sme mohli vymeniť nepriepustnú plochu za priepustnú). Do návrhu by bolo možné zakomponovať parkoviská zo systémového riešenia so zelenou časťou (rozchodníky vzhľadom na mestské prostredie).

Taktiež by sa revitalizovala jestvujúca zeleň, evtl. by bolo možné vytvoriť nové plochy zelene, zelené steny.





Parkoviská so zelenou časťou, systémové riešenie Ecoraster:







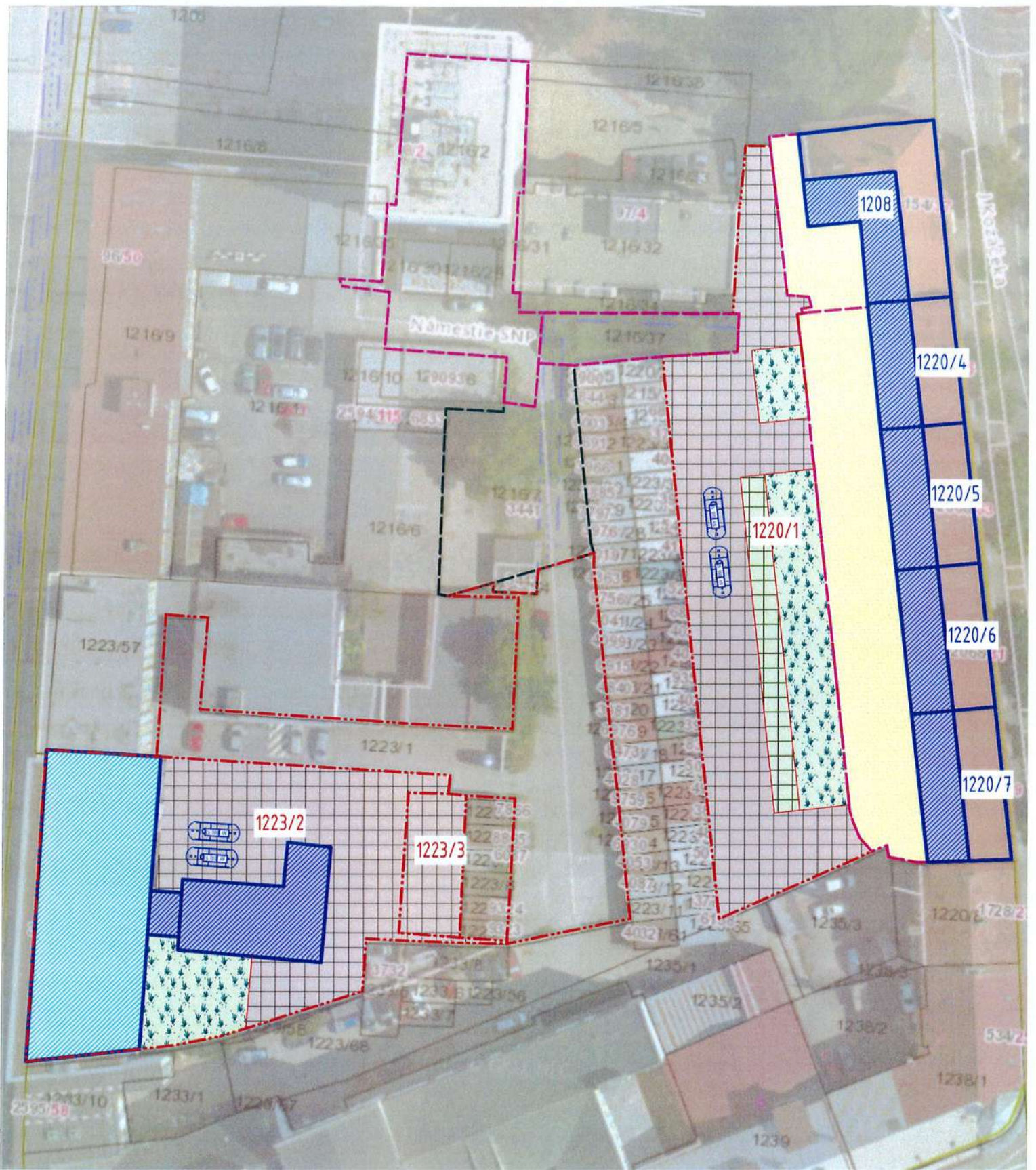

### III. LOKALITA - VNÚTROBLOK J. KOZAČEKA, C-KN 1220/1

#### VYSVETLIVKY:

- HRANICA POZEMKU VO VLASTNÍCTVE INVESTORA
- HRANICA POZEMKU VO VLASTNÍCTVE SR, BBSK
- HRANICA POZEMKU V SÚKR. VLASTNÍCTVE
- HRANICA PARCEL - REGISTER C-KN
- HRANICA OBJEKTU SO ZACHYTÁVANOU STRECHOU

AN 1

AKUMULAČNÁ NÁDRŽ

#### LEGENDA PLOCHY A VÝMERY:

- PLOCHY ZACHYTÁVANÝCH STRIECH
- PLOCHY ZACHYTÁVANÝCH STRIECH (ZELENÁ STRECHA)
- PLOCHY ZELENÉ (PARCELA V SÚKR. VLASTNÍCTVE)  
- NUTNÉ ZISTIŤ OPRÁVNENOSŤ REALIZÁCIE VODOZÁDRŽNÝCH OPATRENÍ  
NA SÚKR. POZEMKU, OVRHĚT UDRŽATEĽNOSŤ 5 ROKOV
- PLOCHY NEPRIEPUSTNÝCH POVRCHOV (VÝMENA ZA PRIEPUSTNÉ)
- PLOCHY NEPRIEPUSTNÝCH POVRCHOV (VÝMENA ZA ZELEŇ)
- REVITALIZOVANÁ ZELEŇ (BIORETENČNÉ SYSTÉMY)







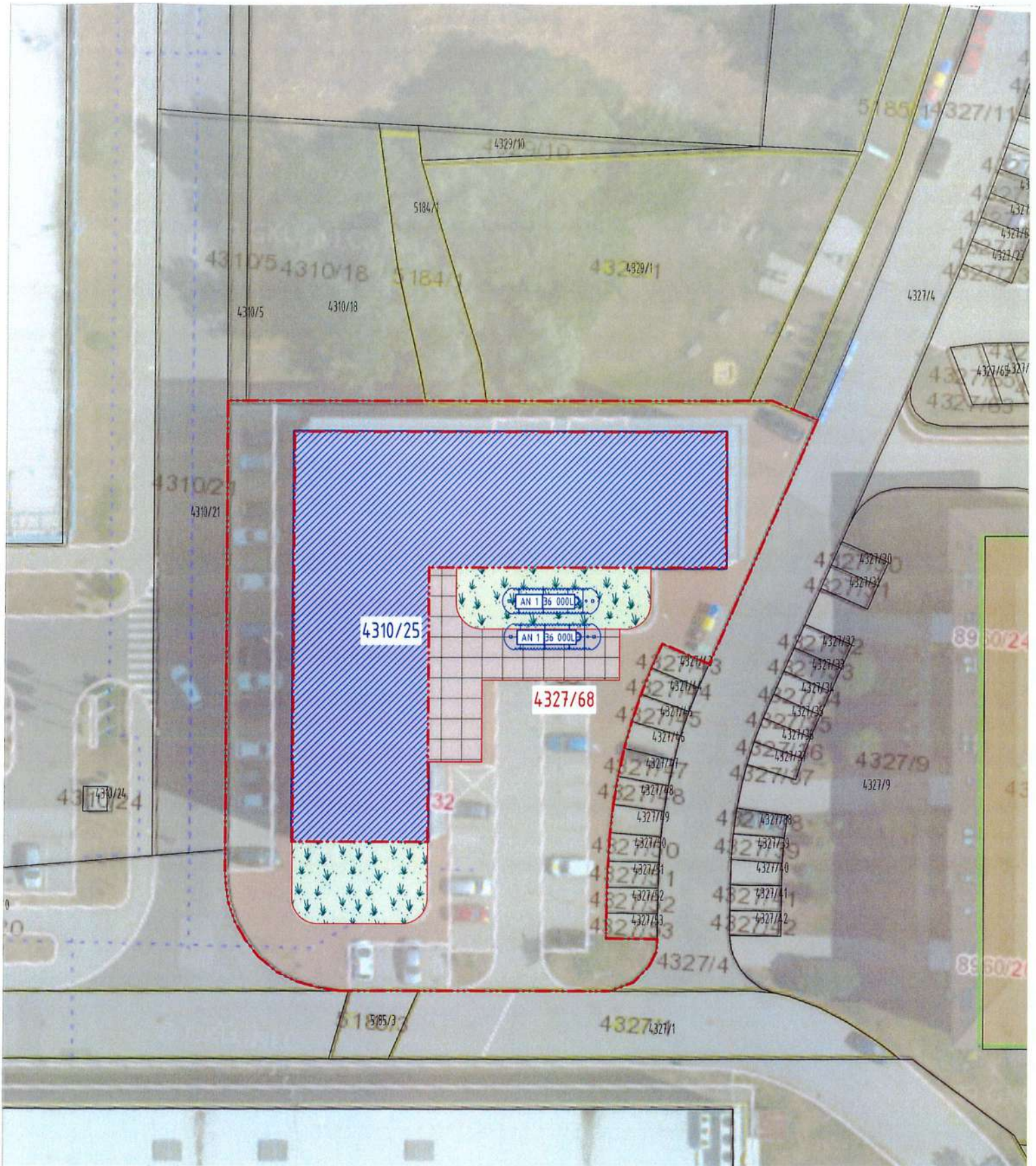

### I. LOKALITA - RÁKOŠ, C-KN 4327/68

#### VYSVETLIVKY:

- HRANICA POZEMKU VO VLASTNÍCTVE INVESTORA
- HRANICA PARCEL - REGISTER C-KN
- HRANICA OBJEKTU SO ZACHYTÁVANOU STRECHOU
- AN 1 AKUMULAČNÁ NÁDRŽ

#### LEGENDA PLÔCH:

- PLOCHY ZACHYTÁVANÝCH STRIECH
- REVITALIZOVANÁ ZELEŇ (BIORETENČNÉ SYSTÉMY)
- PREDPOKLAD ROZSAHU NARUŠENÝCH SPEVNENÝCH PLÔCH (OSADENIE NÁDRŽE)

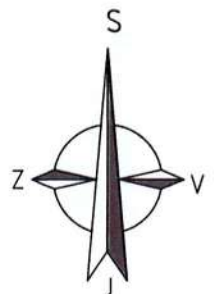





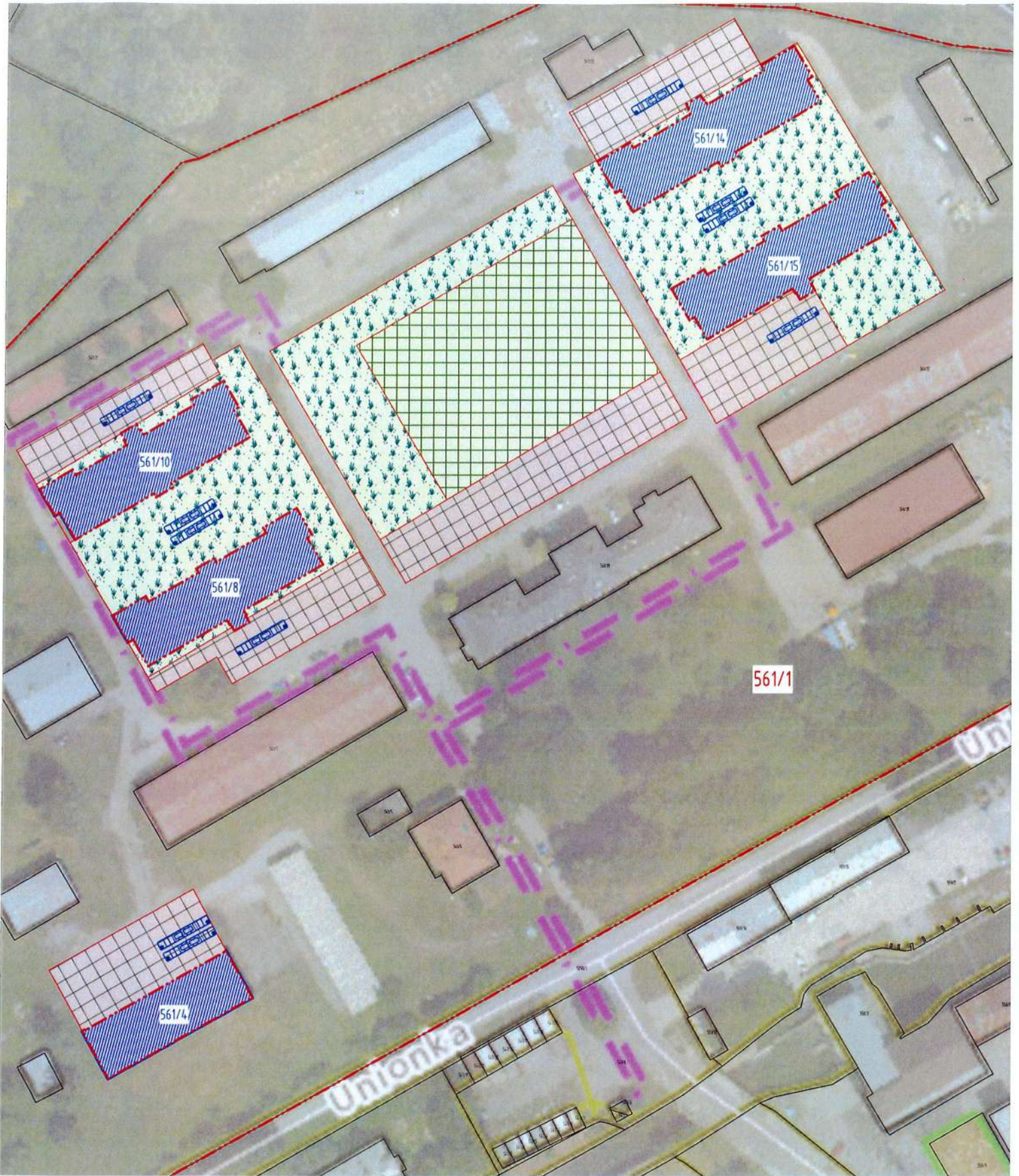







## II. LOKALITA - UNIONKA, AREÁL BÝVALÝCH KASÁRNÍ, C-KN 561/1

### VYSVETLIVKY:

-  HRANICA POZEMKU VO VLASTNÍCTVE INVESTORA
-  HRANICA PARCEL - REGISTER C-KN
-  HRANICA OBJEKTU SO ZACHYTÁVANOU STRECHOU
-  AKUMULAČNÁ NÁDRŽ

AN 1

### LEGENDA PLÔCH:

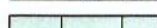
-  PLOCHY ZACHYTÁVANÝCH STRIECH
-  ZELEŇ (BIORETENČNÉ SYSTÉMY)
-  PLOCHY NEPRIEPUSTNÝCH POVRCHOV (VÝMENA ZA ZELEŇ)
-  PLOCHY NEPRIEPUSTNÝCH POVRCHOV (VÝMENA ZA PRIEPUSTNÉ)

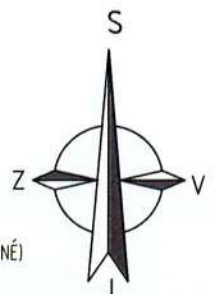







## Mesto Zvolen

Námestie slobody č. 22, 960 01 Zvolen, ICO: 0032 04 39

Príloha č. II

### NÁVRH NA PLNENIE KRITÉRIÍ

Verejný obstarávateľ: **Mesto Zvolen, Námestie slobody 22, 960 01 Zvolen**

Názov predmetu zákazky pre časť: „Vypracovanie projektovej dokumentácie a poskytnutie odborného autorského dozoru - Vodozadržné opatrenia v troch lokalitách mesta Zvolen“

Údaje: Obchodné meno uchádzača **Teplan architekt, spol. s r. o.**

Sídlo alebo miesto podnikania uchádzača **Komenského 12/A, 97401.Banská Bystrica**

IČO: **36 631 213**  
(v prípade skupiny dodávateľov za každého člena skupiny dodávateľov)

Index	Hodnotené kritérium	Merná jednotka (m.j.)	Počet m.j.	Cena za mernú jednotku (m.j.)	Cena spolu za počet m.j. v EUR bez DPH
1.	Cena za vypracovanie a dodanie projektovej dokumentácie	celok	1435 hod	30 eur	43 050 eur
2.	Cena za autorský dozor (predpokladaný rozsah hodín cca 20 hod.)	hodina	20	40 eur	800 eur
<b>Návrh na plnenie kritérií v EUR bez DPH spolu</b>					<b>43 850 eur</b>

Ceny budú zaokrúhlené na max. dve desatinné miesta.

#### Identifikačné údaje kontaktnej osoby zodpovednej za ponuku:

Meno a priezvisko : **Ing. arch. Igor Teplan**

telefónne číslo: **0905 785 277**

e-mail: **teplanarchitekt@teplanarchitekt.sk**

V Banskej Bystrici, dňa 16. 10. 2023

**Ing. arch. Igor Teplan, konateľ, majiteľ**  
vypísať meno, priezvisko oprávnenej osoby uchádzača

#### Poznámka:

- podpis uchádzača alebo osoby oprávnenej konať za uchádzača (v prípade skupiny dodávateľov podpis každého člena skupiny dodávateľov alebo osoby oprávnenej konať za každého člena skupiny dodávateľov)

TEPLAN Igor Ing.arch.

Komenského 4328/12A  
974 01 Banská Bystrica 1

180/181

Kupčová Ivica / 421484315419

04.02.2021

Poistná zmluva číslo 5003050057/0001102405  
**164. Zodpovednosť architektov**

Vážený klient,

KOMUNÁLNA poisťovňa, a.s. VIG týmto potvrdzuje, že na hore uvedenej poistnej zmluve zodpovednosti za škodu spôsobenú pri výkone činnosti, na ktorú ste poistený platným autorizačným osvedčením podľa § 12 ods. 2 zákona č. 138/1992 Zb., v znení neskorších predpisov uzatvorenú od 01.01.2005 na dobu neurčitú neevidujeme od 01.01.2013 žiadnu škodovú udalosť.

S pozdravom

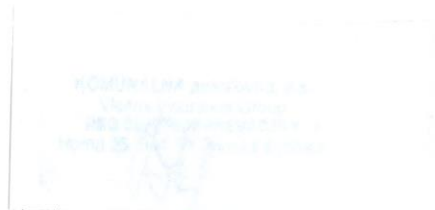

pečiatka podpis

138756 - 8



KOMUNÁLNA poisťovňa, a.s.  
Vienna Insurance Group  
Regionálne centrum prevádzky  
neživotného poistenia  
Horná 82/25  
974 01 Banská Bystrica 1

2105926 - 0048\_ZV  
Poistovňa uvádzaná  
960 02 Zvolen 2 29.06.2023 305

1145813107



181-PZ-P

Ing. arch. Teplan Igor  
Komenského 12/A  
974 01 Banská Bystrica 1

Mestský súd Bratislava III  
oddel Sa, vložka 3345/B  
IČO 31595545  
IČ DPH SK7020000746

Sprostredkovateľ poistenia: 2700106948  
Renomia, s.r.o.

Zodpovednosť architektov  
**Poistka číslo: 5 003 050 057**  
Verzia poistnej zmlúvy: 4

KOMUNÁLNA poisťovňa, a.s. Vienna Insurance Group

Na základe rámcovej poistnej zmlúvy č. 5003050057 a návrhu poistnej zmlúvy č. 0001102405, uzatvorenej na dobu neurčitú, v prospech autorizovaných architektov a autorizovaných krajiných architektov Slovenskou komorou architektov, účinnnej od 01.06.2004, o poistení zodpovednosti za škodu spôsobenú pri výkone činnosti, na ktorú je poistený oprávnený platným autorizačným osvedčením, podľa § 12 ods. 2, zákona č. 138/1992 Zb., v znení neskorších predpisov a na základe uhradeného poistného vydávame toto potvrdenie o poistení.

Poistník: Ing. arch. Teplan Igor  
RČ/IČO: 660113/6454  
Adresa: Komenského 12/A, 974 01 Banská Bystrica 1

Začiatok poistenia: 01.01.2005  
Územná platnosť: Slovensko

Koniec poistenia: na neurčito

Poistné krytie po kolaudácii stavby alebo jej ucelenej časti: 5 rokov

**Základné poistenie:**  
Škoda spôsobená pri výkone odbornej činnosti  
(Spoluúčasť: 165,97 EUR)

Poistná suma:	Poistné:
331 939,19 EUR	438,48 EUR

Ďakujeme za dôveru, ktorú ste nám prejavili dojednaním tohoto poistenia

Dátum vystavenia: 26.06.2023

Mgr. Janka Záchanová  
zastupujúca riaditeľa ÚP