

Zmluva o zriadení vecného bremena a prevzatí záväzku

č.05.5-32-2023

ev. č. oprávneného: 231865-2018100102-20/P-VB

uzatvorená podľa ustanovenia § 151n a nasl. v spojení s v spojení s § 531 a § 532 zákona č. 40/1964 Zb. Občiansky zákonník v znení neskorších predpisov (ďalej len „zmluva“)

Článok I.

Zmluvné strany

Verejnú prístavy, a. s.

Sídlo: Prístavná 10, 821 09 Bratislava
Zapísaná: v Obchodnom registri Mestského súdu Bratislava III, oddiel Sa, vložka č. 4395/B
IČO : 36 856 541
IČ DPH : SK2022534008
IBAN: SK61 0200 0000 0024 1616 8551
SWIFT: SUBASKBX
Štatutárny zástupca : Mgr. Matej Danóci, predseda predstavenstva
Ing. Martin Magáth, člen predstavenstva
Mgr. Martin Erdössy, člen predstavenstva

(ďalej len ako „povinný“)

a

Eurovea 2, s.r.o.

Sídlo: Pribinova 10, 811 09 Bratislava – mestská časť Staré Mesto
Zapísaná: v Obchodnom registri Mestského súdu Bratislava III, oddiel Sro, vložka č. 144873/B
IČO : 50 957 279
IČ DPH : SK2120549002
IBAN: SK81 1100 0000 0029 4709 7860
SWIFT: TATRSKBX
Štatutárny zástupca : Marek Lenčes, konateľ

(ďalej len ako „investor“)

a

Západoslovenská distribučná, a.s.

Sídlo: Čulenova 6, 816 47 Bratislava
Zapísaná: v Obchodnom registri Mestského súdu Bratislava III, oddiel Sa, vložka č. 3879/B
IČO : 36 361 518
IČ DPH : SK2022189048
IBAN: SK59 1100 0000 0026 2610 6826
SWIFT: TATRSKBX
Zastúpená : Ing. Xénia Albertová, vedúca riadenia vlastníckych vzťahov na základe poverenia č. 00363-URI-POIN zo dňa 18.09.2020
Jaroslav Klimaj, expert riadenia vlastníckych vzťahov na základe poverenia č. 00363-URI-POIN zo dňa 18.09.2020

(ďalej len ako „oprávnený“)

(povinný, investor a oprávnený ďalej spoločne aj ako „zmluvné strany“)

Článok II. Úvodné ustanovenia

1. Povinný je výlučným vlastníkom (t.j. v spoluvlastníckom podiele vo veľkosti 1/1) nasledovných nehnuteľností – pozemkov:

Parcelné číslo	Register KN	LV č.	Výmera v m ²	Druh pozemku	Katastrálne územie	Obec	Okres
9193/27	C	882	273	Zastavaná plocha a nádvorie	Nívy	Bratislava - Ružinov	Bratislava II
9193/33	C	882	5028	Zastavaná plocha a nádvorie	Nívy	Bratislava - Ružinov	Bratislava II
9193/188	C	882	143	Zastavaná plocha a nádvorie	Nívy	Bratislava - Ružinov	Bratislava II
9193/189	C	882	263	Zastavaná plocha a nádvorie	Nívy	Bratislava - Ružinov	Bratislava II
9193/192	C	882	3428	Zastavaná plocha a nádvorie	Nívy	Bratislava - Ružinov	Bratislava II

- (ďalej spoločne pre uvedené pozemky len „**zaťažená nehnuteľnosť**“).
2. Oprávnený je držiteľom povolenia na podnikanie v elektroenergetike v rozsahu distribúcia elektriny vydaného rozhodnutím Úradu pre reguláciu sieťových odvetví (ďalej len „**povolenie**“) a zabezpečuje prevádzkovanie distribučnej sústavy na vymedzenom území, na ktorom sa nachádza aj zaťažená nehnuteľnosť.
 3. Investor je investorom stavby s názvom „**Polyfunkčný súbor EUROVEA 2, Dopravná infraštruktúra, Bratislava, stavba č. 12 Predĺženie Pribinovej – Prístavná, Súkennícka**“ (ďalej len „**stavba investora**“), ktorej súčasťou je okrem iných stavebných objektov aj stavebný objekt SO 1261 Preložka káblového vedenia VN-22 kV linka č. 226- I. etapa, ktorého predmetom sú preložky elektroenergetických stavieb a zariadení distribučnej sústavy vo vlastníctve oprávneného (ďalej len „**preložka**“).
 4. Úpravu práv a povinností pri realizácii preložky si investor a oprávnený dohodli v Zmluve o vykonaní preložky elektroenergetického zariadenia č. 2018100102-ZoVP uzavretej dňa 22.12.2020 medzi investorom a oprávneným (ďalej len „**zmluva o preložke**“), pričom v súlade s článkom VI. ods. 8 zmluvy o preložke a § 45 zákona č. 251/2012 Z.z. o energetike a o zmene a doplnení niektorých zákonov v znení neskorších predpisov platí, že preložkou sa nemení vlastnícke právo k elektroenergetickým stavbám a zariadeniam distribučnej sústavy oprávneného, ktoré sú predmetom preložky. Zmluvou o preložke sa investor zároveň zaviazal oprávnenému zabezpečiť mu práva zodpovedajúce vecným bremenám k časti zaťaženej nehnuteľnosti tak, ako je ďalej uvedené v tejto zmluve, pričom sa oprávnenému zároveň zaviazal, že za oprávneného prevezme všetky záväzky na úhradu odplaty za zriadenie takýchto práv povinnému a že bude znášať všetky náklady s tým spojené.
 5. V rámci preložky sú na časti zaťaženej nehnuteľnosti umiestnené nasledovné elektroenergetické stavby a zariadenia distribučnej sústavy oprávneného, ktorých výstavba bola povolená stavebným povolením vydaným Mestskou časťou Bratislava – Ružinov dňa 29.11.2021 pod č. SU/CS 10684/2021/7/LBR-173, ktoré nadobudlo právoplatnosť dňa 31.01.2022, a užívanie bolo povolené kolaudačným rozhodnutím vydaným Mestskou časťou Bratislava – Ružinov dňa 30.01.2023 pod č. SU/CS 3072/2023/4/LBR-13, ktoré nadobudlo právoplatnosť dňa 27.02.2023:
 - a) podzemné káblové VN (22 kV) vedenie, vrátane zariadení súvisiacich a potrebných na ich prevádzku (ďalej len „**elektroenergetické zariadenia**“).

6. Elektroenergetické zariadenia sú umiestnené na častiach zafazenej nehnuteľnosti v rozsahu vyznačenom v geometrickom pláne na vyznačenie vecného bremena na priznanie práva uloženia inžinierskej siete (SO 1261 Preložka káblového vedenia VN-22kV linka č. 226- I. etapa) na parc. reg. C KN č. 9186/57, 9193/27, 9193/33, 9193/188, 9193/189, 9193/192, č. 103/2022 zo dňa 27.10.2022, vyhotoviteľ GEOŠ – g.k., s.r.o., Radlinského 28, 811 07 Bratislava, úradne overenom príslušným Katastrálnym odborom Okresného úradu Bratislava dňa 23.11.2022 pod číslom G1-2281/2022 (ďalej len „**geometrický plán**“) ako diel č. 2 na pozemku parcelné číslo 9193/27 o výmere 5 m², diel č. 3 na pozemku parcelné číslo 9193/33 o výmere 196 m², diel č. 4 na pozemku parcelné číslo 9193/188 o výmere 19 m², diel č. 5 na pozemku parcelné číslo 9193/189 o výmere 16 m², diel č. 6 na pozemku parcelné číslo 9193/189 o výmere 9 m², diel č. 7 na pozemku parcelné číslo 9193/192 o výmere 10 m². Kópia geometrického plánu tvorí prílohu tejto zmluvy a je neoddeliteľnou súčasťou tejto zmluvy.
7. Povinný v právnom postavení prenajímateľ a investor v právnom postavení nájomca sú účastníkmi Nájomnej zmluvy a Zmluvy o budúcej zmluve o zriadení vecného bremena č. 05.1-10-2018 účinnéj dňa 17.08.2018 v znení Dodatku č. 1 k Nájomnej zmluve a Zmluve o budúcej zmluve o zriadení vecného bremena č. 05.1-10-2018 účinného dňa 07.09.2022 a Dodatku č. 2 k Nájomnej zmluve a Zmluve o budúcej zmluve o zriadení vecného bremena č. 05.1-10-2018 účinného dňa 28.04.2023 (ďalej len „Zmluva o budúcej zmluve“). Predmetom Zmluvy o budúcej zmluve je, okrem iného, tiež budúce zriadenie vecného bremena na časti zafazenej nehnuteľnosti, za účelom výstavby a užívania preložky. Povinný a investor uzatvorením tejto zmluvy považujú vzájomnú povinnosť uzatvoriť zmluvu o zriadení vecného bremena na základe Zmluvy o budúcej zmluve za riadne a včas splnenú v rozsahu preložky (SO 1261).

Článok III. Zriadenie vecného bremena

1. Povinný ako vlastník zafazenej nehnuteľnosti zriaďuje touto zmluvou v prospech oprávneného vecné bremeno in personam, predmetom ktorého je povinnosť povinného ako vlastníka zafazenej nehnuteľnosti strpieť na časti zafazenej nehnuteľnosti v rozsahu vyznačenom v geometrickom pláne ako koridor vecného bremena:
 - a) zriadenie a uloženie elektroenergetických zariadení;
 - b) užívanie, prevádzkovanie, údržbu, opravy, úpravy, rekonštrukcie, modernizácie a akékoľvek iné stavebné úpravy elektroenergetických zariadení a ich odstránenie;(ďalej len „**vecné bremeno**“), za podmienok ďalej dohodnutých v tejto zmluve.
2. Oprávnený vecné bremeno prijíma.

Článok IV. Odplata a spôsob jej úhrady

1. Zmluvné strany sa dohodli, že povinný zriaďuje vecné bremeno podľa tejto zmluvy za jednorazovú odplatu. Jednorazová odplata za zriadenie vecného bremena bola určená dohodou zmluvných strán vo výške 7474,58 €, slovom : sedemtisícštyristosedemdesiatštyri eur a päťdesiatosem eurocentov bez DPH, t.j. vo výške 8969,50 €, slovom: osemtisícdeväťstošesťdesiatdeväť eur a päťdesiat eurocentov vrátane DPH a to za celú výmeru vecného bremena vymedzeného geometrickým plánom, t.j. za vecné bremeno vymedzené geometrickým plánom na časti zafazenej nehnuteľnosti o celkovej výmere 255 m². Podkladom pre určenie výšky odplaty bol Znalecký posudok č. 654/2022 vyhotoveného JHS s. r. o., znaleckou organizáciou v odbore stavebníctvo, odvetví pozemné stavby, stavebná fyzika, odhad hodnoty nehnuteľností, odhad hodnoty stavebných prác, ktorým bola určená jednotková odplata (za 1 m²) po započítaní redukujúceho koeficientu rozsahu Vecného bremena na časti zafazenej nehnuteľnosti (pri pozemkoch s parcelným číslom 9193/189, 9193/188, 9193/192, 9193/27 vo výške 39,50 € vrátane DPH /v súlade so Zmluvou o budúcej zmluve sa táto výška odplaty vzťahuje aj na pozemok s parcelným číslom 9193/192/ a pri pozemku s parcelným číslom 9193/33 vo výške 33,87 € vrátane DPH).

2. Zmluvné strany sa dohodli, že jednorazovú odplatu za zriadenie vecného bremena sa oprávnený zaväzuje zaplatiť povinnému do 30 dní odo dňa nadobudnutia účinnosti tejto zmluvy.
3. Zmluvné strany sa dohodli, že investor preberá na seba od oprávneného v súlade s § 531 a § 532 zákona č. 40/1964 Zb. Občianskeho zákonníka v znení neskorších predpisov (ďalej len „Občiansky zákonník“ v príslušnom tvare) povinnosť oprávneného zaplatiť povinnému jednorazovú odplatu za zriadenie vecného bremena v celej jej výške, t.j. 8969,50 € slovom: osemtisícdeväťstošesťdesiatdeväť eur a päťdesiat eurocentov vrátane DPH. Povinný berie túto skutočnosť na vedomie a prejavuje oprávnenému aj investorovi svoj výslovný súhlas s týmto postupom a prevzatím povinnosti uhradiť jednorazovú odplatu za zriadenie vecného bremena podľa tohto bodu zmluvy a ostatných podmienok tejto zmluvy. Toto dojednanie nemá podľa dohody uvedených zmluvných strán žiaden vplyv na zriadenie, existenciu a obsah vecného bremena dohodnutého medzi oprávneným a povinným ani na ich právne postavenie, t.j. týka sa výlučne finančného plnenia vyplývajúceho z tejto zmluvy.
4. Povinný sa zaväzuje na základe uvedeného vystaviť investorovi faktúru na zaplatenie odplaty za zriadenie vecného bremena v súlade s príslušnými právnymi predpismi po nadobudnutí účinnosti tejto zmluvy a odoslať ju investorovi najneskôr do 10 dní od nadobudnutia účinnosti tejto zmluvy. Odplatu je investor povinný zaplatiť povinnému do 30 dní odo dňa doručenia faktúry investorovi vystavenej podľa predchádzajúcej vety. Pripísaním celej sumy odplaty za zriadenie vecného bremena na bankový účet povinného uvedený v záhlaví tejto zmluvy (alebo vo faktúre) zmluvné strany budú považovať odplatu za zriadenie vecného bremena podľa tejto zmluvy za zaplatenú v celom rozsahu.
5. Zmluvné strany sa dohodli, že zaplatením jednorazovej odplaty podľa článku IV., ods. 1. tejto zmluvy budú vysporiadané všetky nároky povinného vyplývajúce zo zriadenia vecného bremena podľa tejto zmluvy, vrátane nárokov povinného na jednorazovú náhradu za zriadenie zákonných vecných bremien, nútené obmedzenie užívania zafazenej nehnuteľnosti a nútené obmedzenie užívania zafazenej nehnuteľnosti povinným v ochrannom pásme elektroenergetických zariadení podľa § 11 zákona č. 251/2012 Z.z. o energetike a o zmene a doplnení niektorých zákonov, a že si povinný z tohto titulu uplatňovať žiadne ďalšie nároky voči oprávnenému nebude. Týmto nie je dotknutý nárok povinného na náhradu škody, ak mu vznikne po podpise tejto zmluvy porušením povinností oprávneného pri výkone práv vyplývajúcich z vecného bremena.

Článok V. Osobitné vyhlásenia zmluvných strán

1. Povinný vyhlasuje, že:
 - a) je oprávnený samostatne nakladať so zafazanou nehnuteľnosťou v celom rozsahu potrebnom pre platné uzavretie tejto zmluvy,
 - b) neexistujú žiadne faktické alebo právne prekážky, ktoré by bránili uzavrieť túto zmluvu a vykonávať práva zodpovedajúce vecnému bremenu oprávneným,
 - c) zafazanú nehnuteľnosť nadobudol v súlade s platnými právnymi predpismi Slovenskej republiky a žiadna tretia osoba si neuplatňuje a ani nemôže uplatňovať akékoľvek nároky k zafazanej nehnuteľnosti,
 - d) povinný ako výlučný vlastník zafazanej nehnuteľnosti nie je účastníkom žiadneho súdneho alebo iného sporu týkajúceho sa resp. súvisiaceho so zafazanou nehnuteľnosťou.
2. Povinný berie na vedomie, že zriadením a uložením elektroenergetických zariadení vzniká podľa § 43 zákona č. 251/2012 Z. z. o energetike a o zmene a doplnení niektorých zákonov ochranné pásmo elektroenergetických zariadení.
3. Povinný berie na vedomie, že oprávnený môže poveriť výkonom činností, ktoré sú uvedené v čl. III., ods. 1. tejto zmluvy tretie osoby.
4. Povinný berie na vedomie, že zriadením a uložením elektroenergetických zariadení vzniká oprávnenému podľa § 11 ods. 1 písm. a) zákona č. 251/2012 Z. z. o energetike a o zmene a

doplnení niektorých zákonov právo vstupovať na zafazenu nehnuteľnosť v rozsahu a spôsobom nevyhnutným na výkon povolenej činnosti.

5. Zmluvné strany berú na vedomie, že oprávnený je zapísaný v registri partnerov verejného sektora (link: <https://rpbs.gov.sk/rpbs/Partner/Partner/Detail/9716>).

Článok VI.

Vznik vecného bremena a doba jeho trvania

1. Vecné bremeno podľa tejto zmluvy sa zriaďuje na dobu neurčitú. Oprávnený nadobudne práva zodpovedajúce vecnému bremenu podľa tejto zmluvy povolením vkladu vecného bremena v prospech oprávneného do príslušného katastra nehnuteľností.
2. Zmluvné strany sa dohodli, že návrh na vklad vecného bremena podľa tejto zmluvy (spolu s dokumentáciou a všetkými prílohami, ktoré vyžadujú príslušné právne predpisy) podá investor po zaplatení jednorazovej odplaty za zriadenie vecného bremena, pričom povinný a oprávnený týmto výslovne poverujú investora na podanie takéhoto návrhu na vklad, ako aj na prípadné dopĺňanie návrhu na vklad a nahliadanie do spisu. Investor sa zaväzuje, že do 10 kalendárnych dní odo dňa podania návrhu na vklad vecného bremena do katastra nehnuteľností podľa tejto zmluvy, doručí povinnému a oprávnenému kópiu návrhu na vklad vecného bremena do katastra nehnuteľností podľa tejto zmluvy s vyznačeným dátumom a hodinou podania návrhu na vklad vecného bremena do katastra nehnuteľností podľa tejto zmluvy.
3. Všetky náklady spojené s katastrálnym konaním vo veci vkladu vecného bremena do katastra nehnuteľností podľa zmluvy, vrátane správneho poplatku za katastrálne konanie vo veci vkladu vecného bremena do katastra nehnuteľností podľa tejto zmluvy, znáša po dohode zmluvných strán v plnej výške investor.
4. Zmluvné strany berú na vedomie, že podpísaním tejto zmluvy sú svojimi zmluvnými prejavmi viazaní. Zmluvné strany sa dohodli, že ak návrh na vklad vecného bremena podľa tejto zmluvy bude zamietnutý, sú zmluvné strany povinné poskytnúť si vzájomnú súčinnosť potrebnú na to, aby došlo k odstráneniu nedostatku tejto zmluvy za účelom vkladu vecného bremena do katastra nehnuteľností.

Článok VII.

Prevod a prechod práv a povinností

1. Vecné bremeno zriadené touto zmluvou je spojené s vlastníctvom zafazenej nehnuteľnosti a prechádza s vlastníctvom zafazenej nehnuteľnosti na každého jej nadobúdateľa. Na vylúčenie pochybností, ak dôjde k rozdeleniu zafazenej nehnuteľnosti, bude vecné bremeno viazať na novovzniknutých parcelách v rovnakom rozsahu, ako to vyplýva z tejto zmluvy vo vzťahu k zafazenej nehnuteľnosti.

Článok VIII.

Záverečné ustanovenia

1. Zmluva nadobúda platnosť dňom jej podpisu zmluvnými stranami a účinnosť dňom nasledujúcim po dni jej zverejnenia v Centrálnom registri zmlúv v zmysle § 47a ods. 1 Občianskeho zákonníka v znení neskorších predpisov v spojení s § 5a zákona č. 211/2000 Z. z. o slobodnom prístupe k informáciám a o zmene a doplnení niektorých zákonov (zákon o slobode informácií) v znení neskorších predpisov, pričom jej vecnoprávne účinky nastávajú na základe právoplatného rozhodnutia Okresného úradu Bratislava, odbor katastrálny, o povolení vkladu vecného bremena do katastra nehnuteľností z titulu tejto zmluvy.
2. Neoddeliteľnou súčasťou tejto zmluvy sú:
Príloha č. 1 - Kópia geometrického plánu č. 103/2022

3. Vzťahy zmluvných strán založené touto zmluvou, ktoré zmluva výslovne neupravuje, sa riadia príslušnými ustanoveniami Občianskeho zákonníka a ostatných platných právnych predpisov Slovenskej republiky.
4. V prípade, že ktorékoľvek ustanovenie tejto zmluvy bude súdom alebo príslušným štátnym orgánom z akéhokoľvek dôvodu prehlásené za neplatné, nedostatočne určité alebo nevykonateľné, zmluvné strany sa zaväzujú odstrániť dodatkom tejto zmluvy takúto neplatnosť, nedostatočnú určitosť alebo nevykonateľnosť takým spôsobom, aby bol zmysel tejto zmluvy naplnený.
5. Akékoľvek zmeny tejto zmluvy je možné vykonať výlučne na základe písomnej dohody zmluvných strán formou písomných dodatkov podpísaných zmluvnými stranami.
6. Zmluva je vyhotovená v 5 (slovom: piatich) rovnopisoch, pričom každá zo zmluvných strán obdrží po podpise zmluvy zmluvnými stranami po 1 (slovom: jednom) rovnopise, a pre účely povolenia vkladu vecného bremena do katastra nehnuteľností budú použité 2 (slovom: dva) rovnopisy zmluvy.
7. Zmluvné strany vyhlasujú, že ich zmluvná vôľa nie je obmedzená, zmluvu uzatvorili na základe ich slobodnej vôle, zmluva nebola uzatvorená v tiesni a za nápadne nevýhodných podmienok, zmluvu si prečítali, jej obsahu rozumejú a na znak súhlasu ju podpisujú.
8. Osobné údaje, ktoré sú súčasťou tejto zmluvy, sú spracúvané v súlade s informáciami o ochrane osobných údajov, ktoré sú dostupné vždy v aktuálnom znení na www.zsdis.sk/GDPR.

Povinný:

V Bratislave, dňa

Mgr. Matej Danóci
predseda predstavenstva
Verejné prístavy, a. s.

Ing. Martin Magáth
člen predstavenstva
Verejné prístavy, a. s.

Investor:

V Bratislave, dňa

Marek Lenčes
konateľ
Eurovea 2, s. r. o.

Oprávnený:

V Bratislave, dňa

Ing. Xénia Albertová
vedúca riadenia vlastníckych vzťahov
Západoslovenská distribučná, a.s.

Jaroslav Klimaj
expert riadenia vlastníckych vzťahov
Západoslovenská distribučná, a.s.



Spoplatnené v zmysle zákona č. 145/1995 Z.z.

Geometrický plán je podkladom na právne úkony, keď údaje doterajšieho stavu výkazu výmer sú zhodné s údajmi platných výpisov z katastra nehnuteľností

Vyhoviteľ GEOŠ – g.k., s.r.o. Radlinského 28 811 07 BRATISLAVA IČO: 359 432 46 IČ DPH: SK2022026468 TEL: 0905 182 574 www.geosgk.sk, geosgk@gmail.com		Kraj Bratislavský	Okres Bratislava II	Obec Bratislava – Ružinov	
		Kat. územie Nivy	Číslo plánu 103/2022	Mapový list č.: Bratislava 8-0/31	
GEOMETRICKÝ PLÁN na vyznačenie vecného bremena na priznanie práva uloženia inžinierskej siete (SO 1261 Preložka káblového vedenia VN-22KV l.č. 226- I.Etapa) na parc. reg. C KN č. 9186/57, 9193/27, 9193/33, 9193/188, 9193/189, 9193/192.					
Vyhoviteľ		Autorizačne overil:		Úradne overil Meno: Ing. Soňa Doňkiová	
Dňa: 27. 10. 2022	Meno: Ing. Peter Šuran	Dňa: 27. 10. 2022	Meno: Ing. Marián Šuran	Dňa: 23. 11. 2022	Číslo: G1- 2281 /2022
Nové hranice boli v prírode označené inžinierskou sieťou		Náležitostami a presnosťou zodpovedá predpisom		Úradne overené podľa zákona NR SR č. 215/1995 Z.z. o geodézii a kartografii	
Záznam podrobného merania (meračský náčrt) č. 4684		Pečiatka a podpis		Pečiatka a podpis	
Súradnice bodov označených číslami a ostatné meračské údaje sú uložené vo všeobecnej dokumentácii		Pečiatka a podpis		Pečiatka a podpis	

VÝKAZ VÝMER

Doterajší stav			Zmeny					Nový stav					
Číslo			Výmera	Druh pozemku	Diel	k parcele číslo	m ²	od parcely číslo	m ²	Číslo parcely	Výmera	Druh pozemku	Vlastník, (iná oprávnená osoba) adresa, (sídlo)
PK vložky	parcely												
LV	PK	KN											
Stav právny je totožný s registrom C KN													
Výčíslenie rozsahu vecného bremena													
3109		9186/57	1191	zast. pl.	1			9186/57	9	9186/57	1191	zast. pl. 22	METRO Bratislava a.s., Primaciálne námestie 1, Bratislava
882		9193/27	273	zast. pl.	2			9193/27	5	9193/27	273	zast. pl. 18	Verejné prístavy, a.s., Prístavná 10, Bratislava
882		9193/33	5028	zast. pl.	3			9193/33	196	9193/33	5028	zast. pl. 22	detto
882		9193/188	143	zast. pl.	4			9193/188	19	9193/188	143	zast. pl. 25	detto
882		9193/189	263	zast. pl.	5			9193/189	16	9193/189	263	zast. pl. 25	detto
882		9193/192	3428	zast. pl.	7			9193/192	10	9193/192	3428	zast. pl. 25	detto
Spolu:			1	0326				264			1	0326	

Poznámka: "Zriaďuje sa vecné bremeno práva uloženia inžinierskych sietí a ochranného pásma (SO 1261 Preložka káblového vedenia VN-22KV I.č. 226- I.Etapa) na pozemkoch reg. C KN p. č. 9186/57 (diel č. 1) 9 m², 9193/27 (diel č. 2) 5 m², 9193/33 (diel č. 3) 196 m², 9193/188 (diel č. 4) 19 m², 9193/189 (diel č. 5) 16 m², (diel č. 6) 9 m², 9193/192 (diel č. 7) 10 m² vo vyznačenom rozsahu v prospech Západoslovenskej distribučnej a.s. "

Legenda: kód spôsobu využívania pozemkov:

18 - Pozemok, na ktorom je dvor

22 - Pozemok, na ktorom je postavená inžinierska stavba - cestná, miestna a účelová komunikácia, lesná cesta, poľná cesta, chodník, nekryté parkovisko a ich súčasti

25 - Pozemok, na ktorom je postavená ostatná inžinierska stavba a jej súčasti

9186/57

DETAIL "A"

①

⑥

d
9193/29

d
9193/28

d
9193/27

d
9193/189

d
9193/188

9193/25

d
9193/33

d
9193/31

d
9193/714

9186/14

d
9193/732

d
9193/736

DETAIL "A"

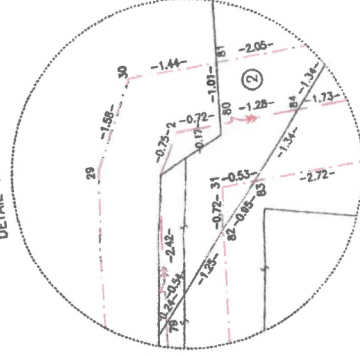
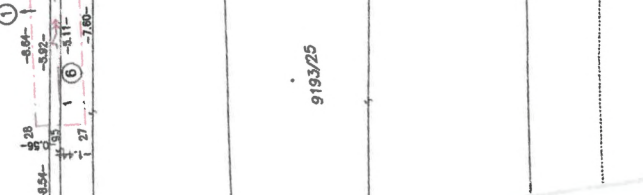



9186/45

21796/1

9186/59

9186/63

9186/30

9193/190

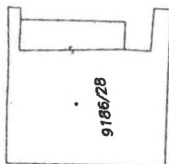

9193/29

9193/28

9193/27

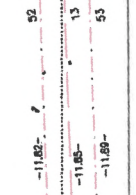
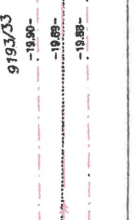
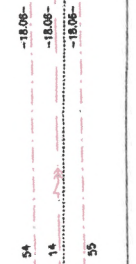
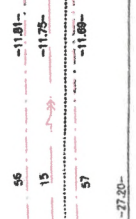
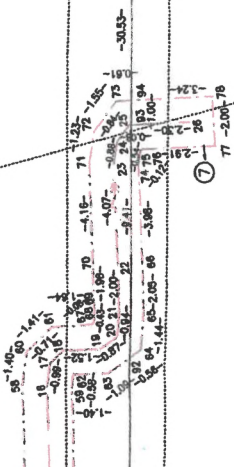

9193/192

9193/731

DETAIL "A"

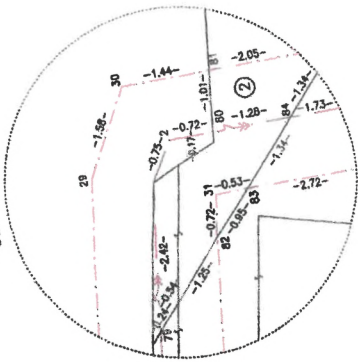



OSVEDČENIE O PRAVOSTI PODPISU NA LISTINE
(LEGALIZÁCIA)

Osvedčujem, že: **Mgr. Matej Danóci**, dátum narodenia: [redacted] rodné číslo: [redacted] pobyt:
[redacted] ktorého(ej) totožnosť som zistil(a)
zákonným spôsobom: doklad totožnosti - občiansky preukaz, číslo: [redacted] listinu predom mnou
vlastnoručne podpísal(a). Poradové číslo knihy osvedčenia pravosti podpisov: **O 993183/2023.**

Bratislava dňa 10.11.2023

[redacted]
Andrea Mojtoová
zamestnanec
poverený notárom

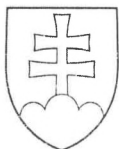

OSVEDČENIE O PRAVOSTI PODPISU NA LISTINE
(LEGALIZÁCIA)

Osvedčujem, že: **Martin Magáth**, dátum narodenia: [redacted] rodné číslo: [redacted] pobyt: [redacted]
[redacted] ktorého(ej) totožnosť som zistil(a)
zákonným spôsobom: doklad totožnosti - občiansky preukaz, číslo: [redacted] listinu predom mnou
vlastnoručne podpísal(a). Poradové číslo knihy osvedčenia pravosti podpisov: **O 993184/2023.**

Bratislava dňa 10.11.2023

[redacted]
Andrea Mojtoová
zamestnanec
poverený notárom

Upozornenie:
Notár legalizáciou neosvedčuje pravdivosť
skutočností uvádzaných v listine
(§ 58 ods. 4 Notárskeho poriadku)