

Sublicenčná zmluva

uzatvorená v zmysle ustanovenia § 72 ods. 1 zákona č. 185/2015 Z. z. Autorský zákon
(ďalej len ako „Zmluva“ v príslušnom gramatickom tvare)

medzi zmluvnými stranami:

Poskytovateľom: **Hlavné mesto Slovenskej republiky Bratislava**
 sídlo: Primaciálne námestie 1, 814 99 Bratislava
 IČO: 00 603 481
 DIČ: 2020372596
 IČ DPH: SK 2020372596
 bankové spojenie: Československá obchodná banka, a.s.
 číslo účtu (IBAN): SK23 7500 0000 0000 2582 7143
 štatutárny zástupca: Ing. arch. Matúš Vallo, primátor
 zastúpený: Ing. Mgr. Michal Radosa, zástupca riaditeľa magistrátu,
 v zmysle Podpisového poriadku účinného ku dňu podpisu tejto Zmluvy
 (ďalej len ako „Poskytovateľ“ v príslušnom gramatickom tvare)

a

Nadobúdateľom: **Mestská časť Bratislava – Staré mesto**
 sídlo: Vajanského nábrežie 3, 814 21 Bratislava
 IČO: 00 603 147
 DIČ: 2020804170
 IČ DPH: SK 2020804170
 Bankové spojenie: VÚB a.s.
 číslo účtu (IBAN): SK02 0200 0000 0000 0152 6012
 zastúpený: Ing. Matej Vagač, starosta
 (ďalej len ako „Nadobúdateľ“ v príslušnom gramatickom tvare)

(Poskytovateľ a Nadobúdateľ spolu ďalej len ako „Zmluvné strany“ v príslušnom gramatickom tvare)

Preambula

1. Poskytovateľ ako nadobúdateľ uzavrel dňa 24.08.2020 s Hlavným mestom Praha ako poskytovateľom sublicenčnú zmluvu (ďalej len „Sublicenčná zmluva“), ktorou Hlavné mesto Praha poskytlo Poskytovateľovi sublicenciu na používanie diela, ktorým je výkresová dokumentácia k vybraným prvkom mestského mobiliára – vybavenia ulice (ďalej aj ako „Dielo“). Sublicencia bola Sublicenčnou zmluvou poskytnutá na výrobu vopred neurčeného počtu kusov mobiliára za účelom umiestnenia jeho prvkov na území Poskytovateľa a to ako nevýhradná a časovo neobmedzená. V Sublicenčnej zmluve udellilo Hlavné mesto Praha Poskytovateľovi oprávnenie bezodplatne poskytnúť podlicenciu tretím osobám, a to po splnení zmluvných podmienok. Predmetná Sublicenčná zmluva bola dňa 26.08.2020 zverejnená na webovom sídle Poskytovateľa a tvorí prílohu č. 1 tejto Zmluvy. Nadobúdateľ má záujem podporovať Poskytovateľa v jeho úsilí o zjednotenie vizuálu verejných priestranstiev aj prostredníctvom mestského mobiliáru a má záujem vyhotoviť mobiliár v rozsahu a spôsobom podľa sublicencie udelenéj touto Zmluvou.

Článok I Predmet Zmluvy

1. Predmetom tejto Zmluvy je úprava práv a povinností Zmluvných strán pri poskytnutí sublicencie Poskytovateľom Nadobúdateľovi k používaniu Diela ako je špecifikované v článku II. ods. 1. tejto Zmluvy.
2. Tie práva a povinnosti vyplývajúce z tejto Zmluvy, ktoré nie sú touto Zmluvou výslovne upravené, sa spravujú príslušnou legislatívou platnou a účinnou na území Slovenskej republiky, najmä, nie však výlučne, zákonom č. 185/2015 Z. z. Autorský zákon (ďalej len ako „Autorský zákon“) a zákonom č. 40/1964 Zb. Občiansky zákonník (ďalej len ako „Občiansky zákonník“).

A

Článok II Poskytnutie sublicencie a rozsah sublicencie

1. Pre účely tejto Zmluvy sa pod pojmom „Dielo“ rozumie architektonické dielo v podobe výkresovej dokumentácie k mestskému mobiliáru, špecifikovanom v čl. II ods. 2.2. Sublicenčnej zmluvy.
2. Poskytovateľ touto Zmluvou a za podmienok v nej stanovených poskytuje, v zmysle čl. II ods. 2.11. Sublicenčnej zmluvy, Nadobúdateľovi časovo neobmedzenú a nevýhradnú sublicenciu k používaniu Diela za účelom a v rozsahu stanoveným touto Zmluvou.
3. Poskytovateľ sa zaväzuje do 5, slovom piatich, pracovných dní od účinnosti tejto Zmluvy odovzdať Nadobúdateľovi rozmnoženinu Diela v digitálnej forme na USB vo formáte .pdf a .dwg. O odovzdaní a prevzatí Diela bude Zmluvnými stranami spísaný preberací protokol, podpísaný zodpovednými zástupcami oboch Zmluvných strán.
Sublicencia podľa tejto Zmluvy sa poskytuje v územne obmedzenom rozsahu a to na území Mestskej časti Bratislava – Staré mesto, resp. na pozemkoch v správe Nadobúdateľa, ktoré sú prístupné širokej verejnosti bez akýchkoľvek obmedzení (ďalej len ako „**Pozemok**“), a to za účelom umiestnenia prvkov mobiliáru na Pozemku.
4. Poskytovateľ poskytuje týmto Nadobúdateľovi sublicenciu v nasledovnom rozsahu:
 - a) výroba vopred neurčeného počtu kusov prvkov mobiliára: stojan na bicykle;
 - b) umiestnenie vyrobeného mobiliára na Pozemok.Nadobúdateľ nie je oprávnený použiť Dielo, ktoré je predmetom sublicencie podľa tejto Zmluvy, iným spôsobom ako je uvedené v tejto Zmluve.
5. Nadobúdateľ nie je oprávnený Dielo použiť akýmkoľvek komerčným spôsobom, tzn. spôsobom, na základe ktorého by Nadobúdateľ získal alebo v budúcnosti mohol získať finančné alebo nefinančné protiplnenie.
6. Nadobúdateľ nie je oprávnený Dielo alebo jeho časť bez súhlasu Poskytovateľa akokoľvek upraviť, rozvíjať, meniť, či použiť ako súčasť iného diela s výnimkou odstránenia štítku hl. m. Praha a jeho nahradenia štítkom mesta Bratislava. Nadobúdateľ je povinný zabezpečiť, aby nedošlo k neoprávnenému použitiu Diela. Nadobúdateľ zodpovedá za všetku škodu, ktorá Poskytovateľovi vznikne neoprávneným použitím Diela.
7. Nadobúdateľ rovnako nie je oprávnený Dielo a mobiliár zhotovený podľa tejto Zmluvy akokoľvek upraviť, rozvíjať, meniť či použiť ako súčasť inej hnutelnej alebo nehnuteľnej veci.
8. Nadobúdateľ nie je oprávnený poskytnúť ďalšiu sublicenciu k Dielu podľa tejto Zmluvy tretej osobe.
9. Nadobúdateľ nie je oprávnený postúpiť práva mu vyplývajúce tejto Zmluvy na tretiu osobu bez predchádzajúceho písomného súhlasu Poskytovateľa.
10. Nadobúdateľ je povinný oznámiť Poskytovateľovi druh a počet vyrobených kusov mobiliára. Miesto umiestnenia mobiliáru musí byť v súlade s manuálom verejných priestorov a musí byť prístupné širokej verejnosti bez akýchkoľvek obmedzení. Manuál verejných priestorov tvorí prílohu č. 2 tejto Zmluvy.
11. Nadobúdateľ je povinný vždy uviesť ako vlastníka Diela Hlavné mesto Praha a ako autora Diela spoločnosť ARTĚL, spol. s r.o., so sídlom Libeňský ostrov 1555, 180 00 Praha 8, IČO: 49 689 851.
12. V prípade porušenia autorských práv k Dielu Nadobúdateľom alebo v prípade akéhokoľvek iného porušenia Autorského zákona vo vzťahu k Dielu alebo porušenia ustanovení tejto Zmluvy, ktorého dôsledkom vznikne Poskytovateľovi povinnosť uhradiť tretej osobe náhradu škody zodpovedá Nadobúdateľ v plnom rozsahu za takto spôsobenú škodu a je povinný túto škodu Poskytovateľovi uhradiť v plnej výške.
13. Poskytovateľ nie je podľa tejto Zmluvy žiadnym spôsobom zodpovedný za vady Diela a neposkytuje Nadobúdateľovi záruku na akosť Diela.

Článok III Odmena a náhrada skutočných výdavkov

1. Poskytovateľ poskytuje sublicenciu Nadobúdateľovi bezodplatne.
2. Poskytovateľ má voči Nadobúdateľovi nárok na náhradu všetkých skutočných nákladov, ktoré mu vzniknú v súvislosti s poskytnutím sublicencie podľa tejto Zmluvy.
3. Poskytovateľ má voči Nadobúdateľovi nárok na náhradu škody v podobe zmluvnej pokuty uhradenej Poskytovateľom Hlavnému mestu Praha a uplatnenej na základe Sublicenčnej zmluvy, ak za porušenie predmetnej povinnosti zodpovedá Nadobúdateľ.
4. Skutočné náklady a zmluvná pokuta podľa predchádzajúcich odsekov 2. a 3. tejto Zmluvy budú Nadobúdateľom uhradené na základe faktúry vystavenej Poskytovateľom a doručenej Nadobúdateľovi. Splätnosť každej faktúry je 10 dní od jej doručenia Nadobúdateľovi.
5. Záväzok Nadobúdateľa uhradiť skutočné náklady a škodu sa považuje za splnený dňom pripísania fakturovanej sumy na bankový účet Poskytovateľa uvedený na faktúre.

Článok IV Zmluvné pokuty

1. Nadobúdateľ je povinný uhradiť Poskytovateľovi zmluvnú pokutu vo výške 1.000,00 EUR, slovom tisíc EUR, za každé porušenie povinnosti uvedenej v čl. II ods. 6 až ods. 9 tejto Zmluvy, t. j. v prípade, ak Nadobúdateľ:
 - a) použije Dielo komerčným spôsobom;
 - b) Dielo alebo jeho časť bez súhlasu Poskytovateľa akokoľvek upraví, rozvinie, zmení alebo použije ako súčasť iného diela;
 - c) nezabezpečí, aby nedošlo k neoprávnenému použitiu Diela;
 - d) Dielo alebo mobiliár zhotovený podľa tejto Zmluvy akokoľvek upraví, rozvinie, zmení alebo použije ako súčasť inej hnutelnej alebo nehnuteľnej veci;
 - e) poskytne podlicenciu k Dielu podľa tejto Zmluvy tretej osobe.
2. Uhradením zmluvnej pokuty nie je dotknuté právo Poskytovateľa na náhradu škody.
3. Zmluvná pokuta bude Nadobúdateľom uhradená na základe faktúry vystavenej Poskytovateľom a doručenej Nadobúdateľovi. Splatnosť každej faktúry je 10 dní od jej doručenia Nadobúdateľovi.
4. Záväzok Nadobúdateľa uhradiť zmluvnú pokutu sa považuje za splnený dňom pripísania fakturovanej sumy na bankový účet Poskytovateľa uvedený na faktúre.

Článok V Komunikácia Zmluvných strán

1. Pokiaľ nie je v tejto Zmluve uvedené inak, komunikácia medzi Zmluvnými stranami prebieha všetkými dostupnými komunikačnými prostriedkami, najmä, nie však výlučne, listovou zásielkou, elektronickou správou, telefonicky a osobne.
2. Listovú zásielku je možné doručovať prostredníctvom poštového podniku alebo kuriéra na adresu Zmluvnej strany uvedenú v záhlaví tejto Zmluvy. Za doručenie sa považuje každá listová zásielka, ktorá:
 - a) bola adresátom prevzatá dňom jej prevzatia;
 - b) prevzatie bolo adresátom odmietnuté, dňom, kedy bolo prevzatie odmietnuté;
 - c) bola uložená na pobočke poštového podniku uplynutím tretieho dňa od uloženia, aj keď sa adresát s jej obsahom neoboznámil.
3. Za prvé kontaktné osoby boli určené:
 - a) za Poskytovateľa – Mgr. Valér Jurčák, valer.jurcak@bratislava.sk, +421 2 59 356 727;
 - b) za Nadobúdateľa – Mgr. Petra Helt, PhD., petra.helt@stare mesto.sk, +421911 069 706.
4. Elektronická správa sa považuje za doručenie deň nasledujúci po jej odoslaní na emailovú adresu podľa čl. V ods. 3 tejto Zmluvy, a to aj vtedy, ak sa adresát o jej obsahu nedozvedel. Uvedené neplatí, ak je odosielateľovi doručená automatická správa o nemožnosti adresáta oboznámiť sa so správou spolu s uvedením inej kontaktnej osoby.
5. V prípade vyhlásenia mimoriadnej situácie alebo mimoriadnej udalosti v zmysle zákona č. 42/1994 Z. z. o civilnej ochrane obyvateľstva v znení neskorších predpisov, alebo v prípade vyhlásenia vojny, vojnového stavu, výnimočného alebo núdzového stavu v zmysle ústavného zákona č. 227/2002 Z. z. o bezpečnosti štátu v čase vojny, vojnového stavu, výnimočného stavu a núdzového stavu, je možné doručovať tie písomnosti v znení neskorších predpisov, ktoré môžu mať za následok vznik, zmenu alebo zánik práv a povinností Zmluvných strán vyplývajúcich z tejto Zmluvy aj prostredníctvom elektronickej schránky v zmysle zákona č. 305/2013 Z. z. o elektronickej podobe výkonu pôsobnosti orgánov verejnej moci a o zmene a doplnení niektorých zákonov (zákon o e-Governmente) (ďalej len ako „**Zákon o e-Governmente**“ v príslušnom gramatickom tvare). Doručovanie písomností zaslaných prostredníctvom elektronickej schránky v zmysle Zákona o e-Governmente sa riadi príslušnými ustanoveniami tohto zákona.
6. Zmluvné strany sú povinné bez zbytočného odkladu oznámiť si navzájom akúkoľvek zmenu kontaktných údajov. Takéto oznámenie je účinné jeho dorúčením.

Článok VI Záverečné ustanovenia

1. Táto Zmluva sa uzatvára na dobu neurčitú.
2. Zmluvné strany sú oprávnené túto Zmluvu písomne vypovedať listovou zásielkou aj bez udania dôvodu, pričom výpovedná doba je jeden mesiac a začína plynúť prvým dňom mesiaca nasledujúceho po mesiaci, v ktorom bola výpoveď doručená. V prípade vypovedania Zmluvy sú Zmluvné strany povinné vyrovnáť si všetky vzájomné práva a povinnosti vyplývajúce im z tejto Zmluvy. Ukončením tejto Zmluvy nie je dotknuté právo Nadobúdateľa používať už vyrobené kusy prvkov mobiliára.

3. Táto Zmluva nadobúda platnosť dňom jej podpisu oprávnenými zástupcami Zmluvných strán a účinnosť dňom nasledujúcim po dni jej zverejnenia v Centrálnom registri zmlúv v zmysle § 47a ods. 1 Občianskeho zákonníka, v spojení s § 5a zák. č. 211/2000 Z. z. zákona o slobodnom prístupe k informáciám a o zmene a doplnení niektorých zákonov (zákon o slobode informácií) v znení neskorších predpisov.
4. Táto Zmluva je vyhotovená v 4, slovom štyroch, rovnopisoch, z ktorých má každý právnu silu originálu, z ktorých každá Zmluvná strana dostane po 2, slovom dvoch, rovnopisoch.
5. Zmena tejto Zmluvy je možná len formou písomného dodatku k tejto Zmluve očíslovaného vo vzostupnom poradí, ktorý bude podpísaný štatutárnymi orgánmi Zmluvných strán.
6. Neplatnosť, neúčinnosť alebo neaplikovateľnosť niektorého ustanovenia tejto Zmluvy nespôsobuje neplatnosť, neúčinnosť alebo neaplikovateľnosť tejto Zmluvy ako celku.
7. V prípade neplatnosti, neúčinnosti alebo neaplikovateľnosti niektorého ustanovenia tejto Zmluvy sú Zmluvné strany povinné vyvinúť všetku súčinnosť, ktorú od nich možno spravodlivo požadovať, aby neplatné, neúčinné alebo neaplikovateľné ustanovenie tejto Zmluvy nahradili novým ustanovením v súlade s účelom tejto Zmluvy. V prípade, ak bude právny predpis citovaný v tejto Zmluve zrušený a nahradený iným právnym predpisom, odkazy tejto Zmluvy na nahradený právny predpis sa budú považovať za odkazy na právny predpis, ktorý ho nahradil.
8. Zmluvné strany sa zaväzujú vynaložiť primerané úsilie pri riešení vzájomných sporov vyplývajúcich z tejto Zmluvy, ktoré budú riešené v prvom rade zmierlivým spôsobom a dialógom. V prípade, ak zmierlivý spôsob riešenia vzájomných sporov nebude úspešný, právomoc riešiť spory vyplývajúce z tejto Zmluvy majú súdy Slovenskej republiky.
9. Neoddeliteľnou súčasťou tejto Zmluvy sú jej nasledovné prílohy:
 - Príloha č. 1: Podlicenčná zmluva;
 - Príloha č. 2: Manuál verejných priestorov: Princípy a štandardy stojanov na bicykle.
10. Zmluvné strany prehlasujú, že si túto Zmluvu a jej prílohy prečítali, ich obsahu porozumeli, súhlasia s nimi a sú si vedomé právnych následkov podpísania tejto Zmluvy.
11. Zmluvné strany prehlasujú, že ich zmluvná sloboda nie je žiadnym spôsobom obmedzená, túto Zmluvu uzavreli slobodne, vážne, nie v tiesni a nie za nápadne nevýhodných podmienok, na znak čoho túto Zmluvu vlastnoručne podpisujú.

Poskytovateľ
V Bratislave, dňa

Nadobúdateľ
V Bratislave, dňa

Hlavné mesto Slovenskej republiky Bratislava
Ing. Mgr. Michal Radosa,
zástupca riaditeľa magistrátu

Mestská časť Bratislava – Staré mesto
Ing. Matej Vagač,
starosta

**Podlicenční smlouva k dílu
autorskému**

**Prvky pražského mobiliáře
uliční vybavení**

č. Poskytovatele
PLC/35/04/009719/2020
č. Nabyvatele
__MAGBO2000048

uzavřená podle § 2363 a násl. zákona
č. 89/2012 Sb., občanského zákoníku, ve
znění pozdějších předpisů (dále též jen
„občanský zákoník“), mezi následujícími
účastníky:

Hlavní město Praha

a

**Hlavní město Slovenské
republiky Bratislava**

Hlavní město Praha
se sídlem: Mariánské nám. 2,
110 01 Praha 1
IČO: 00064581
DIČ: CZ 00064581
bankovní spojení: PPF banka
číslo účtu: 27-5157998/6000
zastoupená: MUDr. Zdeněk Hřib,
primátor hlavního města Prahy

**Podlicenčná zmluva
k autorskému dielu**

**Prvky pražského mobiliára
vybavenie ulice**

č. Poskytovateľa
PLC/35/04/009719/2020
č. Nadobúdateľa
MAGBO2000048

uzatvorená podľa § 2363 a násl. zákona
č. 89/2012 Zb., občianskeho zákonníka, v
znení neskorších predpisov (ďalej tiež len
„občiansky zákonník“), medzi
nasledujúcimi účastníkmi:

Hlavné mesto Praha

a

**Hlavné mesto Slovenskej
republiky Bratislava**

Hlavné mesto Praha
so sídlom: Mariánské nám. 2,
110 01 Praha 1
IČO: 00064581
DIČ: CZ 00064581
bankové spojenie: PPF banka
číslo účtu: 27-5157998/6000
zastúpená: MUDr. Zdeněk Hřib,
primátor hlavného mesta Prahy

dále jen „Poskytovatel“ nebo „HLMP“ na straně jedné

a

Hlavní město Slovenské republiky
Bratislava
se sídlem: Primaciálne námestie č. 1
814 99 Bratislava
IČO: 00603481
DIČ: 2020372596
zastoupená: Ing. arch. Matúš Vallo,
primátor,

dále jen „Nabyvatel“ na straně druhé

(dále společně také jako „smluvní strany“)

I.

Preambule

1.1. Poskytovatel uzavřel jako Objednatel dne 27.2.2018 Smlouvu o dílo č. DIL/35/04/003431/2018, ve znění dodatku č. 1 ze dne 16.5.2019 (dále též jen „Smlouva“), a to se společností ARTĚL, spol. s r.o. (se sídlem Libeňský ostrov 1555, 180 00 Praha 8, IČO: 49689851), dále též jen jako „Zhotovitel“.

1.2. Předmětem Smlouvy je vypracování kompletní výkresové dokumentace pro výrobu následujících prvků pražského mobiliáře – uliční vybavení (dále též jen „výkresová dokumentace“):

- lavička s opěradlem bez područek (4 nohy),
- lavička bez opěradla (4 nohy),
- velkokapacitní koš s objemem 100 litrů,
- závěsný koš s objemem 50 litrů,
- alternativa závěsného koše s nižší hmotností a pořizovacími náklady,
- stojan na kola,
- lavička do terénu s područkami a opěradlem (2 nohy),
- lavička do terénu bez područek a s opěradlem (2 nohy),
- koš na tříděný odpad s třemi nádobami s objemem 50 litrů,

d'alej len „Poskytovateľ“ alebo „HLMP“ na jednej strane

a

Hlavné mesto Slovenskej republiky
Bratislava
so sídlom: Primaciálne námestie č. 1
814 99 Bratislava
IČO: 00603481
DIČ: 2020372596
zastúpená: Ing. arch. Matúš Vallo,
primátor,

d'alej len „Nadobúdateľ“ na druhej strane

(d'alej spoločne tiež ako „zmluvné strany“)

I.

Preambula

1.1. Poskytovateľ uzavrel ako Objednávateľ dňa 27.2.2018 Zmluvu o dielo č. DIL/35/04/003431/2018, v znení dodatku č. 1 zo dňa 16.5.2019 (ďalej tiež len „Zmluva“) a to so spoločnosťou ARTĚL, spol. s r.o. (so sídlom Libeňský ostrov 1555, 180 00 Praha 8, IČO: 49689851, ďalej tiež len ako „Zhotoviteľ“.

1.2. Predmetom Zmluvy je vypracovanie kompletnej výkresovej dokumentácie pre výrobu nasledujúcich prvkov pražského mobiliára – vybavenie ulice (ďalej tiež len „výkresová dokumentácia“):

- lavička s operadlom bez podrúčiek (4 nohy),
- lavička bez opěradla (4 nohy),
- veľkokapacitný kôš s objemom 100 litrov,
- závesný kôš s objemom 50 litrov,
- alternativa závesného koša s nižšou hmotnosťou a obstarávacími nákladmi,
- stojan na bicykle,
- lavička do terénu s podrúčkami a operadlom (2 nohy),
- lavička do terénu bez podrúčiek a s operadlom (2 nohy),
- kôš na triedený odpad s tromi nádobami s objemom 50 litrov,

- lavička s opěradlem s podrůčkami (4 nohy),
- lavička do terénu bez opěradla (2 nohy),
- samostatný sloupek (patník),
- levný závěsný menší koš z lehkého materiálu,
- piknikový stůl a lavice (delší typ bez opěradel),
- sloupek se sáčky na psí exkrementy.

1.3. Součástí Smlouvy jsou též licenční ujednání. Výkresová dokumentace nebo její část je autorským dílem (dále též jen „dílo“) v souladu se zákonem č. 121/2000 Sb., o právu autorském, o právech souvisejících s právem autorským a o změně některých zákonů (autorský zákon), ve znění pozdějších předpisů (dále jen „autorský zákon“).

1.4. Součástí ceny díla dle Smlouvy je též udělení licence, a to od Zhotovitele pro HLMP.

1.5. Poskytovatel disponuje od okamžiku předání výkresové dokumentace nebo její části na zákl. čl. 9.2. a 9.3. Smlouvy výhradním časově a místně neomezeným oprávněním k výkonu práva autorské dílo užít (dále jen „výhradní licence“).

V rámci výhradní licence je Poskytovatel nebo jím pověřená osoba oprávněn upravit či měnit dílo nebo jeho část takovým způsobem, který nesníží hodnotu díla. V rámci výhradní licence má Poskytovatel časově a místně neomezené právo dílo nebo kteroukoliv jeho část užívat, upravovat, rozvíjet či použít jako součást díla jiného, a to vše v neomezeném rozsahu a bez nároku Zhotovitele na dodatečnou odměnu.

1.6. Poskytovatel je na základě čl. 9.5. Smlouvy výslovně oprávněn ve smyslu § 2363 občanského zákoníku poskytnout oprávnění tvořící součást licence zcela nebo zčásti třetí osobě jako tzv. podlicenci.

1.7. Poskytovatel prohlašuje, že smluvní vztah mezi jeho osobou a Zhotovitelem jako autorem ke dni podpisu této smlouvy trvá.

- lavička s operadlom s podrůčkami (4 nohy),
- lavička do terénu bez operadla (2 nohy),
- samostatný stĺpik (pätník),
- lacný závesný menší kôš z ľahkého materiálu,
- piknikový stôl a lavica (dlhší typ bez operadiel),
- stĺpik s vreckami na psie exkrementy.

1.3. Súčasťou Zmluvy sú tiež licenčné dojednania. Výkresová dokumentácia alebo jej časť je autorským dielom (ďalej tiež len „dielo“) v súlade so zákonom č. 121/2000 Zb., o práve autorskom, o právach súvisiacich s právom autorským a o zmene niektorých zákonov (autorský zákon), v znení neskorších predpisov (ďalej len „autorský zákon“).

1.4. Súčasťou ceny diela podľa Zmluvy je tiež udelenie licencie, a to od Zhotoviteľa pre HLMP.

1.5. Poskytovateľ disponuje od okamžiku odovzdania výkresovej dokumentácie alebo jej časti na základe čl. 9.2. a 9.3 Zmluvy výhradným časovo a miestne neobmedzeným oprávněním k výkonu práva autorské dielo použiť (ďalej len „výhradná licencia“).

V rámci výhradnej licencie je Poskytovateľ alebo ním poverená osoba oprávněný upravit' či menit' dielo alebo jeho časť takým spôsobom, ktorý neznižuje hodnotu diela. V rámci výhradnej licencie má Poskytovateľ časovo a miestne neobmedzené právo dielo alebo ktorúkoľvek jeho časť používať, upravovať, rozvíjať či použiť ako súčasť iného diela a to všetko v neobmedzenom rozsahu a bez nároku Zhotoviteľa na dodatočnú odmenu.

1.6. Poskytovateľ je na základe čl. 9.5. Zmluvy výslovně oprávněný v zmysle § 2363 občianskeho zákonníka poskytnúť oprávněnie tvoriace súčasť licencie celé alebo jeho časť tretej osobe ako tzv. podlicenciu.

1.7. Poskytovateľ vyhlasuje, že zmluvný vzťah medzi jeho osobou a Zhotoviteľom ako autorom ku dňu podpisu tejto zmluvy trvá.

<p style="text-align: center;">II. Poskytnutí podlicence a rozsah podlicence</p>	<p style="text-align: center;">II. Poskytnutie podlicencie a rozsah podlicencie</p>
<p>2.1. Poskytovatel touto smlouvou a za podmínek v ní stanovených poskytuje Nabyvateli podlicenci k užívání díla za účelem a v rozsahu stanoveném touto smlouvou. Nabyvatel touto smlouvou a za podmínek v ní stanovených podlicenci k užívání díla přijímá.</p> <p>2.2. Poskytovatel poskytuje Nabyvateli podlicenci k užívání díla:</p> <ul style="list-style-type: none"> - lavička s opěradlem bez područek (4 nohy), - lavička bez opěradla (4 nohy), - velkokapacitní koš s objemem 100 litrů, - závěsný koš s objemem 50 litrů, - alternativa závěsného koše s nižší hmotností a pořizovacími náklady, - stojan na kola, - lavička do terénu s područkami a opěradlem (2 nohy), - lavička do terénu bez područek a s opěradlem (2 nohy), - koš na tříděný odpad s třemi nádobami s objemem 50 litrů, - lavička s opěradlem s područkami (4 nohy), - lavička do terénu bez opěradla (2 nohy), - samostatný sloupek (patník), - levný závěsný menší koš z lehkého materiálu, - piknikový stůl a lavice (delší typ bez opěradel), - sloupek se sáčky na psí exkrementy. <p>2.3. Poskytovatel se zavazuje do 5 pracovních dnů od uzavření této smlouvy předat Nabyvateli rozmnoženinu díla v digitální formě na CD ve formátu .pdf a .dwg. O předání a převzetí díla bude smluvními stranami sepsán předávací protokol.</p> <p>2.4. Podlicence se poskytuje dle této smlouvy v místně omezeném rozsahu za účelem umístění prvků mobiliáře na území Nabyvatele.</p>	<p>2.1. Poskytovateľ touto zmlouvou a za podmienok v nej stanovených poskytuje Nadobúdateľovi podlicenciu k používaniu diela za účelom a v rozsahu stanoveným touto zmlouvou. Nadobúdateľ touto zmlouvou a za podmienok v nej stanovených podlicenciou k používaniu diela prijíma.</p> <p>2.2. Poskytovateľ poskytuje Nadobúdateľovi podlicenciu k používaniu diela:</p> <ul style="list-style-type: none"> - lavička s operadlom bez podrúčiek (4 nohy), - lavička bez operadla (4 nohy), - veľkokapacitný kôš s objemom 100 litrov, - závesný kôš s objemom 50 litrov, - alternativa závesného koša s nižšou hmotnosťou a obstarávacími nákladmi, - stojan na bicykle, - lavička do terénu s podrúčkami a operadlom (2 nohy), - lavička do terénu bez podrúčiek a s operadlom (2 nohy), - kôš na triedený odpad s tromi nádobami s objemom 50 litrov, - lavička s operadlom s podrúčkami (4 nohy), - lavička do terénu bez operadla (2 nohy), - samostatný stĺpik (pätník), - lacný závesný menší kôš z ľahkého materiálu, - piknikový stôl a lavica (dlhší typ bez operadiel), - stĺpik s vreckami na psie exkrementy. <p>2.3. Poskytovateľ sa zaväzuje do 5 pracovných dní od uzatvorenia tejto zmluvy odovzdať Nadobúdateľovi rozmnoženinu diela v digitálnej forme na CD vo formáte .pdf a .dwg. O odovzdaní a prevzatí diela bude zmluvnými stranami spísaný preberací protokol.</p> <p>2.4. Podlicencia sa poskytuje podľa tejto zmluvy v miestne obmedzenom rozsahu za účelom umiestnenia prvkov mobiliáru na území Nadobúdateľa.</p>

2.5. Poskytovatel poskytuje tímto Nabyvateli podlicenci pro výrobu předem neurčeného počtu kusů prvků mobiliáře za účelem uvedeným v čl. 2.4. této smlouvy. Nabyvatel není oprávněn dílo nebo jeho část bez souhlasu Poskytovatele jakkoliv upravit, rozvíjet, měnit či použít jako součást díla jiného s výjimkou odstranění štítku hl. m. Prahy a jeho nahrazení štítkem města Bratislava, pokud o to projeví zájem. Nabyvatel se zavazuje zabezpečit, aby nedošlo k neoprávněnému užití díla.

2.6. Poskytovatel poskytuje Nabyvateli podlicenci časově neomezenou.

2.7. Poskytovatel poskytuje Nabyvateli podlicenci k dílu jako podlicenci nevýhradní a podlicence tak může být Poskytovatelem udělena i jiným subjektům.

2.8. Nabyvatel není povinen dílo užívat.

2.9. Nabyvatel je povinen vždy uvést HLMP, jako vlastníka díla, a Zhotovitele jako autora díla.

2.10. Práva a povinnosti z této smlouvy přecházejí na právní nástupce smluvních stran.

2.11. Nabyvatel je oprávněn podlicenci podle této smlouvy bezúplatně poskytnout třetím osobám výlučně pro nekomerční naplnění účelu podle čl. 2.4. této smlouvy. Každé takové poskytnutí podlicence je Nabyvatel povinen písemně oznámit Poskytovateli. Nabyvatel je povinen smluvně zabezpečit, aby osoby, kterým udělí podlicenci podle tohoto článku, nebyli oprávněné podlicenci poskytnout dalším osobám.

2.12. V případě porušení či překročení udělení autorských práv k dílu Nabyvatelem nebo v případě jakéhokoli jiného porušení autorského zákona týkajícího se díla nebo porušení ustanovení této smlouvy, v jehož důsledku bude Zhotovitelem uplatněna vůči Poskytovateli náhrada újmy, odpovídá Nabyvatel v plném rozsahu za takto způsobenou újmu a je povinen tuto újmu

2.5. Poskytovateľ poskytuje týmto Nadobúdateľovi podlicenciu pre výrobu vopred neurčeného počtu kusov prvkov mobiliára za účelom uvedeným v čl. 2.4. tejto zmluvy. Nadobúdateľ nie je oprávnený dielo alebo jeho časť bez súhlasu Poskytovateľa akokoľvek upraviť, rozvíjať, meniť či použiť ako súčasť diela iného s výnimkou odstránenia štítku hl. m. Prahy a jeho nahradenia štítkom mesta Bratislava, ak o to prejaví záujem.

Nadobúdateľ sa zaväzuje zabezpečiť, aby nedošlo k neoprávnenému použitiu diela.

2.6. Poskytovateľ poskytuje Nadobúdateľovi podlicenciu časovo neobmedzenú.

2.7. Poskytovateľ poskytuje Nadobúdateľovi podlicenciu k dielu ako podlicenciu nevýhradnú a podlicencia tak môže byť Poskytovateľom udelená aj iným subjektom.

2.8. Nadobúdateľ nie je povinný dielo používať.

2.9. Nadobúdateľ je povinný vždy uviesť HLMP ako vlastníka diela a Zhotoviteľa ako autora diela.

2.10. Práva a povinnosti z tejto zmluvy prechádzajú na právnych nástupcov zmluvných strán.

2.11. Nadobúdateľ je oprávnený podlicenciu podľa tejto zmluvy bezodplatne poskytnúť tretím osobám výlučne pre nekomerčné naplnenie účelu podľa 2.4. tejto zmluvy. Každé takéto poskytnutie podlicence je Nadobúdateľ povinný písomne oznámiť Poskytovateľovi. Nadobúdateľ je povinný zmluvne zabezpečiť, aby osoby, ktorým udelí podlicenciu podľa tohto článku, neboli oprávnené podlicenciu poskytnúť ďalším osobám.

2.12. V prípade porušenia či prekročenia udelenia autorských práv k dielu Nadobúdateľom alebo v prípade akéhokoľvek iného porušenia autorského zákona týkajúceho sa diela alebo porušenia ustanovení tejto zmluvy, ktorého dôsledkom bude Zhotoviteľom uplatnená voči Poskytovateľovi náhrada škody, odpovedá Nadobúdateľ v plnom rozsahu za takto

Poskytovateli uhradit v plné výši odpovídající výši újmy uplatněné Zhotovitelem vůči Poskytovateli. Tím není dotčeno ujednání v čl. V. odst. 5.3 této smlouvy.

2.13. Újmu způsobenou Poskytovateli podle odst. 12. tohoto článku uhradí Nabyvatel na základě písemné výzvy Poskytovatele, a to ve lhůtě stanovené Poskytovatelem v této výzvě, jinak do 20 dnů od obdržení této výzvy.

2.14. Poskytovatel není dle této smlouvy žádným způsobem odpovědný za vady díla a neposkytuje Nabyvateli záruku na jakost díla.

III.

Odměna a náhrada skutečných nákladů

3.1. Poskytovatel poskytuje Nabyvateli podlicenci k dílu bezúplatně.

3.2. Poskytovatel má nárok na náhradu všech skutečných nákladů, které mu vzniknou v souvislosti s poskytnutím podlicence podle této smlouvy zejména nákladů vůči Zhotoviteli.

3.3. Náhrada skutečných nákladů bude Nabyvatelem uhrazena Poskytovateli na základě daňového dokladu – faktury vystavené Poskytovatelem bezhotovostním převodem na bankovní účet Poskytovatele uvedený v záhlaví této smlouvy. Poskytovatel je oprávněn fakturu vystavit až po nabytí účinnosti této smlouvy.

3.4. Faktura musí obsahovat veškeré náležitosti dle platných právních předpisů. Faktura je splatná ve lhůtě 30 dnů ode dne jejího doručení Nabyvateli.

3.5. V případě, že faktura vystavená Poskytovatelem nebude obsahovat potřebné náležitosti nebo bude obsahovat chybné či neúplné údaje, je Nabyvatel oprávněn ji ve lhůtě 10 pracovních dnů od jejího doručení vrátit Poskytovateli s uvedením chybných či chybějících náležitostí.

3.6. Veškeré platby dle této smlouvy budou probíhat výlučně bezhotovostním převodem v české měně.

IV.

spôsobenú škodu a je povinný túto škodu Poskytovateľovi uhradiť v plnej výške, ktorá odpovedá výške škody uplatnenej Zhotoviteľom voči Poskytovateľovi. Týmto nie je dotknuté dojednanie v čl. V. odst. 5.3 tejto zmluvy.

2.13. Škodu spôsobenú Poskytovateľovi podľa odst. 12. tohto článku uhradí Nadobúdateľ na základe písomnej výzvy Poskytovateľa a to v lehote stanovenej Poskytovateľom v tejto výzve, inak do 20 dní od doručenia tejto výzvy.

2.14. Poskytovateľ nie je podľa tejto zmluvy žiadnym spôsobom zodpovedný za vady diela a neposkytuje Nadobúdateľovi záruku na akosť diela.

III.

Odměna a náhrada skutočných nákladov

3.1. Poskytovateľ poskytuje podlicenciu k dielu Nadobúdateľovi bezodplatne.

3.2. Poskytovateľ má nárok na náhradu všetkých skutočných nákladov, ktoré mu vzniknú v súvislosti s poskytnutím podlicencie podľa tejto zmluvy najmä nákladov voči Zhotoviteľovi.

3.3. Náhrada skutočných nákladov bude Nadobúdateľom uhrazená Poskytovateľovi na základe daňového dokladu – faktúry vystavenej Poskytovateľom bezhotovostným prevodom na bankový účet Poskytovateľa uvedený v záhlaví tejto zmluvy. Poskytovateľ je oprávnený faktúru vystaviť až po nadobudnutí účinnosti tejto zmluvy.

3.4. Faktúra musí obsahovať všetky náležitosti podľa platných právnych predpisov. Faktúra je splatná v lehote 30 dní odo dňa jej doručenia Nadobúdateľovi.

3.5. V prípade, že faktúra vystavená Poskytovateľom nebude obsahovať potrebné náležitosti alebo bude obsahovať chybné či neúplné údaje, je Nadobúdateľ oprávnený ju v lehote 10 pracovných dní od jej doručenia vrátiť Poskytovateľovi s uvedením chybných či chýbajúcich náležitostí.

3.6. Všetky platby podľa tejto zmluvy budú prebiehať výlučne bezhotovostným prevodom v českej mene.

IV.

Rozhodné právo a soudní příslušnost

4.1. Právní vztahy vyplývající z této smlouvy se řídí právními předpisy České republiky.

4.2. Případné spory mezi smluvními stranami, které mezi nimi vzniknou v souvislosti s plněním smlouvy, budou řešeny přednostně vzájemným jednáním a dohodou.

4.3. Veškeré spory vzniklé z této smlouvy a/nebo v souvislosti s ní, které se nepodaří odstranit dohodou smluvních stran, budou řešeny soudem České republiky, jehož místní příslušnost bude v souladu s ustanovením § 89a zák. č. 99/1963 Sb., občanský soudní řád, ve znění pozdějších předpisů (dále jen „o.s.ř.“) určena dle adresy sídla Poskytovatele: Mariánské nám. 2, Praha 1, PSČ 110 01, Česká republika, tedy Obvodním soudem pro Prahu 1, případně Městským soudem v Praze ve smyslu ustanovení o.s.ř. o věcné příslušnosti výše určených soudů České republiky. Nabyvatel s výše uvedeným určením výslovně souhlasí a prohlašuje, že toto určení pro něj nepředstavuje odejmutí jeho práva na zákonného soudce.

V.**Smluvní pokuta**

5.1. Nabyvatel se zavazuje uhradit Poskytovateli smluvní pokutu ve výši 20.000, - Kč za každý případ porušení povinností uvedený v čl. II. odst. 2.5. a 2.11 této smlouvy.

5.2. Smluvní pokuta za každý případ porušení povinností uvedený v čl. II. odst. 2.5. a 2.11 této smlouvy je splatná do 14 dnů od doručení výzvy Poskytovatele k jejímu zaplacení (úhradě) Nabyvateli.

5.3. V případě ujednání o smluvní pokutě v této smlouvě platí, že Poskytovatel má právo na náhradu škody, která mu vznikla z porušení povinností, ke kterému se smluvní pokuta vztahuje, a to vedle smluvní pokuty a v plné výši bez jakéhokoliv omezení.

VI.**Ostatní ujednání****Rozhodné právo a súdna príslušnosť**

4.1. Právne vzťahy vyplývajúce z tejto zmluvy podliehajú právnym predpisom Českej republiky.

4.2. Prípadné spory medzi zmluvnými stranami, ktoré medzi nimi vzniknú v súvislosti s plnením zmluvy, budú riešené prednostne vzájomným jednáním a dohodou.

4.3. Všetky spory vzniknuté z tejto zmluvy a/alebo v súvislosti s ňou, ktoré sa nepodari odstrániť dohodou zmluvných strán, budú riešené súdom Českej republiky, ktorého miestna príslušnosť bude v súlade s ustanovením § 89a zák. č. 99/1963 Zb., občiansky súdny poriadok, v znení neskorších predpisov (ďalej len „o.s.p.“) určená podľa adresy sídla Poskytovateľa: Mariánské nám. 2, Praha 1, PSČ 110 01, Česká republika, teda Obvodným súdom pre Prahu 1, prípadne Mestským súdom v Prahe v zmysle ustanovenia o.s.p. o vecnej príslušnosti vyššie určených súdov Českej republiky. Nadobúdateľ s vyššie uvedeným určením výslovne súhlasí a vyhlasuje, že toto určenie pre neho nepredstavuje odňatie jeho práva na zákonného sudcu.

V.**Zmluvná pokuta**

5.1. Nadobúdateľ sa zaväzuje uhradit' Poskytovateľovi zmluvnú pokutu vo výške 20.000, - Kč za každý prípad porušenia povinností uvedený v čl. II. odst. 2.5. a 2.11 tejto zmluvy.

5.2. Zmluvná pokuta za každý prípad porušenia povinností uvedený v čl. II. odst. 2.5. a 2.11 tejto zmluvy je splatná do 14 dní od doručenia výzvy Poskytovateľa k jej zaplaceniu (úhrade) Nadobúdateľovi.

5.3. V prípade ustanovení o zmluvnej pokute v tejto zmluve platí, že Poskytovateľ má právo na náhradu škody, ktorá mu vznikla z porušenia povinností, ku ktorému sa zmluvná pokuta vztahuje a to vedľa zmluvnej pokuty a v plnej výške bez akéhokolvek obmedzenia.

VI.**Ostatné dojednania**

6.1. Nabyvatel se zavazuje uchovávat dokumentaci a všechny doklady týkající se této smlouvy ve smyslu zákona č. 563/1991 Sb., o účetnictví, ve znění pozdějších předpisů, po dobu stanovenou v tomto zákoně.

6.2. Smluvní strany výslovně souhlasí s tím, aby tato smlouva byla uvedena v Centrální evidenci smluv (CES) vedené hl. m. Prahou, která je veřejně přístupná a která obsahuje údaje o smluvních stranách, číselné označení této smlouvy a datum jejího podpisu a úplný její text. Smluvní strany prohlašují, že skutečnosti uvedené v této smlouvě nepovažují za obchodní tajemství ve smyslu § 504 občanského zákoníku a udělují svolení k jejich užití a zveřejnění bez stanovení jakýchkoli dalších podmínek.

6.3. Smluvní strany výslovně sjednávají, že uveřejnění této smlouvy v registru smluv dle zákona č. 340/2015 Sb., o zvláštních podmínkách účinnosti některých smluv, uveřejňování těchto smluv a o registru smluv (zákon o registru smluv), ve znění pozdějších předpisů, zajistí hl. m. Praha, tj. Poskytovatel.

6.4. Nabyvatel podpisem této smlouvy souhlasí s poskytnutím informací o smlouvě v rozsahu zákona č. 106/1999 Sb., o svobodném přístupu k informacím, ve znění pozdějších předpisů.

VII.

Ukončení smlouvy

7.1. Tato smlouva může být zrušena dohodou smluvních stran v písemné formě, přičemž účinky zrušení této smlouvy nastanou k okamžiku stanovenému v takovéto dohodě. Nebude-li takovýto okamžik dohodou stanoven, pak tyto účinky nastanou ke dni uzavření takovéto dohody, nejdříve však dnem uveřejnění takovéto dohody v registru smluv.

7.2. Kterákoliv ze smluvních stran je oprávněná tuto smlouvu kdykoliv ukončit výpovědí ve výpovědní lhůtě, která činí 90 dnů od doručení výpovědi druhé smluvní straně. Lhůta začíná běžet dnem následujícím

6.1. Nadobúdateľ sa zaväzuje uchovávať dokumentáciu a všetky doklady týkajúce sa tejto zmluvy v zmysle zákona č. 563/1991 Zb., o účtovníctve, v znení neskorších predpisov, po dobu stanovenú v tomto zákone.

6.2. Zmluvné strany výslovně súhlasia s tým, aby táto zmluva bola uvedená v Centrálnej evidencii zmlúv (CEZ) vedenej hl. m. Prahou, ktorá je verejne prístupná a ktorá obsahuje údaje o zmluvných stranách, číselné označenie tejto zmluvy a dátum jej podpisu a jej úplný text. Zmluvné strany vyhlasujú, že skutočnosti uvedené v tejto zmluve nepovažujú za obchodné tajomstvo v zmysle § 504 občianskeho zákonníka a udeľujú súhlas k ich použitiu a zverejneniu bez stanovenia akýchkoľvek ďalších podmienok.

6.3. Zmluvné strany sa výslovně dohodli, že uverejnenie tejto zmluvy v registre zmlúv podľa zákona č. 340/2015 Zb., o zvláštnych podmienkach účinnosti niektorých zmlúv, uverejňovaní týchto zmlúv a o registri zmlúv (zákon o registri zmlúv), v znení neskorších predpisov, zabezpečí hl. m. Praha, tj. Poskytovateľ.

6.4. Nadobúdateľ podpisom tejto zmluvy súhlasí s poskytnutím informácií o zmluve v rozsahu zákona č. 106/1999 Sb., o slobodnom prístupe k informáciám, v znení neskorších predpisov.

VII.

Ukončenie zmluvy

7.1. Táto zmluva môže byť zrušená dohodou zmluvných strán v písomnej forme, pričom účinky zrušenia tejto zmluvy nastanú okamžikom stanoveným v takejto dohode. V prípade, že nebude takýto okamžik dohodou stanovený, potom tieto účinky nastanú ku dňu uzatvorenia takejto dohody, najskôr však dňom uverejnenia takejto dohody v registri zmlúv.

7.2. Ktorákoľvek zo zmluvných strán je oprávněná túto zmluvu kedykoľvek ukončiť výpoveďou vo výpovednej lehote, ktorá činí 90 dní od doručenia výpovede druhej zmluvnej strane. Lehota začína plynúť dňom

po dni, ve kterém byla písemná výpověď doručena druhé smluvní straně.

7.3. Kterákoliv ze smluvních stran je oprávněna od této smlouvy odstoupit v případech a za podmínek stanovených v ustanovení § 2001 a násl. občanského zákoníku.

7.4. Poskytovatel je oprávněn od této smlouvy odstoupit zejména v případě podstatného porušení smluvní nebo zákonné povinnosti Nabyvatele ve smyslu ustanovení § 2002 odst. 1 občanského zákoníku. Poskytovatel je dále oprávněn od této smlouvy odstoupit zejména v případě, že:

a) Nabyvatel poruší povinnost uvedenou v čl. 2.5. nebo 2.11. této smlouvy, a i přes písemnou výzvu Poskytovatele nezjedná Nabyvatel do 20 dní od doručení této výzvy nápravu.

7.5. Každé odstoupení od této smlouvy musí mít písemnou formu, přičemž písemný projev vůle odstoupit od smlouvy musí být druhé smluvní straně řádně doručen. Účinky každého odstoupení od této smlouvy nastávají okamžikem doručení písemného projevu vůle odstoupit od smlouvy druhé smluvní straně. Odstoupení od této smlouvy se nedotýká nároku na náhradu újmy či škody vzniklé porušením této smlouvy ani nároku na zaplacení smluvní pokuty či úroku z prodlení.

7.6. Ukončením této smlouvy není dotčeno právo Nabyvatele používat již vyrobené kusy prvků městského mobiliáře.

VIII.

Společná a závěrečná ustanovení

8.1. Tato smlouva se uzavírá na dobu neurčitou. Tato smlouva nabývá platnosti dnem jejího uzavření. Dnem uzavření této smlouvy je den označený datem u podpisů smluvních stran. Je-li takto označeno více dní, je dnem uzavření této smlouvy den z označených dnů nejpozdější. Tato smlouva nabývá účinnosti dnem jejího zveřejnění v registru smluv dle čl. VI. odst. 6.3. této smlouvy.

8.2. Tato smlouva může být měněna nebo doplňována na základě dohody smluvních

nasledujícím po dni, v ktorom bola písomná výpověď doručená druhej zmluvnej strane.

7.3. Ktorákoľvek zo zmluvných strán je oprávnená od tejto zmlouvy odstúpiť v prípadoch a za podmienok stanovených v ustanovení §2001 a nasl. občianskeho zákonníka.

7.4. Poskytovateľ je oprávnený od tejto zmlouvy odstúpiť najmä v prípade podstatného porušenia zmluvnej alebo zákonnej povinnosti Nadobúdateľa v zmysle ustanovenia § 2002 odst. 1 občianskeho zákonníka. Poskytovateľ je ďalej oprávnený od tejto zmlouvy odstúpiť najmä v prípade, že: a) Nadobúdateľ poruší povinnosť uvedenú v čl. 2.5. alebo 2.11. tejto zmlouvy a i napriek písomnej výzve Poskytovateľa nezjedná Nadobúdateľ do 20 dní od doručenia tejto výzvy nápravu.

7.5. Každé odstúpenie od tejto zmlouvy musí mať písomnú formu, pričom písomný prejav vůle odstúpiť od zmlouvy musí byť druhej zmluvnej strane riadne doručený. Účinky každého odstúpenia od tejto zmlouvy nastávajú okamžikom doručenia písomného prejavu vůle odstúpiť od zmlouvy druhej zmluvnej strane. Odstúpenie od tejto zmlouvy sa netýka nároku na náhradu škody či škody vzniknutej porušením tejto zmlouvy ani nároku na zaplatenie zmluvnej pokuty z omeškania.

7.6. Ukončením tejto zmlouvy nie je dotknuté právo Nadobúdateľa používať už vyrobené kusy prvkov mestského mobiliára.

VIII.

Spoločné a záverečné ustanovenia

8.1. Táto zmluva sa uzaviera na dobu neurčitú. Táto zmluva nadobúda platnosť dňom jej uzavretia. Dňom uzatvorenia tejto zmlouvy je deň označený dátumom u podpisov zmluvných strán. V prípade, že je takto označených viacero dní, je dňom uzatvorenia tejto zmlouvy deň z označených dní najneskorší. Táto zmluva nadobúda účinnosť dňom jej zverejnenia v registri zmlúv podľa čl. VI. odst. 6.3. tejto zmlouvy.

8.2. Táto zmluva môže byť zmenená alebo doplnená na základe dohody zmluvných

stran, a to pouze písemnými dodatky podepsanými oběma smluvními stranami.

8.3. Bude-li nebo stane-li se kterékoli ustanovení této smlouvy neplatné nebo nevymahatelné, nebo pokud by některá ustanovení chyběla, nezpůsobuje to neplatnost ani nevymahatelnost ostatních ustanovení této smlouvy, pokud je takové ustanovení oddělitelné od této smlouvy jako celku, při zachování účelu této smlouvy. Smluvní strany se zavazují bez zbytečného odkladu po zjištění nedostatků ve výše uvedeném smyslu, nahradit takové ustanovení ustanovením, které bude svým obsahem a účelem co možná nejbližší obsahu a účelu ustanovení neplatného nebo nevymahatelného.

8.4. Tato smlouva je vyhotovena v 8 vyhotoveních s platností originálu, z nichž Poskytovatel obdrží 4 stejnopisy a Nabyvatel 4 stejnopisy.

8.5. Smluvní strany prohlašují, že si celou tuto smlouvu důkladně a řádně přečetly, jejímu obsahu zcela porozuměly, tento je jim bez pochybností srozumitelný a určitý, že jim nejsou v den uzavření této smlouvy známy žádné důvody, pro které by tato smlouva nemohla být řádně plněna nebo které by způsobovaly neplatnost této smlouvy, a že její obsah je projevem jejich pravé, svobodné a vážné vůle prosté omylu, na důkaz čehož připojují zástupci obou smluvních stran své vlastnoruční podpisy.

V Praze dne 19.8.2020

MUDr. Zdeněk Hřib – v.r.

Poskytovatel

V Bratislavě dne 24.8.2020

Ing. arch. Matúš Vallo – v.r.

Nabyvatel

strán a to iba písomnými dodatkami podpísanými obomi zmluvnými stranami.

8.3. V prípade, že bude alebo sa stane ktorékoľvek ustanovenie tejto zmluvy neplatné alebo nevymáhateľné, alebo pokiaľ by niektoré ustanovenia chýbali, nespôsobuje to neplatnosť ani nevymáhateľnosť ostatných ustanovení tejto zmluvy, pokiaľ je takéto ustanovenie oddeliteľné od tejto zmluvy ako celku pri zachovaní účelu tejto zmluvy. Zmluvné strany sa zaväzujú bez zbytočného odkladu po zistení nedostatkov vo výše uvedenom zmysle, nahradit' takéto ustanovenie ustanovením, ktoré bude svojim obsahom a účelom čo možno najbližšie obsahu a účelu ustanovenia neplatného alebo nevymáhateľného.

8.4. Táto zmluva je vyhotovená v 8 vyhotoveniach s platnosťou originálu. Poskytovateľ obdrží 4 rovnopisy a Nadobúdateľ 4 rovnopisy.

8.5 Zmluvné strany vyhlasujú, že si celú túto zmluvu dôkladne a riadne prečítali, jej obsahu úplne porozumeli a ten je im bez pochybností zrozumiteľný a určitý, že im nie sú v deň uzatvorenia tejto zmluvy známe žiadne dôvody, pre ktoré by táto zmluva nemohla byť riadne plnená alebo ktoré by spôsobovali neplatnosť tejto zmluvy, a že jej obsah je prejavom ich pravej, slobodnej a vážnej vôle bez omylu, na dôkaz čoho pripájajú zástupcovia oboch zmluvných strán svoje vlastnoručné podpisy.

V Prahe dňa 19.8.2020

MUDr. Zdeněk Hřib – v.r.

Poskytovateľ

V Bratislave dňa 24.8.2020

Ing. arch. Matúš Vallo – v.r.

Nadobúdateľ

Manuál verejných priestorov

Princípy a štandardy stožanov na bicykle

v 1.02

Obsah

4	Úvod
6	Zonácia mesta
6	Schéma
7	Prehľadová tabuľka
8	Všeobecné princípy
12	Štandardy umiestňovania v priestore
18	Dizajn
24	Kotvenie do podkladu
28	Modelové situácie
30	Umiestnenie pri komunikácii
32	Umiestnenie pri budove
35	Umiestnenie v zeleni
36	Umiestnenie pri križovatke
42	Bibliografia
44	Spracovateľský kolektív

Úvod



Princípy a štandardy stojanov na bicykle

Za posledné roky zažila Bratislava rastúcu mieru záujmu o cyklistickú dopravu ako alternatívu k iným formám dopravy. No okrem budovania cyklotrás a zvyšovania povedomia o cyklistike v meste je poskytnutie bezpečných, ľahko dostupných a vhodne rozmiestnených stojanov na bicykle nevyhnutné pre podporu cyklistickej dopravy. Maximálna možná podpora tohto udržateľného módu dopravy je prioritou Bratislavy v kontexte klimatickej zmeny, ako aj nevyhnutným krokom pre zlepšovanie dopravnej situácie či kvality ovzdušia.

Princípy a štandardy stojanov na bicykle pritom majú slúžiť samospráve a mestským častiam Bratislavy ako základný podklad pri navrhovaní a tvorbe projektov vo verejnom priestore. Ostatným aktérom v meste by mal tento dokument slúžiť ako podklad a návod pre tvorbu kvalitných verejných priestorov v rámci svojich aktivít. Princípy a štandardy stojanov na bicykle sú pritom súčasťou Manuálu verejných priestorov, ktorý bude postupne dopĺňaný tak, aby zodpovedal meniacim sa nárokom mesta.

V úvode je územie mesta rozdelené do niekoľkých zón z dôvodu rozdielnych prístupov, ktoré je potrebné zaujať pri dizajne a umiestňovaní stojanov v rôznych oblastiach mesta. Zvyšok dokumentu je potom rozdelený na dve časti – všeobecné zásady a modelové situácie. Všeobecné zásady sa venujú zásadám umiestňovania stojanov v priestore, dizajnu stojanov a ich kotvenia do podkladu. Modelové situácie graficky a textovo zobrazujú najčastejšie sa vyskytujúce priestorové situácie, ktoré sa vyskytujú pri samotnom osádzaní stojanov.

Bratislavský mobiliár

Bratislave dlhodobo chýbal jednotný dizajn mestského mobiliáru, ktorý by na jednej strane adresoval provizórnosť a nesystémovosť pri osádzaní častokrát nevhodných prvkov uličného nábytku, a na druhej strane napomáhal k tvorbe ucelenej identity verejných priestorov. Riešenie tejto situácie sa našlo v úzkej spolupráci s hlavným mestom Praha, ktoré sa s Bratislavou podeli o dizajn originálneho mobiliáru ako symbolu spolupráce a historického prepojenia našich dvoch hlavných miest. Stojan na bicykel, ktorý je súčasťou celkového dizajnu mestského mobiliáru, je funkčný, odolný a spolu s ostatnými prvkami Bratislavského mobiliáru bude napomáhať k zjednoteniu identity a k skvalitneniu kľúčových priestorov hlavného mesta. Prijatý ako nový štandard, bratislavský mobiliár je nie len symbolom partnerstva dvoch miest, ale aj symbolom nového prístupu k tvorbe verejných priestorov.

Zonácia mesta

Schéma – celé mesto

Územie je z hľadiska urbanistickej štruktúry a charakteru rozdelené do 3 zón. Zóny sa môžu v závislosti od charakteru odlišovať aj rôznym dizajnom. Zóna A zahŕňa pamiatkovo chránené oblasti v rámci celého mesta. Zóna B zahŕňa územie ostatného mesta. Zóna C zahŕňa územia s prírodným charakterom (s výnimkou mestskej zelene, parkov a nábrežia). V území sú vyznačené aj kompozičné osi, ktoré môžu mať odlišný charakter ako ostatné územie v meste.



legenda

popis mobiliáru

Zóny A /pamiatkové zóny	● A1 – PR	Bratislavský mobiliár – organické tvary, subtilná oceľová konštrukcia s antracitovou povrchovou úpravou (pozri sekciu → <i>Dizajn</i>).
	● A2 – CMO	
	● A3 – Pamiatkové ochranné pásma	
Zóny B /ostatné mesto	● B1 – Kompaktné mesto	Bratislavský mobiliár – organické tvary, subtilná oceľová konštrukcia s antracitovou povrchovou úpravou (pozri sekciu → <i>Dizajn</i>).
	● B2 – Vidiecke štruktúry	
	● B5 – Obč. vybavenosť nadmestského významu	
	● B6 – Dopravná infr.	
	● B8 – Mestská zeleň, parky, nábrežia	Organické tvary, subtilná alebo robustná oceľová konštrukcia s antracitovou alebo pozinkovanou povrchovou úpravou (pozri sekciu → <i>Dizajn</i>).
	● B3 – Sídľiskové štruktúry	
● B4 – Priemyselné areály		
Zóny C /prírodné prostredie	● C1 – Lesy, lesoparky	Organické tvary, subtilná alebo robustná oceľová konštrukcia s antracitovou alebo pozinkovanou povrchovou úpravou (pozri sekciu → <i>Dizajn</i>).
	● C2 – Vinice	
	● C3 – Povodia vodných plôch	
Kompozičné osi	●	Bratislavský mobiliár – organické tvary, subtilná oceľová konštrukcia s antracitovou povrchovou úpravou (pozri sekciu → <i>Dizajn</i>).

Všeobecné princípy

Vytváranie dobrých podmienok pre parkovanie bicyklov a zvyšovanie cyklomobility je jednou z kľúčových úloh mesta na ceste k udržateľnej doprave, zníženiu emisií a zlepšeniu zdravia svojho obyvateľstva. Nasledujúce princípy približujú ako systematicky umiestňovať a dizajnoviť stojany na bicykle tak, aby boli ľahko užívateľné, esteticky zapadali do svojho kontextu a viedli k podpore cyklo dopravy.

Z týchto princípov vyplývajú nasledujúce všeobecné štandardy osádzania stojanov na bicykle:

- **Osádzanie cyklostojanov v meste je potrebné riešiť koncepčne ako súčasť rekonštrukcie, obnovy či výstavby cestnej, cyklistickej a pešej infraštruktúry.**
- Stojany na bicykle sú plnohodnotnou súčasťou verejného priestoru, a preto je potrebné ich vnímať ako integrálnu súčasť mestského mobiliáru, ktorý ako celok dotvára charakter mesta.
- **V rámci jedného verejného priestoru je vhodné používať jednotný dizajn stojanov na bicykle.**
- Stojany na bicykle by mali nahrádzať potrebu osádzania stĺpikov tam, kde je to možné.
- Stojany by sa mali osádzať v dobre osvetlenom priestore s prirodzeným dohľadom, prípadne by mali byť monitorované kamerovým systémom. Bezpečnosť by mala byť prioritou pri výbere lokácie pre mobiliár.
- **Spolu s inými prvkami verejného priestoru by sa stojany mali osádzať do pásu mobiliáru a zelene (PMZ), ktorý by mal byť v ideálnom prípade povrchovo odlišený od priechodnej zóny chodníka a prípadného bezpečnostného pásu.**
- **Stojany na bicykle by mali byť vždy osádzané na spevnenej ploche.** Priame osádzanie na zeleni je neprípustné.
- **Stojany je potrebné osádzať v nasledujúcich priestoroch:**
 - pozdĺž peších ťahov,
 - v oblastiach so zvýšenými formami mestskej mobility (napr. pri dopravných a prestupných uzloch, zastávkach MHD, rušných uliciach, či cyklocestách),
 - vo významných priestoroch (napr. na námestiach, pri verejných inštitúciách),
 - pri pracoviskách, školách, škôlkach, sociálnej vybavenosti či obchodných domoch,
 - v oddychových zónach a oblastiach (napr. na nábrežiach, v parkoch).



01. Vhodne umiestnené stojany umožňujúce majú potenciál dokovať celkový kontext.



02. Vhodne umiestnené stojany umožňujúce podľa tak čiastočne veľký.



03. Vhodne umiestnené stojany narušujúce zahradzovacie sily.



04. Vhodne umiestnené stojany v páske narušujú a znižujú kvalitu.



05. Nevhodne umiestnené stojany s narušujúcou silou môžu byť použité ako nástroj pre zistenie priestoru okolo cyklistov.



06. Nevhodne umiestnené stojany v zariadení môžu byť použité ako nástroj pre zistenie priestoru okolo cyklistov.

Štandardy umiestňovania v priestore

Manipulačný priestor a vzájomné vzdialenosti medzi stojanmi

V rámci osádzania stojanov na bicykle je potrebné rátať s manipulačným priestorom nevyhnutným pre pohodlné a funkčné odstavenie bicykla. Bez ohľadu na špecifický dizajn stojanu, manipulačný priestor by mal spĺňať uvedené priestorové parametre. V prípade jednostranného umiestnenia (napr. koncový stojan) je tento rozmer minimálne 0,80 m.



Manipulačný priestor stojana pre štandardné bicykle umiestneného v stredovej polohe.



Manipulačný priestor stojana pre štandardné bicykle umiestneného v koncovjej polohe.



Manipulačný priestor stojana pre nákladné bicykle alebo trojkolky umiestneného v stredovej polohe.



Manipulačný priestor stojana pre nákladné bicykle alebo trojkolky umiestneného v koncovjej polohe.

Priestorové parametre prečísleného umiestňovania stojanov a ich manipulačný priestor.

Vzdialenosť od rozhrania

Ak umiestnené na chodníku, stojany sú väčšinou situované buď pri budovách alebo pri vozovke. Podľa STN 73 6110 je nutné dodržať minimálnu priečodnú šírku chodníka. **Štandardná vzdialenosť akýchkoľvek prvkov mobiliáru od okraja vozovky je 0,50 m. V prípade stojanu na bicykle sa táto vzdialenosť počíta od okraja manipulačnej plochy po rozhranie komunikácie.**

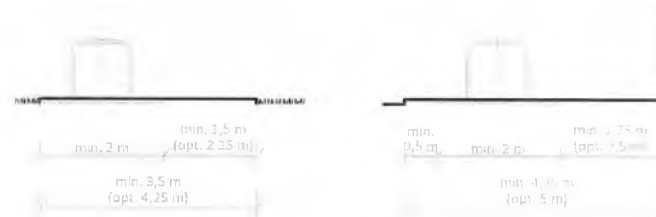

Parametre umiestňovania stojanov vo vzťahu k rozhraniu

Priečodná šírka chodníka

V zmysle STN 73 6110 je nutné zachovať min. priečodnú šírku chodníka:

- **1,75 m** – ak hranicu tvorí pevná súvislá prekážka (napr. stena budovy),
- **1,50 m** – ak hranicu tvorí voľné priestranstvo (zeleň, nespevnená alebo spevnená neoplotená plocha...),
- **1,75 m** – ak hranicu v rámci jedného riešeného úseku ulice tvoria aj pevné prekážky, aj úseky voľného priestranstva, berie sa akoby ju tvorila pevná prekážka.

Vzťah s komunikáciami

Pre zvýšenie využitia stojanov na bicykle ako aj záujmu o cyklopravu je potrebné navýšiť počet stojanov a strategicky ich rozmiestniť v meste. **Osádzanie nových stojanov by sa malo stať štandardnou súčasťou zásahov do mestskej infraštruktúry, a to prioritne v oblastiach vysokej mobility, pri dopravných a prestupových uzloch, zastávkach MHD, vo vhodných lokalitách popri cyklistických ťahoch a pri vstupoch do budov.**

Pri rozvoji nových dopravných staníc, nákupných centier a verejných inštitúcií by malo byť samozrejmosťou vytváranie veľkokapacitných parkovísk pre bicykle.

Vzťah s priechodom pre chodcov

Existuje niekoľko spôsobov umiestňovania cyklostojanov vo verejnom priestore. Vítanou možnosťou je napríklad osadenie série stojanov v priestore parkovacieho miesta, ako to zobrazuje priložená ilustrácia a fotografia. Cyklostojany, podobne ako ktorýkoľvek prvok vo verejnom priestore, by mali ponechať dostatok priestoru pre chodcov.

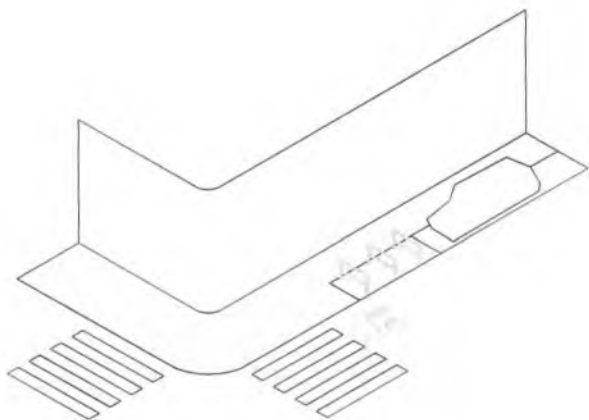

Cyklostojany je vhodné umiestňovať na ploche parkovacích miest.

Vzťah s inými prvkami vo verejnom priestore

Kde je to možné, cyklostojany by mali nahrádzať prítomnosť stĺpikov vo verejnom priestore. Stojany musia byť osádzané na spevnenom povrchu, nie priamo v zeleni. Odstup hrany stojana od najbližšieho iného prvku by nemal byť menší ako 1,50 m, pričom medzery medzi prvkami nahrádzajúcimi stĺpiky by nemali byť väčšie ako 2 m.

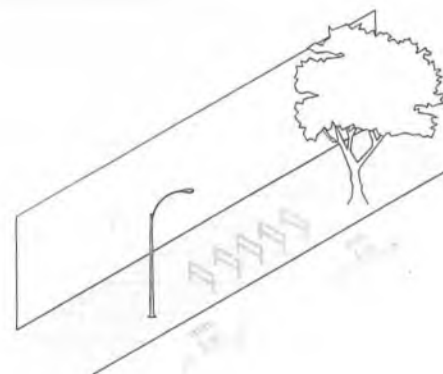

Cyklostojany by mali nahrádzať potrebu osádzania stĺpikov, zároveň musia zohľadňovať inkluzívny dizajn.

Kompozícia

Pri umiestňovaní stojanov vo verejnom priestore je dôležité zohľadňovať celkovú kompozíciu daného priestranstva. Pri navrhovaní usporiadania verejného priestoru je vo všeobecnosti potrebné určiť os daného priestoru a dbať na rytmus v osádzaní jednotlivých prvkov mobiliáru. Cyklostojany by mali byť vždy osádzané v jednej osi s ostatnými prvkami vo verejnom priestore, napríklad so stromami. Prvky mobiliáru ako také by mali vytvárať pás mobiliáru a zelene (PMZ) v jednej línii s komunikáciami a takto zjednocovať a sprehľadňovať verejný priestor.

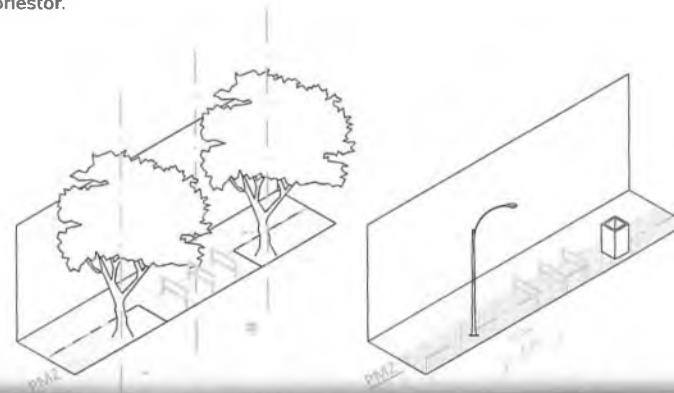

Cyklostojany musia byť umiestnené súmerne s osou verejného priestoru.

Všeobecné odporúčanie pre stanovenie počtu parkovacích miest

Pre potreby dimenzovania krátkodobých parkovacích miest pre bicykle je potrebné rešpektovať nasledujúcu tabuľku:

Typ výstavby	Typ budovy	Jednotka určenia	Počet krátkodobých stôl	Pomer krátkodobé / dlhodobé stálie (%)
Obchodné zariadenia	- celomestské nákupné centrum	na 100 m ² HPP	4,5 - 9	90/10
	- nákupné centrum pre mestskú časť	na 100 m ² HPP	4,5 - 6	90/10
	- miestne nákupné centrum	na 100 m ² HPP	5,5 - 7	90/10
	- obchody a nákupné ulice	na prevádzku	1,5	80/20
Administratívne budovy	- bez funkcie priehradky	na 100 m ² HPP	0,1 - 0,3	10/90
	- s funkčiou priehradky	na priehradku	2 - 4	100/0
	- právnické a účtovnícke firmy, kancelárske budovy	na 100 m ² HPP	0,3 - 0,4	10/90
Služby a stravovanie	- reštaurácie	na 15 návštevníkov	0,9	90/10
	- služby	na 15 návštevníkov	0,9	90/10
Priemysel a výroba	- priemyselné a výrobné zariadenia	na 100 zamestnancov	4	10/90
Obytné zariadenia	- bytové domy	na 100 m ² HPP	0,2 - 0,25	10/90
Prechodné ubytovanie	- hotely	na 15 návštevníkov	0,1	10/90
	- internáty	na rezidenta	0,3	30/70
Školské zariadenia	- škôlka	na 10 detí	0,6 - 2 / bicykle	60/40
	- základná škola	na 100 žiakov	0,2 - 0,6 / kol.	20/80
	- stredná škola	na 100 žiakov	3 - 4	10/90
	- vyššie vzdelávanie	na 100 študentov	6 - 7	10/90
Športové zariadenia	- športová hala	na 100 návštevníkov	12 - 41	90/10
	- športové ihriská (s tribúnou / s divákmi)	na 100 návštevníkov	18 - 27	90/10
	- športové ihriská (bez tribúny / bez divákov)	na ihrisko	18 - 27	90/10
	- plaváreň	na 100 m ² vodnej plochy	14 - 18	90/10
Kultúrne a spoločenské zariadenia	- divadlo	na 100 návštevníkov	18 - 23	90/10
	- koncertná sieň	na 100 návštevníkov	23 - 32	90/10
	- kino	na 100 návštevníkov	23 - 27	90/10
	- múzeum	na 100 návštevníkov*	0,9 - 2,7	90/10
	- mestská diskotéka	na 100 návštevníkov	23 - 32	90/10
- diskotéka mimo mesta	na 100 návštevníkov	4,5 - 14	90/10	
Zdravotnícke zariadenia	- mestská nemocnica, poliklinika, zdravotné stredisko	na 1 ambulanciu	2	60/40
	- regionálna nemocnica	na 1 ambulanciu	2	60/40
	- dom opatrovateľskej služby	na 100 lôžok	4,5 - 9	90/10
Rekreácia	- rekreačná oblasť, areál	na 100 návštevníkov*	18 - 36	90/10
	- zábavný park, aquapark, ZOO	na 100 návštevníkov*	14 - 27	90/10
Cirkevné zariadenia	- kostol, mešita, synagoga a podobne	na 100 návštevníkov	4,5 - 14	90/10
Dopravné zariadenia	- železničné stanice a zastávky	na 100 cestujúcich	1 - 3	10/90
	- regionálna autobusová doprava	na zastávku	5 - 15	100/0
	- regionálna vodná doprava	na zastávku	5 - 15	100/0

Vyhraď podiel 1%, minimálne jedno parkovacie miesto pre nákladný bicykel. Minimálny počet PM je 1, inak sa zaokrúhľuje matematicky na celé číslo

* v najrupnejší den



04 Vhodne pozíčne osadené cyklostojany nevytvárajú bariéru pre chodcov a zároveň nahrádzajú zahradzovacie stĺpiky. Treba však dbať na rovnomerný rytmus umiestňovania stojanov.
Hranzšova, Kolárovo námestie



05 Vhodne osadené stojany v parkovacom pásu v blízkosti prechodu pre chodcov



06 Vhodne osadené cyklostojany v sieti ostatných prvkov verejného priestoru rešpektujúce ich rytmus a zároveň nahrádzajúce zahradzovacie stĺpiky.
Hranzšova, Kolárovo námestie

Dizajn

Bratislavský mobiliár

Na základe vzájomnej spolupráce hlavného mesta Bratislava s hlavným mestom Praha získala Bratislava unikátny dizajn nového **bratislavského mobiliáru**, ktorý vychádza z uznávaného historického československého dizajnu. Vďaka svojmu funkčnému dizajnu, ktorý zodpovedá našim kritériám pre kvalitný mestský mobiliár, by sa bratislavský cyklostojaň mal stať štandardným typom mestského cyklostojaňa. Tieto stojany by mali byť umiestňované v charakteristických a uzlových priestoroch mesta, pričom vďaka svojmu univerzálnemu dizajnu sú vhodné do historických, moderných aj súčasných mestských štruktúr (pre detaily umiestňovania pozri sekcie → *Zonácia mesta* a *Typ a tvar*).

Všeobecné princípy dizajnu cyklostojaňov

Zo sekcií *Zonácia mesta* a *Typ a tvar* vyplýva, že v priestoroch, v ktorých nie je možné umiestniť mestský mobiliár, je potrebné definovať dizajn a umiestnenie mobiliáru s ohľadom na konkrétne mestské prostredie. Individuálne je pritom potrebné pristupovať aj k priestorom, pri ktorých je žiadúca unikátnosť a originalita pri navrhovaní mobiliáru (pozri → sekciu *Alternatívy dizajnu sedenie* a dokument *Manifest verejných priestorov časť Atraktívne mesto*).

Najvhodnejším typom stojana sú samostatne kotvené kovové stojany s U profilom. Výška a dizajn stojana musí umožniť uzamknutie rámu vo výške sedacej trubky, nie iba kolesa. Preferovaná výška stojana na bicykle je približne 0,85 m, no nie viac ako 0,90 m. Z dôvodu bezpečnosti a stability bicykla sa nepoužívajú stojany, ktoré dokážu zabezpečiť len upevnenie kolies. Celková šírka stojana, ako i hrúbka jeho nôh a dizajnové prevedenie musí zodpovedať kontextu verejného priestoru, v ktorom je stojan osádzaný a nesmie byť dominantným prvkom vo verejnom priestore. Výnimkou z tohto pravidla môže byť jedine prípad, keď je dizajn cyklostojaňa súčasťou autorského zámeru.

Stojan by mal byť zhotovený tak, aby sa minimalizovala možnosť úrazu. Preferujú sa preto stojany s oblým profilom. Špeciálna povrchová úprava pogumovaním je zároveň prijateľným opatrením proti oderu bicyklov.

Cyklostojaň musí zároveň spĺňať bezpečnostné parametre proti odcudzeniu bicyklov. Preto musí byť pevne kotvený do podkladu (ideálne podpovrchovo do betónových pätičiek alebo na povrchu bez priznaných kotviacich prvkov – skrutiek). Z hľadiska dizajnu sú menej vhodné alternatívy kotvenia pomocou pásov alebo cyklostojaňov s priečnym stužením, ktoré nie sú vhodné do



10 Unikátny dizajn Bratislavského mobiliáru, ktorý vznikol z úložnovej súťaže organizovanej mestom Praha.



11 Vhodný a funkčný dizajn ako aj typ kotvenia cyklostojaňa.



12 Nevhodný typ stojanov, ktoré nenasledujú uzamknutie o rám bicykla.

Typ a tvar

Zóny A (pamiatkové zóny)

Zóna B (zvyšok mesta) – okrem sídliskových štruktúr a priemyselných areálov

Kompozičné osi

Preferencia pre mestský mobiliár. Organické tvary, subtilná oceľová konštrukcia s antracitovou povrchovou úpravou, varianty osadenia:

- podpovrchové kotvenie do betónovej pätky

Zóna B (zvyšok mesta) – sídliskové štruktúry a priemyselné areály

Zóna C (prírodné prostredie)

Organické tvary, subtilná alebo robustná oceľová konštrukcia s antracitovou alebo pozinkovanou povrchovou úpravou, varianty osadenia:

- podpovrchové kotvenie do betónovej pätky
- povrchové kotvenie do podkladu.

Alternatívne dizajny stojanov na bicykle

Kreatívne dizajny stojanov sú vítané v priestoroch, kde to je v priamom súvisi s charakterom, históriou a významom daného priestoru. Stále však musia spĺňať priestorové požiadavky uvedené v tomto dokumente.



13 Príklad vhodného typu subtilného stojana organického tvaru, ktorý vhodne zapadá do kontextu mesta.



14 Príklad vhodného typu robustnejšieho stojana z pozinkovanej ocele, ktorý vhodne zapadá do kontextu okolia.



15 Vhodné alternatívne dizajnové stvárnenie cyklostojanov. Spája priestorové aj funkčné požiadavky. Svojou osobitosťou zdôrazňuje charakter miesta, v ktorom je osadený.

Farby a materiály

Preferovaným materiálom je kov, špecificky oceľ s antikoróznou úpravou.

Je nevyhnutné zabezpečiť dostatočne trvácny a odolný druh kovu, ktorý nie je možné za normálnych podmienok ohnúť či inak poškodiť. Mäkké kovy sú pre stojany na bicykle neprípustné. V zmysle TP 085 musí byť minimálna nosnosť cyklostojanu 50 kg.

Farebnosť stojanov by mala byť v súlade s ostatnými prvkami mobiliáru, a takto musí prispievať k celistvosti verejného priestoru. Ak sú stojany osadené samostatne, mali by sa voliť neutrálne farby. Či už v meste, alebo v zelených plochách, farba a povrchová úprava stojanov by mala zodpovedať charakteru priestranstva, v ktorom sa nachádzajú. Štandardným farebným odtieňom pre stojany na bicykle je antracit /RAL 7016/. Alternatívnym farebným alebo materiálovým prevedením je použitie nerezovej ocele alebo pozinkovaná povrchová úprava.

Zóny A (pamiatkové zóny)

Zóna B (zvyšok mesta) – okrem sídliskových štruktúr a priemyselných areálov

Kompozičné osi:

- oceľové prevedenie, čierna alebo antracitová farba /RAL 7016/

Zóna B (zvyšok mesta) – sídliskové štruktúry a priemyselné areály

Zóna C (prírodné prostredie)

- oceľové prevedenie, antracitová farba /RAL 7016/, nerezová oceľ, pozinkovanie



Vhodné povrchové úprava, materiál a dizajn stojana.



Nevhodné farebné prevedenie cyklostojanov.



Vhodné materiály

Kotvenie do podkladu

Kotvenie bratislavského cyklostojanu

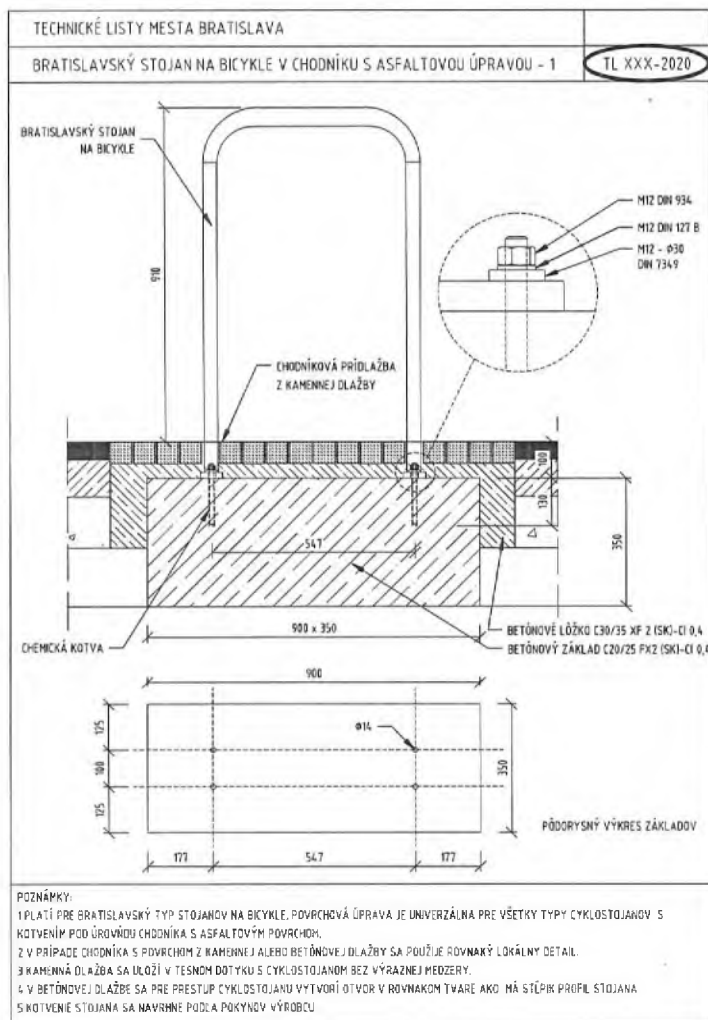

Kotvenie bratislavského cyklostojanu

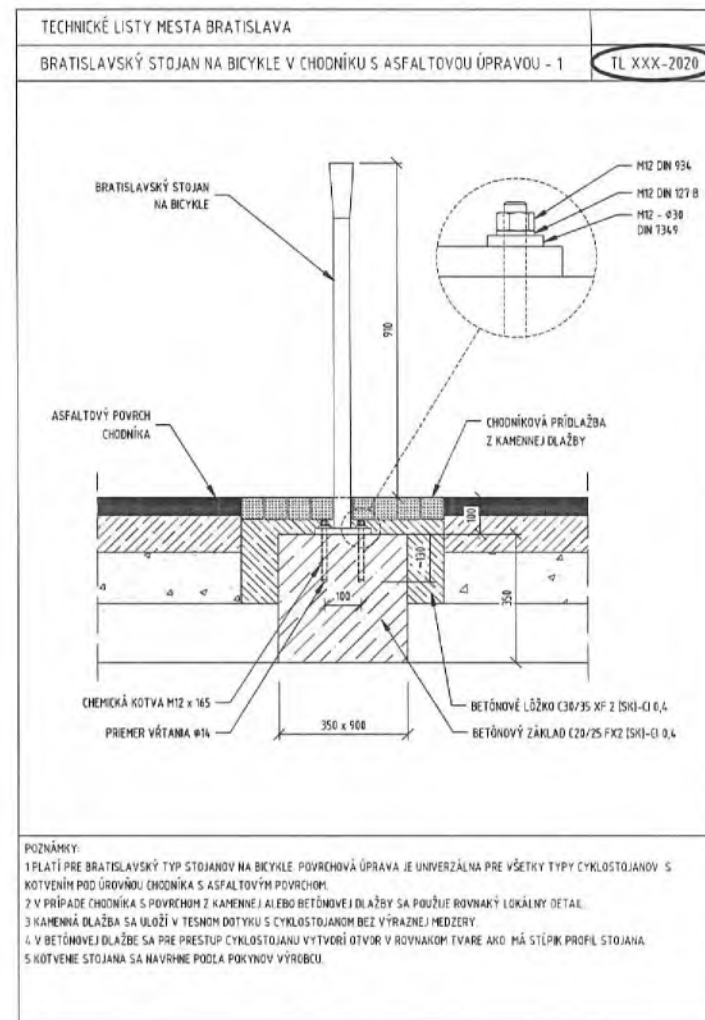

23 Vhodný príklad podpovrchovo kotveného stojana na liatom povrchu.



23 Vhodný príklad podpovrchovo kotveného stojana do kamennej dlažby. Využíva špičky na umiestnenie prvku.



23 Vhodný príklad povrchovo kotveného stojana respektujúci rytmus betónovej dlažby



23 Vhodný príklad povrchovo kotveného stojana v kombinácii s výstužením na liatom povrchu. Tento typ kotvenia však nie je vhodný do historického a kompaktného mesta.



23 Esteticky menej vhodné povrchové kotvenie cyklostojanov pomocou prepojenia jednotlivých stojanov oceľovou pásovinou. Tento typ je nevhodné umiestňovať do historického a kompaktného mesta.



24 Nevhodné povrchové kotvenie cyklostojanov skrutkovaním oceľových páteiek do asfaltu v kombinácii s navarenými pásovinami



Modelové situácie

Nasledujúce modelové situácie boli identifikované ako priestorové situácie, ktoré sa často opakujú, alebo majú potenciál sa opakovať, vďaka čomu je možné vytvoriť všeobecne aplikovateľné princípy osádzania cyklostojanov. Ide pritom o umiestnenie na rozhraní rôznych typov komunikácií, pri budovách a zeleni.

Minimálna šírka chodníka pre chodcov je 1,50 m, resp. 1,75, ak hranicu chodníka tvorí pevná prekážka, čomu sa musí podriadiť umiestnenie stojanov vo verejnom priestore (pozri → *Priečodná šírka chodníka*).

Stojany sa môžu umiestniť v troch pozíciách:

- 1. priečne,**
- 2. pozdĺžne,**
- 3. šikmo.**

Pri umiestňovaní cyklostojanov treba brať zreteľ na frekvenciu peších komunikácií a prístupovať k nim individuálne. Na frekventovaných úsekoch treba ponechať voľné pešie koridory v maximálnej možnej miere a podľa toho navrhovať umiestnenie cyklostojanov tak, aby zaberali minimum miesta, resp. zväziť ich umiestnenie na iných miestach.

Pri umiestňovaní stojanov treba vždy analyzovať jeho polohu voči okolitej zástavbe (či sa nachádza stojan pri budove, alebo nie) a ostatným účastníkom dopravy (chodci) či spôsob parkovania bicyklov (obojsmerný alebo jednostranný). V prípade, ak sa používajú v meste aj iné druhy bicyklov (nákladné bicykle; tandemy a i.), odporúča sa aspoň jeden stojan na bicykle dimenzovať pre tento typ bicykla.

Modelové situácie nižšie ponúkajú minimálne a optimálne parametre pre osádzanie cyklostojanov. Minimálne parametre sa môžu využívať len tam, kde optimálne rozmery nie sú uskutočniteľné.

Umiestnenie pri komunikácii

- Stojany je potrebné osádzať na jednej osi s ostatnými prvkami mobiliáru, pričom musí byť dodržaná minimálna vzdialenosť prvkov mobiliáru od hrany stojana minimálne 1,50 m, ideálne však nie viac ako 2 m.
- V zmysle STN 736110 je nutné zachovať minimálnu priechodnú šírku chodníka pri všetkých typoch cestných komunikácií (pozri sekciu → *Priechodná šírka chodníka*). Odporúča sa však aplikovať optimálnu priechodnú šírku, ktorou je minimálna priechodná šírka chodníka + 0,75 m.
- Vzdialenosť stojana od okraja komunikácie by mala byť minimálne 0,9 m.
- Pri osádzaní stojanov je potrebné dbať na zachovanie manipulačného priestoru (pozri sekciu → *Manipulačný priestor*).

Priečne umiestnenie stojana

Tento scenár umiestnenia je vhodný pri širokých uličných profiloch.

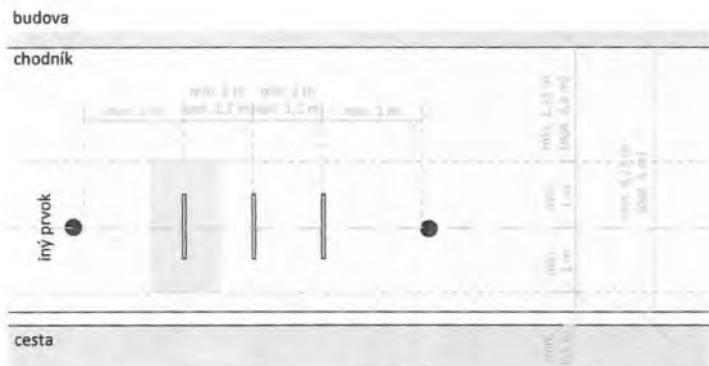

Pozdĺžne umiestnenie stojana

- Tento scenár umiestnenia je vhodný pri užších uličných profiloch.

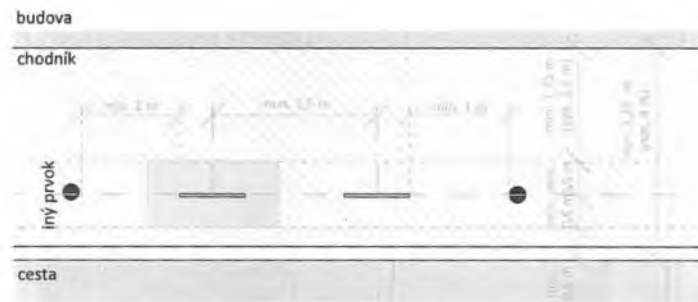

Šikmé umiestnenie stojanu

- Tento scenár je vhodný pre rôzne typy uličných profilov.

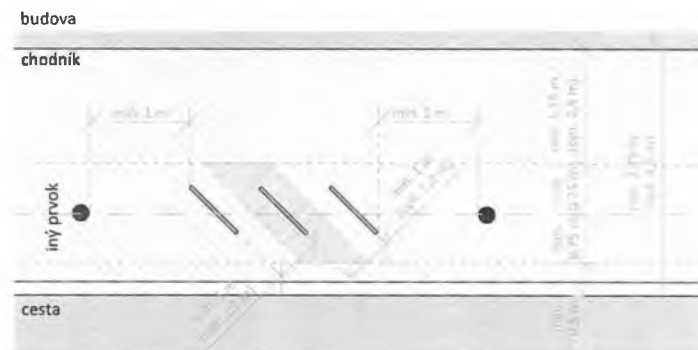

Pozdĺžne umiestnenie stojana

- Pri obojstrannom parkovaní bicyklov v pozdĺžnom smere pri fasáde je nutné, aby bola vzdialenosť hrany stojana od okraja budovy min. 1 m.
- Pri jednostrannom parkovaní bicyklov v pozdĺžnom smere pri fasáde je nutné, aby bola vzdialenosť hrany stojana od okraja budovy min. 0,3 m.

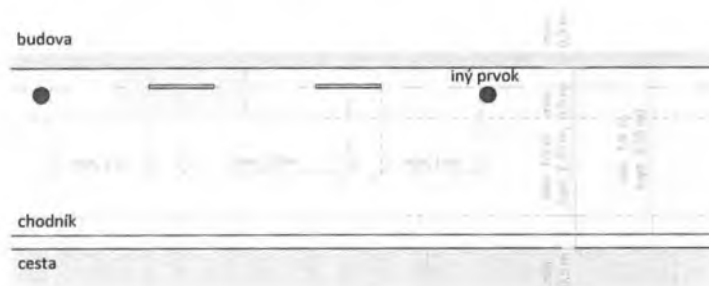
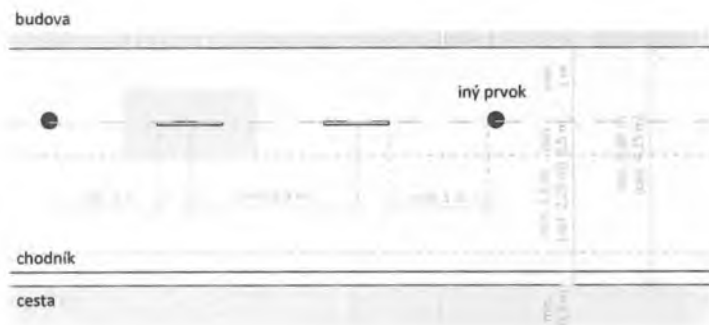

Umiestnenie v zeleni

- Povrch pod cyklostojanmi musí byť vždy spevnený.
- Pri umiestňovaní stojanov v zeleni mimo komunikáciu je potrebné zabezpečiť vhodnú povrchovú úpravu pod stojanmi, napríklad mlat.

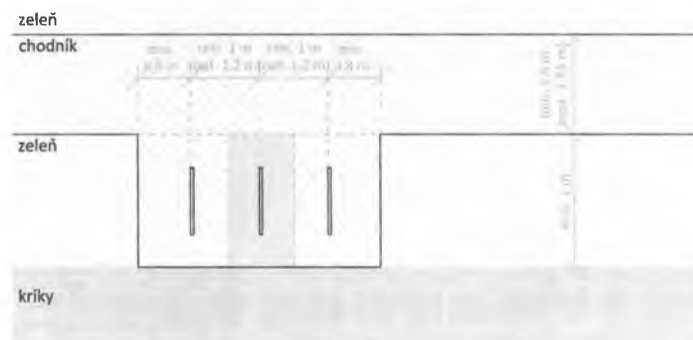

Umiestnenie na vozovke

- S ohľadom na smernicu TP 085 by sa pri výbere miesta na parkovanie stojanov na vozovke, resp. na mieste parkovacieho miesta, mal uprednostniť výber miesta za priechodom pre chodcov. **V prípade umiestnenia pred priechodom pre chodcov je potrebné znížiť maximálnu povolenú rýchlosť na 30 km/h.**
- Najoptimálnejším priestorovým riešením z hľadiska bezpečnosti je rozšírenie chodníka pred priechodom pre chodcov. Tým sa zúži samotný priechod a vytvorí potencionálny priestor pre osadenie cyklostanov na rozšírenom chodníku.
- Vhodnou možnosťou pre parkovanie bicyklov je umiestňovanie stojanov na miesto parkovacieho miesta priamo na komunikácii. Pri kolmom osádzaní pri priechode pre chodcov je potrebné zabezpečiť minimálnu 1 m vzdialenosť stojana od priechodu.
- Stojany by mali pokrývať celkovú plochu 5 m od okraja prechodu na komunikáciu, aby sa zároveň predchádzalo parkovaniu motorových vozidiel vo výhľadovej zóne podľa STN 736102.

Modelové situácie nižšie ponúkajú detailné zobrazenie vhodných scenárov parkovania na mieste parkovacích miest:

- Najvhodnejším scenárom je umiestnenie cyklostanov v páse pozdĺžneho parkovania, no na jednej úrovni s chodníkom.

budova

chodník

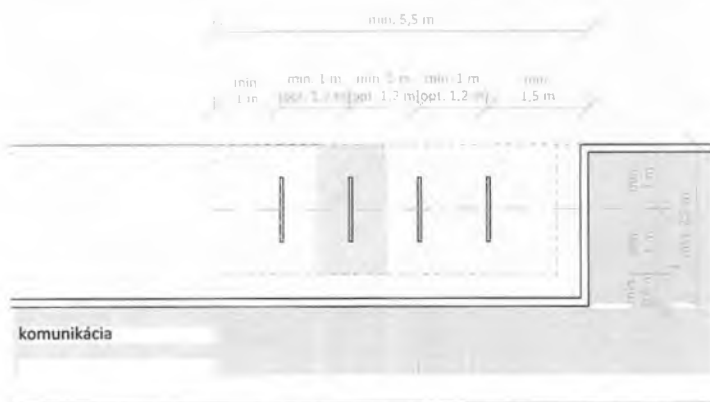

komunikácia

- Pričné umiestnenie cyklostanov v páse pozdĺžneho parkovania je vhodné, len ak je šírka parkovacieho pásu aspoň 2,5 m.

budova

chodník

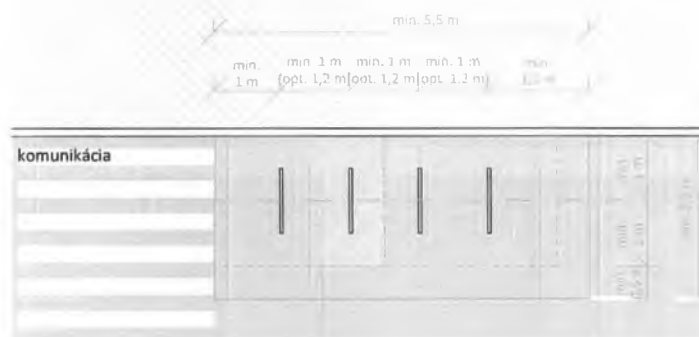

komunikácia

- Šikmé umiestnenie cyklostanov v páse pozdĺžneho parkovania je vhodné, len ak je šírka parkovacieho pásu aspoň 2,0 m.

budova

chodník

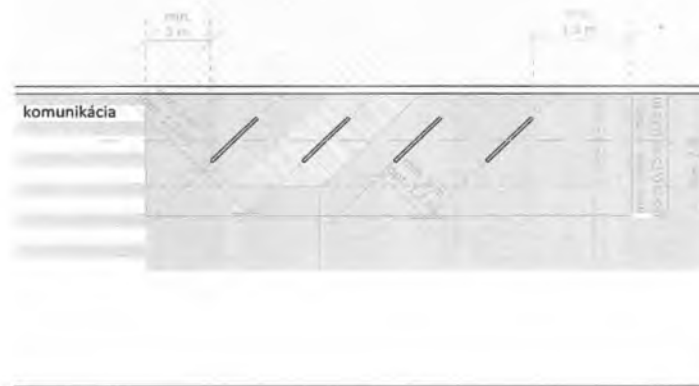

komunikácia

- Pri niektorých situáciách je možné umiestniť dva rady cyklostojanov na mieste parkovacích miest. Modelové situácie nižšie upresňujú priestorové parametre takéhoto umiestnenia stojanov.

budova

chodník



komunikácia

budova

chodník

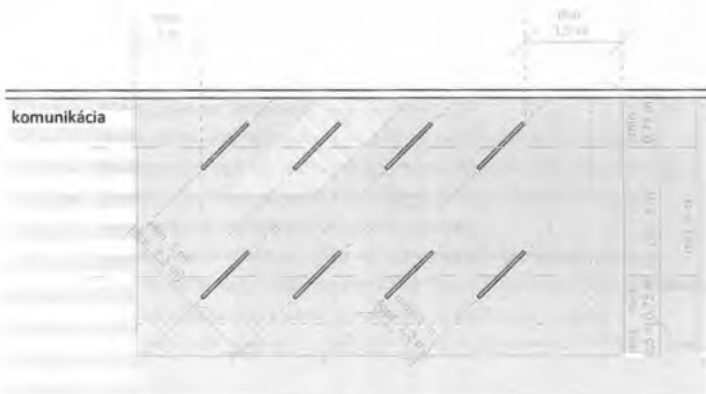

komunikácia

Bibliografia

Zahraničné manuály

Designing streets: a policy statement for Scotland. Edinburgh: Scottish Government. 2010.

Edinburgh Design Guidance. The City of Edinburgh Council. 2020.

La U urbana: el libro blanco de las calles de Barcelona. FAD (Fomento de las Artes y del Diseño). 2009.

Manuál tvorby veřejných prostranství hl. města Prahy. Institut plánování a rozvoje hl. m. Prahy. 2014.

Philadelphia Complete Street Design Handbook. Mayor's Office of Transportation and Utilities. 2017.

Principy tvorby veřejných prostranství Brno. Kancelář architekta města Brna. 2019.

Streetscape Design Manual: Nottingham City Centre. Nottingham City Council. 2006.

Streetscape Guidance. Transport for London. 2019.

Zásady ochrany pre vybrané sektory pamiatkovej rezervácie, KPÚ 2012

Zásady ochrany pamiatkového územia Pamiatková zóna Bratislava - centrálna mestská oblasť, KPÚ 2015

Technické normy a pod

STN 73 6110 Projektovanie miestnych komunikácií

STN 73 6102 Projektovanie križovatiek na pozemných komunikáciách

TP 048 Navrhovanie debarierizačných opatrení pre osoby s obmedzenou schopnosťou pohybu a orientácie na pozemných komunikáciách

TP 085 Navrhovanie cyklistickej infraštruktúry

VZN č. 5/2018 o o starostlivosti o verejnú zeleň a ochrane drevín, ktoré sú súčasťou verejnej zelene na území hlavného mesta Slovenskej republiky Bratislavy

Dvořáková V., Andrási P. a kol. 2012. Zásady ochrany pre vybrané sektory pamiatkovej rezervácie Bratislavy. Pamiatkový úrad Slovenskej republiky. Bratislava, SR.

Autorský tím (MIB)

Samuel Achberger, Oto Nováček, Roman Žitňanský

Autorská spolupráca

Michal Marcinov, Petra Šingerová, Ján Urban, Adam Lukačovič,
Barbora Lukáčová, Tereza Kyseľová

Odborní konzultanti

Michaela Korpová, Jana Hlavová, Tomáš Peciar, Peter Netri

Grafická identita

Martin Bajanič

Grafická úprava

Barbora Gavláková, Vojtech Ruman

Zdroje fotografií

Oto Nováček: 3, 11, 25;

Roman Žitňanský: úvod, 6, 7, 8, 9, 12, 13, 16, 17, 19, 20, 21, 22, 23, 24, 26, 29, 30;

Peter Netri: 2, 4, 5, 14, 27;

Zora Pauliniiová: 1, 15, 18;

Petra Šingerová 28;

zdroj IPR: 10.

Manuál verejných priestorov
Princípy a štandardy stojanov na bicykle

Metropolitný inštitút Bratislavy
Sekcia verejných priestorov
Primaciálne námestie 1
814 99 Bratislava

© Metropolitný inštitút Bratislavy, Bratislava 2021
Manuál verejných priestorov/Princípy a štandardy stojanov na bicykle
V Bratislave v roku 2021 vydal Metropolitný inštitút Bratislavy.
Akékoľvek modifikácie publikácie sú možné len
so súhlasom vydavateľa. Publikácia je k dispozícii voľne na stiahnutie.
Šírenie je možné len s uvedením zdroja.



Verzia 1.02

www.manual.mib.sk

