

Zmluva o dielo č. ¹¹³⁸...../2024/ORÁ-ÍK

uzatvorená v zmysle § 536 a nasl. zákona č. 513/1991 Zb. Obchodný zákonník v znení neskorších zmien a doplnkov (ďalej len „Zmluva“) na realizáciu diela „Rekonštrukcia energetického hospodárstva v objekte Materskej škôlky, Lazovná 32 Banská Bystrica“

Zmluvné strany :

- 1. Objednávateľ :** **Mesto Banská Bystrica**
Sídlo: Československej armády 26, 974 01 Banská Bystrica
V mene ktorého koná : Ján Nosko, primátor mesta Banská Bystrica
Osoby oprávnené na rokovanie:
vo veciach zmluvných: Ing. Martin Lakanda.
e-mail: martin.lakanda@banskabystrica.sk
tel. 048/4330 113
- Ivan Drgoňa MBA,
e-mail: ivan.drgona@banskabystrica.sk
tel. 048/4330 173
Ing. Milan Žiak
e-mail: milan.ziak@banskabystrica.sk
tel. 048/4330 635
- vo veciach projektových: Mgr. Adriana Čížová e-mail: adriana.cizova@banskabystrica.sk
tel. 048/4330 146
- Bankové spojenie: Československá obchodná banka, a. s., pobočka Banská Bystrica
BIC: CEKOSKBX
IBAN: SK02 7500 0000 0040 2491 0250
IČO: 00313271
DIČ: 2020451587
IČ DPH: SK 2020451587

(ďalej len „Objednávateľ“)

- 2. Zhotoviteľ**
Sídlo: **Peter Pančík- ZVAROS**
Poľná 2935/15A
977 03 Brezno
V mene ktorého koná : Peter Pančík
- Osoby oprávnené na rokovanie: Peter Pančík
vo veciach zmluvných: Peter Pančík
- vo veciach technických: Peter Pančík
Bankové spojenie: -----
IBAN: -----
BIC : -----
IČO: 17064155
DIČ: 1020567559
IČ DPH: SK 1020567559
Spoločnosť je zapísaná v Živnostenský register ZR 603-2654
(ďalej len „Zhotoviteľ“)

(Objednávateľ a Zhotoviteľ ďalej každý v tejto Zmluve aj ako „Strana“ a spoločne aj ako „Strany“)

Úvodné ustanovenia

Predmetná zmluva sa uzatvára postupom v súlade so znením zákonom č. 343/2015 Z. z. o verejnom obstarávaní a o zmene a doplnení niektorých zákonov (ďalej v texte len „zákon o verejnom obstarávaní“), na obstaranie zákazky: „**Rekonštrukcia energetického hospodárstva v objekte Materskej škôlky, Lazovná 32 Banská Bystrica**“ v rámci Projektu s názvom: „Reakcia na zmenu klímy mesta Banská Bystrica“ (ďalej aj len „Projekt“), názov Programovej oblasti: „Zmierňovanie a prispôsobovanie sa zmene klímy“ (SK – Klíma) spolufinancovaného z Finančného mechanizmu Európskeho hospodárskeho priestoru 2014 - 2021 a štátneho rozpočtu Slovenskej republiky (Skratka programu: ACC, Číslo Projektu: ACC01P02, Číslo Zmluvy 35/2021/7.7).

1. Predmet a rozsah plnenia

1.1 Predmetom tejto Zmluvy je záväzok Zhotoviteľa na vlastné náklady a vlastné nebezpečenstvo, v dohodnutom čase a rozsahu a za podmienok dohodnutých v Zmluve vykonať dielo pod názvom: „**Rekonštrukcia energetického hospodárstva v objekte Materskej škôlky, Lazovná 32 Banská Bystrica**“ a záväzok Objednávateľa riadne vykonané dielo prevziať a zaplatiť za jeho vykonanie Zhotoviteľovi dohodnutú cenu za dielo.

1.2 Zhotoviteľ sa zaväzuje vykonať dielo v nasledovnom rozsahu:

1.2.1 vypracovať a dodať Objednávateľovi **jednostupňovú dokumentáciu v rozsahu realizačného projektu** pre ohlásenie stavby-povolenie (vykurovanie, elektro, plyn) v súlade s § 62 zákona č. 50/1976 Zb. v znení neskorších právnych predpisov - na stavbu „Rekonštrukcia energetického hospodárstva v objekte Materskej škôlky, Lazovná 32 Banská Bystrica“, a to v 6 vyhotoveniach v tlačenej forme a v 1 vyhotovení v digitálnej forme vo formáte dwg;

1.2.2 vykonať pre Objednávateľa **inžiniersku činnosť** na stavbu „Rekonštrukcia energetického hospodárstva v objekte Materskej škôlky, Lazovná 32 Banská Bystrica“, t.j. zabezpečiť všetky potrebné vyjadrenia dotknutých orgánov a organizácií, vrátane TI;

1.2.3 zrealizovať pre Objednávateľa **stavebné práce** na stavbe: „Rekonštrukcia energetického hospodárstva v objekte Materskej škôlky, Lazovná 32 Banská Bystrica“, ktoré spočívajú vo výmene starých plynových kotlov za nové plynové kondenzačné kotly a k tomu prislúchajúca výzbroj a výstroj, ako aj ostatné príslušenstvo potrebné na zabezpečenie plynulej, bezpečnej, ekonomickej a ekologickej výroby a dodávky tepla v príslušnej materskej škôlke, a síce:

1.2.3.1 vykonať demontáž existujúcich 3 ks kotlov protherm Medved 60KLO spolu s prislúchajúcim príslušenstvom a následnou likvidáciou odpadov odstránením z priestoru príslušnej materskej škôlky,

1.2.3.2 vykonať dodávku a montáž nových plynových kondenzačných kotlov a ostatného príslušenstva pre zabezpečenie vyvedenia tepelného výkonu do všetkých priestorov materskej škôlky, ako aj prípravy teplej úžitkovej vody vrátane odvodu spalín a vodného kondenzátu,

1.2.3.3 po ukončení montáže vykonať nasledovné skúšky:

- skúšku tesnosti systému,
- na tlakových zariadeniach zaradených v zmysle vyhlášky Ministerstva práce, sociálnych vecí a rodiny Slovenskej republiky č. 508/2009 Z. z. do skupiny „A“ pred uvedením do prevádzky vykonať prvé úradné skúšky,
- komplexné preskúšanie, Zmluvy.
- vykurovaciu skúšku.

Opis a rozsah požadovaných stavebných prác je bližšie uvedený v Prílohe č.1 tejto Zmluvy.

(ďalej v texte spolu len „predmet plnenia“ alebo „dielo“)

1.3 Zhotoviteľ sa zaväzuje vykonať dielo:

- a) v súlade s výzvou na predloženie cenovej ponuky vrátane jej príloh,
- b) na základe podkladov a dokumentov, materiálov a informácií, ktoré poskytol Objednávateľ vo verejnom obstarávaní za účelom predkladania ponúk a/alebo, ktoré boli alebo mohli byť Zhotoviteľovi dostupné v súvislosti s vypracovaním Ponuky Zhotoviteľa,
- c) v súlade s ponukou Zhotoviteľa ako úspešného uchádzača predloženou v procese verejného obstarávania vrátane jej príloh.

(ďalej spolu len „Podkladová dokumentácia“).

1.4 Zhotoviteľ vyhlasuje, že sa oboznámil s rozsahom a povahou diela, že sú mu známe technické, kvalitatívne a iné podmienky potrebné k vykonaniu diela a disponuje takými kapacitami a odbornými znalosťami, ktoré sú na riadne vykonanie diela potrebné a že bude pri plnení predmetu Zmluvy postupovať s odbornou starostlivosťou. Všetky práce, dodávky a služby súvisiace s predmetom plnenia Zmluvy budú realizované v súlade s STN EN 14336, STN EN 12 831, STN 38 3365 a s ostatnými príslušnými normami a vyhláškami.

1.5 Zhotoviteľ sa zároveň zaväzuje počas plnenia predmetu tejto Zmluvy zdokladovať fotodokumentáciou skutočností správnej montáže a dodržania technologických postupov.

2. Miesto a rozsah prác

2.1 Miestom vykonania stavebných prác sú priestory existujúcej kotolne na pozemku parcele registra „C“, evidované na katastrálnej mape Okresným úradom Banská Bystrica, odbor katastrálny, pre okres Banská Bystrica, obec Banská Bystrica, katastrálne územie Banská Bystrica s parcelným číslom:

Materská škola, Lazovná 32 Banská Bystrica

Parcela	Katastrálne územie	LV
C KN		
260/32	Banská Bystrica	4073

2.2 Rozsah plnenia predmetu Zmluvy zahŕňa opis prác a činností, ktoré je Zhotoviteľ povinný dodržať v súlade s požiadavkami obsiahnutými v článku 1. tejto Zmluvy, v Prílohe č.1 tejto Zmluvy a v súlade s pokynmi Objednávateľa, vrátane zabezpečenia potrebných mechanizmov, znášanie nákladov na elektrickú energiu, telefóny, sociálne prenosné hygienické zariadenia, čistenie priestoru realizácie a odvoz stavebného a iného odpadu, zabezpečenie strojového vybavenia počas realizácie prác, ochranu diela pred poškodením, zabezpečenie ochrany životného prostredia, ochrany zdravia a bezpečnosti osôb nachádzajúcich sa na mieste realizácie prác a pod., taktiež poistenie podľa Zmluvy, a ostatné požiadavky týkajúce sa predmetu Zmluvy, ako aj všetky plnenia nevyhnutné na to, aby zhotovené dielo zodpovedalo v celom rozsahu príslušným právnym predpisom.

2.3 Zhotoviteľ sa zaväzuje vykonať dielo v rozsahu Podkladovej dokumentácie a Ponuky Zhotoviteľa, ako aj v súlade s podmienkami tejto Zmluvy a pokynmi Objednávateľa. Zhotoviteľ sa zaväzuje vykonať dielo v požadovanej kvalite a z požadovaných materiálov.

2.4 Ak bude časť diela vykonávaná iným subjektom v mene Zhotoviteľa (subdodávateľom), Zhotoviteľ má povinnosť najneskôr ku dňu podpisu tejto Zmluvy preložiť Objednávateľovi Zoznam subdodávateľov, v ktorom v zmysle zákona o verejnom obstarávaní uvedie údaje o všetkých známych subdodávateľoch, údaje o osobe oprávnenej konať za subdodávateľa v rozsahu meno a priezvisko, adresa pobytu, dátum narodenia. Zoznam subdodávateľov zadaných pri podpise Zmluvy, spolu s uvedením predmetu subdodávky a % podielu subdodávky na celkovej realizácii diela, tvorí Prílohu č. 2 tejto Zmluvy.

- 2.5 V prípade vzniku rozporu, medzi zmluvnými stranami, týkajúceho sa rozsahu a/alebo obsahu a/alebo kvality diela, platí až do prijatia vzájomnej dohody zmluvných strán a/alebo rozhodnutia príslušného orgánu, písomné stanovisko Objednávateľa a Zhotoviteľa sa zaväzuje toto stanovisko Objednávateľa rešpektovať a dodržiavať v ňom uvedené podmienky.
- 2.6 Ak by v priebehu vykonania Diela došlo k rozporom medzi Objednávateľom a Zhotoviteľom, Zhotoviteľ sa zaväzuje, že bez výslovného súhlasu Objednávateľa nedôjde k zastaveniu, prerušeniu, k oneskoreniu alebo inému ovplyvneniu realizácie prác na diele.
- 2.7 Zhotoviteľ sa zaväzuje akceptovať skutočnosť, že realizácia prác v zmysle tejto Zmluvy bude vykonávaná a financovaná v rámci Projektu, financovaného z Grantov Európskeho hospodárskeho priestoru a štátneho rozpočtu Slovenskej republiky, z ktorého dôvodu bude akceptovať platobné podmienky na financovanie projektu stanovené v zmysle Projektovej zmluvy, účinnnej odo dňa 27.02.2021, správcom programu – Ministerstvom životného prostredia Slovenskej republiky. Súčasne vyhlasuje, že poskytne súčinnosť Objednávateľovi v prípade akýchkoľvek dotazov a žiadostí správcu programu a strpí vykonanie kontroly plnenia predmetu tejto Zmluvy na základe požiadavky správcu programu.

3. Lehota plnenia

- 3.1 Zhotoviteľ sa zaväzuje, že dielo uvedené v článku I. tejto zmluvy zhotoví pre Objednávateľa pri dodržaní kvalitatívnych a technických podmienok ako jeden celok najneskôr **do 31.3.2024**.

Doba realizácie diela zahŕňa aj prevzatie a odovzdanie miesta realizácie stavebných prác, vypratanie a vyčistenie miesta realizácie stavebných prác, odovzdávacie a preberacie konanie a odovzdanie dokladov a podkladov.

- 3.2 V prípade, ak Zhotoviteľ nie je schopný splniť základné termíny v bežnom pracovnom čase, je povinný samostatne, alebo na základe požiadavky Objednávateľa, zabezpečiť realizáciu diela vo viacerých zmenách, resp. nadčasových hodinách bez toho, aby tým Objednávateľovi vznikli dodatočné náklady. Cena za dielo podľa čl. 4. Zmluvy sa v takýchto prípadoch nezmení.
- 3.3 V prípade, ak Zhotoviteľ riadne zhotoví dielo, v súlade so Zmluvou pred dohodnutým termínom, Objednávateľ je oprávnený vykonať dielo bez väd a nedorobkov prevziať aj v skoršom ponúknutom termíne. Skoršie prevzatie riadneho vykonaného diela nebude Zhotoviteľovi bez vážneho dôvodu odopreté.
- 3.4 Objednávateľ je oprávnený vydať Zhotoviteľovi písomný pokyn, aby prerušil práce na zhotovovaní diela alebo niektorej jeho časti, s uvedením dôvodu. V priebehu takéhoto prerušenia je Zhotoviteľ povinný naďalej chrániť dovtedy zhotovené dielo pred zničením a/alebo poškodením. V prípade prerušenia prác na zhotovovaní diela z iných dôvodov, ako na strane Zhotoviteľa, sa termíny plnenia, stanovené v bode 3.1 tohto článku predlžujú o počet dní takto nariadeného prerušenia prác na diele. Po obdržaní písomného pokynu Objednávateľa na obnovenie prác, je Zhotoviteľ povinný najneskôr do troch (3) pracovných dní práce na diele obnoviť.

4. Cena za dielo

- 4.1 Cena za dielo vykonané a odovzdané v rozsahu podľa tejto Zmluvy bola stanovená v súlade so zákonom č. 18/1996 Z. z. o cenách v znení neskorších predpisov nasledovne:

Názov časti	Cena v EUR (bez DPH)	DPH	Cena v EUR (s DPH)
1. Dokumentácia v rozsahu realizačného projektu	5.000,-€	1.000,-€	6.000,-€
2. Inžinierska činnosť	500,-€	100,-€	600,-€
3. Stavebné práce	63.582,50,-€	12.716,50,-€	76.299,-€
S P O L U :	69.082,50,-€	13.816,50,-€	82.899,-€

- 4.2 Zmluvné strany sa dohodli, že Cenu za dielo nie je možné počas trvania zmluvného vzťahu meniť. Cena za dielo obsahuje všetky náklady Zhotoviteľom vynaložené na vykonanie a odovzdanie diela ako celku. Cena za dielo zahŕňa všetky náklady Zhotoviteľa spojené s realizáciou diela podľa článku 1 tejto Zmluvy, vrátane nákladov Zhotoviteľom vynaložených na materiál, zamestnancov, stroje a mechanizmy, dopravu, zariadenie staveniska, vyhradenie miesta realizácie prác, vypratanie miesta realizácie prác, náklady na elektrickú energiu, vodu a služby s tým spojené, riadenie a administratívu, dokumentáciu Zhotoviteľa, režijné náklady Zhotoviteľa, dane, ktoré má Zhotoviteľ platiť, poplatky a ako aj všetky ďalšie náklady Zhotoviteľa vzniknuté v súvislosti s realizáciou diela (napr. infláciu, poplatky a úhrady za telefón, vodu, elektrinu, bezpečnosť a ochranu pri práci a požiaru ochranu, zvýšené náklady za prácu vo viaczmennnej prevádzke, odstránenie znečistenia, zneškodňovanie odpadu, sankcie, pokuty a penále, poistenie podľa Zmluvy, finančné náklady na dočasné zábery plôch, osvetlenie, zaistenie a vykonávanie skúšok, atď.). V Cene za dielo sú obsiahnuté aj prípadné náklady na práce, vyplývajúce z titulu hospodárskeho rizika zmeny ceny materiálov, pohonných hmôt a pod., z dôvodu miestnych prekážok a/alebo sťažených podmienok, ktorých vplyvy na náklady mohol Zhotoviteľ zakalkulovať do Ceny za dielo na základe informácii podľa Podkladovej dokumentácie. V prípade, ak sa Zhotoviteľ stane platiteľom DPH počas trvania Zmluvy, Cena za dielo nebude zvýšená, ale bude upravená na základ dane a sadzbu DPH, s čím Zhotoviteľ súhlasí.
- 4.3 Zmluvné strany sa dohodli, že Objednávateľ uhradí Zhotoviteľovi Cenu za dielo na základe skutočne vykonaných a Objednávateľom riadne prevzatých prác, pričom celková Cena za dielo nesmie presiahnuť sumu uvedenú v bode 4.1 tejto Zmluvy.
- 4.4 Zhotoviteľ je povinný písomne informovať Objednávateľa o potrebe vykonania naviac prác, ktoré vznikli počas realizácie diela a ktoré neboli zahrnuté do ceny diela a/alebo v tejto zmluve, a to bezodkladne, najneskôr v lehote do troch (3) pracovných dní od zistenia potreby vykonania naviac prác. V prípade, že Objednávateľ potrebu vykonania naviac prác Zhotoviteľovi odsúhlasí, druh, rozsah a podmienky vykonania naviac prác budú predmetom dodatku k tejto zmluve, pri dodržaní ustanovení zákona o verejnom obstarávaní a podmienok tejto zmluvy s tým, že cena za vykonanie naviac prác bude dohodnutá na základe jednotkových cien. Zmluvné strany sa dohodli, že ocenenie naviac prác vykoná Zhotoviteľ podľa „Triednika stavebných prác“ platného v čase uzatvorenia predmetnej zmluvy a/alebo na základe aktuálneho cenníka stavebných prác „CENKROS“. Jednotková cena každej takejto položky bude upravená koeficientom pomeru ceny za Dielo k cene PHZ.
- 4.5 Pre vylúčenie akýchkoľvek pochybností sa zmluvné strany dohodli, že Zhotoviteľom vykonané práce nad dohodnutý rozsah diela, prípadné práce naviac, zlepšenia a pod., ktoré nebudú Objednávateľom vopred výslovne písomne uznané formou písomného dodatku k Zmluve, nebudú Zhotoviteľovi uhradené a Zhotoviteľ nie je oprávnený od Objednávateľa požadovať ich úhradu. Zmluvné strany sa zároveň dohodli, že akýkoľvek zápis, záznam alebo poznámka v stavebnom denníku neznamená (bez ohľadu na jej obsah) dohodu o zmene rozsahu Diela, ceny za Dielo, dohodnutých základných termínov, ani iné zmeny zmluvy.
- 4.6 Zhotoviteľ nie je oprávnený požadovať zvýšenie Ceny za dielo, ak k zvýšeniu nákladov na zhotovenie diela došlo z dôvodov na strane Zhotoviteľa, v dôsledku porušenia a/alebo nedodržania podmienok realizácie diela vyplývajúcich Zhotoviteľovi z tejto zmluvy. V prípade vzniku potreby zníženia rozsahu realizácie diela, Objednávateľ je oprávnený Cenu za dielo znížiť o hodnotu nerealizovanej časti Diela.
- 4.7 Vzhľadom na druh a štruktúru zmluvných plnení, na ktoré sa Zhotoviteľ podľa jednotlivých ustanovení tejto zmluvy zaviazal, na zaplatenie ceny za Dielo v zmysle článku 4. bod 4.1 tejto zmluvy, Zhotoviteľ vystaví Objednávateľovi dve faktúry, na základe ktorých bude samostatne fakturovať:
- a) Cenu za Dielo pozostávajúcu zo zmluvných plnení nepodliehajúcich prenosu daňovej povinnosti DPH podľa aktuálneho „Prehľadu činností zatriedených podľa štatistickej klasifikácie produktov podľa činnosti (CPA)“ vydaného Finančným riaditeľstvom SR
 - b) Cenu za Dielo pozostávajúcu zo zmluvných plnení podliehajúcich prenosu daňovej povinnosti DPH v zmysle § 69 ods. 12 písm. j) zákona č. 222/2004 Z.z. o dani z pridanej hodnoty v znení neskorších predpisov, uvedených v aktuálnom „Prehľade činností zatriedených podľa štatistickej klasifikácie produktov podľa činnosti (CPA)“ vydanom Finančným riaditeľstvom SR

- 4.8 Zhotoviteľ týmto vyhlasuje, že sa včas a riadne oboznámil s rozsahom a charakterom predmetu plnenia, podľa článku 1. a článku 2. tejto Zmluvy, riadne zhodnotil a ocenil všetky plnenia, ktoré sú potrebné na riadne splnenie jeho záväzkov vyplývajúcich zo Zmluvy a že :
- (a) sa podrobne oboznámil s Podkladovou dokumentáciou a touto Zmluvou,
 - (b) preveril miestne podmienky na mieste realizácie prác,
 - (c) v kalkulácii Ceny za dielo zohľadnil všetky technické podmienky a termíny dodávky v rozsahu stanovenom v Podkladovej dokumentácii a tejto Zmluve,
 - (d) do Ceny za dielo zahrnul všetky práce, materiály a zariadenia potrebné na vykonanie diela,
 - (e) zohľadnil v dohodnutých zmluvných podmienkach Zmluvy všetky svoje požiadavky voči Objednávateľovi súvisiace s predmetom Zmluvy.

5. Platobné podmienky

- 5.1 Zhotoviteľ berie na vedomie, že preddavok na zaplatenie ceny za Dielo Objednávateľ Zhotoviteľovi neposkytne.
- 5.2 Zhotoviteľ je oprávnený fakturovať Cenu za dielo v zmysle článku 4. tejto Zmluvy v lehote do siedmich (7) pracovných dní od podpísania Protokolu o odovzdaní a prevzatí diela ako celku, bez väd a nedorobkov, v zmysle článku 6. bod 6.9 tejto zmluvy. Faktúry na zaplatenie Ceny za dielo budú vystavené v troch (3) origináloch.
- 5.3 Zhotoviteľ sa zaväzuje k vystavenej faktúre priložiť Súpis vykonaných prác. Súpis vykonaných prác musí obsahovať rozsah prác vykonaných Zhotoviteľom a množstvá tovarov dodaných Zhotoviteľom.
- 5.4 Lehota splatnosti faktúry vystavenej Zhotoviteľom na zaplatenie Ceny za dielo je tridsať (30) dní odo dňa jej riadneho doručenia Objednávateľovi, pričom zaplatením sa rozumie odpísanie finančných prostriedkov z účtu Objednávateľa. V prípade, že Zhotoviteľ má účet vedený v banke mimo územia SR, bude znášať všetky poplatky za bezhotovostný styk spojený s úhradou záväzkov v plnej výške.
- 5.5 V prípade, že Zhotoviteľom vystavená faktúra na zaplatenie Ceny za dielo bude obsahovať nesprávne a/alebo neúplné údaje, Objednávateľ je oprávnený vrátiť ju v lehote splatnosti Zhotoviteľovi na prepracovanie, s uvedením vytykaných nedostatkov. Zhotoviteľ je povinný Objednávateľom vrátenú faktúru podľa charakteru jej nedostatku opraviť alebo vystaviť novú. Vrátením faktúry Zhotoviteľovi neplynie lehota jej splatnosti. Nová lehota splatnosti začína plynúť dňom doručenia novej alebo opravenej faktúry. V pochybnostiach sa má za to, že Zhotoviteľom vystavená faktúra bola doručená Objednávateľovi na tretí deň po jej odoslaní Zhotoviteľom.

6. Podmienky zhotovenia diela

- 6.1 Objednávateľ odovzdá miesto realizácie stavebných prác Zhotoviteľovi podľa článku 3. bod 3.1 tejto Zmluvy. O odovzdaní miesta realizácie prác bude spísaný protokol. Objednávateľ sa zaväzuje vykonávať technický dozor a zároveň s písomnou výzvou na prevzatie staveniska oznámiť Zhotoviteľovi meno uvedenej osoby. Osoba vykonávajúca technický dozor spolu so zástupcom oprávneným konať vo veciach zmluvných podmienok, sú oprávnení zastupovať Objednávateľa pri prevzatí a potvrdzovaní vykonaných prác, ako i pri preberaní ukončeného diela. Zhotoviteľ sa zaväzuje pri prevzatí miesta realizácie prác odovzdať Objednávateľovi písomné poverenie osoby Zhotoviteľa na výkon funkcie stavbyvedúceho, s uvedením jeho telefónneho čísla. Kópia jeho oprávnenia vykonávať túto funkciu bude tvoriť neoddeliteľnú prílohu preberacieho a odovzdávacieho protokolu miesta realizácie prác.
- 6.2 Zhotoviteľ je povinný odo dňa prevzatia miesta realizácie prác viesť stavebný denník. V priebehu pracovného času musí byť denník na stavbe trvale prístupný.
- 6.3 Zhotoviteľ je povinný udržiavať na prevzatom mieste realizácie prác poriadok, odstraňovať odpady a nečistoty vzniknuté z jeho prác a dodržiavať čistotu komunikácií v zmysle platných predpisov a zabezpečiť bezpečnosť na stavbe a v jej dotknutom území.
- 6.4 Zhotoviteľ je povinný miesto realizácie prác zabezpečiť proti prístupu nepovolaných osôb.
- 6.5 Zhotoviteľ v rámci zariadenia miesta realizácie prác poskytne Objednávateľovi (resp. písomne oznámenému zástupcovi Objednávateľa) neobmedzený prístup k stavebnému denníku.

- 6.6 Pri častiach stavebných prác, ktoré majú byť trvale zakryté, budú Objednávateľ a ním určené osoby, pred ich zakrytím, pozvané minimálne tri (3) pracovné dni vopred na vykonanie kontroly takejto časti a/alebo na zúčastnenie sa príslušnej skúšky diela. Počas kontroly takýchto prác Zhotoviteľ predloží všetky výsledky vykonaných skúšok prác, doklady o kvalite použitých materiálov a stavebných výrobkov, certifikáty a atesty. Ak sa zástupca Objednávateľa na túto kontrolu bez predchádzajúceho ospravedlnenia nedostaví ani v náhradnej lehote, ktorá sa uvedie v stavebnom denníku a ktorá nesmie byť kratšia ako dvadsaťštyri (24) hodín od plánovaného dátumu kontroly, má Zhotoviteľ právo takéto práce zakryť. V prípade, že Objednávateľ bude požadovať dodatočné odkrytie takýchto prác a zistí, že Zhotoviteľ nesplnil svoje povinnosti a zakryté konštrukcie majú vady, Zhotoviteľ je povinný uhradiť Objednávateľovi všetky náklady súvisiace s týmto odkrytím a odstránením väd. V prípade, že sa pri dodatočnom odkrytí týchto prác nezistí žiadna vada, náklady súvisiace s týmto odkrytím bude znášať zo svojho Objednávateľ. Pred zakrytím vykonaných stavebných prác je Zhotoviteľ povinný vyhotoviť foto/video dokumentáciu skutkového stavu zakrývaných častí stavby a jej kópiu predložiť Objednávateľovi v elektronickej forme na CD/DVD nosiči spolu so súpsmi zrealizovaných prác na schválenie za účelom fakturácie. Zhotoviteľ je povinný zhotoviť aj fotodokumentáciu detailov jednotlivých etáp technologických postupov a vrstiev použitých materiálov pri realizácii diela.
- 6.7 Zhotoviteľ najneskôr sedem (7) pracovných dní pred ukončením diela ako celku oznámi Objednávateľovi dokončenie diela. Objednávateľ určí termín preberacieho konania, ktorý bude najneskôr v tretí deň (3) deň od oznámenia Zhotoviteľa o dokončení diela.
- 6.8 Pred riadnym odovzdaním diela technický dozor vypracuje zápisnicu, ktorá bude obsahovať súpis zistených väd a nedorobkov ako aj termín ich odstránenia. Objednávateľ pristúpi k riadnemu prevzatiu diela najneskôr do troch (3) dní od odstránenia zistených väd a nedorobkov. Protokol o odovzdaní a prevzatí diela spíše oprávnená osoba Objednávateľa. V prípade, že Objednávateľ odmietne prevziať dielo, je povinný spísať zápisnicu o odmietnutí prevziať dielo a uviesť v nej dôvody. Po riadnom odstránení väd a nedostatkov vytknutých Objednávateľom počas preberacieho konania, sa uskutoční opakované preberacie konanie, o čom bude vyhotovená zápisnica, pričom lehoty uvedené v bode 6.7 sa rovnako použijú na opakované preberacie konanie primerane. Prílohy k Protokolu o odovzdaní a prevzatí Diela budú tvoriť najmä, nie však výlučne: certifikáty zabudovaných materiálov a výrobkov, záručné listy, návody na údržbu, zápisy o skúškach, fotodokumentácia a iné dokumenty požadované Objednávateľom.
- 6.9 Zhotoviteľ zodpovedá za nebezpečenstvo vzniku škody na zhotovovanom diele, spôsobenej jeho činnosťou alebo nedodržaním podmienok stanovených Objednávateľom, a to až do úplného dokončenia diela a jeho prevzatia Objednávateľom za podmienok uvedených v Zmluve. Vlastnícke právo k jednotlivým materiálom, komponentom, výrobkom a iným častiam diela použitým Zhotoviteľom pri zhotovení diela nadobúda Objednávateľ okamihom ich zabudovania do diela. Prípadné následné oddelenie týchto materiálov, komponentov, výrobkov a iných častí diela od zhotovovaného diela nemá za následok zmenu vlastníckeho práva. Zhotoviteľ sa zaväzuje, že všetky materiály, komponenty, výrobky a iné časti diela, ktoré použije na zhotovenie diela, budú bez akýchkoľvek právnych väd (nebudú predmetom záložného práva, iných práv tretích osôb, predmetom exekučného konania, nebudú zahrnuté do konkurznej či reštrukturalizačnej podstaty a pod.) a že Zhotoviteľ bude v čase ich dodania neobmedzeným vlastníkom týchto materiálov, komponentov, výrobkov a iných častí diela. Zhotoviteľ sa zaväzuje, že pri zhotovovaní diela nepoužije žiaden materiál, komponenty, výrobky a iné časti diela, na ktoré by sa vzťahovala výhrada vlastníctva akejkoľvek tretej osoby. Objednávateľ je výlučným vlastníkom všetkých vecí, dokumentov, podkladov odovzdaných Zhotoviteľovi na riadne a včasné zhotovenie Diela a to po celú dobu zhotovovania diela Zhotoviteľom. Zhotoviteľ je povinný a oprávnený použiť všetky veci, dokumenty, podklady odovzdané mu Objednávateľom na zhotovenie Diela výlučne na účel zhotovenia diela podľa Zmluvy. Po riadnom zhotovení diela, ako aj v prípade predčasného ukončenia Zmluvy, je Zhotoviteľ povinný všetky veci, dokumenty, podklady odovzdané mu Objednávateľom na zhotovenie diela vrátiť Objednávateľovi.
- 6.10 Bezpečnosť a ochranu zdravia pri práci a požiaru ochranu na mieste realizácie prác v plnom rozsahu zabezpečí Zhotoviteľ.
- 6.11 Zhotoviteľ v prípade vzniku škody spôsobenej činnosťou jeho a/alebo jeho subdodávateľov zabezpečí nápravu do tridsiatich (30) dní odo dňa kedy sa o jej vzniku dozvedel, o čom predloží Objednávateľovi písomný doklad. Zhotoviteľ je povinný bezodkladne zabrániť hroziacej škode na majetku Objednávateľa.

- 6.12 Zhotoviteľ sa zaväzuje, že kvalita diela bude zodpovedať príslušným normám, technickým podmienkam a príslušným právnym predpisom.
- 6.13 Zhotoviteľ je oprávnený, v prípade, ak bude mať záujem zadať určitú časť diela ďalšiemu subdodávateľovi, ktorý nebol definovaný v zozname subdodávateľov pri podpise tejto Zmluvy, resp. ak bude mať záujem zmeniť subdodávateľa uvedeného v Zozname subdodávateľov pri podpise tejto Zmluvy, počas plnenia predmetu tejto Zmluvy, zmeniť subdodávateľa len s predchádzajúcim písomným súhlasom Objednávateľa. Žiadosť o zmenu subdodávateľa písomne predkladá Zhotoviteľ Objednávateľovi najneskôr päť (5) pracovných dní pred plánovaným dátumom zmeny subdodávateľa. V prípade súhlasu Objednávateľa so zmenou subdodávateľa, zmluvné strany upravujú túto skutočnosť v rozsahu údajov uvedených v bode 2.4 tejto Zmluvy, a to formou dodatku k tejto Zmluve.
- 6.14 Objednávateľ si vyhradzuje právo v lehote do troch (3) pracovných dní (písomne, s uvedením dôvodov odmietnuť navrhnutého subdodávateľa Zhotoviteľa.
- 6.15 Strany sa dohodli, že Objednávateľ - pôvodca odpadu prenáša zodpovednosť spojenú s nakladaním a likvidáciou odpadov danej stavby v zmysle zákona 79/2015 Z. z. o odpadoch a o zmene a doplnení niektorých zákonov v plnom rozsahu na Zhotoviteľa.
- 6.16 Zhotoviteľ sa zaväzuje dodržiavať podmienky na zaistenie bezpečnosti a ochrany zdravia pri zabezpečovaní prác spojených s výkonom diela v rozsahu ustanovenom zákonom NR SR č. 124/2006 o bezpečnosti a ochrane zdravia pri práci a o zmene a splnení niektorých zákonov v znení neskorších predpisov a vyhláškou č. 147/2013, ktorou sa ustanovujú podrobnosti na zaistenie bezpečnosti a ochrany zdravia pri stavebných prácach a prácach s nimi súvisiacich a podrobnosti o odbornej spôsobilosti na výkon niektorých pracovných činností a ďalšími osobitnými predpismi.
- 6.17 Zhotoviteľ sa zaväzuje vykonať opatrenia, nevyhnutné na zaistenie bezpečnosti a ochrany zdravia pri práci, vrátane zabezpečenia informácií, vzdelávania a organizácie práce pre svojich zamestnancov na pracovisku, kde práce vykonáva.
- 6.18 Zhotoviteľ sa zaväzuje vykonávať činnosti a plniť pracovné povinnosti len zamestnancami, ktorí spĺňajú predpoklady na výkon práce so zreteľom na ich zdravotný stav, najmä na výsledok posúdenia ich zdravotnej spôsobilosti na prácu, schopnosti, kvalifikačné predpoklady a odbornú spôsobilosť podľa právnych predpisov a ostatných predpisov na zaistenie bezpečnosti a ochrany zdravia pri práci.
- 6.19 Zhotoviteľ sa zaväzuje, že vykonávať činnosti a plniť pracovné povinnosti s vyšším rizikom, pri ktorých môže vzniknúť závažné poškodenie zdravia zamestnancov, alebo pri ktorých častejšie vzniká poškodenie ich zdravia, môže zamestnanec Zhotoviteľa len na základe platného preukazu, osvedčenia alebo dokladu. Zhotoviteľ sa zaväzuje odbornú spôsobilosť potrebnú na výkon práce preukázať príslušnou dokumentáciou.
- 6.20 Zhotoviteľ sa zaväzuje zabezpečiť, aby jeho zamestnanci používali pracovné prostriedky, na ktoré sú vykonávané pravidelné kontroly alebo skúšky oprávnenou osobou.
- 6.21 Zhotoviteľ sa zaväzuje, že umožní všetkým kontrolným subjektom, vrátane Ministerstva životného prostredia Slovenskej republiky, Ministerstva financií Slovenskej republiky, Úradu pre finančný mechanizmus, Ministerstva zahraničných vecí Nórskeho kráľovstva, Výboru pre finančný mechanizmus, Úradu generálneho audítora Nórskeho kráľovstva a ďalším kontrolným orgánom a orgánom oprávneným na výkon kontroly v zmysle príslušných právnych predpisov SR, ako aj všetkým subjektom povereným týmito inštitúciami vykonať kontrolu dokladov, súvisiacich s plnením tejto Zmluvy, a to po celú dobu povinnej archivácie týchto dokumentov, určenou v súlade s platnými právnymi predpismi SR.
- 6.22 Zhotoviteľ má povinnosť, aby na požiadanie Objednávateľa a ním určených oprávnených osôb, poskytol súčinnosť, informácie s dokumenty týkajúce sa najmä dodania tovarov, služieb a prác v rámci predmetu plnenia, a to najmä pri výkone kontroly Priebežnej správy o Projekte a/alebo Záverečnej správy o Projekte ako ja pri výkone kontroly Projektu. Zhotoviteľ je povinný poskytnúť Objednávateľovi a ním určeným oprávneným osobám úplný prístup ku všetkým informáciám, dokumentom, osobám, lokalitám a zariadeniam, verejným či súkromným, ktoré sú relevantné pre výkon kontroly. Zhotoviteľ je povinný Objednávateľovi zabezpečiť prístup a umožniť vykonanie kontroly Projektu, t.j. vytvoriť primerané podmienky na jej riadne a včasné vykonanie, zdržať sa konania, ktoré by mohlo ohroziť jej začatie a/alebo riadny priebeh a poskytnúť im požadovanú súčinnosť ako aj zabezpečiť prítomnosť osôb zodpovedných za realizáciu predmetu plnenia. Oprávnená osoba je počas kontroly Projektu oprávnená najmä priamo alebo prostredníctvom Objednávateľa požadovať od zhotoviteľov, s ktorými Objednávateľ uzavrel zmluvu na dodávku

služieb, a ktoré boli financované z Projektového grantu prístup k účtovným záznamom dodávateľa a iným dokumentom, ktoré súvisia s Projektom. Tieto podmienky je Zhotoviteľ povinný strpieť a poskytnúť súčinnosť aj v procese monitorovania a evaluácie vládneho auditu resp. ďalších typov kontrol vykonávaných oprávnenými osobami a Objednávateľom.

6.23 Zmluvné strany vyhlasujú, že sú si vedomé skutočnosti, že predmetná zmluva a jej prípadné dodatky môžu byť zverejnené na webovom sídle správcu programu t.j. Ministerstva životného prostredia SR.

7. Zodpovednosť za vady a záručná doba

- 7.1 Zhotoviteľ zodpovedá za to, že dielo bude vykonané v rozsahu, za podmienok a v kvalite vyplývajúcej z Podkladovej dokumentácie a z ustanovení tejto Zmluvy a bude vyhovovať požiadavkám stanoveným Objednávateľom a platnými, všeobecne záväznými právnymi predpismi.
- 7.2 Zhotoviteľ zodpovedá za vady diela, ktoré má dielo v čase jeho odovzdania Objednávateľovi, ak boli preukázateľne spôsobené porušením povinnosti Zhotoviteľa a v rozsahu záruky diela poskytnutej v zmysle tejto Zmluvy. Zhotoviteľ nezodpovedá za vady spôsobené nevhodnými pokynmi Objednávateľa, technického dozoru a/alebo inej Objednávateľom poverenej osoby, ak Zhotoviteľ písomne upozornil Objednávateľa na nevhodnú povahu jeho pokynov a Objednávateľ na použití pokynov pri vykonávaní diela písomne trval, alebo ak Zhotoviteľ túto nevhodnosť nemohol ani pri náležitej odbornej starostlivosti zistiť.
- 7.3 Zhotoviteľ poskytne záručnú dobu na dielo v rozsahu tridsaťšesť (36) mesiacov odo dňa prevzatia riadne dokončeného diela ako celku bez väd a nedostatkov Objednávateľom na základe preberacieho protokolu podľa článku 6. bod 6.8 tejto Zmluvy. Ustanovenie predchádzajúcej vety sa nepoužije v prípade zabudovaných komponentov, pri ktorých výrobcovia poskytujú v záručných listoch kratšie záručné doby a ktoré je Zhotoviteľ povinný akceptovať, minimálne však dvadsaťštyri (24) mesiacov.
- 7.4 Zhotoviteľ preberá záruku za to, že dielo bude mať počas záručnej doby kvalitatívne vlastnosti a prevádzkovú spôsobilosť primeranú obvyklému opotrebovaniu bežným užívaním a vplyvu poveternostných podmienok.
- 7.5 Objednávateľ sa zaväzuje, že vady diela uplatní u Zhotoviteľa bezodkladne po ich zistení, a to prostredníctvom elektronickej pošty, e-mailom na adresu Zhotoviteľa uvedenú v záhlaví tejto zmluvy, alebo iným, zmluvnými stranami písomne dohodnutým spôsobom. Oznámenie Objednávateľa o vade diela musí obsahovať: a) číslo zmluvy a b) označenie a popis vady (ďalej len „Oznámenie o vade“).
- 7.6 Zhotoviteľ je povinný vykonať obhliadku reklamovanej vady diela bezodkladne, najneskôr do dvadsaťštyri (24) hodín po doručení Oznámenia o vade a vyhotoviť fotodokumentáciu reklamovanej vady, v prípade potreby aj bezprostredného okolia, ak by to bolo vhodné pre neskoršie posúdenie oprávnenosti reklamácie.
- 7.7 V prípade :
- vzniku väd diela, ktoré nebránia riadnemu užívaniu a prevádzkyschopnosti diela, je Zhotoviteľ povinný začať s odstraňovaním reklamovaných väd diela najneskôr do piatich (5) pracovných dní od doručenia Oznámenia o vade; Zhotoviteľ je povinný zabezpečiť odstránenie takýchto väd diela v čo najkratšom možnom termíne, najneskôr do desiatich (10) pracovných dní od doručenia Oznámenia o vade;
 - vzniku kritických väd, ktoré majú podstatný vplyv na prevádzkyschopnosť diela, je Zhotoviteľ povinný začať s odstraňovaním reklamovaných väd diela bezodkladne, najneskôr však do dvanástich (12) hodín od doručenia Oznámenia o vade Zhotoviteľovi; Zhotoviteľ je povinný zabezpečiť odstránenie takýchto väd diela v čo najkratšom možnom termíne, najneskôr však do dvadsaťštyri (24) hodín od doručenia Oznámenia o vade; Zhotoviteľ je zároveň povinný urobiť všetky opatrenia, aby bola bezodkladne zabezpečená prevádzkyschopnosť diela.
- 7.8 V prípade omeškania sa Zhotoviteľa so začatím odstraňovania reklamovaných väd diela alebo s ich odstránením, alebo ak Zhotoviteľ odmietne reklamované vady odstrániť, Objednávateľ je oprávnený zabezpečiť odstránenie reklamovaných väd diela na náklady Zhotoviteľa.

- 7.9 O termíne a spôsobe odstránenia vady diela je Zhotoviteľ povinný Objednávateľa bezodkladne informovať a to prostredníctvom elektronickej pošty, e-mailom na adresu Zhotoviteľa, uvedenú v záhlaví tejto Zmluvy, alebo iným, zmluvnými stranami písomne dohodnutým spôsobom.
- 7.10 V prípade objektívnej nemožnosti dodržania termínov stanovených v bode 7.6 a 7.7 (napr.: v dôsledku živeľnej pohromy, zložitého a/alebo náročného procesu odstránenia vady diela a pod.), Zhotoviteľ je povinný Objednávateľa o tejto skutočnosti bezodkladne informovať, a to prostredníctvom elektronickej pošty, e-mailom na adresu Objednávateľa uvedenú v záhlaví tejto Zmluvy, alebo iným, zmluvnými stranami písomne dohodnutým spôsobom. Zhotoviteľ je v takom prípade zároveň povinný oznámiť Objednávateľovi predpokladaný časový rámec odstránenia vady diela. O odstránení vady je Zhotoviteľ povinný Objednávateľa bezodkladne informovať.
- 7.11 Strana, ktorá svojim konaním alebo nekonaním a/alebo porušením, prípadne zanedbaním niektorej z povinností vyplývajúcich z tejto Zmluvy zavinila vznik škody, je povinná nahradiť škodu, ktorá v dôsledku toho vznikla druhej Strane. Práva Strán na náhradu škody sa v častiach neupravených touto Zmluvou riadia príslušnými všeobecne záväznými právnymi predpismi, pričom sa uhrádza len skutočná škoda.

8. Poistenie

- 8.1 Zhotoviteľ je povinný uzatvoriť zmluvu/zmluvy o poistení proti rizikám obvyklým pre dohodnutý predmet Zmluvy na svoju ochranu, ochranu Objednávateľa a kohokoľvek v jeho mene a/alebo v mene jeho súdodávateľov proti akejkoľvek strate, škode alebo zodpovednosti spojenej s realizáciou diela alebo súvisiacej s ňou, ktorého súčasťou sú tieto druhy poistenia:
- (a) stavebno-montážne poistenie proti poškodeniu diela, s výškou poistného plnenia minimálne do výšky ceny za dielo;
 - (b) poistenie proti strate alebo poškodeniu objektu vo vlastníctve Zhotoviteľa a ktorý na stavenisko dodal Zhotoviteľ alebo ktokoľvek v jeho mene;
- (ďalej spolu len „poistné zmluvy“).
- 8.2 Poistné zmluvy podľa bodu 8.1 musia obsahovať doložku týkajúcu sa výplaty poistného plnenia v prospech poškodeného (v prípade písm. (a) článku 8.1 Zmluvy v prospech Objednávateľa).
- 8.3 Poistné zmluvy v zmysle bodu 8.1. a doklady o úhrade poistného je Zhotoviteľ povinný predložiť Objednávateľovi najneskôr v deň podpisu tejto Zmluvy. V prípade porušenia povinnosti Zhotoviteľa podľa predchádzajúcej vety, Objednávateľ si vyhradzuje právo neuzatvoriť predmetnú Zmluvu so Zhotoviteľom. Zhotoviteľ je povinný zabezpečiť platnosť a účinnosť poistných zmlúv po celú dobu realizácie diela.
- 8.4 Zhotoviteľ je povinný bezodkladne /najneskôr do dvadsaťštyri (24) hodín/ informovať Objednávateľa o vzniku poistných udalostí súvisiacich s realizáciou diela. Objednávateľ je kedykoľvek počas realizácie diela oprávnený požadovať od Zhotoviteľa potvrdenie poisťovne o trvaní a rozsahu poistenia.

9. Osobitné ustanovenia

- 9.1 V prípade, že Zhotoviteľ poruší svoju zmluvnú povinnosť, na splnenie ktorej sa zaviazal v článku 3. bod 3.1 tejto Zmluvy, Objednávateľ je oprávnený uplatniť si voči Zhotoviteľovi nárok na zaplatenie zmluvnej pokuty počas prvých tridsať (30) dní omeškania vo výške 0,05 % z ceny za dielo bez DPH, a to za každý deň omeškania s plnením zmluvných povinností. Po uplynutí tridsiatich (30) dní omeškania Zhotoviteľa s plnením zmluvných povinností špecifikovaných v predchádzajúcej vete, Objednávateľ je oprávnený uplatniť si voči Zhotoviteľovi nárok na zaplatenie zmluvnej pokuty vo výške 0,1 % z ceny za dielo (bez DPH) a to za každý aj začatý deň omeškania s plnením.
- 9.2 V prípade, že Objednávateľ poruší svoju zmluvnú povinnosť na splnenie ktorej sa zaviazal v článku 5. bod 5.4 tejto Zmluvy, Zhotoviteľ je oprávnený uplatniť si voči Zhotoviteľovi nárok na zaplatenie úroku z omeškania vo výške 0,05 % z neuhradenej ceny za dielo (bez DPH), a to za každý deň omeškania s plnením.
- 9.3 V prípade, že Zhotoviteľ poruší svoju zmluvnú povinnosť, na splnenie ktorej sa zaviazal v článku 7. bod 7.7 tejto Zmluvy, Objednávateľ je oprávnený uplatniť si voči Zhotoviteľovi nárok na

zaplatenie zmluvnej pokuty vo výške 100,- EUR (slovom jednota eur) za každý aj začatý deň omeškania s odstránením vady a za každú vadu samostatne.

- 9.4 V prípade, že Zhotoviteľ poruší svoju zmluvnú povinnosť, na splnenie ktorej sa zaviazal v článku 6. bod 6.8 Zmluvy, Objednávateľ má právo uplatniť si voči Zhotoviteľovi nárok na zaplatenie zmluvnej pokuty vo výške 100,- EUR (slovom jednota eur) za každý aj začatý deň omeškania s odstránením vady a za každú vadu samostatne.
- 9.5 Zhotoviteľ je povinný zaplatiť Objednávateľom uplatnený nárok na zmluvnú pokutu v lehote do troch (3) pracovných dní odo dňa doručenia písomnej výzvy Objednávateľa na jej zaplatenie Zhotoviteľovi.
- 9.6 Strany považujú dohodnutú výšku zmluvnej pokuty za primeranú, zodpovedajúcu povahe a rozsahu zabezpečovaných zmluvných povinností. Splnením záväzku zaplatiť zmluvnú pokutu nezanikajú povinnosti Strany, plnenie ktorých je zabezpečené dohodou o zmluvnej pokute.
- 9.7 Dohodou o zmluvnej pokute nie je dotknuté právo Strán na náhradu škody. V prípade vzniku škody je ktorákolvek zo Strán oprávnená nárokovať si jej náhradu vo výške presahujúcej výšku zmluvnej pokuty.
- 9.8 Objednávateľ má právo, pri uplatňovaní zmluvných pokút a/alebo iných peňažných nárokov voči Zhotoviteľovi, započítať takéto pohľadávky jednostranným právny úkonom s akoukoľvek (aj nesplatnou) pohľadávkou Zhotoviteľa voči Objednávateľovi.
- 9.9 Zhotoviteľ nie je oprávnený započítať svoje pohľadávky alebo nároky voči Objednávateľovi oproti pohľadávkam alebo nárokom Objednávateľa voči Zhotoviteľovi.
- 9.10 Zhotoviteľ nie je oprávnený previesť svoje práva a povinnosti vyplývajúce z tejto Zmluvy, alebo ich časť na tretiu osobu. Zhotoviteľ tiež nie je oprávnený postúpiť a ani založiť akékoľvek svoje pohľadávky vzniknuté voči Objednávateľovi na základe a/alebo v súvislosti s touto Zmluvou a/alebo v súvislosti s plnením záväzkov podľa tejto Zmluvy.

10. Doba trvania a zánik zmluvy

10.1 Zmluva nadobúda platnosť dňom jej podpísania oprávnenými zástupcami oboch zmluvných strán a účinnosť dňom nasledujúcim po dni jej zverejnenia v Centrálnom registri zmlúv v súlade s ust. § 5a ods.1 zákona č. 211/2000 Z.z. o slobodnom prístupe k informáciám a o zmene a doplnení niektorých zákonov (zákon o slobode informácií) v znení neskorších predpisov v spojení s ust. § 47a zákona č. 40/1964 Zb. Občiansky zákonník v znení neskorších predpisov.

10.2 Zmluva zanikne:

10.2.1 **splnením predmetu zmluvy;**

10.2.2 **odstúpením od Zmluvy z dôvodu jej podstatného porušenia**, pričom o podstatné porušenie Zmluvy pôjde v prípade, ak

- a) Zhotoviteľ, aj napriek písomnému upozorneniu Objednávateľa s upozornením na možnosť odstúpenia od Zmluvy, poruší svoju zmluvnú povinnosť na splnenie ktorej sa zaviazal v zmysle článku 3. bod 3.1 tejto Zmluvy;
- b) Objednávateľ, aj napriek písomnému upozorneniu Zhotoviteľa s upozornením na možnosť odstúpenia od Zmluvy, poruší svoju zmluvnú povinnosť na plnenie ktorej sa zaviazal v zmysle článku 6. ods. 6.1 tejto Zmluvy;

10.2.3 **odstúpením Objednávateľa od Zmluvy** v prípade, ak v priebehu platnosti a účinnosti tejto zmluvy vstúpi Zhotoviteľ do likvidácie, alebo bude na majetok Zhotoviteľa vyhlásený konkurz alebo povolená reštrukturalizácia, alebo ak bude Zhotoviteľ preukázateľne spĺňať zákonné podmienky na začatie konkurzného alebo reštrukturalizačného konania, v zmysle zákona č. 7/2005 Z.z. o konkurze a reštrukturalizácii v znení neskorších predpisov.

Odstúpením od Zmluvy zanikajú všetky práva a povinnosti Strán vyplývajúce z tejto Zmluvy, s výnimkou práv na zmluvné a zákonné sankcie (napr. právo na náhradu škody, právo na zmluvnú pokutu, atď.) a s výnimkou zmluvných ustanovení, ktoré na základe prejavu vôle zmluvných strán alebo z dôvodu ich právnej povahy zostávajú v platnosti aj po skončení platnosti a účinnosti tejto Zmluvy.

10.2.4 **zrušením zmluvy zaplatením odstúpeného** v prípade, ak v priebehu trvania

predmetného zmluvného vzťahu nastanú na strane Zhotoviteľa také okolnosti, pre ktoré nebude schopný plniť svoje zmluvné povinnosti; Strany sa dohodli, že v súlade s ust. § 355 ods. 1 zákona č. 513/1991 Zb. Obchodný zákonník, je Zhotoviteľ oprávnený predmetnú zmluvu zrušiť, a to zaplacením odstúpného vo výške 20% (slovom: dvadsať percent) z ceny za dielo, ktoré Zhotoviteľ v dôsledku zrušenia tejto Zmluvy nevykoná;

10.2.4.1 Strany sa dohodli, že Zhotoviteľ je oprávnený predmetnú Zmluvu

zrušiť zaplacením odstúpného aj v prípade, ak zrealizoval a riadne odovzdal Objednávateľovi časť predmetu plnenia/diela; v takom prípade Zhotoviteľ zaplatí Objednávateľovi odstúpné vo výške 20% (slovom: dvadsať percent) z Ceny za dielo zodpovedajúcej Zhotoviteľom nezrealizovanej a neodovzdanej časti diela;

10.2.4.2k zrušeniu predmetnej Zmluvy podľa ods. 10.2.4 dôjde len v prípade, ak budú súčasne splnené nasledovné podmienky:

a) Zhotoviteľ písomne oznámi Objednávateľovi, že využíva svoje právo na zrušenie zmluvy - a -

b) Zhotoviteľ zaplatí Objednávateľovi dohodnuté odstúpné;

pre vylúčenie akýchkoľvek pochybností platí, že k zrušeniu tejto Zmluvy podľa odseku 10.2.4 dôjde len v prípade kumulatívneho splnenia podmienok uvedených v odstavci 10.2.4.2 tohto článku Zmluvy.

10.3 V prípade zániku Zmluvy z dôvodov podľa bodu 10.2 odsek 10.2.2, 10.2.3 a 10.2.4 tohto článku Zmluvy, Zhotoviteľ je povinný najneskôr do troch (3) pracovných dní od skončenia platnosti a účinnosti tejto Zmluvy vypratať miesto realizácie diela a protokolárne odovzdať Objednávateľovi zhotovenú časť diela, všetky veci a doklady prevzaté od Objednávateľa za účelom zhotovenia diela, ako aj atesty, revízie, potvrdenia a doklady týkajúce sa časti diela zhotoveného a odovzdaného ku dňu skončenia platnosti a účinnosti Zmluvy.

10.4 V prípade zániku Zmluvy z dôvodov podľa bodu 10.2 odsek 10.2.2, 10.2.3 a 10.2.4 tohto článku Zmluvy, Zhotoviteľ je povinný v lehote do desiatich (10) pracovných dní od zániku Zmluvy, doručiť Objednávateľovi vyúčtovanie ceny za dielo v rozsahu nákladov skutočne vynaložených na zhotovenie diela ku zániku Zmluvy (ďalej len „**vyúčtovanie ceny za dielo**“). V prípade, že Objednávateľ neodsúhlasí vyúčtovanie ceny za dielo predložené Zhotoviteľom podľa predchádzajúcej vety, za účelom stanovenia ceny za zhotovenú a odovzdanú časť diela ku dňu zániku Zmluvy, Objednávateľ si vyhradzuje právo zadať vypracovanie znaleckého posudku, a to na náklady Zhotoviteľa.

11. Doručovanie

- 11.1 Pokiaľ v Zmluve nie je výslovne uvedené inak, všetky písomnosti v zmysle tejto Zmluvy budú doručované prostredníctvom: (a) poštovej prepravy doporučenou zásielkou, (b) kuriérskej služby alebo (c) e-mailom. Písomnosti, z povahy ktorých vyplýva potreba ich písomného doručenia, budú doručované prostredníctvom poštovej prepravy doporučenou zásielkou alebo kuriérskou službou.
- 11.2 Písomnosti sa považujú za riadne doručené ich preukázaným doručením na adresy Strán uvedené v záhlaví Zmluvy, alebo odmietnutím ich prevzatia, v prípade odosielania e-mailom, tieto sa považujú za riadne doručené po ich preukázanom odoslaní.
- 11.3 Písomnosti sa doručujú doporučené na adresu sídla Strany uvedenú v záhlaví tejto Zmluvy. Každá zo Strán je povinná oznámiť druhej zmluvnej strane každú zmenu svojich identifikačných a kontaktných údajov a to najneskôr do troch (3) pracovných dní odo dňa vzniku zmeny.
- 11.4 Zásielka obsahujúca písomnosť sa považuje za doručenu dňom, keď sa dostane do sféry dispozície Strany, ktorej je adresovaná, hoci táto si ju fyzicky neprevezme alebo aj v prípade, ak ju Strana, ktorej je zásielka adresovaná, odmietne bezdôvodne prevziať. Zásielka sa považuje za doručenu aj v prípade, ak ju pošta, resp. iný doručovateľ z akýchkoľvek dôvodov nemožnosti doručenia vráti Strane v postavení odosielateľa, aj napriek skutočnosti, že zásielka bola doručovaná na poslednú známu adresu Strany, určenú v súlade s ustanoveniami tejto Zmluvy. Zásielka sa v tomto prípade považuje za doručenu nasledujúcim dňom po dni jej vrátenia odosielateľovi.

- 11.5 V prípade elektronického doručovania medzi právnickými osobami na aktivované elektronické schránky pre doručovanie, riadia sa pravidlá doručovania vždy aktuálne platnou legislatívou upravujúcou podmienky a pravidlá doručovania medzi právnickými osobami na ich aktivované elektronické schránky pre doručovanie.

12. Dôvernosť informácií a záväzkov mlčanlivosti

- 12.1 Strany sa zväzujú, že všetky písomné a/alebo elektronické výstupy súvisiace s plnením predmetu tejto Zmluvy budú použité výlučne v záujme splnenia účelu tejto Zmluvy a v súlade s platnými právnymi predpismi Slovenskej republiky. Akékoľvek technické, personálne alebo obchodné informácie, informácie o metódach poskytovania služieb a/alebo znalostné informácie, s ktorými sa Strany oboznámi v súvislosti s plnením predmetu tejto Zmluvy, majú dôverný charakter (ďalej v texte len „**dôverné informácie**“) a ich oznámenie tretím osobám, ako aj ich zverejnenie, podlieha predchádzajúcemu písomnému súhlasu dotknutej Strany. Tým nie sú dotknuté ustanovenia príslušných platných právnych predpisov Slovenskej republiky, ktoré umožňujú v osobitných prípadoch poskytnutie informácií aj bez súhlasu dotknutej Strany.
- 12.2 Zmluvné strany sa zaväzujú, že bez predchádzajúceho písomného súhlasu druhej Strany, nepoužijú dôverné informácie pre seba alebo pre tretie osoby, neposkytnú tretím osobám a ani neumožnia prístup tretích osôb k dôverným informáciám. Za tretie osoby sa nepokladajú členovia orgánov Strán, audítori alebo právni poradcovia Strán, ktorí sú v rozsahu prístupných informácií viazaní povinnosťou mlčanlivosti na základe všeobecne záväzných právnych predpisov.
- 12.3 Záväzok Strán podľa bodu 12.1 a 12.2 tohto článku Zmluvy trvá aj po ukončení platnosti a účinnosti tejto Zmluvy.
- 12.4 Záväzok Strán podľa bodu 12.1 a 12.2 tohto článku Zmluvy sa nevzťahuje na prípady, ak:
- a) je informácia verejne dostupná z iného dôvodu, ako je porušenie povinnosti mlčanlivosti dotknutou Stranou,
 - b) je informácia poskytnutá so súhlasom druhej Strany,
 - c) ide o povinnosť poskytnúť informácie, stanovenú na základe všeobecne záväzných právnych predpisov.
- 12.5 Strany sa zaväzujú, navzájom si oznámiť každú neoprávnenú manipuláciu s dôvernými informáciami (ďalej v texte len „**incident**“) ihneď potom, ako sa o takejto udalosti dozvedia. Strany sa zároveň zaväzujú spoločne vyvinúť maximálne úsilie na to, aby sa odstránili následky incidentu, aby sa zabránilo vzniku ďalších incidentov a zároveň, aby sa zabezpečili a obnovili všetky opatrenia potrebné na ochranu dôverných informácií v zmysle tejto Zmluvy.

13. Záverečné ustanovenia

- 13.1. Zmluva je vyhotovená v piatich (5) vyhotoveniach, z ktorých každé má charakter originálu, štyri (4) vyhotovenia obdrží Objednávateľ a jedno (1) jej vyhotovenie obdrží Zhotoviteľ.
- 13.2. Strany si dohodli ako podmienku platnosti tejto Zmluvy, ako aj jej prípadných dodatkov, písomnú formu a dohodu v celom rozsahu.
- 13.3. Pre prípad, že sa niektoré z ustanovení tejto Zmluvy stane neplatným alebo neúčinným, táto okolnosť nespôsobuje neplatnosť alebo neúčinnosť ostatných ustanovení Zmluvy a Strany sú povinné nahradiť neplatné alebo neúčinné ustanovenie novým, svojim obsahom najbližšie vystihujúcim účel, ktorý Strany chceli v čase uzatvárania Zmluvy dosiahnuť.
- 13.4. Pre prípad, že po dobu trvania tohto zmluvného vzťahu dôjde k akejkoľvek zmene v identifikačných údajoch Strán uvedených v záhlaví tejto Zmluvy, každá zo Strán je povinná oznámiť takúto zmenu druhej Strane, a to bezodkladne po tom, ako k takej zmene dôjde, ibaže by táto zmena bola zrejmá z verejného registra, kde je príslušná Strana zapísaná.
- 13.5. Strany sa zaväzujú riešiť spory prednostne formou uzatvorenia zmieru. V prípade, že sa spor nevyrieši uzatvorením zmieru, zmluvné strany sú oprávnené predložiť spor na riešenie príslušnému súdu v Slovenskej republike.

- 13.6. Strany vyhlasujú, že im nie sú známe žiadne okolnosti, ktoré by bránili platne uzavrieť túto Zmluvu. V prípade, že taká okolnosť existuje, zodpovedajú za škodu, ktorá tým druhej Strane vznikne.
- 13.7. Strany zároveň vyhlasujú, že si text Zmluvy riadne prečítali, jeho obsahu porozumeli, sú si vedomé všetkých právnych následkov vyplývajúcich z tejto Zmluvy, Zmluva vyjadruje ich slobodnú a vážnu vôľu bez akýchkoľvek omylov, čo potvrdzujú vlastnoručnými podpismi.
- 13.8. Na právne vzťahy osobitne neupravené touto Zmluvou sa vzťahujú príslušné ustanovenia Obchodného zákonníka, príp. ustanovenia ostatných právnych predpisov platných v Slovenskej republike.
- 13.9. Neoddeliteľnú súčasť Zmluvy tvoria nasledovné prílohy :
- Príloha č. 1: Opis a rozsah požadovaných stavebných prác
 - Príloha č. 2: Zoznam subdodávateľov

V Banskej Bystrici, dňa:

V.....Brezno....., dňa:.....

Za Objednávateľa:

Za Zhotoviteľa:

BA

Ján Nosko
primátor Mesta Banská Bystrica

Peter Pančík
Majiteľ firmy

Pč

Opis a rozsah požadovaných stavebných prác

Technická správa k výmene technológie kotolne

Projekt: Výmena starých plynových kotlov za účinnejšie kondenzačné kotly v materskej škole Lazovná 32, Banská Bystrica

Dátum spracovania: 6.11.2023

Zostavil: Ivan Drgoňa MBA

ZÁKLADNÉ TECHNICKÉ ÚDAJE

Klimatické podmienky

Stavba sa nachádza v oblasti:

1. najnižšia vonkajšia teplota v zime -15°C
2. stredná teplota za vykurovacie obdobie $+3,4^{\circ}\text{C}$
3. počet dní vo vykurovacom období 235 dní/rok
4. stredná teplota v objekte $18,1^{\circ}\text{C}$

Popis objektu

Budova Materskej školy Lazovná 32 je umiestnená v Banskej Bystrici medzi ulicami Lazovná a Bakossová, a to na pozemku parc. č. C-KN 1811, k. ú. Banská Bystrica.

V časti budovy so vstupom z Lazovnej ulice je umiestnená prevádzka Materskej školy

Budova je kultúrna pamiatka evidovaná v Ústrednom zozname pamiatkového fondu SR.

Budova je samostatne stojaci, dvojpodlažný, podpivničený objekt, zastrešený šikmými „A“ strechami. Objekt je nepravidelného pôdorysu celkových pôdorysných rozmerov $16 \times 61 \text{ m}$ a tvorený je dvojpodlažným hlavným krídlom pozdĺž Lazovnej ulice, čiastočne dvojpodlažným a čiastočne jednopodlažným bočným krídlom tiahnucim sa k Bakossovej ulice.

Tepelný výkon objektu na vykurovanie je $148,5 \text{ kW}$.

Ročná potreba tepla pre vykurovanie je 220 MWh/r .

Vykurovací systém objektu

Má nasledovné parametre:

- vykurovacia sústava teplovodná
- tepelná strata objektu vrátane vetrania $148,5 \text{ kW}$
- menovitá teplota vykurovacej vody vstup/výstup $60/40^{\circ}\text{C}$
- menovitý konštrukčný tlak PN6
- maximálny prevádzkový tlak 4 bar
- statický tlak $1,2 \text{ bar}$
- objem vykurovacej sústavy do 3500 l

POPIS EXISTUJÚCEHO STAVU A DEMONTÁŽE

Objekt je v súčasnosti vykurovaný z jednej plynovej kotolní.

Vykurovací systém objektu má dva okruhy. Potrubný rozvod je navrhnutý dvojtrubkový symetrický.

Potrubia sú navrhnuté oceľové zo závitoch potrubí. Potrubia sú natreté syntetickým náterom a tepelne zaizolované.

Budú demontované plynové kotle vrátane potrubí napájajúcich vykurovanie.

Demontovaný materiál musí byť odvezený na skládku odpadov a riadne zlikvidovaný

Odpadné látky počas výstavby budú zhromaždené, označené a uskladnené podľa druhov tak, aby

nedochádzalo k ich zmiešaniam a znehodnoteniu. Na stavenisku bude odpad upravený tak, aby mohol byť prepraviteľný a boli minimalizované náklady na jeho zneškodnenie. Nekovový odpad bude uložený na skládke odpadu.

OPIS NAVRHOVANÉHO RIEŠENIA

Zdroj tepla

Zdroj tepla bude nový. Pozostávať bude z kaskády kondenzačných kotlov Weishaupt Thermo Condens WTC-GW 2 x WTC 45-B prevedenie H, ktorý je určený pre ohrev vykurovacieho systému a ohrev pitnej vody pomocou externého obehového čerpadla s použitím hydraulickéj výhybky / doskového oddeľovacieho výmenníka alebo v kombinácii s energetickým zásobníkom WES.

Základná charakteristika:

- výmenník tepla zo zliatiny Al-Si
- robustný sáľavý horák zo zliatiny Fe-Cr pre dosiahnutie nízkych emisií
- integrované vysokoúčinné obehové čerpadlo s reguláciou otáčok (PWM)
- SCOT - Systém (integrovaná O₂ regulácia) - zabezpečuje dynamickú kontrolu kvality spaľovania a maximálne hospodárne využitie paliva
- integrovaná systémová ovládacia jednotka s farebným full HD displejom s intuitívnym ovládaním
- veľký modulačný rozsah výkonu
- integrovaný multisenzor pre meranie prietoku, tlaku, teploty privodu a spiatočky vykurovacieho systému
- integrovaná diaľková správa pomocou mobilnej aplikácie alebo webového prehliadača
- LED pás pre diaľkovú vizuálnu kontrolu kotla

Potrebné príslušenstvo:

Príslušenstvo regulácie WTC-GW 45 ... 100 kW

Snímač vonkajšej teploty NTC 2k

Rozšiřovací modul WEM-EM-HK 2.2 s príložným snímačom pre vetvu UK

Rozšiřovací modul kaskádovej regulácie typ WEM-EM-KA

Vedenie CAN-Bus 4-pólové, tienené 10,0 m

Príslušenstvo kaskáda WTC-GW 45 ... 100 kW

Kompletná hydraulická sada pre kaskádu 2 kotlov WTC-GW 45 a 60, Lína, DN65

Hydraulický anuloid pre kaskádu kotlov WTC-GW 45 a 60, typ WHI comp 120-vic #1

Držiak pre spalínový systém pre základný aj rozširujúci montážny rám

Spalínový systém WAL-PP pre WTC 15 až 100 kW

Rozšiřovacia spalínová sada do šachty typ WAL-PP-KA-E-125-S pre systém závislý na vzduchu v miestnosti

Základná spalínová sada kaskády 2 ks kotlov v línii závislá na vzduchu v miestnosti, typ WAL-PP-KAH-L-80-110/125-2

Spalínové prepojovacie potrubie, PP, 1 m, DN 125

Spalínové prepojovacie potrubie, PP, 2 m, DN 125

Sada potrubných spôn pre kaskádový zberač spalín, DN125

Koleno 87°, DN125, PP

Revízny kus priamy, PP, DN125

Zásobníky pitnej vody s príslušenstvom

Zásobník pitnej vody WAS 500 LE / Eco

Zásobník pitnej vody so špirálovým tepelným výmenníkom s veľmi veľkým výkonom. Povrchové plochy, ktoré sú v styku s pitnou vodou, budú chránené vysoko kvalitným smaltom. Ochrana proti korózii horčíkovou anódou. Tepelná izolácia zásobníka bude realizovaná kompozitnou tepelnou izoláciou z vákuových izolačných panelov a tvrdou polyuretánovou penou, ktorá je chránená lakovaným kovovým plášťom.

Parametre:

- výška 1 935 mm; výklopná výška 2 050 mm
- priemer s tepelnou izoláciou 748 mm
- plocha výmenníka 5,7 m²
- hmotnosť vrátane izolácie 222 kg
- menovitý objem 466 l

Teplotný snímač NTC 5k, dĺžka kábla 5,0 m
Stojky pre zásobník TUV

Vykurovanie objektu

Bude zabezpečené napojením existujúcich dvoch vetiev na nový rozdeľovač s kompletnou reguláciou. Vyváženosť hydrauliky bude zabezpečovať:

Príslušenstvo hydrauliky WTC-GW 45 ... 100 kW
Čerpadlová skupina NW 32 typ WHI pump 32-9 #6,
čerpadlo Grundfos typ: Wilo Para 9-87 SC
Redukčná sada typ WHR-50/32 pre čerpadlové skupiny
NW 25/32 na rozdeľovač WHV-M-20/40
Zmiešavacia skupina NW 40 typ WHI mix 40-10 #2,
čerpadlo Grundfos typ: Magna3 40-100F, Kvs 28
Stojky - sada 2ks, pre rozdeľovač typ WHV 2-M-40
Rozdeľovač pre dva vykurovacie okruhy WHV 2-M-20
Expanzná nádoba s nástenným držiakom 12 l biela
Uzatvárací ventil G ¾" I x G ¾" A
Expanzná nádoba so stojným krúžkom 300 l biela
Uzatvárací ventil G 1" IG x G 1" IG
Doplňovacia stanica vykurovacej vody
Merač vodivosti

Požadovaná teplota vykurovacej vody v prívodnom potrubí bude dosahovaná miešaním prívodnej a vratnej vody v trojcestnej zmiešavacej armatúre ..

Teplota vykurovacej vody bude regulovaná v závislosti od vonkajšej teploty snímanej na severnej strane objektu a od časového riadenia s týždenným programovacím režimom.

Obeh vykurovacej vody je navrhnutý jedným čerpadlom montovaným do potrubia.

Tlak vo vykurovacom systéme bude udržiavaný expanznou nádobou navrhnutou, doplňovanie vykurovacieho systému je navrhnuté vodou z rozvodu pitnej vody v objekte tlakom pitnej vody.

Regulácia, ovládanie

Prevádzka vykurovania a bude riadená automatizovaným systémom riadenia.

POVRCHOVÁ OCHRANA A FAREBNÉ RIEŠENIE

Navrhované zariadenie bude chránené voči atmosférickej korózii povrchovou úpravou, dimenzovanou na stupeň agresivity C2 podľa STN EN ISO 12944-2.

Požiadavky na vyhotovenie zariadení sú nasledujúce:

- armatúry budú dodané s konečnou povrchovou úpravou od výrobcu.
- oceľové potrubie z čiernej ocele bude natreté syntetickým náterom

POŽIADAVKY NA MONTÁŽ A SKÚŠKY

Montáž

- Montáž zariadení vykoná montér s osvedčením pre montáž vyhradených technických zariadení tlakových podľa vyhl. 508/2009 MPSVR.
- Použité zariadenia budú mať prehlásenie o zhode.
- Pri montáži zariadení sa bude postupovať podľa montážnych postupov daných výrobcami zariadení.

Skúšky

- Po ukončení montáže sa preverí, či sa inštalácia uskutočnila podľa konštrukčnej dokumentácie.
- Na potrubíach vykurovacej vody bude vykonaná vonkajšia obhliadka všetkých spojov.
- Vykoná sa prepláchnutie systému podľa metodiky STN EN 14336 príloha C.

- Na potrubnom systéme sa uskutoční skúška vodotesnosti s tlakovou skúškou postupom podľa STN EN14 336 príloha A a príloha B. Skúšobné médium bude voda. Skúšobný tlak bude 0,39 MPa. Dĺžka trvania skúšky bude 2 hodiny resp. do kontroly všetkých spojov.

- Po skúške vodotesnosti sa systém napustí a odvzdušní.

- Pred uvedením sústavy do prevádzky sa musia skompletizovať všetky záznamy o dokončení montáže zariadení podľa STN EN14336 príloha E.

- Systém sa hydraulicky vyváži nastavením armatúr podľa projektu. O nastavení sa vystaví protokol podľa STN EN 14336 príloha G.

- Po predchádzajúcich krokoch sa vykoná komplexná skúška v trvaní minimálne 72 hodín.

Pri skúške sa kontroluje:

- správna funkcia armatúr.
- prietoky vykurovacími vetvami.
- teplota vzduchu vo vykurovaných miestnostiach.
- správna funkcia regulačných a meracích zariadení.
- Skúška sa bude považovať za úspešnú, ak:

výkon vykurovania odpovedá potrebe tepla t.j. vo vykurovanej miestnosti sa dosiahne predpísaná teplota.

Po skončení vykurovacej skúšky sa urobí zápis o komplexnom vyskúšaní najneskôr do 48 hodín.

Po úspešnej komplexnej skúške bude zariadenie prevzaté a uvedené do prevádzky. Zhotoviteľ diela odovzdá prevádzkovateľovi všetky informácie nevyhnutné na montáž, prevádzku a údržbu. Dokumentácia bude odovzdaná v súlade s STN EN 14 336 čl. 9.4. Návody na prevádzku, údržbu a použitie budú spracované v súlade s STN EN 12171.

Súčasťou odovzdanej dokumentácie bude aj projekt skutočného vyhotovenia.

Návrh schémy zapojenia

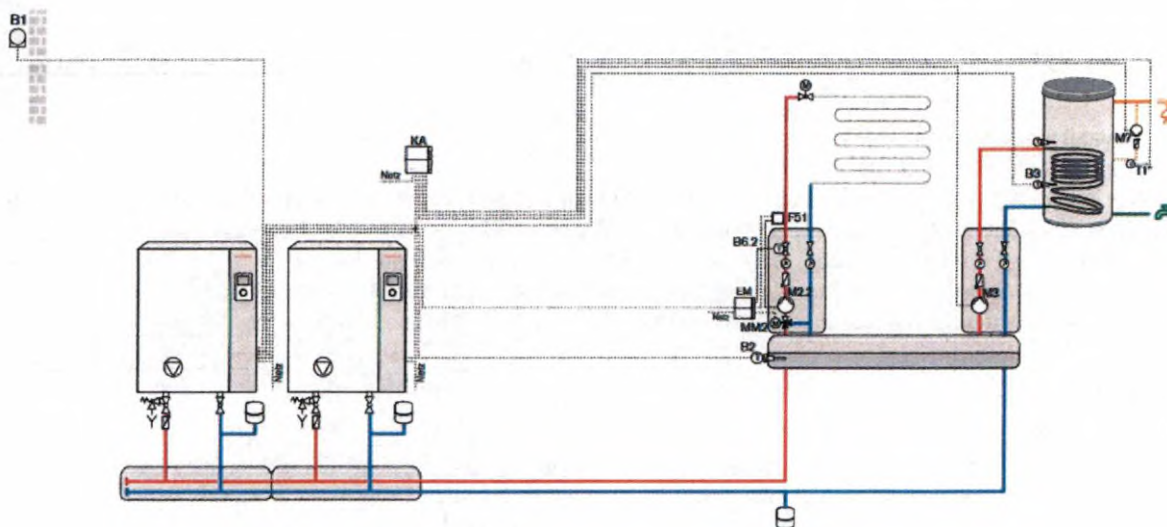

Meno a podrobnosti o subdodávateľovi (Názov, sídlo, IČO)	Práca určená pre subdodávateľa	Osoba oprávnená konať za subdodávateľa (meno a priezvisko, adresa pobytu, dátum narodenia)	% podiel subdodávky na celkovej realizácii diela
<i>Milan Luptovčiak</i> IČO: 40868231 Cesta osloboditeľov 30, Brezno	<i>Elektroinštalačné práce</i>	Milan Luptovčiak Cesta osloboditeľov 30, Brezno	6,0%
<i>Klima- Term s.r.o.</i> IČO: 31572235 Bakossova 25, Banská Bystrica	<i>Projekčné práce</i>	Ing. Martin Mokoš MDD 1392/23, Veľká Lúka	8,0%

V Banskej Bystrici, dňa:

Objednávateľ

V.....*Brezno*....., dňa:

Zhotoviteľ

Ján Nosko
primátor mesta Banská Bystrica

Peter Pančík
majiteľ firmy

P. PANČÍK

IČ