

Zmluva o dielo

uzavretá podľa § 536 a nasl. Obchodného zákonníka

Čl. I

Zmluvné strany

Objednávateľ: Slovenská zdravotnícka univerzita v Bratislave
Sídlo: Limbová 12, 833 03 Bratislava-Nové Mesto
Zastúpená : Dr. h. c. prof. PhDr. Dana Farkašová, CSc., rektor
IČO: 00 165 361
DIČ : 20 20 34 18 95
Bankové spojenie:
Číslo účtu:
(ďalej len „objednávateľ“)

Zhotoviteľ: STAVFIN, a. s.
Sídlo: Zlatovská 33, 911 00 Trenčín
Zastúpený: Ing. Peter Klačman, predseda predstavenstva
Bankové spojenie:
č. účtu:
IČO: 36305979
DIČ: 2020176136
DIČ DPH: SK2020176136
(ďalej len „zhotoviteľ“)

Východiskovým podkladom na uzavretie tejto zmluvy o dielo (ďalej len „zmluva“) je ponuka zhotoviteľa zo dňa 10.08.2012 (*doplní uchádzač*), predložená v procese verejného obstarávania s názvom: „Výmena okien“ v rámci projektu Centrum excelentnosti environmentálneho zdravia, ITMS 26040120033.

Čl. II

Predmet zmluvy

2.1 Zhotoviteľ sa zaväzuje zhotoviť dielo: „Výmena okien“ za podmienok stanovených v tejto zmluve, ktorého rozsah je špecifikovaný v **Prílohe č. 1** tejto zmluvy.

2.2 Súčasťou dodávky sú aj náklady na dopravu stavebného materiálu a stavebných technológií, odvoz stavebného odpadu uloženie odpadu na skládku a poplatok za

uloženie stavebného odpadu na skládku, splnenie povinností stavebníka vyplývajúce z držiavania príslušných platných právnych predpisov o minimálnych bezpečnostných a zdravotných požiadavkách na stavenisko, vrátane vypracovania a aktualizácie dokumentu : "Plán bezpečnosti a ochrany zdravia pri práci".

2.3 Dielo musí byť vyhotovené podľa platnej projektovej dokumentácie a pri dodržaní jej parametrov, platnej legislatívy EÚ a SR, technologických postupov, všeobecne záväzných technických požiadaviek na stavbu, platných právnych, prevádzkových a bezpečnostných predpisov, v súlade s rozhodnutiami dotknutých orgánov štátnej správy a samosprávy a organizácií v povoľovacom konaní.

2.4 Všetky materiály a technológie použité v procese realizácie predmetu zmluvy musia byť platne certifikované, resp. musia byť v súlade so zákonom o certifikácii a preukázaní zhody výrobkov.

2.5 Nakladanie s odpadmi je zhotoviteľ povinný realizovať v zmysle príslušných právnych predpisov upravujúcich nakladanie s odpadmi, t. j. vrátane dokladovania o naložení s odpadom. Náklady na odstránenie odpadu sú zahrnuté v cene za predmet zmluvy. V prípade, že zo strany správneho orgánu dôjde k udeleniu pokuty, alebo inej sankcie voči objednávateľovi, z dôvodu pochybenia na strane zhotoviteľa pri plnení zmluvy, túto znáša a uhradí v určenej lehote zhotoviteľ.

2.6 Predmet zmluvy bude považovaný za splnený po dodaní nasledujúcej dokumentácie zo strany zhotoviteľa:

2.8.1 Certifikáty, atesty, návody na obsluhu, záručné listy v slovenskom jazyku.

2.8.2 Doklady o nakladaní s odpadom.

2.8.3 Stavebný denník.

2.8.4 Zápisy o kontrole prác na častiach predmetu zmluvy zakrytých v priebehu jeho

realizácie.

Nedodanie uvedenej dokumentácie zhotoviteľom je dôvodom neprevzatia predmetu zmluvy objednávateľom.

2.9 Zhotoviteľ vyhlasuje, že sa v plnom rozsahu oboznámil s rozsahom a povahou predmetu zmluvy, že sú mu známe technické, kvalitatívne a iné podmienky potrebné k realizácii predmetu zmluvy a že disponuje takými kapacitami a odbornými znalosťami, ktoré sú k zhotoveniu predmetu zmluvy potrebné.

- 2.10 Zhotoviteľ potvrdzuje, že rešpektuje požiadavku objednávateľa, aby počas výstavby neprišlo k obmedzeniu užívania okolitých nehnuteľností, resp. obmedzenie bude skrátené na nevyhnutný rozsah.
- 2.12 Objednávateľ sa zaväzuje prevziať od zhotoviteľa predmet zmluvy bez väd a nedorobkov a uhradiť cenu za jeho vykonanie v súlade čl. IV tejto zmluvy. Súčasťou plnenia je aj odovzdanie všetkých dokladov vzťahujúcich sa k predmetu zmluvy.
- 2.13 Objednávateľ sa zaväzuje zhotoviteľovi:
- 2.13.1 zápisnične odovzdať stavenisko,
 - 2.13.2 prevziať dokončený predmet zmluvy bez väd a nedorobkov, doklady a príslušnú dokumentáciu vyhotovenia predmetu zmluvy na základe výzvy zhotoviteľa v dohodnutom termíne.
- 2.14 Zhotoviteľ sa zaväzuje:
- 2.14.1 viesť prostredníctvom ním poverenej osoby stavebný denník, do ktorého bude zapisovať všetky skutočnosti rozhodujúce pre stavebné práce,
 - 2.14.2 dodržiavať pokyny dané objednávateľom počas plnenia predmetu zmluvy,
 - 2.14.3 dodržať predpísané parametre predmetu zmluvy,
 - 2.14.4 označiť stavbu na viditeľnom mieste, v súlade s § 66 ods. 3, písm. j) zákona č. 50/1976 Zb. o územnom plánovaní a stavebnom poriadku (stavebný zákon) a stavebným povolením.

Čl. III

Termín a miesto dodania

- 3.1. Zhotoviteľ sa zaväzuje, že predmet zmluvy v rozsahu článku II. tejto zmluvy zrealizuje v nasledovných termínoch:

Termín odovzdania staveniska: do 2 pracovných dní od nadobudnutia účinnosti tejto zmluvy.

Termín začatia: do 2 pracovných dní od protokolárneho odovzdania staveniska.

Termín ukončenia: do 14 dní (max. 14 kalendárnych dní od nadobudnutia účinnosti tejto zmluvy)

O odovzdaní staveniska bude vyhotovený písomný protokol, ktorý podpíšu oprávnení zástupcovia oboch zmluvných strán. Zhotoviteľ sa zaväzuje stavenisko prevziať, ak tomu nebudú brániť žiadne vážne prekážky, ktoré by znemožňovali začatie plnenia predmetu zmluvy. V prípade, že zhotoviteľ bezdôvodne odmietne stavenisko prevziať,

môže objednávateľ jednostranne odstúpiť od zmluvy. Za začiatok plynutia termínu dodania predmetu zmluvy sa považuje nadobudnutie účinnosti tejto zmluvy.

- 3.2 Miestom dodania predmetu zmluvy je Slovenská zdravotnícka univerzita v Bratislave, Limbová 14, Bratislava-Nové Mesto.
- 3.3. Pod dodaním predmetu zmluvy sa rozumie jeho zhotovenie a zápisničné odovzdanie a prevzatie, vrátane odovzdania všetkých dokumentov súvisiacich s predmetom zmluvy. Zhotoviteľ písomne vyzve objednávateľa na fyzické a zápisničné prevzatie predmetu zmluvy minimálne 2 pracovné dni vopred.
- 3.4 Zhotoviteľ je povinný bez meškania písomne informovať objednávateľa o vzniku akejkoľvek udalosti, ktorá bude mať vplyv na realizáciu predmetu zmluvy s dôsledkom omeškania alebo predĺženia času plnenia podľa bodov 3.1 a 3.3.
- 3.5 V prípade, že zhotoviteľ dokončí predmet zmluvy ešte pred termínom dohodnutým v zmluve o dielo, objednávateľ je povinný, po vzájomnej dohode, predmet zmluvy zápisnične prevziať.

Čl. IV

Cena za predmet zmluvy

- 4.1 Cena za celý predmet zmluvy špecifikovaný v čl. II tejto zmluvy je stanovená dohodou zmluvných strán vo výške

cena bez DPH	33 250,00 €
20 % DPH	6 650,00 €
cena s DPH	39 900,00 €

slovom tridsaťdeväťtisícdeväťsto Eur s DPH.

Uvedená cena je stanovená v zmysle zákona Národnej rady Slovenskej republiky č. 18/1996 Z. z. o cenách v znení neskorších predpisov a vyhlášky Ministerstva financií Slovenskej republiky č. 87/1996 Z. z., ktorou sa vykonáva zákon Národnej rady Slovenskej republiky č. 18/1996 Z. z. o cenách v znení neskorších predpisov.

- 4.1.1 Cena zahŕňa všetky náklady zhotoviteľa potrebné k vykonaniu predmetu zmluvy, najmä kompletnú dodávku stavebných prác a technológií, ako aj náklady na dopravu, odvoz stavebného odpadu na skládku a poplatok za uloženie stavebného odpadu na skládku, splnenie povinností stavebníka vyplývajúce z držiavania legislatívy o minimálnych bezpečnostných a zdravotných požiadavkách na stavenisko, vrátane vypracovania a aktualizácie dokumentu : "Plán bezpečnosti a ochrany zdravia pri práci".

- 4.1.2 Navrhovaná zmluvná cena zahŕňa aj všetky náklady zhotoviteľa, vyplývajúce z plnenia podmienok určených v stavebnom povolení a touto zmluvou.
- 4.1.3 Zmluvné strany sa dohodli, že objednávateľ má právo znížiť cenu o hodnotu zmluvnej pokuty, uplatnenej objednávateľom voči zhotoviteľovi podľa čl. X. Zhotoviteľ je v takom prípade povinný vystaviť faktúru, zníženú o uplatnenú zmluvnú pokutu.

Čl. V

Platobné podmienky

- 5.1 Objednávateľ uhradí zhotoviteľovi cenu za vykonané dielo špecifikované v čl. II tejto zmluvy na základe faktúru vystavených zhotoviteľom.
- 5.2 Zhotoviteľ je oprávnený vystaviť faktúru až po dodaní celého predmetu zmluvy.
- 5.3 Nedeliteľnou súčasťou faktúry bude vyhotovený a technickým dozorom odsúhlasený súpis vykonaných prác v takom rozsahu ako je špecifikovaná cena diela. Zhotoviteľ musí svoje práce vyúčtovať overiteľným spôsobom.
- 5.4 Faktúru zhotoviteľ predloží v štyroch vyhotoveniach technickému dozoru na odsúhlasenie. Technický dozor faktúru odsúhlasí alebo vráti zhotoviteľovi na prepracovanie.
- 5.5 DPH sa bude účtovať podľa platných predpisov v čase fakturácie.
- 5.6 Zhotoviteľom predložená faktúra ako daňový doklad, musí byť vyhotovená v súlade s ustanovením § 71 zákona č. 222/2004 Z. z. o dani z pridanej hodnoty v znení neskorších predpisov. V opačnom prípade bude mať objednávateľ právo vrátiť ju zhotoviteľovi na doplnenie s tým, že prestane plynúť lehota splatnosti faktúry a nová lehota splatnosti začne plynúť doručením doplnenej a opravenej faktúry. Neoddeliteľnou prílohou faktúry bude súpis vykonaných prác a dodávok podpísaný zástupcom objednávateľa.
- 5.7 Lehota splatnosti faktúr je 30 dní odo dňa ich doručenia do podateľne objednávateľa.
- 5.8 Objednávateľ neposkytne zhotoviteľovi preddavok na realizáciu predmetu zmluvy.

Čl. VI

Stavenisko

- 6.1 Zhotoviteľ zodpovedá za čistotu komunikácií, po ktorých dováža materiál a mechanizmy a za poriadok a bezpečnosť na stavbe. Prípadné škody z porušenia

tejto povinnosti uhradí zhotoviteľ.

- 6.2 Zhotoviteľ zabezpečí na svoje náklady stráženie staveniska, na ktoré môžu vstupovať iba zamestnanci zhotoviteľa a oprávnení zamestnanci objednávateľa a zodpovedá za ochranu životného prostredia i okolitých priestorov. Zhotoviteľ musí vykonať aj osobitné opatrenia na zabezpečenie bezpečnosti a to predovšetkým oplotení staveniska, osobitné opatrenia na zamedzenie vstupu na lešenie – toto zamedzenie vstupu na lešenie musí byť realizované aj z vnútornej časti budovy a to počas celej realizácie predmetu zmluvy.
- 6.3 Zhotoviteľ sa zaväzuje plniť povinnosti stavebníka vyplývajúce z ustanovení nariadenia vlády SR č. 396/2006 Z.z. o minimálnych bezpečnostných a zdravotných požiadavkách na stavenisko, vrátane vypracovania a aktualizácie dokumentu: "Plán bezpečnosti a ochrany zdravia pri práci". Meno koordinátora oznámi zhotoviteľ pri odovzdaní staveniska a zapíše do stavebného denníka a zároveň odovzdá doklad oprávňujúci uvedenú osobu na vykonávanie tejto činnosti. Náklady na túto činnosť sú zohľadnené v kalkulácii ceny. Prípadné škody, ktoré vzniknú objednávateľovi zanedbaním povinností zhotoviteľa v tejto súvislosti bude hradiť zhotoviteľ.

Čl. VII

Stavebný denník

- 7.1 Zhotoviteľ je povinný viesť stavebný denník, do ktorého bude zapisovať všetky skutočnosti rozhodujúce pre zhotovenie predmetu zmluvy, v zmysle čl. III tejto zmluvy. Ďalej je povinný v denných záznamoch zapisovať údaje o časovom postupe prác, ich akosti, zdôvodnenie odchýliek vykonaných prác od projektovej dokumentácie, údaje o počte zamestnancov, počte mechanizmov a množstve realizovaných druhov prác a poveternostné podmienky pričom teplota bude zaznamenávaná o 6.00 hod. Povinnosť viesť stavebný denník skončí dňom zápisničného odovzdania a prevzatia predmetu zmluvy.
- 7.2 Funkciu stavbyvedúceho stavby určí zhotoviteľ pred odovzdaním a prevzatím staveniska a poverí ho vedením stavebného denníka.
- 7.3 Stavebný denník sa musí nachádzať na stavbe a musí byť vždy prístupný zástupcom objednávateľa a orgánom štátnej správy.
- 7.4 Stavebný denník sa skladá z úvodných listov, z denných záznamov a príloh. Úvodné listy obsahujú:
- 7.4.1 základný list, v ktorom sú uvedené: názov a sídlo objednávateľa, projektanta,

- zhotoviteľa a zmeny týchto údajov,
- 7.4.2 identifikačné údaje stavby podľa dokumentácie,
 - 7.4.3 prehľad zmlúv, vrátane ich dodatkov,
 - 7.4.4 zoznam dokladov a úradných opatrení týkajúcich sa stavby, jej zmien a doplnkov,
 - 7.4.5 prehľad skúšok každého druhu.
- 7.5 Denné záznamy sa budú písať do knihy s očíslovanými listami, jednak pevnými a jednak perforovanými na dva oddeliteľné priepisy, pokiaľ sa strany nedohodnú na väčšom počte priepisov. Perforované listy sa číslujú zhodne s pevnými listami. Denné záznamy sa môžu písať aj na voľné listy s priepismi očíslovanými a dátumovanými zhodne s originálom.
- 7.6 Prílohy - v denníku sa vyznačia doklady, ktoré sú v jednom vyhotovení (buď v prvopise, alebo odpise) a budú sa ukladať priamo na stavenisku. Ide najmä o:
- 7.6.1 osobitné výkresy dokumentácie a odchýlky od projektovej dokumentácie,
 - 7.6.2 rozhodnutia kompetentných orgánov a organizácií,
 - 7.6.3 priebežné záznamy o skúškach realizovaných zhotoviteľom na overenie kvality predmetu zmluvy,
- 7.7 Zápisy do stavebného denníka bude čitateľne zapisovať a podpisovať stavbyvedúci vždy v ten deň, kedy boli práce vykonané alebo keď nastanú okolnosti, brániace ich výkonu, resp. je potrebné riešiť ďalší postup prác. Všetky strany stavebného denníka musia byť očíslované. Medzi jednotlivými záznamami nesmú byť vynechané voľné miesta. Okrem stavbyvedúceho bude môcť do stavebného denníka vykonávať potrebné záznamy iba zástupca objednávateľa, zhotoviteľ projektovej dokumentácie alebo príslušné orgány štátnej správy.
- 7.8 Pokiaľ stavbyvedúci nebude súhlasiť so zápisom, ktorý vykoná objednávateľ, príp. zhotoviteľ projektovej dokumentácie, musí k tomuto zápisu zaujať svoje stanovisko, a to najneskôr do 3 pracovných dní. V prípade, že sa tak nestane, bude sa mať za to, že súhlasí so zápisom objednávateľa.
- 7.9 Zhotoviteľ je povinný vyzvať objednávateľa na kontrolu činností, ktoré budú ďalším postupom prác zakryté, a to písomne v stavebnom denníku 3 dni vopred a po predchádzajúcom overiteľnom upozornení objednávateľa. Ak zhotoviteľ nesplní uvedenú povinnosť, je povinný umožniť objednávateľovi vykonanie dodatočnej kontroly a znášať náklady s tým spojené. V prípade, ak sa objednávateľ nedostaví na kontrolu, na ktorú bol riadne pozvaný, môže zhotoviteľ pokračovať v realizácii predmetu zmluvy.
- 7.10 Zhotoviteľ je povinný zápisom v stavebnom denníku 3 pracovné dni vopred vyzvať

objednávateľa na účasť pri vykonávaní skúšok v súlade s platnou legislatívou EU a SR. Ak sa objednávateľ nedostaví v stanovenom termíne, je zhotoviteľ oprávnený vykonať skúšky bez jeho účasti. Zhotoviteľ je povinný v spolupráci s objednávatelom viesť podrobný technický záznam o vykonaných skúškach.

- 7.11 Zápisy v stavebnom denníku obojstranne odsúhlasené stavbyvedúcim a zástupcom objednávateľa sa nepovažujú za zmenu zmluvy. Zápisy, ktoré menia podmienky a rozsah predmetu zmluvy sú podkladom pre vypracovanie prípadných dodatkov k tejto zmluve.
- 7.12 Zhotoviteľ je povinný najmenej raz do týždňa preukázateľne doručiť objednávateľovi priepis záznamov zo stavebného denníka. Ak objednávateľ s obsahom záznamu nebude súhlasiť, je povinný preukázateľne doručiť svoje pripomienky zhotoviteľovi do 1 týždňa od doručenia záznamu, inak sa bude predpokladať, že s obsahom záznamu súhlasí.
- 7.13 Zhotoviteľ je povinný uložiť druhý priepis denných záznamov oddelene od originálu tak, aby bol k dispozícii v prípade straty alebo zničenia originálu.

Čl. VIII

Vykonanie a odovzdanie predmetu zmluvy

- 8.1 Zhotoviteľ splní svoju povinnosť realizovať predmet zmluvy v rozsahu podľa bodu čl. II. jeho riadnym dokončením a zápisničným odovzdaním.
- 8.2 Objednávateľ má počas realizácie predmetu zmluvy právo kontrolovať vykonávanie prác a priebežne zhotoviteľa upozorniť na prípadné vady s požiadavkou ich odstránenia v primeranej lehote.
- 8.3 Zhotoviteľ bez zbytočného odkladu upozorní objednávateľa na nevhodnú povahu alebo vady vecí, podkladov alebo pokynov, daných mu objednávatelom na zhotovenie diela. V prípade prerušenia prác z tohto dôvodu nebude zhotoviteľ v omeškaní.
- 8.4 Nebezpečenstvo škody na predmete zmluvy, ako aj na veciach a materiáloch, potrebných na zhotovenie predmetu zmluvy, bude znášať zhotoviteľ až do času zápisničného prevzatia predmetu zmluvy objednávatelom.
- 8.5 Zhotoviteľ v plnom rozsahu zodpovedá za škody spôsobené na majetku objednávateľa ku ktorému došlo v súvislosti s dodaním predmetu zmluvy a je ich povinný v plno rozsahu odstrániť a uviesť do stavu ako boli pred poškodením, a to predovšetkým zatečenie stien, stropov, poškodenie areálu a iné.

- 8.6 Zhotoviteľ sa zaväzuje pri výkone svojej činnosti postupovať s maximálnou zodpovednosťou a odbornou starostlivosťou, dodržiavať bezpečnosť a ochranu zdravia pri práci v zmysle platných právnych predpisov o bezpečnosti práce a technických zariadení pri stavebných prácach ako aj súvisiacich predpisov upravujúcich bezpečnosť a ochranu zdravia pri práci a na stavenisku a požiarnu ochranu.
- 8.7 Zhotoviteľ bude prostredníctvom vlastného zamestnanca, alebo zmluvne dohodnutou osobou a vo vlastnej réžii zabezpečovať výkon (funkciu) koordinátora bezpečnosti v zmysle nariadenia vlády č. 396/2006 Z. z. o minimálnych bezpečnostných a zdravotných požiadavkách na stavenisko a súvisiacich predpisov v znení neskorších predpisov. Meno koordinátora oznámi pri odovzdaní staveniska a zapíše do stavebného denníka a zároveň odovzdá doklad oprávňujúci uvedeného zamestnanca alebo zmluvne dohodnutú osobu na vykonávanie tejto činnosti.
- 8.8 Zhotoviteľ je povinný pri realizácii predmetu zmluvy dbať na to, aby nedošlo vplyvom jeho činnosti k poškodeniu susedných nehnuteľností. Prípadné škody, ktoré by vznikli zanedbaním jeho povinností, bude hradiť zhotoviteľ. V prípade, že zo strany vlastníkov, správcov alebo nájomcov susedných nehnuteľností dôjde k udeleniu pokuty, alebo inej sankcie voči objednávateľovi, z dôvodu pochybenia na strane zhotoviteľa, túto znáša a uhradí v určenej lehote zhotoviteľ.
- 8.9 Zhotoviteľ zodpovedá za to, že vedením uskutočňovania stavby poveril odborne spôsobilú osobu – stavbyvedúceho. Zodpovedá taktiež za bezpečnosť práce, ochranu zdravia zamestnancov, bezpečnosť technických zariadení pri stavebných prácach, za dodržiavanie všeobecne záväzných právnych predpisov EU a SR, týkajúcich sa činností pri vykonávaní predmetu zmluvy a ochrany životného prostredia. Pokiaľ porušením tejto povinnosti zhotoviteľa vznikne škoda v priestoroch staveniska alebo v jeho obvode, náklady spojené s odstránením tejto škody bude znášať zhotoviteľ.
- 8.10 Zhotoviteľ bude vykonávať práce a činnosti na predmete zmluvy za bežnej prevádzky objednávateľa :
- a preto zhotoviteľ bude vykonávať práce a činnosti iba v dohodnutých termínoch a presne definovaných časoch realizácie, pričom objednávateľ vyzve zhotoviteľa na práce a činnosti,
 - tak, aby zminimalizoval prašnosť a hlučnosť na minimálny možný rozsah, pričom objednávateľ si vyhradzuje právo vydať príkaz na prerušenie prác a činnosti, ak úroveň prašnosti a hluku prekročí úroveň prípustnú pre riadnu prevádzku objednávateľa,
 - zhotoviteľ minimalizuje pohyb svojich zamestnancov vo vnútornej časti budovy a to

na nevyhnutný rozsah, pričom vtedy budú zamestnanci zhotoviteľa mať len čistý pracovný odev a na pracovnej obuvi budú používať návleky

-tak, aby udržiaval poriadok a všetok materiál ako aj odpad bol zabezpečený proti svojvoľnému úletu alebo inému premiestňovaniu

-tak, aby zabezpečil dodávku materiálu potrebného na splnenie predmetu zmluvy s minimálnym využívaním mechanizácie (objednávateľ preferuje ručnú manipuláciu a malú mechanizáciu), aby nedošlo k poškodeniu areálu, v prípade nerešpektovania si objednávateľ vyhradzuje právo zastaviť práce s činnosťou na predmete zmluvy.

8.11 Zhotoviteľ je povinný zúčastňovať sa pracovných porád a kontrol na stavbe, ktoré bude v priebehu realizácie predmetu zmluvy zvolávať objednávateľ. Týchto pracovných porád a kontrol sa musí zúčastňovať stavbyvedúci. V prípade, že sa stavbyvedúci nemôže na kontrolnom dni zúčastniť, môže ho zastúpiť výlučne štatutárny orgán zhotoviteľa (resp. fyzická osoba podnikateľ osobne), ak sa zmluvné strany nedohodnú inak. V opačnom prípade môže objednávateľ odložiť kontrolný deň na iný termín tak, aby bola za zhotoviteľa zabezpečená účasť niektorej z uvedených osôb. Zhotoviteľ je na tento účel povinný v dostatočnom časovom predstihu, minimálne však 1 pracovný deň vopred, informovať objednávateľa o prípadnej neúčasti na kontrolnom dni a jej dôvodoch, ktoré musia byť opodstatnené a teda objektívne nezlučiteľné so zabezpečením účasti na kontrolnom dni. K zápisom z kontrolných dní je oprávnený sa vyjadrovať a tieto podpisovať stavbyvedúci, alebo štatutárny orgán resp. fyzická osoba podnikateľ osobne, ak sa na kontrolnom dni zúčastnil. V prípade, že sa k zápisu do 3 pracovných dní od doručenia (aj mailovou formou) stavbyvedúci (resp. štatutárny orgán, resp. fyzická osoba podnikateľ osobne) nevyjadrí, bude sa uvedené považovať za vyjadrenie súhlasu so zápisom. Termín konania pracovných porád a kontrol na stavbe oznámi objednávateľ zhotoviteľovi minimálne 3 pracovné dni vopred.

8.12 Zhotoviteľ splní svoju povinnosť vykonať predmet zmluvy jeho riadnym dokončením. Podmienkou odovzdania a prevzatia predmetu zmluvy je úspešné vykonanie všetkých skúšok, predpísaných osobitnými predpismi, záväznými normami a dokumentáciou. Nesplnenie tejto podmienky ku dňu termínu dodania predmetu zmluvy podľa čl. III bude znamenať, že je zhotoviteľ v omeškaní s dodaním predmetu zmluvy.

8.13 Zhotoviteľ zápisnične odovzdá predmet zmluvy objednávateľovi a objednávateľ ukončený predmet zmluvy prevezme, ak sa nevyskytnú také vady, ktoré budú brániť riadnemu užívaniu predmetu zmluvy.

8.14 Pripravenosť na odovzdanie predmetu zmluvy bude zhotoviteľ povinný objednávateľovi

oznámiť písomne doporučeným listom najneskôr 2 pracovné dni vopred alebo zápisom z kontrolného dňa.

8.15 Zhotoviteľ bude povinný pri odovzdaní predmetu zmluvy usporiadať stroje, výrobné zariadenia, zvyšný materiál a odpady na stavenisku tak, aby bolo možné predmet zmluvy riadne prevziať a používať.

8.16 Pre odovzdanie predmetu zmluvy je dohodnutý nasledujúci postup:

8.16.1 Zmluvné strany vyhotovia zápis o odovzdaní a prevzatí predmetu zmluvy podpísaný oprávnenými osobami. Zápis bude obsahovať najmä základné údaje dokončeného predmetu zmluvy, súpis zistených drobných väd a nedorobkov, ktorých charakter nebude brániť užívaniu predmetu zmluvy, dohodu o opatreniach a lehotách na ich odstránenie, prípadne dohodu o iných právach zo zodpovednosti za vady. Zhotoviteľ bude povinný nedorobky a vady odstrániť bezplatne v dohodnutej lehote.

8.16.2 Súčasťou zápisu bude:

8.16.2.1 pasporty, záručné listy a návody na obsluhu v slovenskom jazyku,

8.16.2.2 zápisnice a osvedčenia o vykonaných skúškach použitých materiálov,

8.16.2.3 zápisnice o preverení prác a konštrukcií v priebehu prác zakrytých,

8.16.2.4 stavebné denníky,

8.16.2.5 certifikáty a atesty,

8.16.2.6 správy o vykonaných odborných skúškach a odborných prehliadkach a skúškach,

8.16.2.7 doklad o uložení odpadu na skládku,

8.16.2.8 ostatné dokumenty súvisiace s predmetom zmluvy.

8.16.3 Ak objednávateľ odmietne podpísať zápis o odovzdaní a prevzatí, spíšu zmluvné strany zápis, v ktorom uvedú svoje stanoviská a ich odôvodnenie.

8.16.4 Drobné odchýlky od projektovej dokumentácie, ktoré nebudú meniť prijaté riešenie, ani nebudú zvyšovať cenu prác, nebudú vadami, ak budú dohodnuté aspoň súhlasným zápisom v stavebnom denníku. Tieto odchýlky bude zhotoviteľ povinný vyznačiť v dokumentácii skutočného vyhotovenia.

8.16.5 Pri preberaní predmetu zmluvy zistené drobné nedorobky a nedostatky, ktorých charakter nebude brániť užívaniu predmetu zmluvy, nebudú dôvodom neprevzatia hotového predmetu zmluvy objednávateľom.

8.17 Zhotoviteľ musí na stavbe použiť len výrobky a materiály, ktoré majú také vlastnosti, aby po dobu predpokladanej životnosti stavby bola pri bežnej údržbe zaručená

požadovaná mechanická pevnosť a stabilita, požiarna bezpečnosť, hygienické požiadavky, ochrana zdravia a životného prostredia, bezpečnosť pri užívaní, ochrana proti hluku, tak ako boli navrhnuté projektantom. Zhotoviteľ bude môcť použiť ekvivalentné riešenie pri dodržaní platnej legislatívy EÚ a SR a všetkých kvalitatívnych, technických a estetických parametrov, predpísaných projektovou dokumentáciou. V takom prípade musí byť ekvivalentné riešenie pred zabudovaním do predmetu zmluvy vopred odsúhlasené objednávateľom a zhotoviteľom projektovej dokumentácie. Použitie ekvivalentného riešenia nemôže byť dôvodom predĺženia lehoty realizácie predmetu zmluvy.

- 8.18 Bez predchádzajúcej dohody zmluvných strán nesmie objednávateľ, resp. užívateľ užívať predmet zmluvy, resp. jeho časti, ktoré neboli odovzdané a prevzaté. Za neoprávnené užívanie sa nebude považovať prípad, keď objednávateľ, alebo jeho zmluvný partner bude vykonávať na neprevzatej dodávke práce podľa dokumentácie, alebo komplexné skúšky zabudovaných a namontovaných technologických zariadení.
- 8.19 Zhotoviteľ nezodpovedá za škody, ktoré vzniknú pri predčasnom užívaní stavby spôsobené objednávateľom. Zhotoviteľ ich na základe vzájomnej dohody a dodatku k zmluve odstráni na náklady objednávateľa.
- 8.20 Zhotoviteľ odstráni zariadenie staveniska a upraví stavenisko podľa projektovej dokumentácie do 5 pracovných dní po odovzdaní a prevzatí predmetu zmluvy.

ČI. IX

Záručná doba a zodpovednosť za vady predmetu zmluvy

- 9.1 Zhotoviteľ zodpovedá za to, že predmet zmluvy je zhotovený podľa projektovej dokumentácie a podmienok zmluvy a že počas celej záručnej doby bude mať vlastnosti, dohodnuté v zmluve.
- 9.2 Zhotoviteľ zodpovedá za vady predmetu zmluvy v zmysle § 560 a nasl. Obchodného zákonníka. Zhotoviteľ preberie záruku za akosť predmetu zmluvy v zmysle § 563 ods. 2, resp. § 429 až 431 Obchodného zákonníka. Predmet zmluvy bude počas záručnej doby spôsobilý na zmluvný účel a zachová si počas tejto lehoty dohodnuté vlastnosti.
- 9.3 Zhotoviteľ nezodpovedá za vady predmetu zmluvy, ktoré boli spôsobené použitím vecí, poskytnutých objednávateľom a zhotoviteľ, ani pri vynaložení odbornej starostlivosti nevhodnosť týchto vecí nemohol zistiť alebo na ne objednávateľa upozornil a objednávateľ na ich použitie písomne trval. Zhotoviteľ tiež nezodpovedá za vady, spôsobené dodržiavaním nevhodných pokynov daných objednávateľom, ak zhotoviteľ na nevhodnosť týchto pokynov upozornil a objednávateľ na ich dodržanie písomne trval

alebo ak zhotoviteľ túto nevhodnosť nemohol zistiť.

- 9.4 Záručná doba na predmet zmluvy je 60 mesiacov (minimálne 60 mesiacov) a začína plynúť odo dňa odovzdania a zápisničného prevzatia predmetu zmluvy objednávateľom. Presný termín ukončenia záručnej doby zmluvné strany zapíšu do zápisu z odovzdania a prevzatia predmetu zmluvy.
- 9.5 Záruka sa vzťahuje na predmet zmluvy za predpokladu riadnej starostlivosti a údržby predmetu zmluvy objednávateľom. Záruka sa nevzťahuje na prípady násilného poškodenia predmetu zmluvy, resp. poškodenia živelnou pohromou.
- 9.6 Zhotoviteľ sa zaväzuje začať s odstraňovaním prípadných väd predmetu zmluvy bezodkladne od uplatnenia oprávnenej písomnej reklamácie objednávateľa a vady odstráni v čo najkratšom technicky možnom čase. Termín odstránenia väd sa dohodne písomnou formou. Ak bude vada predmetu zmluvy neopraviteľná, zhotoviteľ sa zaväzuje určiť do 5 dní od zistenia tejto skutočnosti náhradný predmet plnenia. Odstraňovanie záručných väd je bezplatné.
- 9.7 Objednávateľ je povinný umožniť zhotoviteľovi prístup do priestorov, kde sa budú vady počas záručnej doby odstraňovať.
- 9.8 Objednávateľ má právo zabezpečiť odstránenie väd inou organizáciou na náklady zhotoviteľa len v prípade vzájomnej dohody so zhotoviteľom, alebo ak zhotoviteľ v dohodnutom termíne vady neodstráni.
- 9.9 Ak sa preukáže, že vada bola spôsobená nevhodným užívaním predmetu zmluvy, je objednávateľ povinný uhradiť zhotoviteľovi všetky náklady, vzniknuté v súvislosti s odstránením vady.
- 9.10 Ak pôjde o vadu, ktorá by mohla spôsobiť alebo spôsobila na predmete zmluvy vznik havarijného stavu, zhotoviteľ sa zaväzuje nastúpiť na odstránenie väd do 24 hodín od ich oznámenia objednávateľom, ktoré v tomto prípade môže byť telefonické na čísle , faxovou správou, alebo prostredníctvom e-mailu .

Čl. X

Zmluvné pokuty a úroky z omeškania

- 10.1 V prípade omeškania zhotoviteľa s plnením predmetu zmluvy v dohodnutom termíne, si môže objednávateľ uplatniť nárok na zmluvnú pokutu vo výške 0,05 % z dlžnej sumy.

- 10.2 V prípade omeškania objednávateľa s úhradou faktúry v dohodnutej lehote, si zhotoviteľ môže uplatniť úrok z omeškania vo výške 5,75 % p.a. z dlžnej sumy za každý deň omeškania.
- 10.3 Uhradením zmluvnej pokuty zhotoviteľom nezanikne nárok objednávateľa na náhradu škody, ktorá prevyšuje výšku zmluvnej pokuty.

ČI. XI

Osobitné ustanovenia

- 11.1 Zmluvné strany sa zaväzujú ihneď písomne oznámiť druhej strane závažné skutočnosti, ktoré nastali po podpise zmluvy a súvisia s predmetom zmluvy.
- 11.2 Ak objednávateľ, alebo príslušný orgán štátnej správy dá zhotoviteľovi písomný príkaz na dočasné zastavenie všetkých činností súvisiacich s plnením predmetu zmluvy, zhotoviteľ je povinný tento príkaz rešpektovať a uschovať všetky dodávky potrebné na plnenie záväzku.
- 11.3 Príkazom na dočasné zastavenie realizácie predmetu zmluvy prestane plynúť lehota na splnenie povinností podľa čl. III. Ak bol príkaz na zastavenie realizácie predmetu zmluvy daný v súvislosti s nesprávnym postupom zhotoviteľa, lehota na splnenie povinností podľa čl. III. bude plynúť.
- 11.4 Ak dočasné zastavenie realizácie predmetu zmluvy bude trvať dlhšie ako 3 mesiacov, alebo ak už uplynul pôvodne dohodnutý čas plnenia, záväzok zanikne, ak sa zmluvné strany nedohodnú inak.
- 11.5 V prípade vzniku škody porušením povinností vyplývajúcich zo zmluvy budú zmluvné strany postupovať v súlade s príslušnými ustanoveniami Obchodného zákonníka.
- 11.6 Ak sa zhotoviteľ v súvislosti s plnením povinností podľa zmluvy dostane do súdneho konania s treťou osobou, alebo by takéto súdne konanie hrozilo, bezodkladne o tom vyrozumie objednávateľa. Objednávateľ bude povinný na požiadanie zhotoviteľa dať ihneď k dispozícii zhotoviteľovi všetky potrebné informácie a podklady. Táto povinnosť vznikne príslušným vyrozumením. Uvedená povinnosť bude platiť recipročne aj pre zhotoviteľa, pokiaľ by sa do takéhoto konania dostal objednávateľ. Vzájomná podpora sa poskytne iba v prípadoch, ak nedošlo k porušeniu všeobecne záväzných právnych predpisov v súvislosti s plnením zmluvy.

- 11.7 Zmluvné strany sa dohodli, že ktorákoľvek z nich bude oprávnená odstúpiť od zmluvy v prípade, že druhá strana podstatne poruší podmienky v nej zakotvené. Za podstatné porušenie sa považuje nedodržiavanie zmluvne dohodnutých termínov, nespolutpôsobenie zmluvných strán v zmysle dohodnutých podmienok zmluvy, ako aj prípadne neodborný a preukázateľne nekvalitný postup zhotoviteľa pri zhotovovaní predmetu zmluvy, na ktorý bude zhotoviteľ opakovane písomne upozornený zástupcom objednávateľa. Na účely tohto ustanovenia sa pojmom „opakovane“ myslí 2 x a viackrát.
- 11.8 V prípade odstúpenia zhotoviteľa od zmluvy je tento povinný zaplatiť objednávateľovi náklady spojené so zabezpečením konzervácie rozpracovaného predmetu zmluvy, ak je nutná, jeho stráženie a ostatné súvisiace náklady. Objednávateľ je povinný, v prípade jeho odstúpenia od zmluvy, nahradiť zhotoviteľovi vynaložené náklady spojené so začatím a realizáciou predmetu zmluvy podľa stavu rozpracovanosti predmetu zmluvy. Nárok na náhradu škody oprávnenej zmluvnej strany, ktorej vznikla škoda v dôsledku porušenia zmluvy druhou stranou, nie je týmto dotknutý.
- 11.9 Zhotoviteľ sa zaväzuje strpieť výkon kontroly/audit/overovania súvisiaceho s poskytnutou dodávkou, ktorá je predmetom tejto zmluvy, kedykoľvek počas platnosti a účinnosti Zmluvy o poskytnutí nenávratného finančného príspevku uzavretej medzi Objednávateľom a Poskytovateľom a to oprávnenými osobami. Oprávnené osoby na výkon kontroly/audit/overovania na mieste môžu vykonať kontrolu/audit/overenie na mieste súvisiace s dodávkou, ktorá je predmetom tejto zmluvy u Prijímateľa (objednávateľ) kedykoľvek od podpisu tejto zmluvy až do termínu uvedeného v zmluve o NFP. Uvedená doba sa predĺži v prípade ak nastanú skutočnosti uvedené v článku 90 Nariadenia Rady (ES) č.108/2006 o čas trvania týchto skutočností. Oprávnené osoby na výkon kontroly/audit/overovania na mieste sú najmä:
- a) Poskytovateľ a ním poverené osoby
 - b) Najvyšší kontrolný orgán SR, príslušná Správa finančnej kontroly, Certifikačný orgán a nimi poverené osoby
 - c) Orgán auditu, jeho spolupracujúce orgány a nimi poverené osoby,
 - d) Splnomocnení zástupcovia Európskej Komisie a Európskeho dvora audítorov,
 - e) Osoby prizvané orgánmi uvedenými v písmene a, až d, v súlade s príslušnými právnymi predpismi SR a ES.

Čl. XII

Záverečné ustanovenia

- 12.1 Pokiaľ nie v zmluve dohodnuté inak, riadia sa právne vzťahy z nej vyplývajúce príslušnými ustanoveniami Obchodného zákonníka a súvisiacimi právnymi predpismi platnými v Slovenskej republike.
- 12.2 Zmluvu je možné meniť alebo dopĺňať iba formou písomných dodatkov, ktoré budú neoddeliteľnou súčasťou zmluvy.
- 12.3 Zmluva nadobúda platnosť dňom jej podpísania oboma zmluvnými stranami a účinnosť najneskôr dňom nasledujúcim po dni jej zverejnenia v Centrálnom registri zmlúv.
- 12.4 Zmluva je vyhotovená v piatich rovnopisoch, tri pre objednávateľa a dva pre zhotoviteľa.
- 12.5 V prípade, ak stavenisko nebude prebraté zhotoviteľom do 5 pracovných dní od nadobudnutia účinnosti tejto zmluvy, objednávateľ môže zmluvu jedностanne vypovedať v jednomesačnej výpovednej lehote, ktorá začne plynúť prvým dňom mesiaca nasledujúcim po doručení výpovede zhotoviteľovi. Ani objednávateľ ani zhotoviteľ si z tohto titulu nebudú môcť uplatňovať nárok na náhradu škody, resp. zmluvnú pokutu.
- 12.6 Zmluvné strany vyhlasujú, že obsah zmluvy je prejavom ich slobodnej vôle, zmluva nebola uzavretá v tiesni a ani za zvlášť nevýhodných podmienok. Súčasne vyhlasujú, že si ju riadne a dôsledne prečítali, jej obsahu rozumeli a na znak súhlasu ju vlastnoručne podpísali.
- 12.7 Neoddeliteľnou súčasťou zmluvy sú:
- Príloha č. 1. – Podrobný opis predmetu zmluvy

V Bratislave dňa 12.04.2013

Za objednávateľa:

V Trenčíne dňa 11.04.2013

Za zhotoviteľa:

Príloha č. 1

Celková rekapitulácia cenovej ponuky č.6504

	cena bez DPH EUR
výrobky- plastové okná , dvere vyhotovenie podľa výpisu prvkov farba biela, 6-komorové	22 503,19
montáž plastových výrobkov podľa normy č. 733134	3 450,68
demontáž okien	1 255,42
vonkajšie AL parapety biele, vnútorné PVC parapety biele	805,21
odvoz a likvidácia odpadu	458,61
murárske práce-vyspravenie špaliet	3 576,14
tesnia montážne pásky	1 200,75
Cena celkom bez DPH	33 250,00
DPH 20%	6 650,00
Cena celkom s DPH	39 900,00

Ing. Daniel Klačman

STAVFIN a.s.

Zlatovská 33, 911 01 Trenčín

tel. [REDACTED]

list č.:1

CENOVÁ PONUKA č.: 6504

Na základe Vašej žiadosti Vám predkladáme cenovú ponuku na dodávku a montáž plastových okien. Cenová ponuka zohľadňuje použitie 6-komorových profilov firmy GEALAN, celoobvodového kovania, zasklenia izolačným sklom podľa špecifikácie.

Pol.	Množstvo	Popis	Cena/ks Eur/Sk	Celkovo Eur/SK
------	----------	-------	-------------------	-------------------

1 63.00ks 2-dielne okno

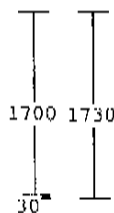
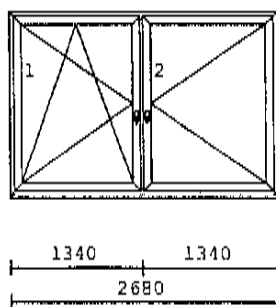

Krídlo 8095- 78mm, 6K (B)
farba : biela
kovanie: OS Levé, OT Pravé
výplň :
6energy-16-conex3.3.2 U=1.1
Podkladný profil s tesnením/BO
rozмеры :2680x1730

302,08

19.031,04

1a 6.00ks 2-dielne okno

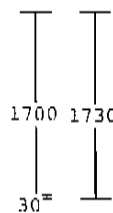
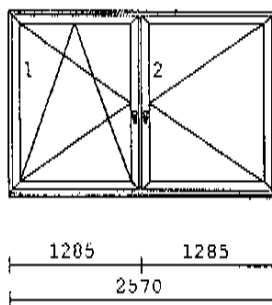

Krídlo 8095- 78mm, 6K (B)
farba : biela
kovanie: OS Levé, OT Pravé
výplň :
6energy-16-conex3.3.2 U=1.1
Podkladný profil s tesnením/BO
rozмеры :2570x1730

290,35

1.742,10

Pol.	Množstvo	Popis	Cena/ks Eur/Sk	Celkovo Eur/SK
------	----------	-------	-------------------	-------------------

2 5.00 ks

3-dielne okno

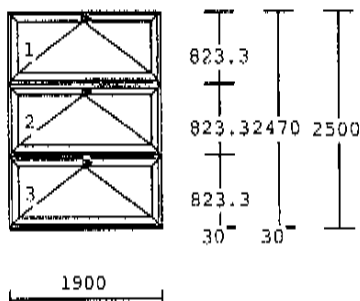

Kridlo 8095- 78mm, 6K (B)
 farba : biela
 kovanie: Skolpné klika nahore
 výplň :
 6energy-16-conex3.3.2 U=1.1
 Podkladný profil s tesnením/BO
 rozmery :1900x2500

346,01 1.730,05

3 686.0m

demontáž

1,83 1.255,42

4 686.0m

montáž okien

5,03 3.450,68

5 652.5m

murárske vysprávky

5,48 3.576,14

6 1.00 ks

likvidácia odpadu

458,61 458,61

7 652.5m

tesniace pásky

1,84 1.200,75

celkem

32.444,79 EUR

DPH 20%

20.00 %

6.488,96 EUR

konečná suma

38.933,75 EUR

konverzný kurz : 30.1260 SK= 1,00 EUR

1.172.918,15 Sk

S pozdravom

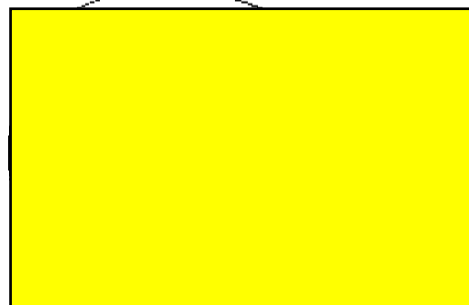

Kontaktné osoby:
 vo veciach zmluvných

Ing. Klačman Daniel

Mobil:

email:

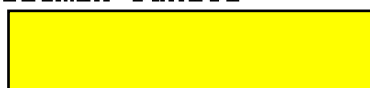

vo veciach technických

Oravec Ján

Mobil:

email:



Cenová ponuka :

6504

Doplnok	pozícia	dĺžka	šírka	počet kusov	cena bez DPH €
parapet vnútorný PVC biely	1	2 700	200	63	359,10
parapet vonkajší Al/1 biely	1	2 680	100	63	388,33
parapet vonkajší Al/1 biely	1a	2 590	90	6	37,86
parapet vonkajší Al/1 biely	2	1 950	110	4	19,92

Parapety spolu:

805,21 €

Doplnky bez DPH spolu:

805,21 €

DPH 20% celkom:

161,04 €

Cena celkom vrátane DPH :

966,25 €

Ing. Daniel Klačman

