

**Zmluva o dodávke, montáži kancelárskeho nábytku a interiérových úpravách
uzatvorená podľa § 269 ods. 2 a nasl. zákona č. 513/1991 Zb. Obchodného zákonníka
v znení neskorších predpisov
(ďalej len „Zmluva“)**

č. Z/BTS/DRS/153/2013

Objednávateľ:

Obchodné meno: **Letisko M.R. Štefánika – Airport Bratislava, a.s. (BTS)**
Sídlo: Letisko M.R. Štefánika, 823 11 Bratislava 21
Korešpondenčná adresa: Letisko M.R. Štefánika, P.O.BOX 160, 823 11 Bratislava 216
Právna forma: akciová spoločnosť
IČO: 35 884 916
Štatutárny orgán: predstavenstvo, konajúce prostredníctvom:
Ing. Ivan Trhlík – predseda predstavenstva a generálny riaditeľ,
Oto Šinkovic – člen predstavenstva a výkonný riaditeľ pre financie,
VÚB, a.s.
Bankové spojenie: VÚB, a.s.
Číslo účtu: 1824573754/0200
IČ DPH: SK2021812683
Zapísaná: v Obchodnom registri Okresného súdu Bratislava I,
Oddiel: Sa, Vložka č. 3327/B

(ďalej len „Objednávateľ“)

a

Dodávateľ:

Obchodné meno: **Le Phart s.r.o.**
Sídlo: Vištuk 437, Vištuk 900 85
IČO: 44287089
IČO DPH: SK 2022670342
Právna forma: spoločnosť s ručením obmedzeným
Osoba oprávnená konať: Mgr. arch. Jaroslav Pavle – konateľ spoločnosti
Bankové spojenie: Tatra banka a.s.,
Číslo účtu: 2624809851
Tel. : 0905 298 804, 0907 726 190
Zapísaná: v Obchodnom registri Okresného súdu Bratislava I,
oddiel: Sro, vložka č.: 53803/B

(ďalej len „Dodávateľ“)

(Objednávateľ a Dodávateľ sa ďalej spoločne označujú len ako „Zmluvné strany“)

**Článok 1
Predmet Zmluvy**

- 1.1 Predmetom tejto Zmluvy je záväzok Dodávateľa, na základe vypracovanej cenovej ponuky, v rozsahu a za podmienok dojednaných v tejto Zmluve, pre Objednávateľa riadne vykonať **dodávku, montáž kancelárskeho nábytku a interiérové úpravy** (ďalej len „Práce“) a na druhej strane záväzok Objednávateľa zaplatiť za riadne vykonané Práce odplatu v súlade

s ustanovením článku 5. tejto Zmluvy. Cenová ponuka je súčasťou Zmluvy (Príloha č. 1, ďalej len „cenová ponuka“).

Článok 2

Práva a povinnosti Zmluvných strán

- 2.1. Dodávateľ sa zaväzuje riadne, v zodpovedajúcej kvalite vykonať a včas odovzdať Práce podľa tejto Zmluvy Objednávateľovi v súlade s cenovou ponukou a za podmienok dohodnutých v tejto Zmluve.
- 2.2. Dodávateľ je povinný bez meškania písomne informovať Objednávateľa o vzniku akejkoľvek udalosti, ktorá má vplyv na realizáciu Prác podľa tejto Zmluvy.
- 2.3. Objednávateľ sa zaväzuje riadne a včas vykonané a dokončené Práce prevziať a zaplatiť zaň dohodnutú cenu, uvedenú v článku 5 tejto Zmluvy.
- 2.4. Objednávateľ sa zaväzuje zabezpečiť prístup na miesto montáže s vyhradením miesta na vykládku a prechodné parkovanie vozidiel.
- 2.5. Zmluvné strany sa zaväzujú vykonať akúkoľvek zmenu Prác v priebehu realizácie Prác len po písomnom súhlase oboch Zmluvných strán.

Článok 3

Čas a miesto vykonania Prác

- 3.1. Dodávateľ sa zaväzuje dodať Objednávateľovi Práce v lehote 25 pracovných dní od pripísania zálohy na základe faktúry podľa článku 5 ods. 5.3.1. na účet Dodávateľa uvedený v záhlaví tejto Zmluvy.
- 3.2. Zmluvné strany sa dohodli, že Dodávateľ nie je v omeškaní s dodaním Prác po dobu, po ktorú nemohol plniť svoju povinnosť, súvisiacu s realizáciou predmetu plnenia podľa tejto Zmluvy, následkom okolností vzniknutých na strane Objednávateľa. V takomto prípade sa lehota dodania predlžuje o dobu prerušenia dodávky zo strany Objednávateľa. Takéto skutočnosti musia byť zaznamenané písomne a potvrdené zástupcami oboch Zmluvných strán.
- 3.3. Miestom dodania Prác je terminál A letiskovej spoločnosti Letisko M. R. Štefánika – Airport Bratislava, a.s. (BTS).

Článok 4

Spolupôsobenie Objednávateľa

- 4.1. Dodržanie lehoty uvedenej v článku 3 ods. 3.1. tejto Zmluvy je závislé od riadneho a včasného spolupôsobenia Objednávateľa dojednaného v tejto Zmluve. Po dobu meškania Objednávateľa s poskytnutím spolupôsobenia nie je Dodávateľ v omeškaní so splnením povinnosti dodať predmet Zmluvy v dojednanom čase plnenia. Takáto skutočnosť však musí byť zaznamenaná písomne a potvrdená zástupcami oboch Zmluvných strán.

Článok 5 Cena Prác a platobné podmienky

- 5.1. Cena za riadne vykonané a odovzdané Práce je dohodnutá v súlade so zákonom NR SR č. 18/1996 Z. z. o cenách v znení neskorších predpisov.

Cena Prác bez DPH:

- celková cena bez DPH = 59 449,81- Eur (slovom: päťdesiatdeväťtisíc štyristoštyridsať deväť euro 81/100 centov)
- celková DPH 20 % = 11 889,96-Eur
- celková cena s DPH = 71 339,77- Eur

k dohodnutej cene za Práce bude účtovaná DPH vo výške zodpovedajúcej platným predpisom v dobe vzniku daňovej povinnosti.

- 5.2. Cena dohodnutá v článku 5 ods. 5.1. tejto Zmluvy je konečná a nemenná, okrem prípadov:

(i) administratívnych opatrení štátu ako napr. zmeny DPH,

(ii) na základe požiadaviek Objednávateľa, a to :

- zmena rozsahu poskytovaných Prác,
- pri zmene technického riešenia Prác požadovaného Objednávateľom a odsúhlaseného Objednávateľom a Dodávateľom.

- 5.3. Cena za riadne vykonané a odovzdané Práce špecifikované v článku 1 tejto Zmluvy bude uhrádzaná nasledovne:

5.3.1. faktúra vo výške 40 % z ceny Prác t.j. 23 779,92- Eur + DPH je splatná do 3 (slovom: troch) dní odo dňa jej doručenia Objednávateľovi (ďalej len „Zálohová faktúra“),

5.3.2. faktúra vo výške 40% z ceny Prác t.j. 23 779,92- Eur + DPH je splatná do 30 (slovom: tridsiatich) dní od prevzatia Prác podľa článku 7 tejto Zmluvy.

5.3.3. faktúra vo výške 20 % z ceny Prác t.j. 11 889,96- Eur + DPH je splatná do 30 (slovom: tridsiatich) dní od odstránenia väd uvedených v preberacom protokole podľa článku 7 tejto Zmluvy.

- 5.4. Dodávateľ sa zaväzuje vystaviť faktúru podľa ods. 5.3.2. tohto článku najneskôr do troch dní od podpísania protokolu v súlade s článkom 7 ods. 7.1.1. tejto Zmluvy a faktúru podľa ods. 5.3.3. tohto článku najneskôr do troch dní od podpísania záverečného protokolu o odstránení väd podľa článku 7 ods. 7.1.2 tejto Zmluvy.

- 5.5. Vystavením faktúry podľa ods. 5.3. tohto článku sa zo strany Dodávateľa považujú jeho nároky spojené s vykonaním Prác za vyúčtované v celom rozsahu a Dodávateľ sa zaväzuje nevznášať akékoľvek ďalšie nároky voči Objednávateľovi. Akékoľvek ďalšie peňažné nároky Dodávateľa vznesené voči Objednávateľovi po lehote uvedenej v ods. 5.4. tohto článku na predloženie Konečnej faktúry, nie je Objednávateľ povinný uhradiť.

- 5.6. V prípade, že faktúra nebude obsahovať všetky náležitosti uvedené v ustanovení § 74 ods. 1. zákona č. 222/2004 Z. z. o DPH v znení neskorších predpisov, je Objednávateľ oprávnený takúto faktúru vrátiť, a to bez zbytočného odkladu V takomto prípade plynie nová lehota splatnosti odo dňa doručenia opravenej faktúry Objednávateľovi.

- 5.7. V prípade omeškania Objednávateľa s úhradou Zálohovej faktúry, Dodávateľ nie je v omeškaní s vykonaním Prác a čas dokončenia realizácie Prác sa predlžuje o počet dní omeškania Objednávateľa s úhradou Zálohovej faktúry.
- 5.8. Ak zanikol záväzok vykonať Práce z dôvodu, za ktorý zodpovedá Objednávateľ, je Objednávateľ oprávnený požadovať úhradu toho, o čo sa Dodávateľ obohatil. Ak Dodávateľ odstúpi od tejto Zmluvy pre omeškanie Objednávateľa a ak prekážka pre splnenie povinnosti nespočíva v okolnostiach vylučujúcich zodpovednosť (§ 374), patrí Dodávateľovi cena, na ktorú má nárok na základe tejto Zmluvy, od ktorej sa odpočíta to, čo Dodávateľ ušetril nevykonaním Prác v plnom rozsahu. Cena Práce bude stanovená dohodou Zmluvných strán. Ak sa nedosiahne dohoda Zmluvných strán o cene Prác, je ktorákoľvek strana oprávnená požiadať súd o rozhodnutie vo veci určenia ceny Prác.

Článok 6

Osobitné práva a povinnosti Zmluvných strán v súvislosti so zákonným ručením za nezaplatenú daň z pridanej hodnoty (ďalej tu len „daň“)

- 6.1. Ak nastane prípad, že Dodávateľ daň uvedenú na Zálohovej alebo Konečnej faktúre, ktorá bola vystavená na základe a v súvislosti s touto Zmluvou správcovi dane nezaplatí alebo sa stane neschopným daň zaplatiť, a ak súčasne Objednávateľ v čase vzniku daňovej povinnosti Dodávateľa vedel alebo na základe dostatočných dôvodov vedieť mal alebo mohol, že celá daň alebo jej časť za dodanie Prác podľa článku 1 tejto Zmluvy nebude zaplatená, pričom za takýto dostatočný dôvod sa považuje vedomosť Objednávateľa o tom, že Dodávateľ bol zverejnený v zozname osôb vedenom Finančným riaditeľstvom Slovenskej republiky (ďalej len „zoznam FR“), platí, že momentom zverejnenia Dodávateľa v zozname FR dochádza k zmene splatnosti do toho momentu vystavených a dosiaľ nesplatených faktúr podľa článku 5 tejto Zmluvy, a to tak, že ich splatnosť nastane:
- (i) ku dňu, keď daňová povinnosť Dodávateľa zanikne v dôsledku uhradenia nezaplatenej dane Objednávateľom ako ručiteľom, alebo
 - (ii) ku dňu, keď v súlade s § 69 ods. 8 zákona o DPH daňový úrad Dodávateľa celú sumu vyrubenú rozhodnutím a uhradenú Objednávateľom ako ručiteľom vráti; ak však Dodávateľ neuhradil daňovému úradu popri Objednávateľovi ako ručiteľovi celú sumu nezaplatenej dane, na základe čoho daňový úrad vrátil Objednávateľovi len časť ním uhradenej nezaplatenej dane, a to v časti prevyšujúcej nezaplatenú daň (ďalej len „rozdiel“), splatnosť faktúry s odloženou splatnosťou nastane ku dňu vrátenia rozdielu, alebo
 - (iii) inak (napr. podľa § 69b ods. 6 zákona o DPH právoplatnosťou rozhodnutia o použití nadmerného odpočtu Objednávateľa ako ručiteľa).
- 6.2. Bezprostredne po tom, čo daňový úrad Dodávateľa doručí Objednávateľovi rozhodnutie o uložení povinnosti Objednávateľa uhradiť splatnú daň za Dodávateľa z titulu ručenia, Objednávateľ o tejto skutočnosti Dodávateľa informuje, a to elektronicky alebo faxom, a požiada ho o predloženie všetkých námietok, ktoré s nezaplatením dane súvisia. Ak ich Dodávateľ Objednávateľovi nedoručí do 3 dní od doručenia výzvy, má sa za to, že proti záväzku na nezaplatenej dani námietky neuplatňuje. Ak Dodávateľ Objednávateľa vybaví príslušnými námietkami, Objednávateľ tieto uplatní vo včas zaslanom odvolaní, a súčasne v súlade s ust. § 69b ods. 4 zákona o DPH nezaplatenú daň zaplatí.
- 6.3. Ak Objednávateľ, v súlade s rozhodnutím daňového úradu Dodávateľa, nezaplatenú daň uhradí alebo ak v súlade s rozhodnutím daňového úradu došlo k jeho uspokojeniu na

nezaplatenej dani použitím nadmerného odpočtu, ktorého vrátenie Objednávateľ uplatňoval, ktorákoľvek Zmluvná strana môže započítať svoju splatnú pohľadávku/-y proti splatným pohľadávkam/-am druhej Zmluvnej strany, a to písomným oznámením o započítaní doručeným druhej Zmluvnej strane.

- 6.4. Dodávateľ nemá nárok na akékoľvek protiplnenie (najmä na úroky) za odklad splatnosti faktúr podľa článku 5 tejto Zmluvy, ktorý je dojednaný výlučne z dôvodu vzniku zákonného ručenia Objednávateľa za daň nezaplatenú Dodávateľom.
- 6.5. Okrem odkladu splatnosti všetkých ku dňu zverejnenia Dodávateľa v zozname FR nespliatných faktúr je Objednávateľ oprávnený od tejto Zmluvy okamžite odstúpiť, a to po tom, čo sa o zverejnení Dodávateľa v zozname FR dozvedel. Odstúpením nedochádza k zániku nárokov:
- (i) ktorých to ustanovuje zákon,
 - (ii) na ktoré vzniklo Zmluvným stranám právo pred odstúpením.
- Rovnako odstúpením nebude dotknutá platnosť ustanovení tejto Zmluvy, ktoré sú obsahom tohto článku 6 tejto Zmluvy (Osobitné práva a povinnosti Zmluvných strán v súvislosti so zákonným ručením za nezaplatenú daň z pridanej hodnoty).

Článok 7 **Prevzatie Prác**

- 7.1. Podkladom pre úhradu ceny Prác podľa článku 5.3.2. a 5.3.3. tejto Zmluvy bude faktúra Dodávateľa. Neoddeliteľnou súčasťou faktúry bude preberací protokol podpísaný osobami uvedenými v článku 11 ods. 11.1. tejto Zmluvy.

7.1.1. O odovzdaní a prevzatí Prác sa spíše preberací protokol v štyroch vyhotoveniach, z ktorých každá Zmluvná strana obdrží dve vyhotovenia. Preberací protokol obsahuje nasledovné údaje:

- a) presná identifikácia Zmluvných strán a Zmluvy tak, ako je to uvedené v záhlaví Zmluvy,
- b) špecifikácia (druh), rozsah (objem) a čas vykonania Prác,
- c) identifikácia oprávnenej osoby Objednávateľa na prevzatie,
- d) názov Prác,
- e) dátum zahájenia a ukončenia preberacieho konania,
- f) zhodnotenie akosti Prác,
- g) zoznam odovzdávaných dokladov,
- h) prehlásenie strán o tom, že Dodávateľ Práce odovzdáva a Objednávateľ Práce preberá,
- i) konštatovanie, že dňom odovzdania a prevzatia Prác začína plynúť záručná lehota a dĺžku jej trvania,
- j) súpis väd a nedorobkov neovplyvňujúcich funkčnú schopnosť Prác a termín ich odstránenia, resp. prehlásenie Objednávateľa, že Práce preberá bez väd.

7.1.2. O odstránení väd uvedených v preberacom protokole podľa ods. 7.1.1. tohto článku sa spíše preberací protokol v štyroch vyhotoveniach, z ktorých každá Zmluvná strana obdrží dve vyhotovenia. Preberací protokol obsahuje nasledovné údaje:

- a) presná identifikácia Zmluvných strán a Zmluvy tak, ako je to uvedené v záhlaví Zmluvy,

- b) prehlásenie strán o tom, že Dodávateľ Práce odovzdáva a Objednávateľ Práce preberá,
- c) identifikácia oprávnenej osoby Objednávateľa na prevzatie,
- d) dátum zahájenia a ukončenia preberacieho konania,
- e) súpis vád a nedorobkov uvedených v preberacom protokole podľa ods. 7.1.1. tohto článku a prehlásenie Objednávateľa, že Práce preberá bez vád.

Článok 8

Zodpovednosť za vady, nároky z vád a záruka

- 8.1. Dodávateľ zodpovedá za to, že Práce sú zhotovené podľa tejto Zmluvy riadne a včas. Dodávateľ zodpovedá za vady, ktoré majú Práce v čase ich odovzdania Objednávateľovi. Za vady vzniknuté po odovzdaní Prác zodpovedá iba vtedy, ak boli spôsobené porušením jeho povinností.
- 8.2. Dodávateľ nezodpovedá za vady, ktoré boli spôsobené použitím podkladov poskytnutých Objednávateľom a Dodávateľ ani pri vynaložení všetkej starostlivosti nemohol zistiť ich nevhodnosť, prípadne na ňu upozornil Objednávateľa a ten na ich použitie trval.
- 8.3. Záruka za akosť
- 8.3.1. Záručná doba za akosť Prác je 2 (dva) roky a začína plynúť odo dňa prevzatia Prác Objednávateľom.
- 8.4. Objednávateľ je povinný odovzdávané Prác riadne prezrieť.
- 8.5. Objednávateľ je povinný prevziať len riadne a včas zhotovené Práce. Ak vady Prác nebránia použitiu na účel, na ktoré majú slúžiť, môže ich Objednávateľ prevziať aj s prípadnými vadami alebo nedorobkami; v takom prípade sa však o odovzdaní a prevzatí Prác s vadami spíše „zápis o vadách“, ktorý bude tvoriť prílohu preberacieho protokolu, s uvedením popisu vád a lehôt na ich odstránenie. Zápis o vadách podpíšu tí zástupcovia Zmluvných strán, ktorí sú oprávnený podpísať preberací protokol.
- 8.6. Dodávateľ nie je oprávnený vystaviť faktúru podľa článku 5 ods. 5.3.3. tejto Zmluvy skôr, ako dôjde k protokolárnemu odovzdaniu a prevzatiu Prác bez vytknutia vád resp. nedorobkov.
- 8.7. *Nároky z vád Prác, na ktoré sa nevzťahuje záruka za akosť*
- 8.7.1. Ak Objednávateľ zistí po odovzdaní Prác vadu, oznámi to Dodávateľovi najneskôr do 30 (slovom: tridsiatich) kalendárnych dní. Ak vznikla vada v dôsledku porušenia povinností Dodávateľa, vystaví na tento účel Objednávateľ písomnú reklamáciu (oznámenie o vadách). Dodávateľ je následne povinný odstrániť reklamovanú vadu na svoju zodpovednosť a náklady, a to niektorým zo spôsobov podľa ust. § 436 ods. 1 písm. a), b) alebo c) zák. č. 513/1991 Zb. Obchodný zákonník v platnom znení v lehote 30 (slovom: tridsiatich) kalendárnych dní od doručenia reklamácie, inak v (písomne) dohodnutom čase. Voľba nároku z vád patrí Objednávateľovi v súlade s § 436 ods. 2 prvá veta zák. č. 513/1991 Zb. Obchodný zákonník v platnom znení; tým nie je dotknuté, aby si Zmluvné strany písomne dojednali spôsob vybavenia reklamácie, predpokladaný v ust. § 436 ods. 1 písm. a) až c), spoločne.
- 8.7.2. Ak by Dodávateľ nevybavil vady vytknuté Objednávateľom v súlade s ods. 8.7.1. tohto článku spôsobom a v lehote tam uvedeným, a to bez ohľadu, či nárok z vád zvolil Objednávateľ sám alebo sa na ňom Zmluvné strany osobitne dohodli, má Objednávateľ právo uplatniť odstúpenie od Zmluvy ako nárok vyplývajúci z vád Prác.

Článok 9 Zmluvné pokuty a sankcie

- 9.1. Ak je Dodávateľ v omeškaní s odovzdaním Prác, má Objednávateľ nárok na úhradu zmluvnej pokuty vo výške 0,05% z celkovej ceny Prác za každý deň omeškania.
- 9.2. Ak Objednávateľ neuhradí Dodávateľovi faktúry v lehote splatnosti podľa článku 5 ods. 5.3. tejto Zmluvy, je povinný zaplatiť Dodávateľovi úrok z omeškania vo výške 0,05 % z dlžnej sumy za každý deň omeškania.

Článok 10 Odstúpenie od zmluvy

- 10.1. Zmluvný vzťah končí splnením predmetu Zmluvy, písomnou dohodou Zmluvných strán, odstúpením alebo aj v iných prípadoch ak tak ustanovuje osobitný právny predpis.
- 10.2. Objednávateľ aj Dodávateľ sú oprávnení odstúpiť od tejto Zmluvy okamžite, ak:
- proti druhej Zmluvnej strane bolo začaté konkurzné konanie,
 - druhá Zmluvná strana vstúpila do likvidácie,
- 10.3. Dodávateľ je oprávnený odstúpiť od Zmluvy okamžite, ak:
- Objednávateľ mešká s úhradou faktúry za Práce podľa článku 5 tejto Zmluvy o viac ako 30 (tridsať) dní po lehote splatnosti.
- 10.4. Objednávateľ je oprávnený odstúpiť od Zmluvy okamžite, ak:
- je Dodávateľ v omeškaní s odovzdaním Prác o viac ako 15 (slovom: pätnásť) dní po dobe odovzdania Prác ustanovenej v článku 3 ods. 3.1. tejto Zmluvy,
 - si ho zvolí ako nárok z vadného plnenia podľa § 436 Obchodného zákonníka v platnom znení, v súlade s článkom 8. ods. 8.7.2. tejto Zmluvy.
- 10.5. Odstúpenie od tejto Zmluvy podľa ods. 2. až 4. tohto článku musí mať písomnú formu, musí byť druhej Zmluvnej strane riadne doručené a musí v ňom byť uvedený dôvod odstúpenia, inak sa naň neprihliada (je neúčinné). Okamihom doručenia odstúpenia druhej Zmluvnej strane sa Zmluva zrušuje ku dňu doručenia odstúpenia.

Článok 11 Kontaktné osoby Zmluvných strán

- 11.1. Zmluvné strany určili tieto kontaktné údaje a/alebo kontaktné miesta na účely adresovania a doručovania akýchkoľvek písomností a/alebo informácií:

11.1.1. Za Objednávateľa:

Meno a priezvisko:

Adresa pre doručovanie: vid' korešpondenčná adresa Objednávateľa v záhlaví Zmluvy

Tel. č./mob.:

Fax:

E-mail:

11.1.2. Za Dodávateľa:

Meno a priezvisko: [redacted]
Adresa pre doručenie: [redacted] 0 85
Tel. č./mob.: [redacted]

- 11.2. Osoba uvedená v ods. 11.1. tohto článku je oprávnená prevziať Práce, podpisovať preberací protokol, odmietnuť prevzatie Prác z dôvodu zistených väd, prípadne vykonávať iné činnosti súvisiace s predmetom tejto Zmluvy.
- 11.3. Akékoľvek zmeny v kontaktných údajoch a/alebo kontaktných miestach musia byť druhej Zmluvnej strane preukázateľne doručené, a to bez zbytočného odkladu, čo k zmene došlo. Do času, kým sa tak stane, sú pre Zmluvné strany záväzné výlučne kontaktné údaje a/alebo kontaktné miesta, uvedené v ods. 11.1. tohto článku.

Článok 12 **Záverečné ustanovenia**

- 12.1. Vzťahy neupravené touto Zmluvou sa spravujú Obchodným zákonníkom a príslušnými súvisiacimi právnymi predpismi.
- 12.2. Zmluvné strany sa dohodli, že písomnosti, obsahujúce právne významné skutočnosti podľa tejto Zmluvy, si budú doručovať poštou, formou doporučenej zásielky, pokiaľ nie je v tejto Zmluve uvedené inak. Písomnosťou obsahujúcou právne významné skutočnosti sa na účely tejto Zmluvy rozumie odstúpenie od Zmluvy podľa článku 10 tejto Zmluvy a oznámenie Objednávateľa o vadách podľa článku 8 tejto Zmluvy.
- 12.3. Pre potreby doručovania prostredníctvom pošty sa použijú adresy sídla alebo miesta podnikania Zmluvných strán, popri prípade ich korešpondenčné adresy, uvedené v záhlaví tejto Zmluvy, ibaže odosielajúcej Zmluvnej strane adresát písomností oznámil novú adresu sídla alebo miesta podnikania, prípadne inú novú adresu, určenú na doručovanie písomností. V prípade akejkoľvek zmeny adresy určenej na doručovanie písomností na základe tejto Zmluvy sa príslušná Zmluvná strana zaväzuje o zmene adresy bezodkladne písomne informovať druhú Zmluvnú stranu; v takomto prípade je pre doručovanie rozhodujúca nová adresa riadne oznámená Zmluvnej strane pred odoslaním písomnosti. Odosielajúca Zmluvná strana nenesie prípadné právne následky spojené s nedodržaním oznamovacej povinnosti adresáta písomnosti v zmysle tohto bodu Zmluvy.
- 12.4. Pri doručovaní prostredníctvom pošty sa zásielka považuje za doručенú dňom jej doručenia na adresu uvedenú v záhlaví tejto Zmluvy.
- 12.5. Za deň doručenia zásielky sa považuje aj deň, v ktorý Zmluvná strana, ktorá je adresátom, odoprie doručovanú zásielku prevziať, alebo 3. (tretí) pracovný deň odo dňa začatia plynutia odbernej lehoty na vyzdvihnutie zásielky na pošte.
- 12.6. Všetky zmeny a doplnky k tejto Zmluve musia byť uskutočnené vo forme písomných číslovaných dodatkov, podpísaných oprávnenými zástupcami oboch Zmluvných strán vždy na jednej listine.
- 12.7. Ak dôjde po uzavretí Zmluvy k zmene záväzných podmienok, za ktorých bola Zmluva uzavretá, Zmluvné strany sa zaväzujú upraviť Zmluvu vo všetkých ustanoveniach dotknutých touto zmenou.

- 12.8. Táto Zmluva je vyhotovená v 4 (štyroch) rovnopisoch, z ktorých 2 (dva) rovnopisy obdrží Objednávateľ a dva Dodávateľ.
- 12.9. Zmluvné strany vyhlasujú, že si Zmluvu prečítali, jej obsahu porozumeli, obsah záväzku je pre ne vyjadrený dostatočne určito a zrozumiteľne, nemajú voči nemu žiadne námietky, na dôkaz čoho pripájajú svoje podpisy.
- 12.10. Táto Zmluva je uzavretá dňom jej podpísania obidvoma Zmluvnými stranami a právne účinky nadobúda v zmysle ustanovenia § 47a zákona č. 40/1964 Zb. Občiansky zákonník v znení neskorších predpisov a súvisiacich platných právnych predpisov nasledujúci deň po dni jej zverejnenia v Centrálnom registri zmlúv vedenom Úradom vlády SR.
- 12.11. Neoddeliteľnou súčasťou tejto Zmluvy sú nasledovné prílohy:
Príloha č. 1: Cenová ponuka Dodávateľa,
Príloha č. 2: Pôdorysné riešenie,
Príloha č. 3: Pohľady na skriňové zostavy, typ stoličiek.

V Bratislave, dňa: 14.6.2013

Za Objednávateľa:

[Redacted signature]

Ing. Ivan Trhlík

predseda predstavenstva a generálny riaditeľ

Letisko M.R. Štefánika (BTS)

[Redacted signature]

Oto Šinkovic

člen predstavenstva a výkonný riaditeľ pre financie
Letisko M.R. Štefánika – Airport Bratislava, a.s. (BTS)

V Bratislave, dňa: 14-6-2013

Za Dodávateľa:

[Redacted signature]

Mgr.arch. Jaroslav Pavle

konateľ

Le Phart s.r.o.

Le Phart, s.r.o.

IČO: 44 287089, IČ DPH: SK202 207 0342
Višňuk 437, 900 85, tel.: 00 421 906 298 804

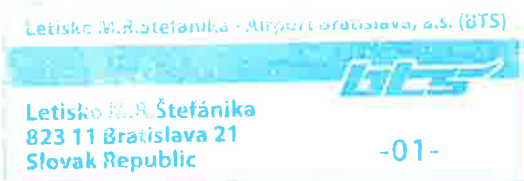

ROZPOČET na zariadenie kancelárií

Kancelaria riaditeľa		prevedenie dýha orech-dub,korpus LDTD kov. podnož		
Stôl pracovný	2400/750/1000	1	2 150,00 €	2 150,00 €
Stôl prídavný		1	1 200,00 €	1 200,00 €
Stôl rokovací	1200/700	1	420,00 €	420,00 €
Obkladová stena so zabudovanými skriňami	5300/550/2800	14,84	455,00 €	6 752,20 €
Obkladová stena so zabudovanými dvermi	5300/100/2800	14,84	250,00 €	3 710,00 €
Úprava stien/stierka,dekoratívna malba/		19,32	35,20 €	680,06 €
Krelo pracovné	DAY P NET textil	1	502,00 €	502,00 €
Kreslo rokovacie	Huevo RBK textil	4	432,00 €	1 728,00 €
Koberec	SHINE UP 956	40	27,50 €	1 100,00 €
Pokládka		40	3,50 €	140,00 €
dverný otvor		1	350,00 €	350,00 €
Prerábka električky/odhad/		1	250,00 €	250,00 €
				18 982,26 €

Rokovacia miestnosť		prevedenie dýha orech-dub,korpus LDTD kov. podnož		
Stôl rokovací		1	2 600,00 €	2 600,00 €
Úprava stien/stierka,dekoratívna malba/		14,84	35,20 €	522,37 €
Úprava stien/stierka,dekoratívna malba/		14,84	35,20 €	522,37 €
Úprava stien/stierka,dekoratívna malba/		16,8	35,20 €	591,36 €
Kreslo rokovacie	Day VPL textil	14	146,00 €	2 044,00 €
Koberec	SHINE UP 956	32	27,50 €	880,00 €
Pokládka		32	3,50 €	112,00 €
dverný otvor		1	350,00 €	350,00 €
Prerábka električky/odhad/		1	500,00 €	500,00 €
				8 122,10 €

Sekretariát riaditeľa		prevedenie dýha orech,korpus LDTD		
Stôl pracovný	1760/750/800	2	450,00 €	900,00 €
Kontajner 4-zásuvkový		2	352,00 €	704,00 €
Skriňová zostava		2	3 820,00 €	7 640,00 €
Kreslo rokovacie	Danea textil	1	246,00 €	246,00 €
Krelo pracovné	Remo net textil	2	175,00 €	350,00 €
Koberec	SHINE UP 956	32	27,50 €	880,00 €
Pokládka		32	3,50 €	112,00 €
				10 832,00 €

Kancelaria 2.215		prevedenie biela		
Stôl pracovný orech+ biela	2400/750/900	1	1 350,00 €	1 350,00 €
Stôl rokovací	100/700	1	380,00 €	380,00 €
Atyp skrinková zostava vysoká	800/2500/550	1	1 420,00 €	1 420,00 €
Atyp skrinková zostava závesná	2400/1200/450	1	1 380,00 €	1 380,00 €
Krelo pracovné	ALFA textil	1	320,00 €	320,00 €
Kreslo rokovacie	Danea textil	4	246,00 €	984,00 €
Koberec	SHINE UP 956	40	27,50 €	1 100,00 €
Pokládka		40	3,50 €	140,00 €
Dodávka a montáž pvc soklov	bm	18	2,50 €	45,00 €
Prerábka električky/odhad/		1	250,00 €	250,00 €
Úprava stien/stierka,dekoratívna malba/		50,38	35,20 €	1 773,38 €
				9 142,38 €

Kancelaria 2.217

prevedenie biela

Stôl pracovný orech+ biela	2400/750/900	1	1 350,00 €	1 350,00 €	
Stôl rokovací	100/700	1	380,00 €	380,00 €	
Atyp skrinková zostava vysoká	800/2500/550	1	1 420,00 €	1 420,00 €	
Atyp skrinková zostava závesná	2400/1200/450	1	1 380,00 €	1 380,00 €	
Krelo pracovné	ALFA	textil	1	320,00 €	320,00 €
Kreslo rokovacie	Danea	textil	4	246,00 €	984,00 €
Koberec	SHINE UP 956		40	27,50 €	1 100,00 €
Pokládka			40	4,50 €	180,00 €
Dodávka a montáž pvc soklov	bm		18	2,50 €	45,00 €
Prerábka električky/odhad/			1	250,00 €	250,00 €
Úprava stien/stierka,dekoratívna malba/			50,38	35,20 €	1 773,38 €

9 182,38 €**Kancelaria 2.53a**

prevedenie biela

Stôl konferenčný	900/450/900	1	150,00 €	150,00 €	
Sedacia súprava		1	1 350,00 €	1 350,00 €	
Koberec	SHINE UP 956		15	27,50 €	412,50 €
Pokládka			15	3,50 €	52,50 €
Dodávka a montáž pvc soklov	bm		7	2,50 €	17,50 €
Úprava stien/stierka,dekoratívna malba/			9	35,20 €	316,80 €

2 299,30 €**Chodba**

Úprava stien/stierka,dekoratívna malba/	25,27	35,20 €	889,50 €
-----------------------------------------	-------	---------	----------

889,50 €**Spolu bez DPH****59 449,92 €**

Dodací termín na zhotovenie interiéru 25 pracovných dní od zaplatenia zálohy.

S pozdravom

Ing.arch.Pavleová

Sedací nábytok

Sedacia zostava generálny riaditeľ



DAY NET



Huevo

Výkonný riaditeľ



Danea



Alfa



San Remo Net



Danea



Ilustračné obrázky typu sedacieho nábytku, výber látky-architekt

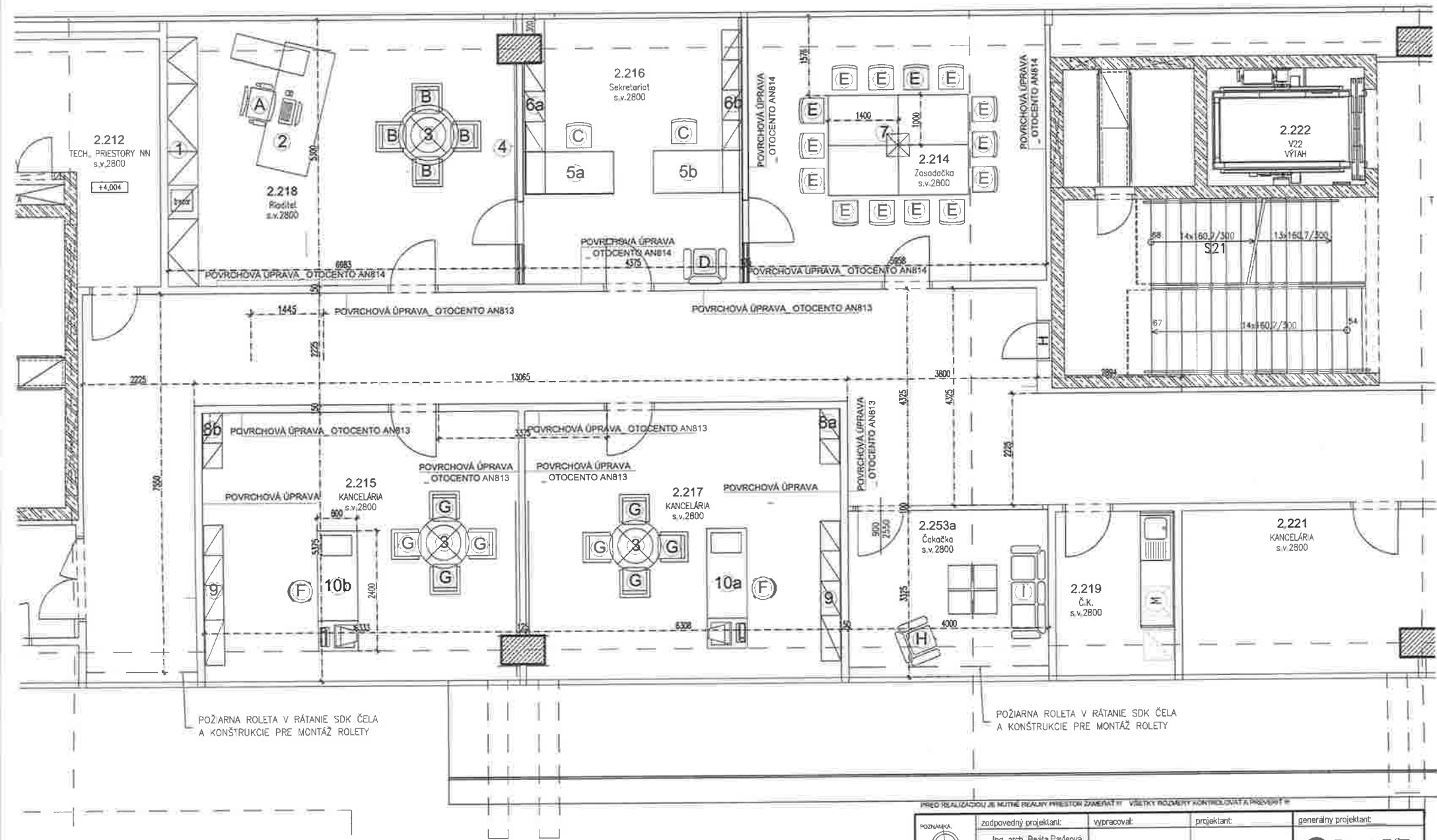

POŽIARNA ROLETA V RÁTANIE SDK ČELA
A KONŠTRUKCIE PRE MONTÁŽ ROLETY

POŽIARNA ROLETA V RÁTANIE SDK ČELA
A KONŠTRUKCIE PRE MONTÁŽ ROLETY

PRED REALIZÁCIOU JE NUTNÉ REÁLNY PRIESTOR ZAMERIAT!! VŠETKY ROZMERY KONTROLOVAŤ A POUVERIŤ!!

POZNÁMKA 	zodpovedný projektant:	vypracoval:	projektant:	generálny projektant:
	Ing. arch. Beáta Pavlová			PHAR&T
investor	Letisko M.R.Štefánika			časť 01 Architektúra
miesto stavby				formát 1x A4
názov	_Interiér kancelárskych priestorov			dátum April 2013
obeah výkresu	Pódorys rozmiestnenia prvkov			mierka
				0 0 0 1

ZASADACÍ STOL

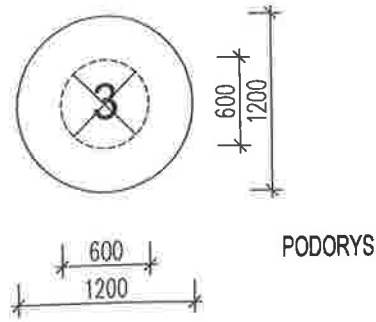

600
1200

PODORYS

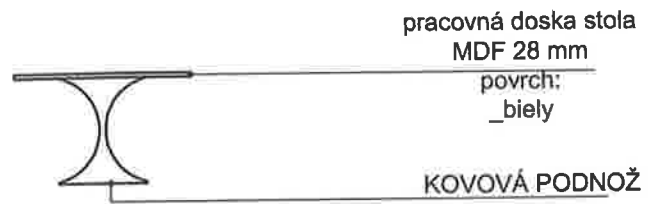

pracovní doska stola
MDF 28 mm
povrch:
_biely

KOVOVÁ PODNOŽ

REZ

PRACOVNÝ STOL

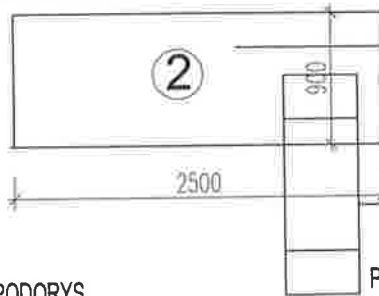

PODORYS

pracovní doska stola
MDF 70 mm
povrch:
_biely

pracovní doska stola
MDF 70 mm
povrch:
_biely

PRÍDAVNÝ STOL

PRÍDAVNÝ STOL

PODORYS

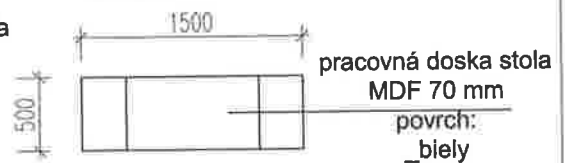

pracovní doska stola
MDF 70 mm
povrch:
_biely

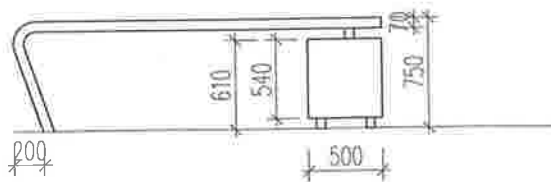

POHĽAD

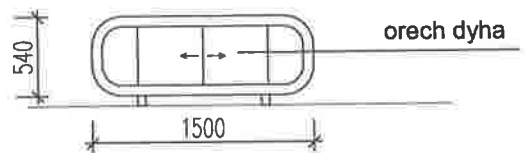

orech dyha

POZNÁMKA:

DYHA_ZOSADENKA_ ORECH

PRED REALIZÁCIOU JE NUTNÉ REÁLNY PRIESTOR ZAMERAŤ !!! VŠETKY ROZMERY KONTROLOVAŤ A PREVERIŤ !!!

	zodpovedný projektant: Ing. arch. Beáta Pavleová Mgr. arch. Jaroslav Pavle	vypracoval: Ing. Katarína Lúčna	projektant: Ing. arch. Beáta Pavleová	generálny projektant: 	
investor	Letisko M.R.Štefánika			časť	01 Architektúra
miesto stavby				formát	1x4
názov	_Kancelária generálneho riaditeľa			dátum	JÚN 2013
obsah výkresu	Stoly_2,3			mierka	M 1:50
				- - - - -	0 0 0 2
				číslo zákazky	číslo výkresu

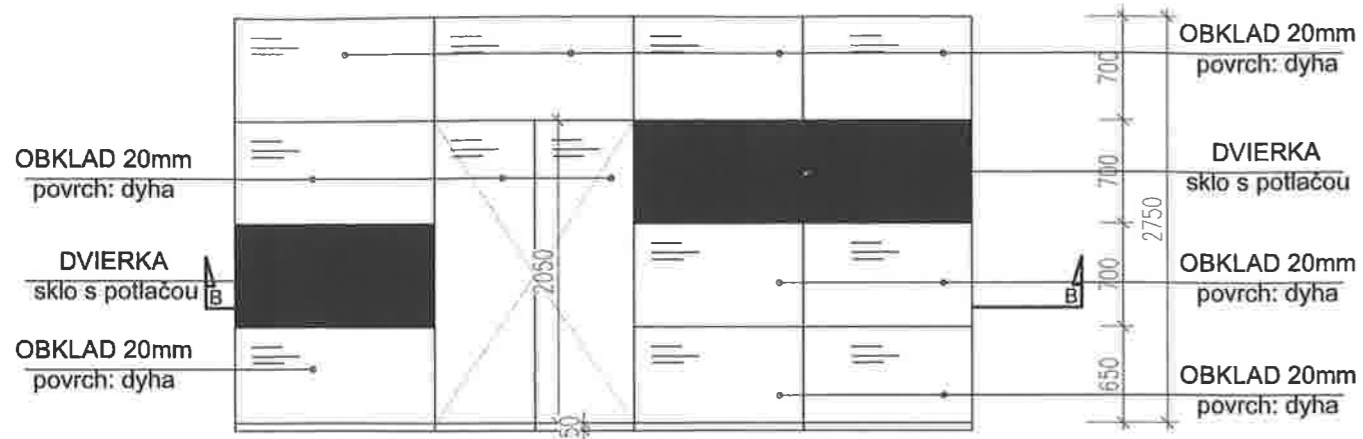

POHLAD 1

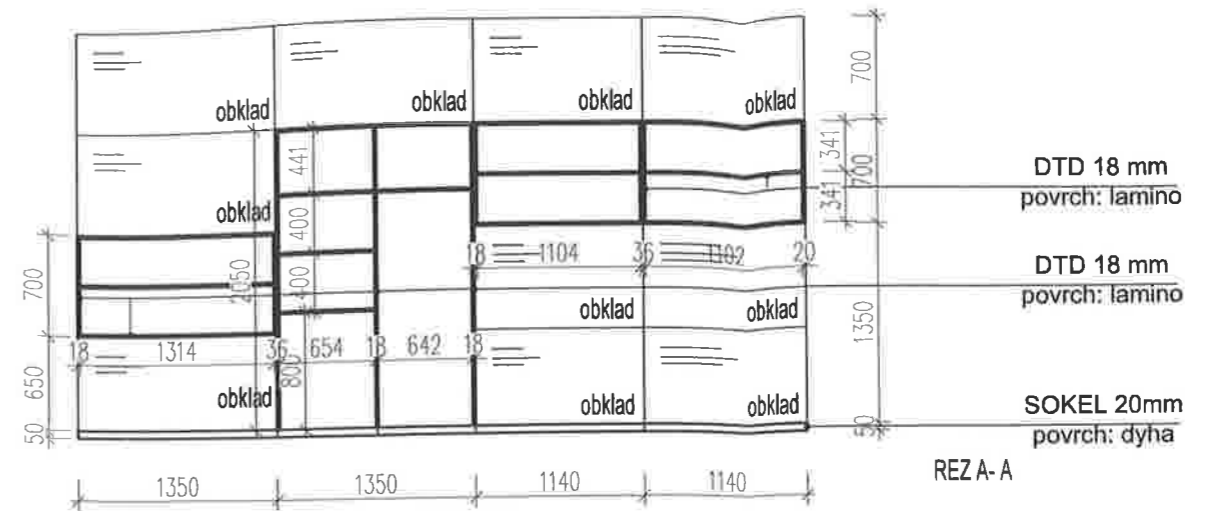

REZ A-A

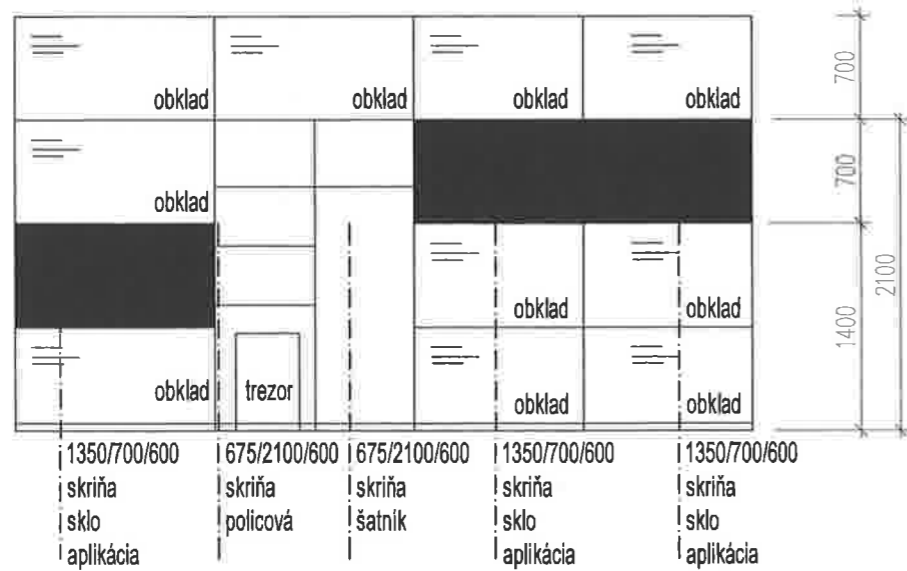

POHLAD 2

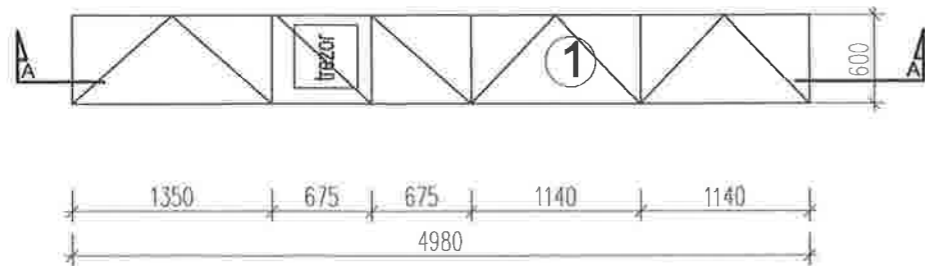

PODORYS

POHLAD 1,2

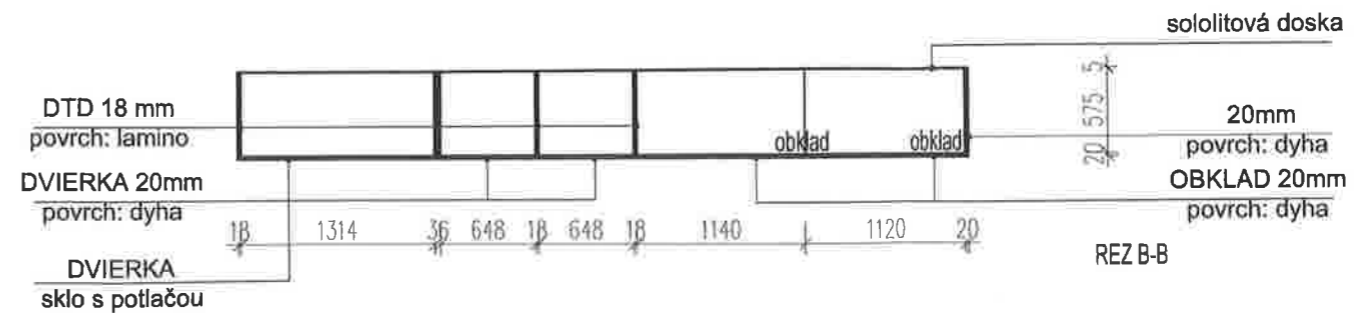

REZ B-B

POZNÁMKA:

DYHA_ZOSADENKA_ORECH

PRED REALIZÁCIOU JE NUTNÉ REÁLNY PRIESTOR ZAMERAŤ !!! VŠETKY ROZMERY KONTROLOVAŤ A PREVERIŤ !!!

	zodpovedný projektant: Ing. arch. Beáta Pavleová Mgr. arch. Jaroslav Pavle	vypracoval: Ing. Katarína Lúčna	projektant: Ing. arch. Beáta Pavleová	generálny projektant: 	
investor	Letisko M.R.Štefánika			časť	01 Architektúra
miesto stavby				formát	2xA4
názov	_Kancelária generálneho riaditeľa			dátum	JÚN 2013
obsah výkresu	Skriňová zostava_1			mierka	M 1:50
					- - - - - 0 0 0 2
					číslo zákazky stupeň číslo výkresu rev

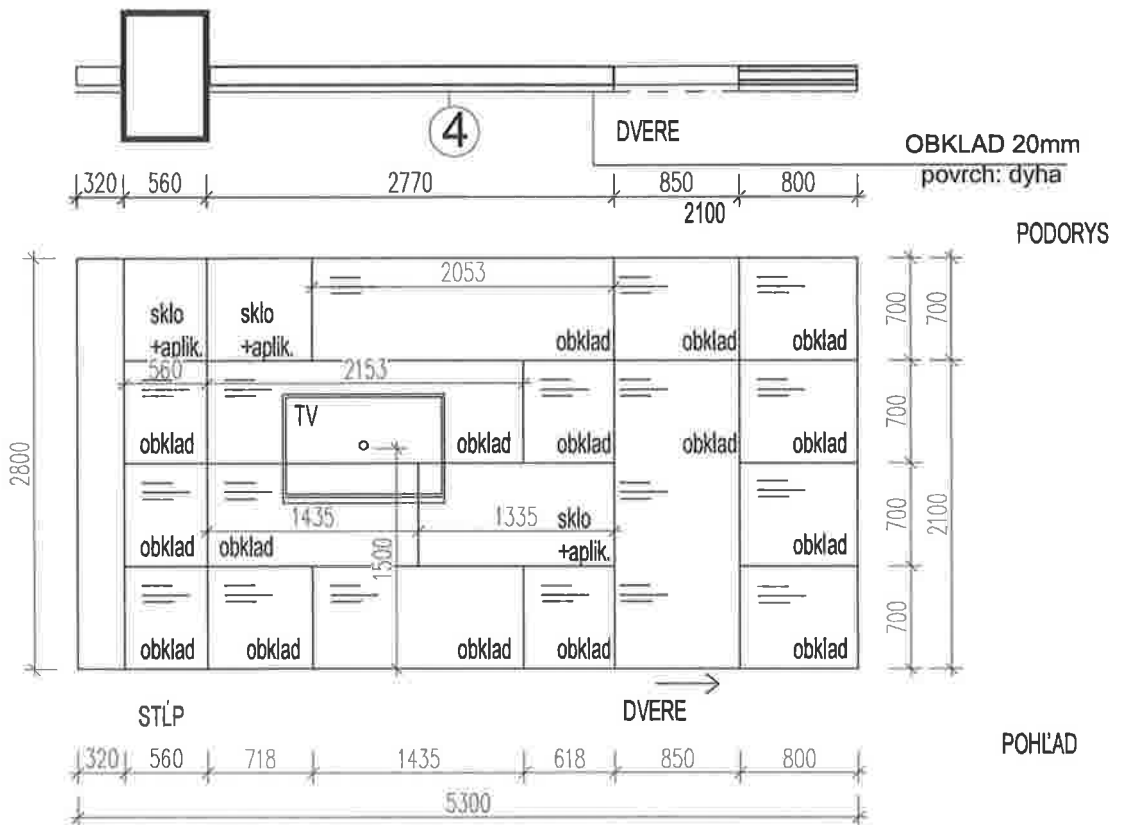

POZNÁMKA:

DYHA_ZOSADENKA_ ORECH

PRED REALIZÁCIOU JE NUTNÉ REÁLNY PRIESTOR ZAMERAŤ !!! VŠETKY ROZMERY KONTROLOVAŤ A PREVERIŤ !!!

	zodpovedný projektant: Ing. arch. Beáta Pavleová Mgr. arch. Jaroslav Pavie	vypracoval: Ing. Katarína Lúčna	projektant: Ing. arch. Beáta Pavleová	generálny projektant: 	
investor	Letisko M.R.Štefánika			časť	01 Architektúra
miesto stavby				formát	1x44
názov	_Kancelária generálneho riaditeľa			dátum	JÚN 2013
obsah výkresu	Obklad steny_ 4			mierka	M 1:50
					- - - - - 0003
					číslo zákazky stupeň číslo výkresu rev

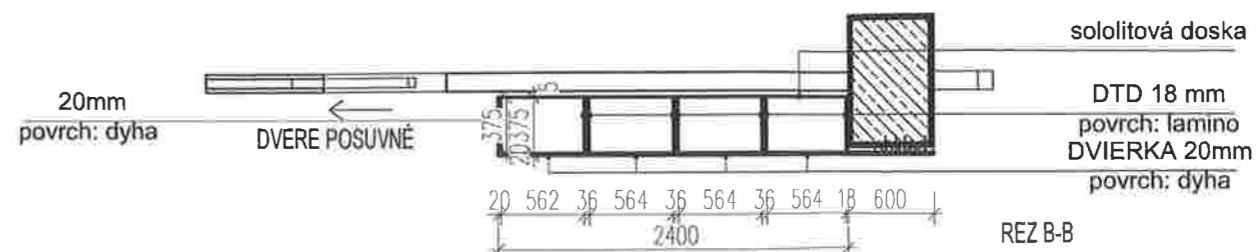
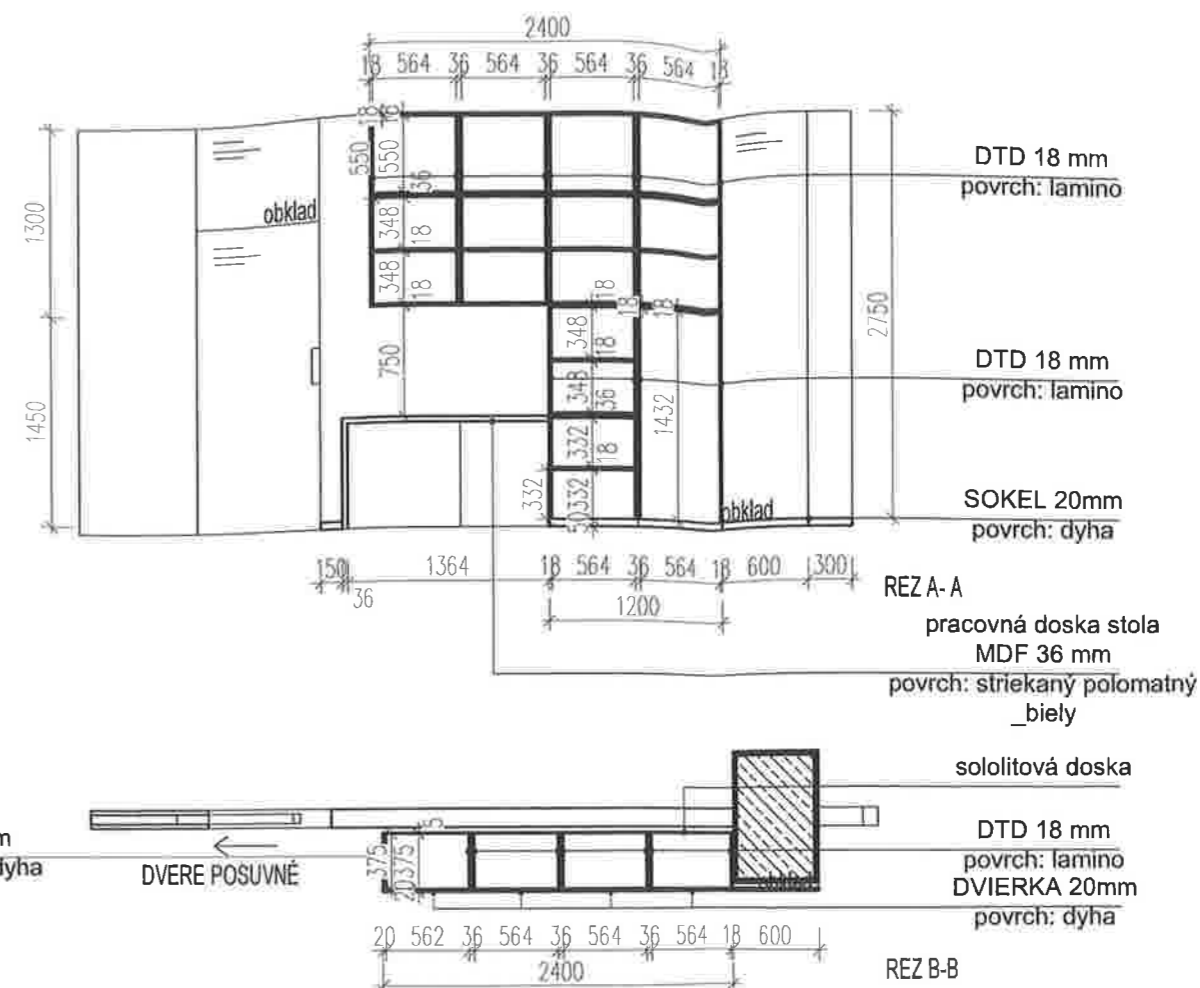
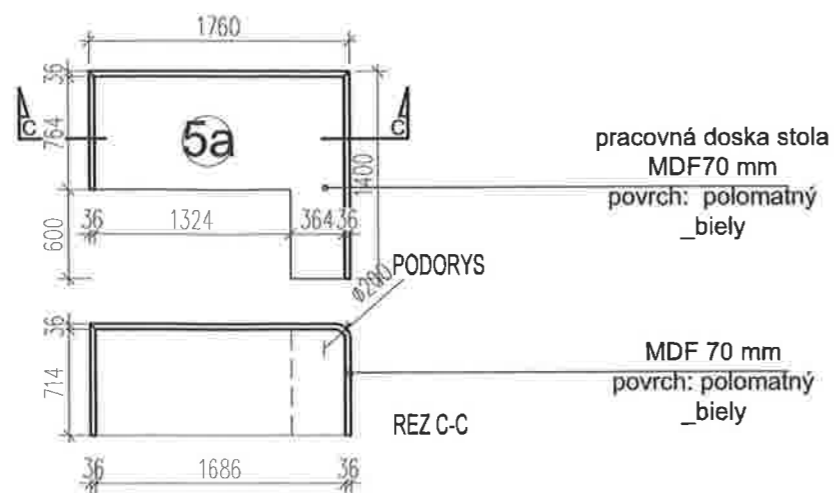
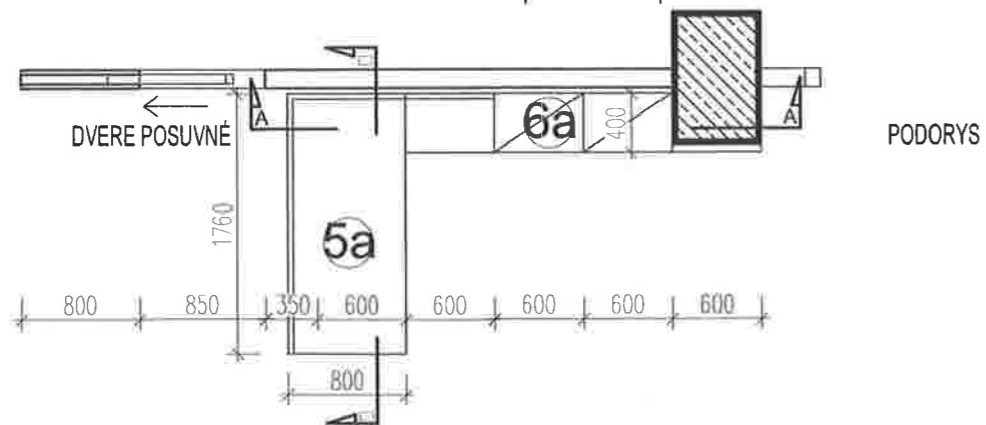
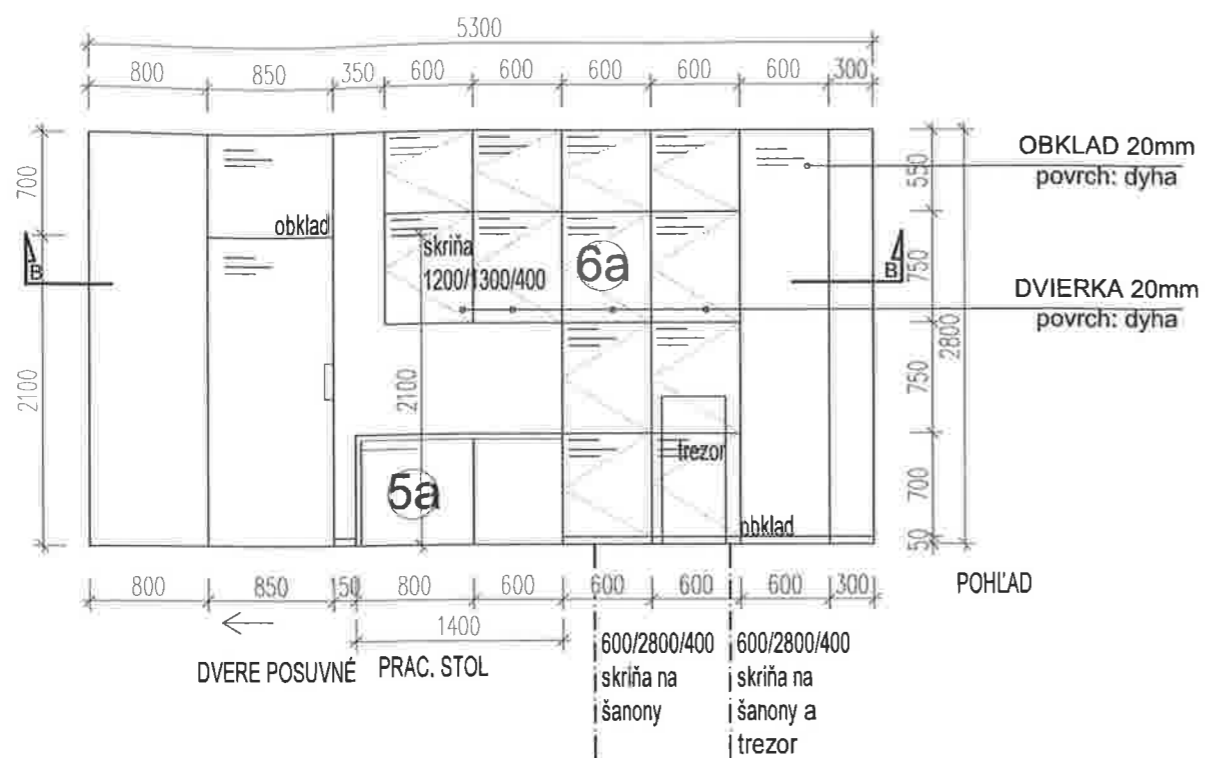

POZNÁMKA:

DYHA_ZOSADENKA_ ORECH

PRED REALIZÁCIOU JE NUTNÉ REÁLNY PRIESTOR ZAMERAŤ !!! VŠETKY ROZMERY KONTROLOVAŤ A PREVERIŤ !!!

	zodpovedný projektant: Ing. arch. Beáta Pavleová Mgr. arch. Jaroslav Pavle	vypracoval: Ing. Katarína Lúčna	projektant: Ing. arch. Beáta Pavleová	generálny projektant: 	
investor	Letisko M.R.Štefánika			časť	01 Architektúra
miesto stavby				formát	2xA4
názov	_Recepcia sekretariát			dátum	JÚN 2013
obsah výkresu	Skrňová zostava so stolom_ 5a,6a			mierka	M 1:50
					- - - - - 0 0 0 4
					číslo zákazky stupeň číslo výkresu rev

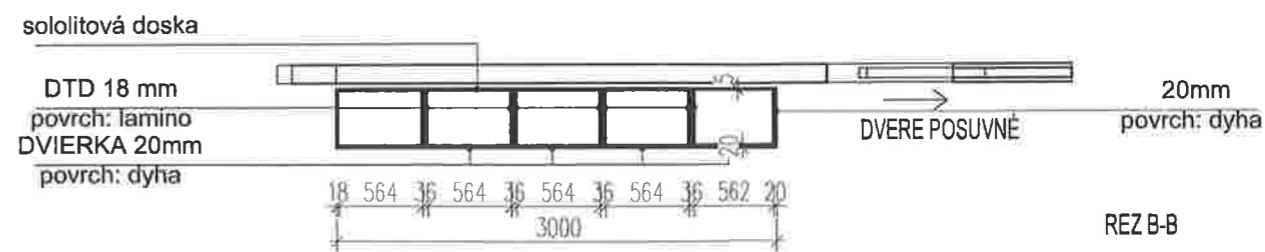
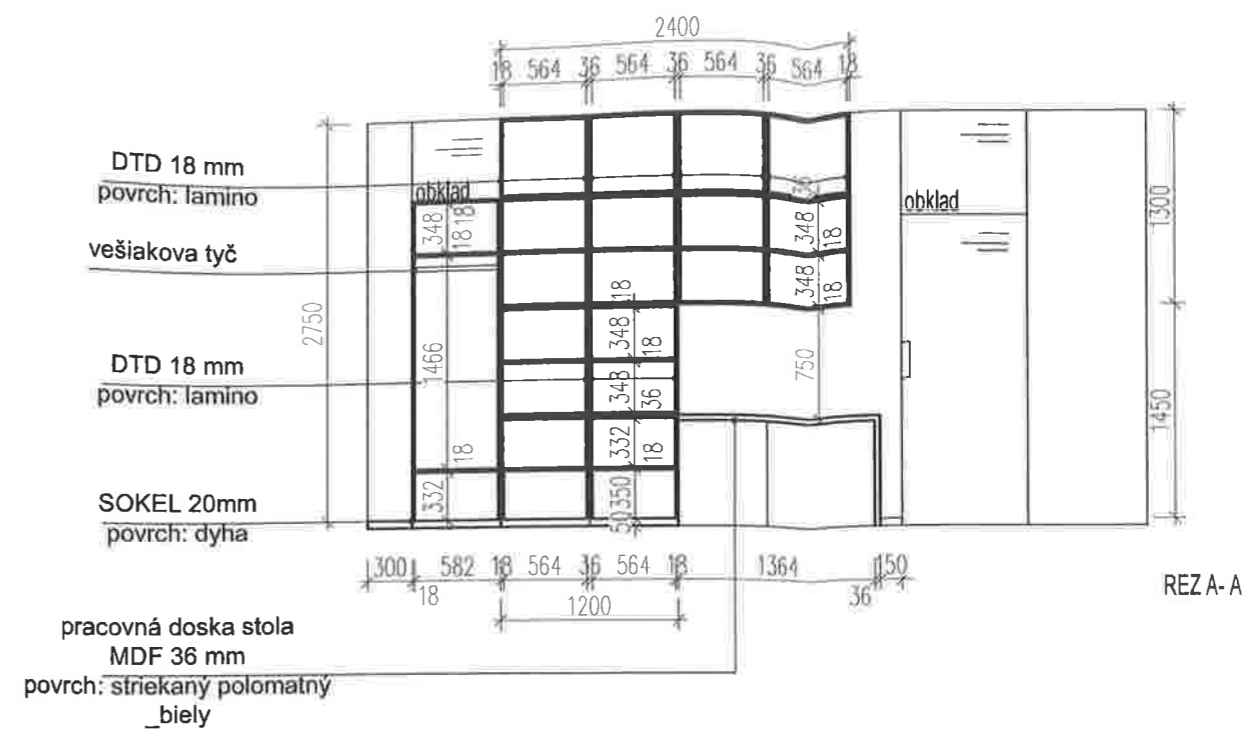
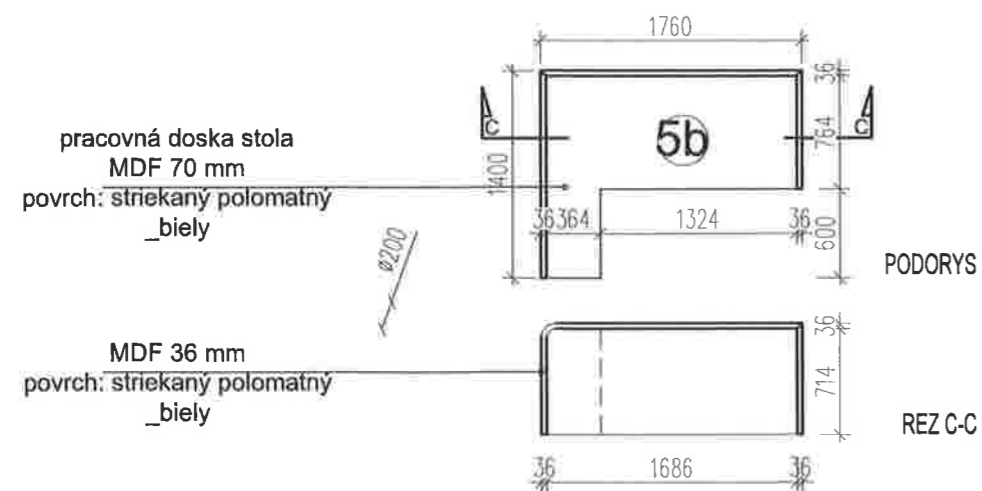
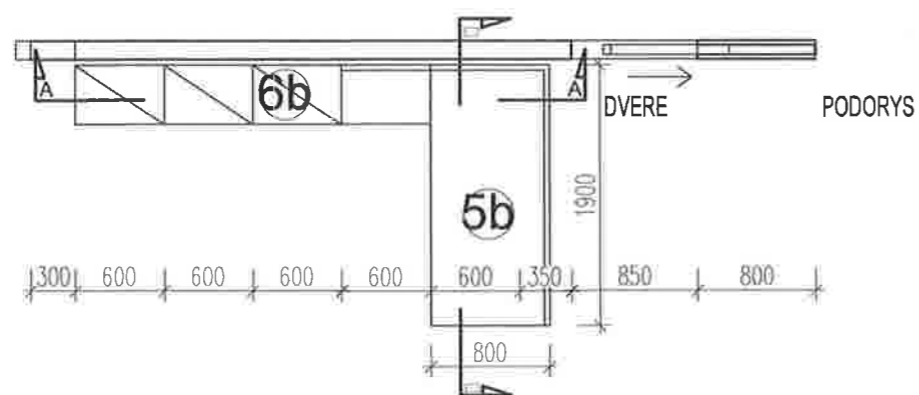
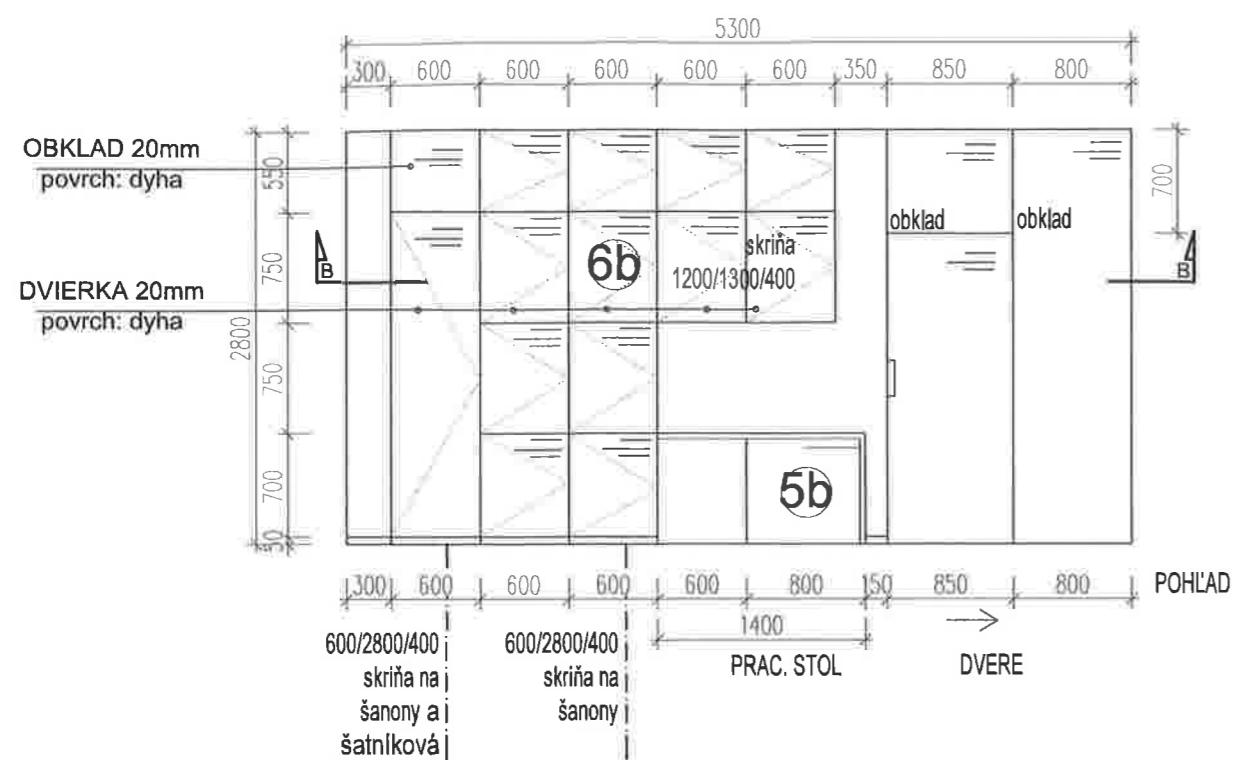

POZNÁMKA:

DYHA_ZOSADENKA_ ORECH

PRED REALIZÁCIOU JE NUTNÉ REÁLNY PRIESTOR ZAMERAŤ !!! VŠETKY ROZMERY KONTROLOVAŤ A PREVERIŤ !!!

	zodpovedný projektant: Ing. arch. Beáta Pavleová Mgr. arch. Jaroslav Pavle	vypracoval: Ing. Katarína Lúčna	projektant: Ing. arch. Beáta Pavleová	generálny projektant:
investor	Letisko M.R.Štefánika			časť 01 Architektúra
miesto stavby				formát 2xA4
názov	_Recepcia_ sekretariát			dátum JÚN 2013
obsah výkresu	Skriňová zostava so stolom_ 5b,6b			mierka M 1:50
				- - - - - 0 0 0 5
				číslo zákazky stupeň číslo výkresu rev

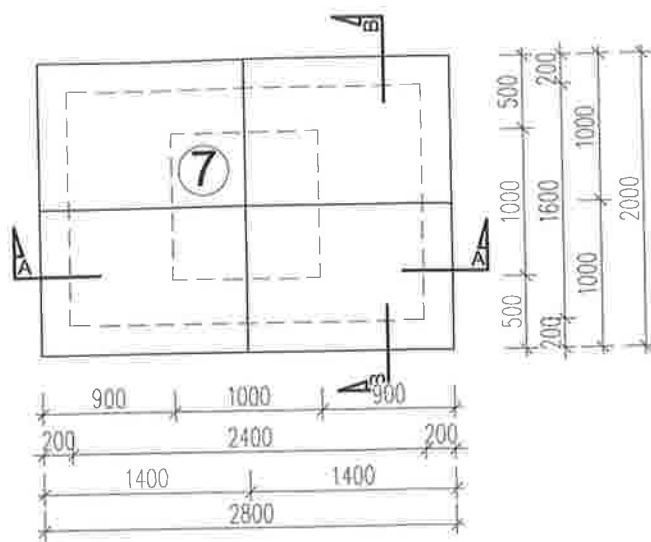

PODORYS

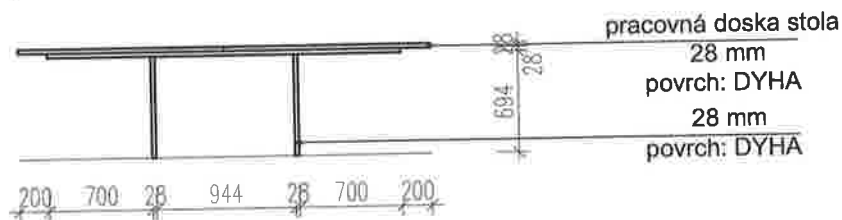

REZ A-A

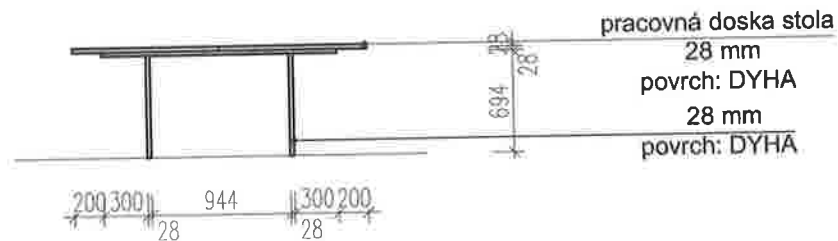

REZ B-B

POZNÁMKA:

DYHA_ZOSADENKA_ ORECH

PRED REALIZÁCIOU JE NUTNÉ REÁLNY PRIESTOR ZAMERAŤ !!! VŠETKY ROZMERY KONTROLOVAŤ A PREVERIŤ !!!

	zodpovedný projektant: Ing. arch. Beáta Pavleová Mgr. arch. Jaroslav Pavle	vypracoval: Ing. Katarína Lúčna	projektant: Ing. arch. Beáta Pavleová	generálny projektant: 
investor	Letisko M.R.Štefánika			časť 01 Architektúra
miesto stavby				formát 1x4
názov	_Zasadačka			dátum JÚN 2013
obsah výkresu	Stôl_7			mierka M 1:50
				- - - - - 0006
				číslo zákazky číslo výkresu rev

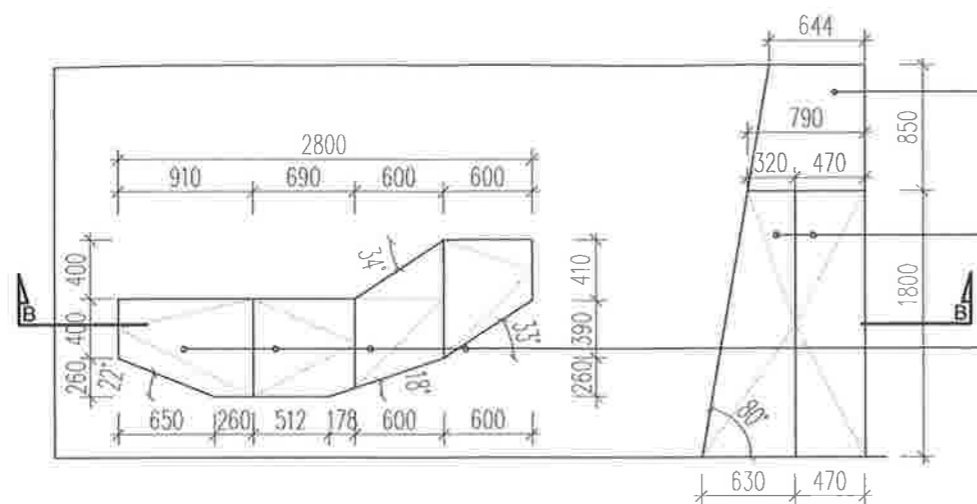

PEVNÁ ČASŤ
povrch: striekaný polomatný
_biely

DVIERKA MDF 18 mm
povrch: striekaný polomatný
_biely

DVIERKA MDF 18 mm
povrch: striekaný polomatný
_biely

POHLAD 1

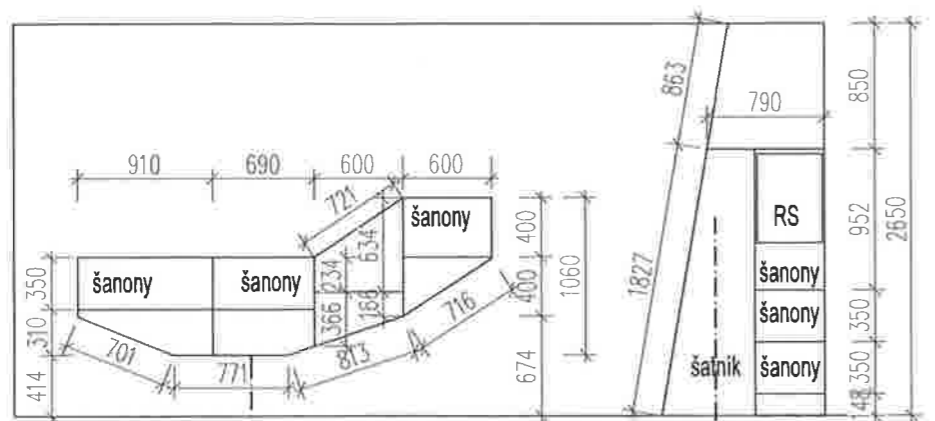

POHLAD 2

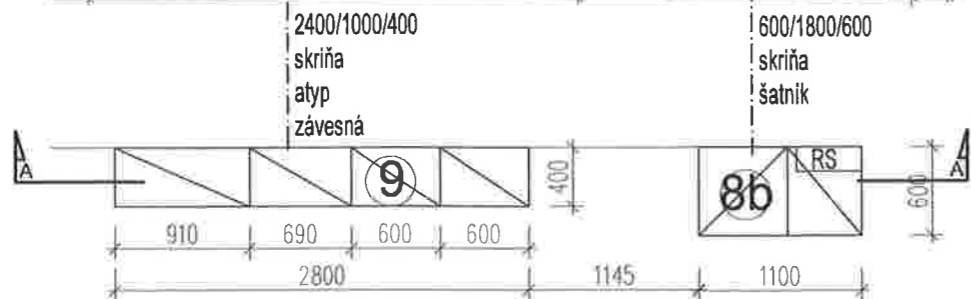

PODORYS

POHLAD 1,2

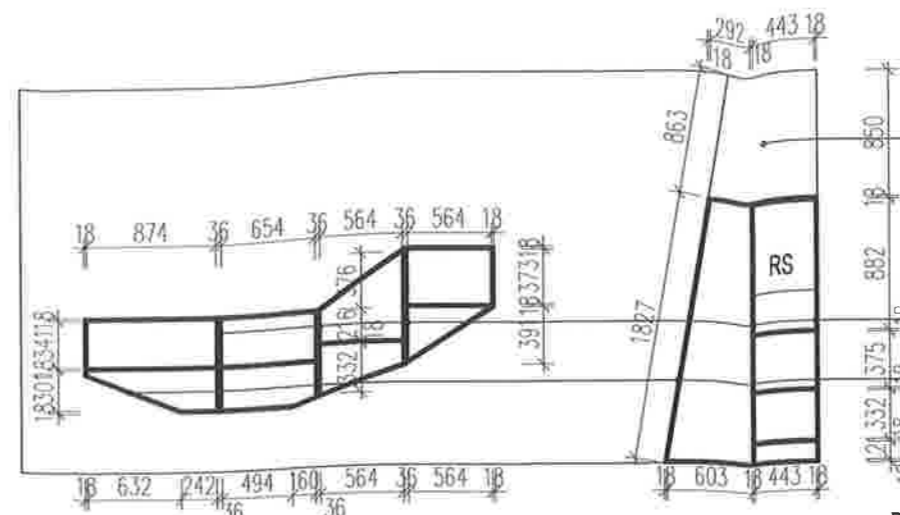

PEVNÁ ČASŤ
povrch: striekaný polomatný
_biely

DTD 18 mm
povrch: lamino
MDF 18 mm
povrch: striekaný polomatný
_biely

REZA-A

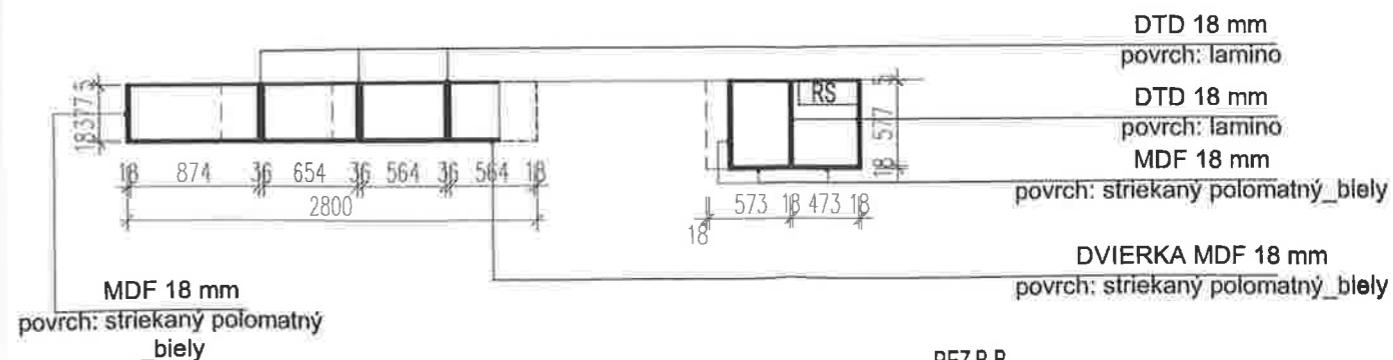

DTD 18 mm
povrch: lamino
DTD 18 mm
povrch: lamino
MDF 18 mm
povrch: striekaný polomatný
_biely

DVIERKA MDF 18 mm
povrch: striekaný polomatný
_biely

REZ-B-B

POZNAMKA:

DYHA_ZOSADENKA_ORECH

PRED REALIZÁCIOU JE NUTNÉ REÁLNY PRIESTOR ZAMERAŤ !!! VŠETKY ROZMERY KONTROLOVAŤ A PREVERIŤ !!!

	zodpovedný projektant: Ing. arch. Beáta Pavleová Mgr. arch. Jaroslav Pavle	vypracoval: Ing. Katarína Lúčna	projektant: Ing. arch. Beáta Pavleová	generálny projektant:
investor	Letisko M.R.Štefánika			časť 01 Architektúra
miesto stavby				formát 2x44
názov	_Kancelária výkonného riaditeľa 2			dátum JÚN 2013
obsah výkresu	Skrinová zostava_ 8b,9			mierka M 1:50
				- - - - - 0 0 0 7
				číslo zákazky stupeň číslo výkresu

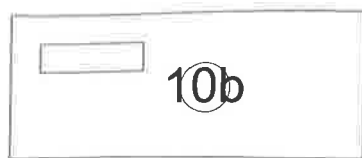

PODORYS

BOX PRE VEDENIE EL. KABLOV

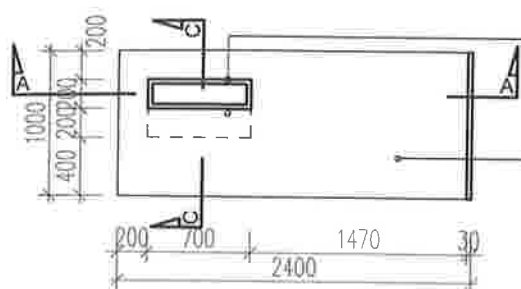

REZ B-B

pracovná doska stola
30 mm
povrch: DYHA

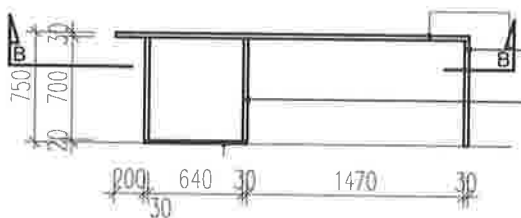

REZ A-A

30 mm
povrch: DYHA
30 mm
povrch: polomatná biela

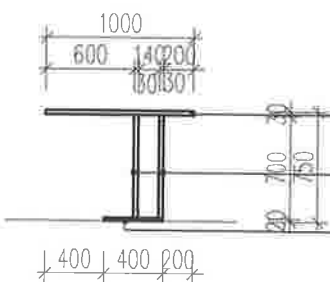

REZ C-C

30 mm
povrch: DYHA
30 mm
povrch: striekaná polomatná biela

POZNÁMKA:

DYHA_ZOSADENKA_ ORECH

PRED REALIZÁCIOU JE NUTNÉ REÁLNY PRIESTOR ZAMERAŤ !!! VŠETKY ROZMERY KONTROLOVAŤ A PREVERIŤ !!!

	zodpovedný projektant: Ing. arch. Beáta Pavleová Mgr. arch. Jaroslav Pavle	vypracoval: Ing. Katarína Lúčna	projektant: Ing. arch. Beáta Pavleová	generálny projektant: 	
investor	Letisko M.R.Štefánika			časť	01 Architektúra
miesto stavby				formát	1xA4
názov	_Kancelária výkonného riaditeľa 2			dátum	JÚN 2013
obsah výkresu	Stôl_10b			mierka	M 1:50
					- - - - - 0009
					číslo zákazky stupeň číslo výkresu rev

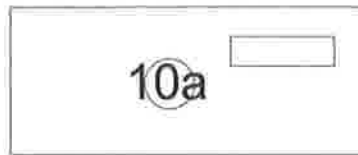

PODORYS

BOX PRE VEDENIE EL.KABLOV

pracovná doska stola
30 mm
povrch: DYHA

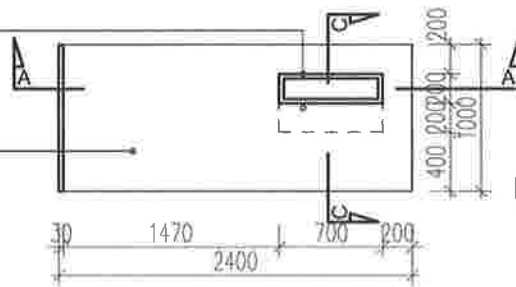

REZ B-B

30 mm
povrch: DYHA
30 mm
povrch: polomatná biela

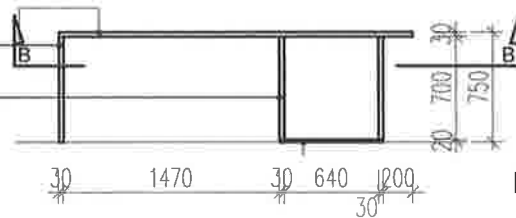

REZ A-A

30 mm
povrch: DYHA
30 mm
povrch: striekaná polomatná biela

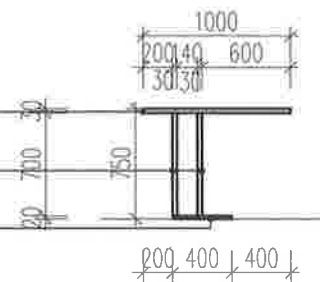

REZ C-C

POZNÁMKA:

PRED REALIZÁCIOU JE NUTNÉ REÁLNY PRIESTOR ZAMERAŤ !!! VŠETKY ROZMERY KONTROLOVAŤ A PREVERIŤ !!!

	zodpovedný projektant: Ing. arch. Beáta Pavleová Mgr. arch. Jaroslav Pavle	vypracoval: Ing. Katarína Lúčna	projektant: Ing. arch. Beáta Pavleová	generálny projektant: _____
				
investor	Letisko M.R.Štefánika			časť 01 Architektúra
miesto stavby	Letisko M.R.Štefánika			formát 1xA4
názov	_Interiér kancelárskych priestorov 1			dátum JÚN 2013
				mierka M 1:50
0	2 časť			- - - - - 0 0 1 0
				číslo zákazky / stupeň / číslo výkresu / rev.